

■ Branded Seating Areas · *Branded Seating Areas*

Reichlich Zusatznutzen

Verbinden Sie Ihre Werbebotschaft mit einem bei Passagieren willkommenen Service: Unsere neuen Branded Seating Areas verfügen nicht nur über Raum für ein individuelles dreidimensionales Werbeobjekt; sie bieten zugleich Fluggästen eine willkommene Sitzgelegenheit in Wartesituationen, wie z. B. beim Check-in. Darüber hinaus können unsere Branded Seating Areas auf Wunsch mit zusätzlichen Service-Angeboten wie Download-Funktionen via Bluetooth oder Ladestationen ausgestattet werden. Machen Sie Ihre Marke erlebbar und hinterlassen Sie bei Ihrer Zielgruppe nachhaltige Eindrücke.

Plenty of additional benefits

Link your advertising message with a service that passengers really welcome: our new Branded Seating Areas not only have space for an individual three-dimensional exhibit, they also offer air passengers a welcome opportunity to sit down in situations where they have to wait, such as at the check-in. What is more, our Branded Seating Areas can also be equipped, if desired, with an additional range of services such as download facilities via Bluetooth or charging stations. Let your target group get a feel for your brand and leave them with a lasting impression.

Angebot

- **Domination-Netzwerk:** 10 Areas in den Terminals 1 und 2
- **Terminal-1-Netzwerk:** 6 Areas in Terminal 1
- **Terminal-2-Netzwerk:** 4 Areas in Terminal 2
- Mindestbelegungszeitraum: 12 Monate

Offer

- **Domination Network:** 10 Areas in Terminals 1 and 2
- **Terminal 1 Network:** 6 Areas in Terminal 1
- **Terminal 2 Network:** 4 Areas in Terminal 2
- *Minimum booking period: 12 months*



■ Branded Seating Areas · *Branded Seating Areas*

Preis pro Jahr EUR
Price per year EUR

Terminal 1 + 2	Ebene 2/Level 2
Domination-Netzwerk · <i>Domination Network</i>	800.000
Terminal-1-Netzwerk · <i>Terminal 1 Network</i>	700.000
Terminal-2-Netzwerk · <i>Terminal 2 Network</i>	200.000

Verwendung individueller 3-D-Objekte. Netzwerke und Preise für Branded Seating Areas mit Lightbox auf Anfrage.
Use of individual 3-D exhibits. Networks and prices for Branded Seating Areas with Lightbox on request.

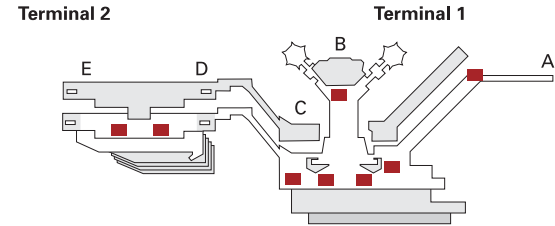
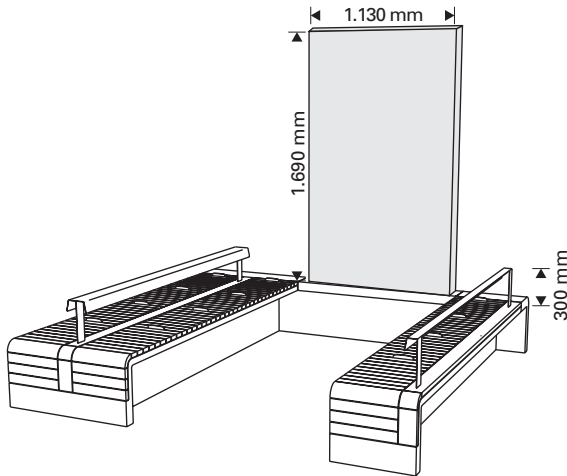

Technische Details

Format:

2.700 x 3.000 x 3.000 mm
(H x B x T)

Wahlweise mit Lightbox oder individuellem 3-D-Objekt

Format Lightbox:

Sichtmaß: 1.130 x 1.690 mm
Produktionsmaß: 1.230 x 1.790 mm

Format individuelles 3-D-Objekt:
Auf Anfrage

Material:

Unterkonstruktion aus Stahl, Sitzflächen aus Holz

Standorte: Check-in Hallen der Terminals 1 und 2, Flugsteig A sowie Wartehalle B Passagierbereich



Tipp: Besichtigen Sie die Branded Seating Area „vor Ort“ – mit unserem Branded-Seating-Area-Film unter www.media-frankfurt.de

Technical Details

Format:

2,700 x 3,000 x 3,000 mm
Optionally with Lightbox or individual 3-D exhibit

Format Lightbox:

Visible dimensions: 1,130 x 1,690 mm
Production dimensions:

1,230 x 1,790 mm

Format individuelles 3-D-Objekt:
Upon request

Materials:

Substructure of steel, seats made of wood

Locations:

Check-in halls in Terminals 1 and 2, Pier A as well as Waiting Hall B, passenger area

Tip: Take a look at the Branded Seating Area “in situ” – with our Branded Seating Area film at www.media-frankfurt.de