

**Media** ■ **FRANKFURT AIRPORT**  
**Frankfurt** ■ Mediadaten 2024

EXCELLENCE IN  
AIRPORT ADVERTISING

# WERBEN AM FRANKFURTER FLUGHAFEN: ERST STAUNEN, DANN ABHEBEN

Aufbruchsstimmung herrscht am Frankfurter Flughafen das ganze Jahr über. Auch abseits einer klassischen Hochsaison erleben Sie einen Flughafen, an dem die Geschäftigkeit niemals ruht. Wir sind das **größte Drehkreuz in Deutschland** und das drittgrößte in Europa. Als Marktführer in der deutschen Flughafenwerbung bieten wir **innovativste Werbeflächen**, individuelle Konzeption und die Branchenerfahrung von mittlerweile fünf Jahrzehnten.

## International

**Kosmopoliten und Geschäftsreisende** fliegen über Frankfurt in die ganze Welt. Mit den Veränderungen der jüngsten Zeit sind Flugreisen etwas Besonderes und noch wertiger geworden. Entsprechend prägen Vorfreude und Aufbruchsstimmung die Atmosphäre an unseren Gates. Ihre Werbebotschaften treffen dort auf ein **reizhungriges Entscheider-Publikum** mit einem weltoffenen Mindset. Diese **kaufkräftige Zielgruppe** bringt entspannt viel Zeit für überzeugende Werbeindrücke mit: Im Schnitt ist ein Fluggast 240 Minuten bei uns.

## Innovativ

Für Ihre Werbebotschaft rollen wir am Frankfurter Flughafen die Gangway und den roten Teppich aus. Für jede Message bieten wir das **beste und modernste Inventar**. Unsere hochmodernen Digitalscreens definieren den **State of the Art in der Flughafenwerbung**. Egal, ob Sie weithin sichtbar den Tower oder eine Glasbrücke belegen, bewegende digitale Geschichten erzählen, smarte Promotions oder Sonderbelegungen bevorzugen oder ganz gezielt Kauflust wecken wollen – wir sind immer mit dem richtigen Format zur Stelle.

## Verlässlich

Dank **regelmäßiger Marktforschung** und Passagierbefragungen wissen wir nicht nur ganz genau, wer wann bei uns fliegt – wir können Ihnen mit **innovativer Werbemessung** auch beweisen, wie Ihre Kampagne bei der Zielgruppe ankommt und wie Sie alle KPI mit uns spielend erreichen.

## Weitreichend

Werbung mit Media Frankfurt ist **immer eindrücklicher und weitreichender** als gedacht. Mit unserer **exzellenten Vernetzung** innerhalb der deutschen Flughäfen sowie über unseren **Partner JCDecaux** zu internationalen Partner-Airports können Sie mit uns Ihre Kampagne in die Ankunftsgates anderer Ziele verlängern. Cleveres Storytelling beginnt in Frankfurt und spannt sich dann um den gesamten Globus.

# FRANKFURT AIRPORT

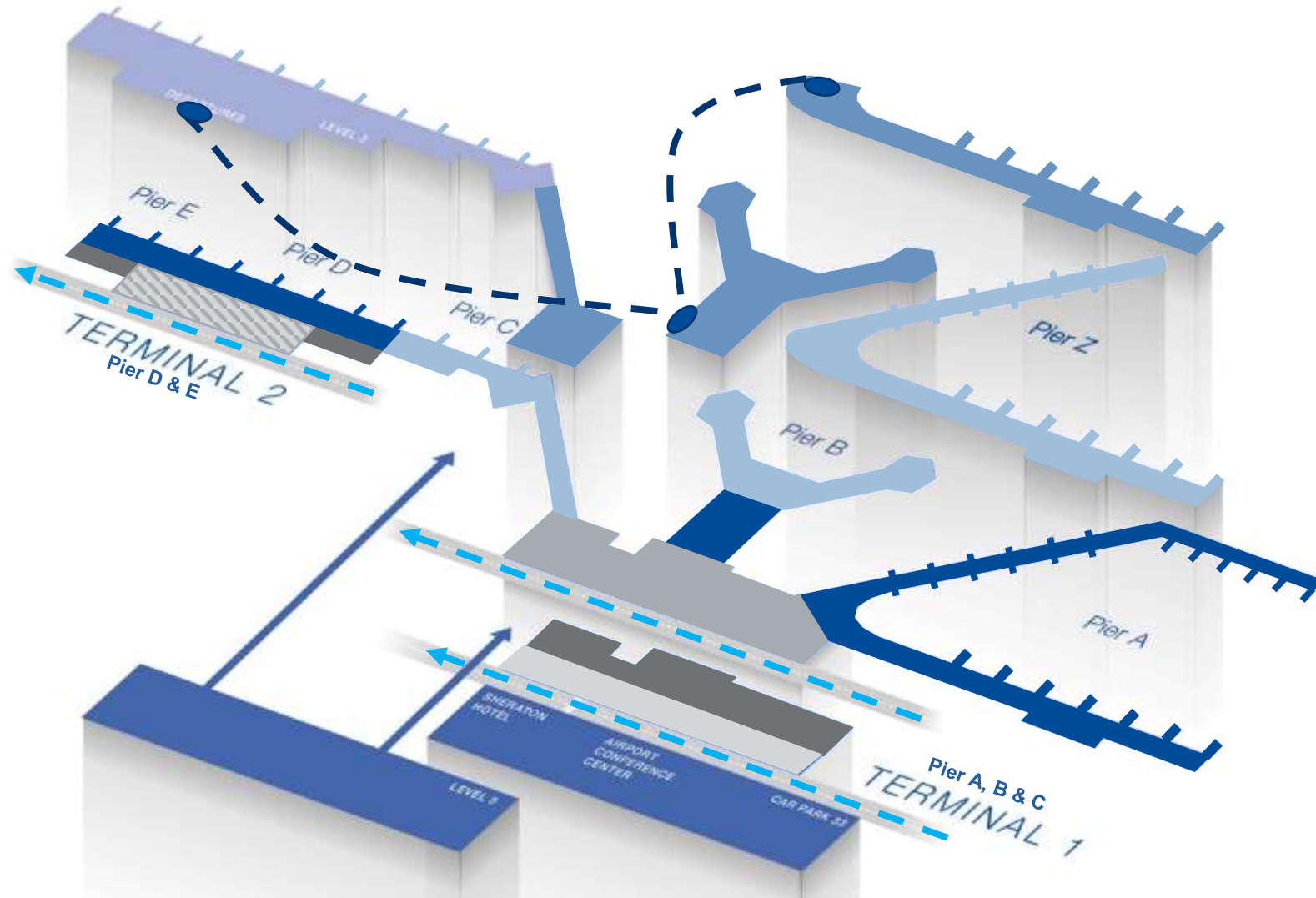

## Flughafen-Bereiche

### Öffentlicher Bereich

Check-in Hallen

Ankunftshallen

### Passagierbereich

Schengen Ankünfte & Abflüge

Non-Schengen Abflüge

Non-Schengen Ankünfte

Gepäckausgabe

### Transportwege



# INHALT

## 1. TERMINAL 1

### Passagierbereich Schengen

- [Digital Business Board](#)
- [Digital Business Space](#)
- [Digital Business Space - Exklusiv](#)
- [KingSize Lightbox Passagier-Bereich – Abflug](#)
- [KingSize Lightboxes Passagier-Bereich – Abflug / Ankunft](#)
- [KingSize Lightbox Passagier-Bereich – Ankunft](#)
- [KingSize Lightboxes Sicherheitskontrolle – Abflug](#)
- [Platinum Wall](#)
- [Wall Panels – Ankunft / Abflug](#)
- [Wall Wrap](#)

### Passagierbereich Non-Schengen

- [Digital Deluxe Board](#)
- [Digital Entertainment Gate](#)
- [Gallery Walks](#)
- [Highlight Box](#)
- [Illuminated 360° Pillars](#)
- [KingSize Lightboxes Passagier-Bereich – Abflug](#)
- [KingSize Lightboxes Passagier-Bereich – Abflug / Ankunft](#)
- [KingSize Lightboxes Passagier-Bereich – Ankunft](#)
- [KingSize Lightboxes Sicherheitskontrolle – Abflug](#)
- [Platinum Wall](#)
- [Wall Panels – Ankunft](#)
- [Wall Panels – Ankunft / Abflug](#)
- [Wall Wraps](#)
- [Vitrinen VIP Lounge](#)

### Öffentlicher Bereich

- [Column Wraps](#)
- [Digital Brand Wall](#)
- [Flight Information Panels](#)
- [Großbildflächen](#)
- [Highlight Box - Abflug](#)
- [KingSize Lightboxes – Abflug](#)
- [KingSize Lightboxes – Ankunft](#)
- [KingSize Lightboxes – Ankunft/Abflug](#)
- [Light Corridor](#)
- [Portal B](#)
- [The Wheel](#)
- [Wall Panel – Ankunft / Abflug](#)
- [Wall Panels – Shopping](#)

## 2. TERMINAL

### Passagierbereich Non-Schengen

- [KingSize Lightbox Passagier-Bereich – Abflug](#)
- [KingSize Lightboxes Passagier-Bereich – Ankunft](#)
- [Sky Media](#)
- [Wall Panels – Ankunft](#)

### Öffentlicher Bereich

- [Sky Media](#)

# INHALT

## 3. NETZWERKE – TERMINAL 1 & 2

- [Coloramas](#)
- [Digital Airport Network](#)
- [Digital Business Network](#)
- [Digital Deluxe Network](#)
- [Digital Deluxe Network FAR](#)
- [Digital Duty Free Network](#)
- [Digital Giants](#)
- [Digital Holiday Network](#)
- [Digital Welcome Network](#)
- [Door Wraps](#)
- [Gate Infotainment](#)
- [Gepäckwagen](#)
- [Gepäckwagendepots](#)
- [Welcome Branding](#)
- [Wifi Brand Stage](#)
- [Workbenches A & Z](#)
- [Workbenches B & C](#)
- [Work Benches D & E](#)

## 4. OUTDOOR

- [Apron Stage](#)
- [Campaign Solitaires](#)
- [Digital Brand Space](#)
- [Digital Citylightposter T1](#)
- [Digital Airport Entrance Network](#)
- [Digital Landmark](#)
- [Digital Landmark - Exklusiv](#)
- [Digital Roadshow](#)
- [Flaggen](#)
- [GAT](#)
- [Glasbrücken](#)
- [Jet Bridges](#)
- [LED Motion Drive](#)
- [Megaposter Terminal 1](#)
- [Parkhauswerbung](#)
- [Premium Wall](#)
- [The Tower](#)
- [TriTowers](#)
- [Digital Welcome Portal](#)

## 5. PROMOTION

### Öffentlicher Bereich

- [Promotion Points Öffentl. Bereich – Abflug](#)
- [Promotion Points Öffentl. Bereich – Ankunft](#)

### Passagierbereich

- [Mobile Promotion](#)
- [Promotion Points Passagier-Bereich – Abflug](#)
- [Promotion Points Passagier-Bereich – Abflug / Ankunft](#)

# INHALT

## 6. FLUGHAFENKOOPERATIONEN

### Netzwerke

- [SkyConnect Departure D](#)
- [SkyConnect Departure DACH](#)
- [SkyConnect Welcome D](#)
- [SkyConnect Welcome DACH](#)
  
- [SkyConnect Business D](#)
- [SkyConnect Business DACH](#)
- [SkyConnect Holiday D](#)
- [SkyConnect Holiday DACH](#)
- [SkyConnect Luxury D](#)
- [SkyConnect Luxury DACH](#)

### Berlin

- [Digital BER Network](#)
- [Digitale Plaza BER](#)
- [Digital Prime Boards BER](#)
- [Digital Welcome Network BER](#)
- [KingSize Lightbox BER](#)
- [Mini Promotion Point BER](#)
- [Riesenposter P7 BER](#)
- [Wall Panels BER](#)

### Düsseldorf

- [Digital Prime Boards DUS](#)

### Hamburg

- [Digital Prime Boards HAM](#)
- [Promotion Point / Prime Board HAM](#)
- [Digital Welcome Network HAM](#)

### Stuttgart

- [Digital Arrival Walls STR](#)
- [Digital Departure Network STR](#)

### Wien

- [Digital Arrival Walls VIE](#)
- [Digital Gatewalk VIE](#)
- [Digital Lounge Screens VIE](#)
- [Digital Welcome Network VIE](#)

### Zürich

- [Digital Welcome Network ZRH](#)
- [Digital Departure Network ZRH](#)
- [Digital Deluxe Network ZRH](#)

# DETAILS FRANKFURT AIRPORT

## TERMINAL 1

### LAGE

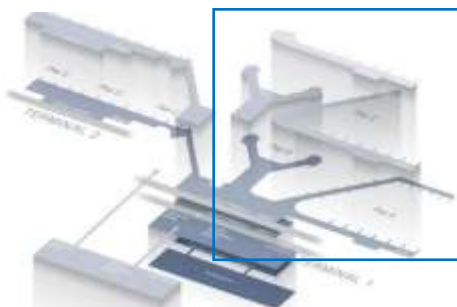

### FLUG PROFIL



**Passagierzahlen 2022:**  
42,75 Mio.



**Top Destinationen:**  
Berlin, Hamburg, München, London, Palma de M.



**Top Zielländer:**  
USA, Deutschland, Spanien, Italien, UK, Türkei



**Top Airlines:**  
Lufthansa + Star Alliance Partner, Condor

### FLUGZIELE

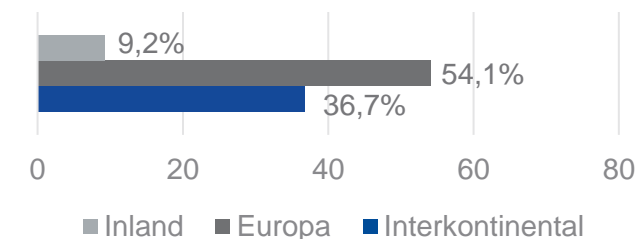

### PASSAGIER PROFIL



Männlich  
**57 %**



Weiblich  
**43 %**



Deutsch  
**56 %**



Ausland  
**44 %**



Originäre  
**43 %**



Umsteiger  
**57 %**



HHNE über 3000 Euro:  
**76 %**



% Business Decision-Maker  
**28 %**

HHNE über 4000 Euro: 61 %



## DER BEGINN IHRER UNVERGESSLICHEN WERBEREISE

Das Terminal 1 am Frankfurter Flughafen verbindet die Betriebsamkeit der meistfrequentierten Flughafen-Areale mit der Exklusivität eines hochwertigen Umfelds. Hier treffen Neugier, Reiselust und Kaufkraft auf das umfangreichste Repertoire an werblicher Inszenierung.

Ihre Zielgruppe ist erstklassig: Der Anteil an Geschäftsreisenden beträgt außergewöhnliche 38 Prozent. Aber diese Zahl ist fast noch erstaunlicher: 69 Prozent Entscheider sind hier anzutreffen.

Sechs von zehn Passagieren nehmen Anschlussflüge, müssen Wartezeiten überbrücken und sind währenddessen dankbar für gute Unterhaltung und Ihre inspirierenden Anregungen.





## TERMINAL 1

### Passagierbereich Schengen

Digital Business Board

KingSize Lightbox Passagier-Bereich – Abflug

KingSize Lightboxes Passagier-Bereich – Abflug / Ankunft

KingSize Lightbox Passagier-Bereich – Ankunft

KingSize Lightboxes Sicherheitskontrolle – Abflug

Platinum Wall

Wall Panels – Ankunft / Abflug

Wall Wrap



## WIR ERWEITERN DIE SPANNWEITE IHRER MARKE

Nach wie vor ist Frankfurt das bedeutendste und leistungsfähigste Drehkreuz in Deutschland. Am Terminal 1 entfallen 12 Prozent aller Flugreisen auf inländische Ziele, 50 Prozent führen zu Destinationen innerhalb Europas.

Mit Media Frankfurt verleihen Sie Ihrer Kommunikation die sprichwörtlichen Flügel und erreichen außerordentlich starke Aufmerksamkeit bei Fluggästen aus Deutschland und dem Schengen-Raum.

# DIGITAL BUSINESS BOARD

## TERMINAL 1 – SCHENGEN

Ausspielung mit  
3D-Bewegt  
bild möglich!



25 m<sup>2</sup>

Business Traveller, Vielflieger,  
Lounge Besucher

90 % aller Lufthansa-Gates

### Ein Höhenflug für Ihre Werbung

- Mehr Präsenz geht nicht: Diese Großfläche von beeindruckenden 25 m<sup>2</sup> ist die einzige in unmittelbarer Nähe dieses Areals. Das zentrale Digital Business Board sticht sofort ins Auge und ist die ideale Bühne für Ihre eindrucksvollen Spots im Querformat.
- An einem Top-Standort gegenüber den wichtigsten Laufwegen im Terminal 1 erzielen Sie eine außergewöhnliche Kontaktqualität – egal ob bei Geschäftsreisenden, bei Vielfliegern oder Lounge-Besuchern.
- 90 Prozent aller Lufthansa-Gates werden von hier aus erreicht.
- Neu und innovativ: Erzielen Sie zusätzliche Aufmerksamkeitseffekte durch eine Ausspielung Ihres Werbecontents mit 3D-Bewegt  
bild

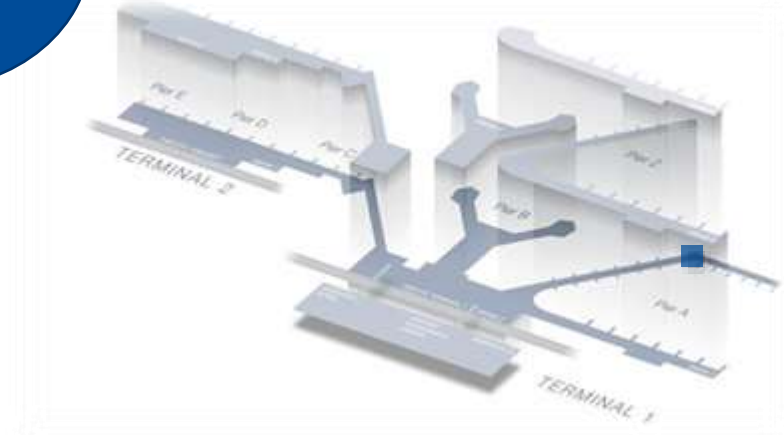

|                          |  |
|--------------------------|--|
| <b>Ressourcennummer:</b> | 109-0001                                     |
| <b>Ort:</b>              | Terminal 1, Bereich A, Gate 26               |
| <b>Anzahl:</b>           | 1  |
| <b>Passagiertyp:</b>     | Abflieger / Ankommer Schengen                |
| <b>Slots:</b>            | 1/4  |
| <b>Laufzeit:</b>         | 1 Woche (Belegung ab Montag)                 |
| <b>Spotlänge:</b>        | 10 / 20 Sek. In 60 Sek. Loop                 |
| <b>Preis*:</b>           | 18.420 €                                     |
| <b>Sonstige Kosten*:</b> | 1.750 € Handling fee                         |
| <b>Größe:</b>            | 8,84 m x 2,88 m<br>4 mm Pixel, 2160 x 720 px |

\* Sämtliche Preise und Kosten vorbehaltlich Änderungen. Zu besonderen Messeveranstaltungen sind Preisaufschläge möglich.

# DIGITAL BUSINESS BOARD

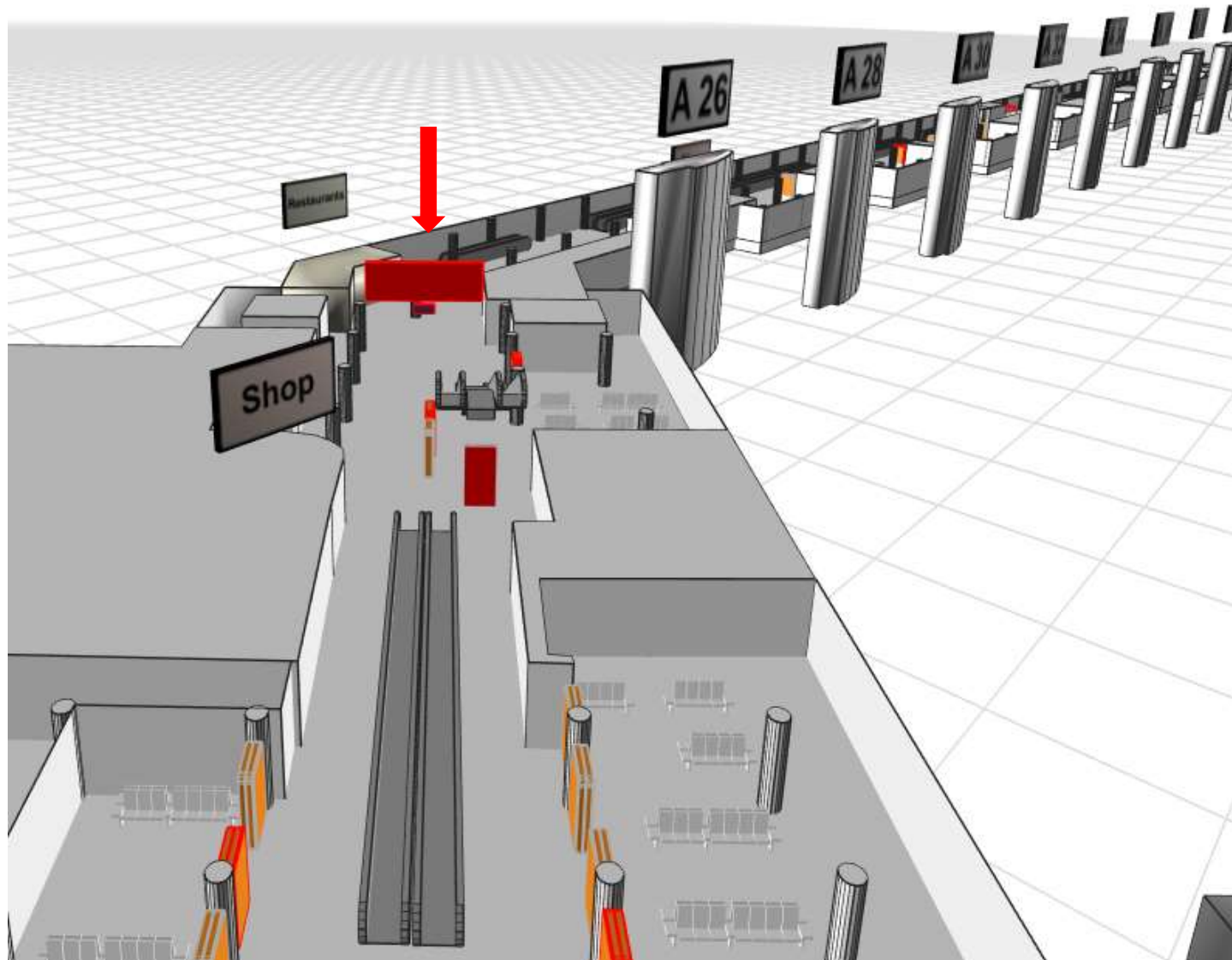

# DIGITAL BUSINESS SPACE

## TERMINAL 1 - SCHENGEN



Leuchtendes Design

Zentrale Positionierung

Business Zielgruppe

### Ihr Business Partner am Flugsteig A

- Erreichen Sie internationale Geschäftsreisende und Entscheider im stark frequentierten Terminal 1 Pier A von Deutschlands größtem Flughafen.
- Fallen Sie mit einer leuchtenden Platzierung im Mittelpunkt ins Auge!
- Buchen Sie unseren Digital Business Space (auch exklusiv inklusive komplettem Wall-Branding) für eine flächendeckende Präsenz im Business-Hotspot!

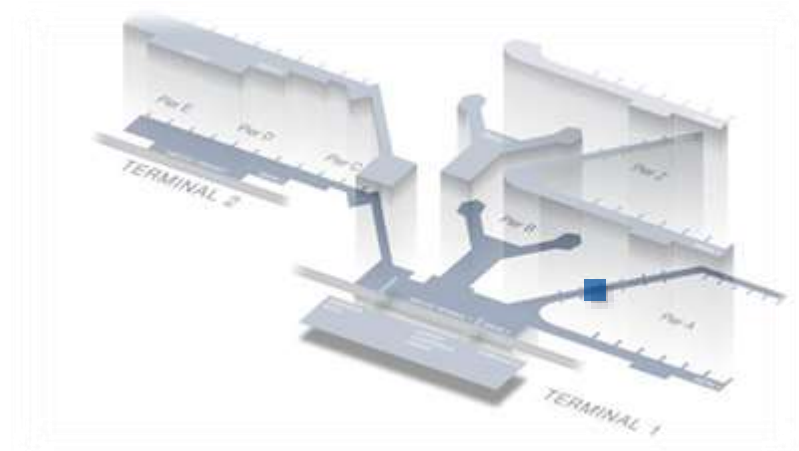

|                          |                                |
|--------------------------|--------------------------------|
| <b>Ressourcennummer:</b> | 111-0001                       |
| <b>Ort:</b>              | Terminal 1, Bereich A, Gate 17 |
| <b>Anzahl:</b>           | 1                              |
| <b>Passagiertyp:</b>     | Abflieger Schengen             |
| <b>Slots:</b>            | 1/3                            |
| <b>Laufzeit:</b>         | 1 Woche (Belegung ab Montag)   |
| <b>Spotlänge:</b>        | 10 - 30 Sek. In 60 Sek. Loop   |
| <b>Preis*:</b>           | 14.700 €                       |
| <b>Sonstige Kosten*:</b> | 1.750 € Handling fee           |
| <b>Größe:</b>            | 3 m x 1,7 m (16:9)             |

## Exklusivbuchung

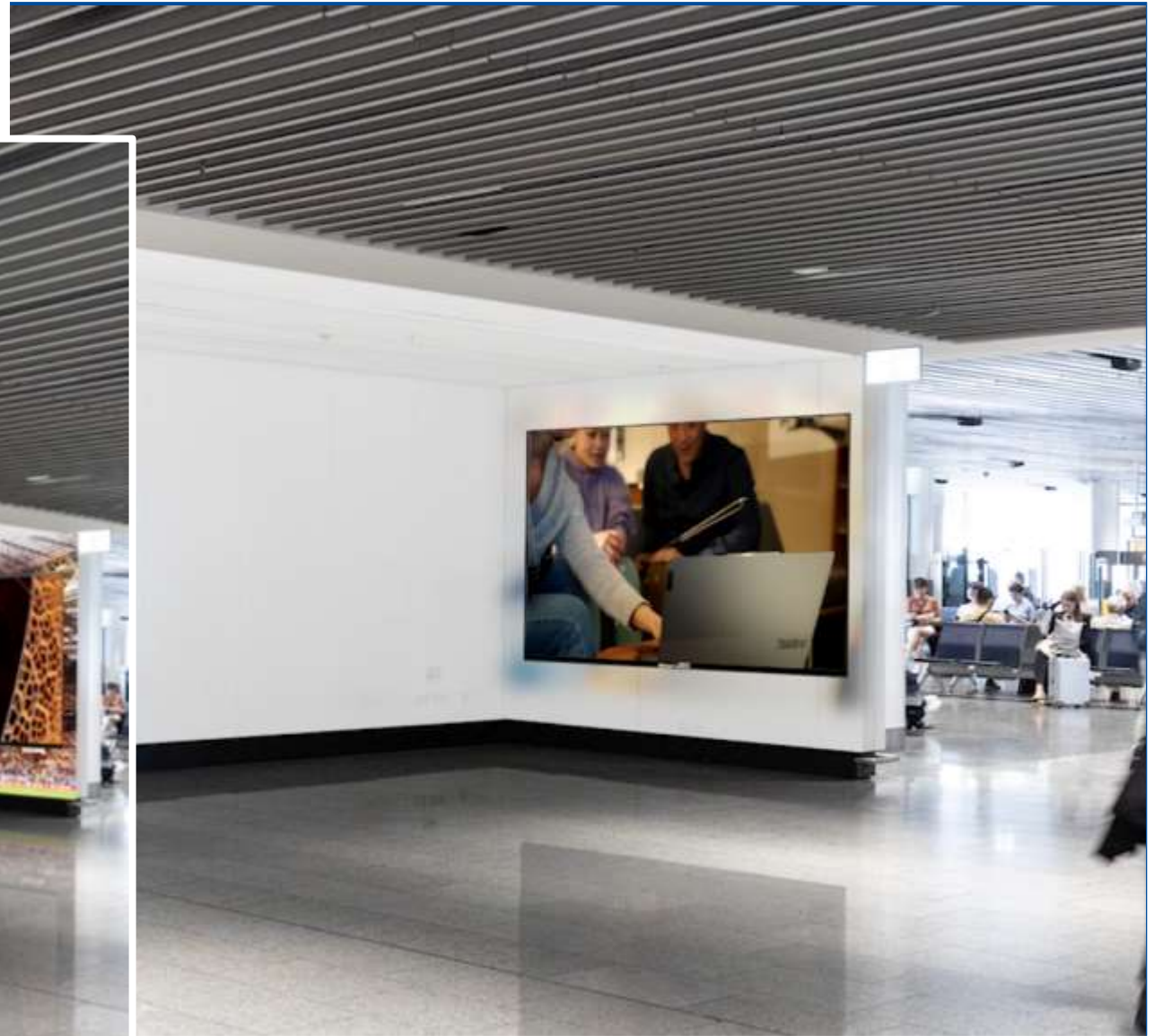

# DIGITAL BUSINESS SPACE

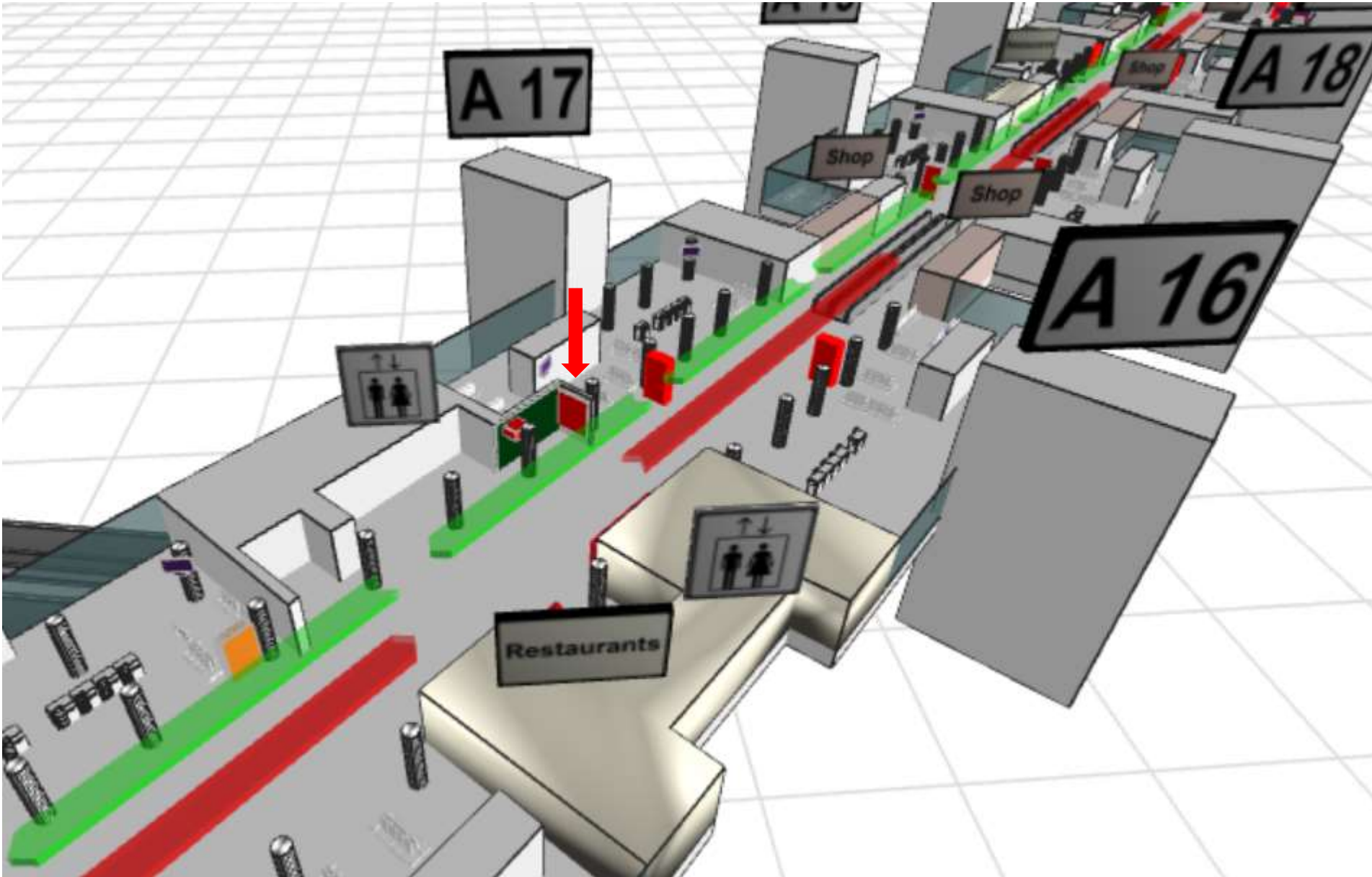

# DIGITAL BUSINESS SPACE - EXKLUSIVBUCHUNG

## TERMINAL 1 - SCHENGEN



**Auffälliges Design**

**Zentrale Positionierung**

**Business Zielgruppe**

### Ihr Business Partner am Flugsteig A

- Erreichen Sie internationale Geschäftsreisende und Entscheider im stark frequentierten Terminal 1 Pier A von Deutschlands größtem Flughafen.
- Buchen Sie unseren Digital Business Space exklusiv inklusive komplettem Wall-Branding – für eine flächendeckende Präsenz im Business-Hotspot!
- Fallen Sie mit einer unübersehbaren Platzierung im Mittelpunkt ins Auge!

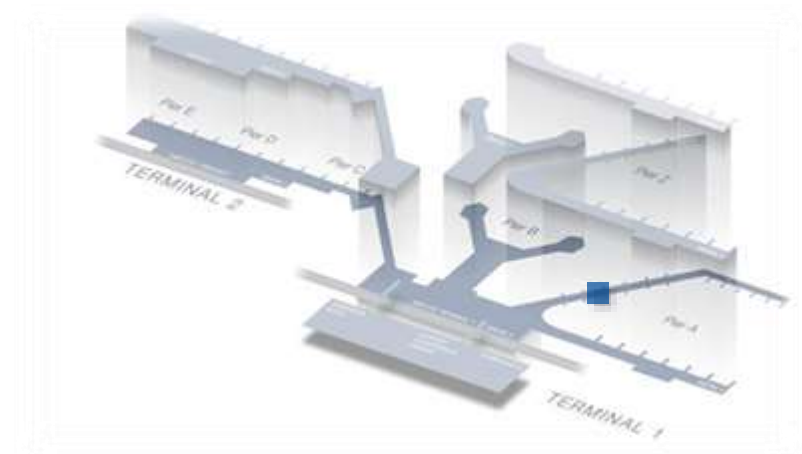

|                          |   |
|--------------------------|---|
| <b>Ressourcennummer:</b> | 111-0001  |
| <b>Ort:</b>              | Terminal 1, Bereich A, Gate 17  |
| <b>Anzahl:</b>           | 1   |
| <b>Passagiertyp:</b>     | Abflieger Schengen  |
| <b>Slots:</b>            | Exklusiv  |
| <b>Laufzeit:</b>         | 4 Wochen (Belegung ab Montag)   |
| <b>Spotlänge:</b>        | 10 - 60 Sek.  |
| <b>Preis*:</b>           | 64.900 €  |
| <b>Sonstige Kosten*:</b> | 1.750 € Handling fee<br>9.279 € Produktionskosten (inkl. Säulenummantelung) |
| <b>Größe:</b>            | 3 m x 1,7 m (16:9)  |

\* Sämtliche Preise und Kosten vorbehaltlich Änderungen. Zu besonderen Messveranstaltungen sind Preisaufschläge möglich.



# KINGSIZE LIGHTBOX PASSAGIER-BEREICH – ABFLUG

## TERMINAL 1 – SCHENGEN



**Einkommensstarke Zielgruppe**

**Zwischen Sicherheitskontrollen  
und Marktplatz**

**Spontan-Käufer**

### Optimale Startbedingungen für Sie am Flugsteig A

- Die KingSize Lightbox finden Sie an verschiedenen zentralen Stellen innerhalb des Frankfurter Flughafens, die sich durch starke Frequenz auszeichnen und damit viel Aufmerksamkeit auf sich lenken.
- Diese Werbefläche lädt geradezu ein zum Bummeln, Shoppen und weckt Ideen für Spontankäufe in den naheliegenden Geschäften.
- Die KingSize Lightbox eignet sich neben effektiver Abverkaufswerbung auch zu überzeugender Markenwerbung – insbesondere für internationale Marken, die so mehr Reichweite erhalten.

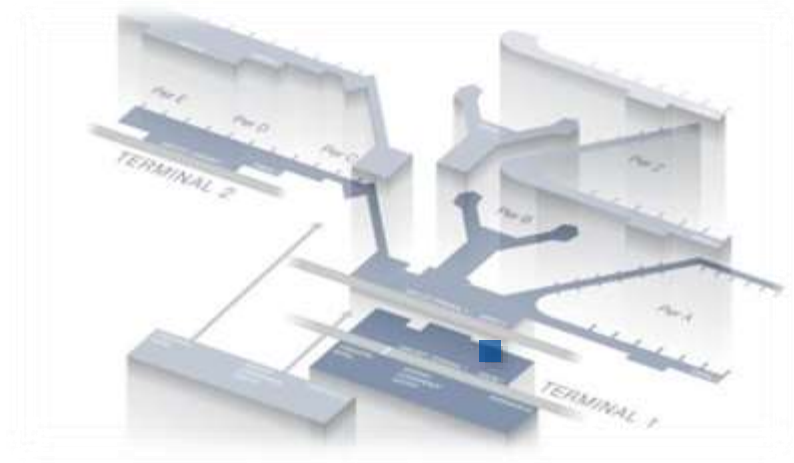

|                          |  |
|--------------------------|--|
| <b>Ressourcennummer:</b> | 010-0002   |
| <b>Ort:</b>              | Flugsteig-A, Ebene 1                                       |
| <b>Anzahl:</b>           | 1  |
| <b>Passagiertyp:</b>     | Abflieger – Vorfeldpositionen<br>innerdeutsch und Schengen |
| <b>Laufzeit:</b>         | 1 Monat  |
| <b>Preis*:</b>           | 9.310 €  |
| <b>Sonstige Kosten*:</b> | 1.747 € Produktionskosten                                  |
| <b>Größe:</b>            | 4.071 x 1.278 mm   |

\* Sämtliche Preise und Kosten vorbehaltlich Änderungen. Zu besonderen Messeveranstaltungen sind Preisaufschläge möglich.

# KINGSIZE LIGHTBOX PASSAGIER-BEREICH – ABFLUG

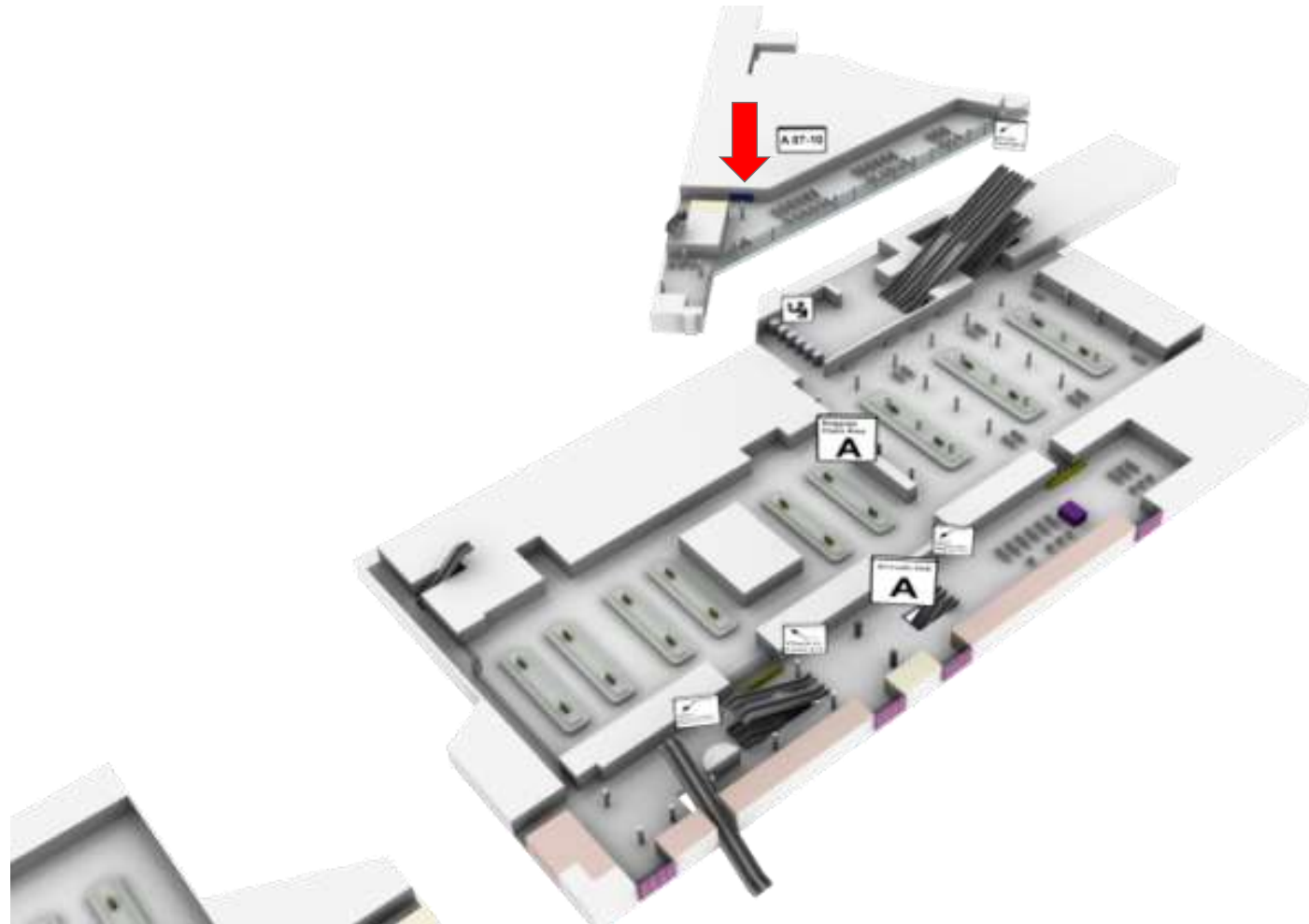

# KINGSIZE LIGHTBOXES PASSAGIER-BEREICH – ABFLUG / ANKUNFT

## TERMINAL 1 – SCHENGEN



Schengen, Innerdeutsche- und  
Internationale Zielgruppe

Businessreisende

7 m<sup>2</sup>

### Attention please – an den Gates am Flugsteig A

- Die KingSize Lightbox finden Sie an verschiedenen zentralen Stellen innerhalb des Frankfurter Flughafens, die sich durch starke Frequenz auszeichnen und damit viel Aufmerksamkeit auf sich lenken.
- An dieser Stelle sind sowohl Ankommer, Abflieger und Umsteiger unterwegs. Ein perfekter Platz, um diese mit Ihrem Claim in Extra-Größe zu beeindrucken.
- Die 7 m<sup>2</sup> sind mit brillanter Hinterleuchtung ideal für Ihre mittel- und langfristigen Kampagnenflights am Frankfurter Flughafen.
- Unsere KingSize Lightbox ist eine hervorragende Startbahn für Markenwerbung – insbesondere für internationale Marken.

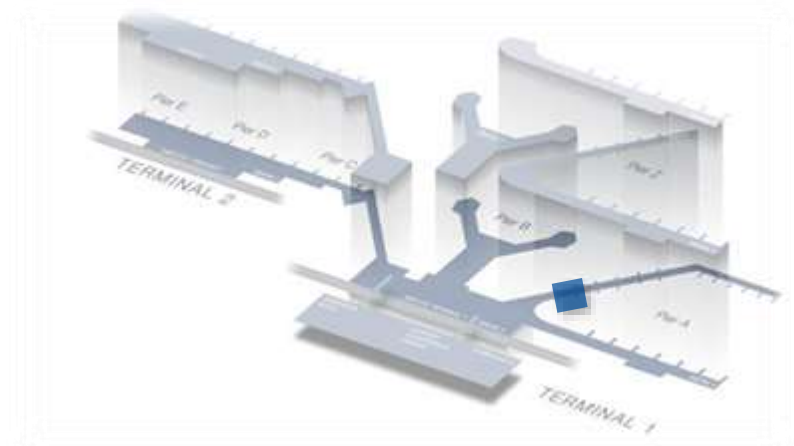

|                          |   |
|--------------------------|---|
| <b>Ressourcennummer:</b> | 010-0008 / -0009 / -0019 / -0078                              |
| <b>Ort:</b>              | Flugsteig A, Ebene 2, gegenüber Gate A11 / A13 / A17          |
| <b>Anzahl:</b>           | 1   |
| <b>Passagiertyp:</b>     | Abflieger, Ankommer, innerdeutsch, Schengen und international |
| <b>Laufzeit:</b>         | 1 Monat   |
| <b>Preis*:</b>           | 25.270 € pro Standort   |
| <b>Sonstige Kosten*:</b> | 1.853 € Produktionskosten                                     |
| <b>Größe:</b>            | 5.556 x 1.278 mm  |

# KINGSIZE LIGHTBOXES PASSAGIER-BEREICH – ABFLUG / ANKUNFT

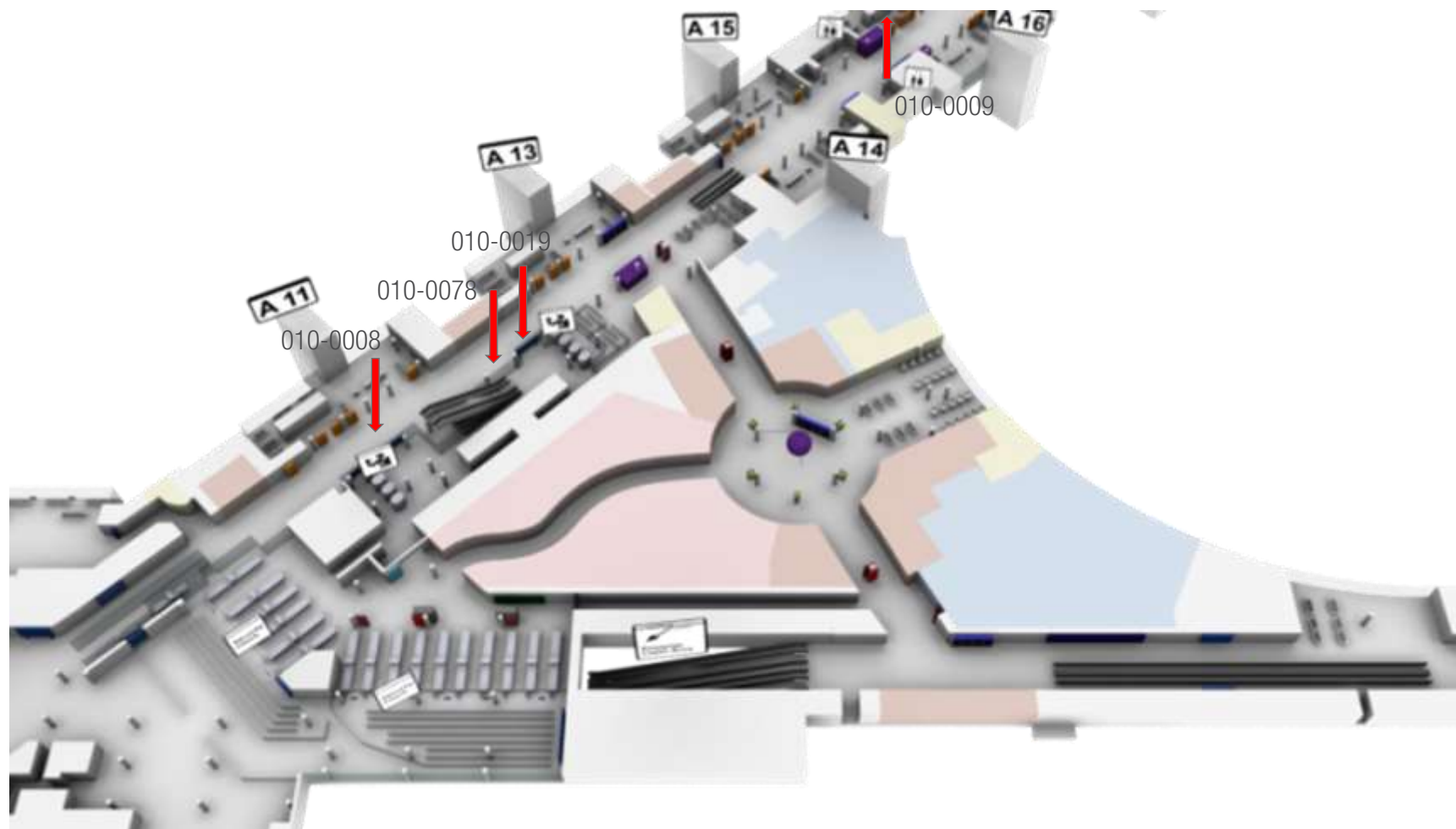

# KINGSIZE LIGHTBOX PASSAGIER-BEREICH – ABFLUG / ANKUNFT

## TERMINAL 1 – SCHENGEN

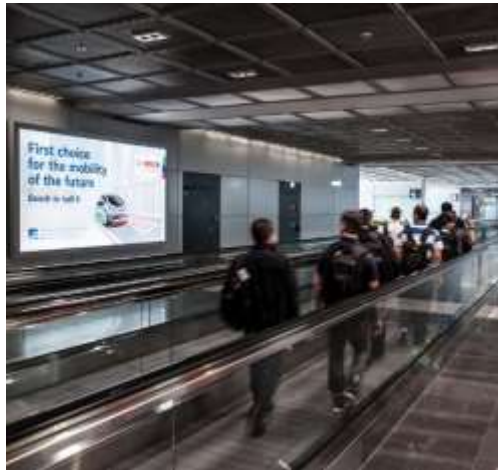

**Schengen, Innerdeutsche- und Internationale Zielgruppe**

**Businessreisende**

**10 m<sup>2</sup>**

### Attention please – an der Erweiterung zu Flugsteig A

- Die KingSize Lightbox finden Sie an verschiedenen zentralen Stellen innerhalb des Frankfurter Flughafens, die sich durch starke Frequenz auszeichnen und damit viel Aufmerksamkeit auf sich lenken.
- An dieser Stelle sind sowohl Ankommer, Abflieger und Umsteiger unterwegs. Ein perfekter Platz, um diese mit Ihrem Claim in Extra-Größe zu beeindrucken.
- Die 10 m<sup>2</sup> sind mit brillanter Hinterleuchtung ideal für Ihre mittel- und langfristige Kampagnenflights am Frankfurter Flughafen.
- Unsere KingSize Lightbox ist eine hervorragende Startbahn für Markenwerbung – insbesondere für internationale Marken.

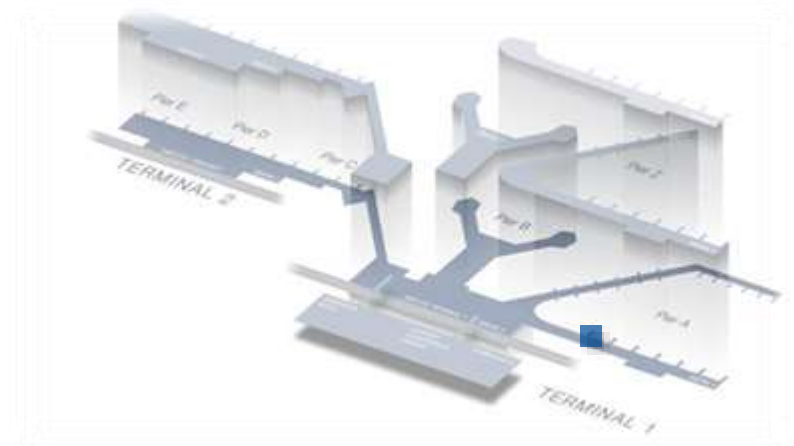

**Ressourcennummer:** 010-0012

**Ort:** Flugsteig A-Erweiterung, Ebene 2

**Anzahl:** 1

**Passagiertyp:** Abflieger, Ankommer, innerdeutsch, Schengen und international

**Laufzeit:** 1 Monat

**Preis\*:** 14.550 €

**Sonstige Kosten\*:** 2.253 € Produktionskosten

**Größe:** 4.227 x 2.260 mm

# KINGSIZE LIGHTBOXES PASSAGIER-BEREICH – ABFLUG / ANKUNFT

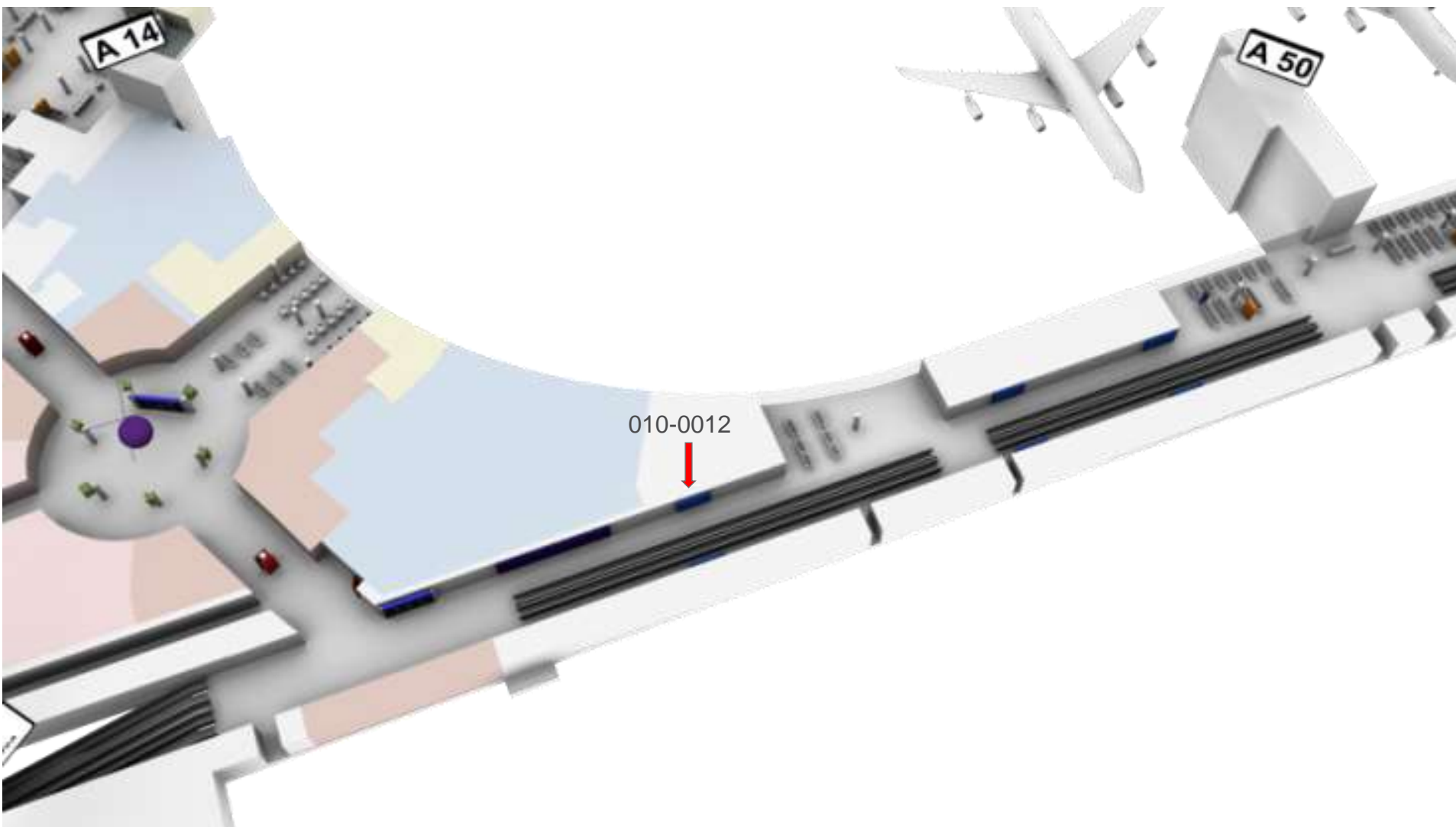

# KINGSIZE LIGHTBOXES PASSAGIER-BEREICH – ABFLUG / ANKUNFT

## TERMINAL 1 – SCHENGEN



**Schengen, Innerdeutsche- und Internationale Zielgruppe**

**Businessreisende**

**13 m<sup>2</sup>**

### Attention please – an der Erweiterung zu Flugsteig A

- Die KingSize Lightbox finden Sie an verschiedenen zentralen Stellen innerhalb des Frankfurter Flughafens, die sich durch starke Frequenz auszeichnen und damit viel Aufmerksamkeit auf sich lenken.
- An dieser Stelle sind sowohl Ankommer und Abflieger unterwegs. Ein perfekter Platz, um sie mit Ihrem Claim in Extra-Größe zu beeindrucken.
- Die 13 m<sup>2</sup> sind mit brillanter, aufmerksamkeitsstarker Hinterleuchtung ideal für Ihre mittel- und langfristigen Kampagnenflights am Frankfurter Flughafen.
- Unsere KingSize Lightbox ist eine hervorragende Startbahn für Markenwerbung – insbesondere für internationale Marken.

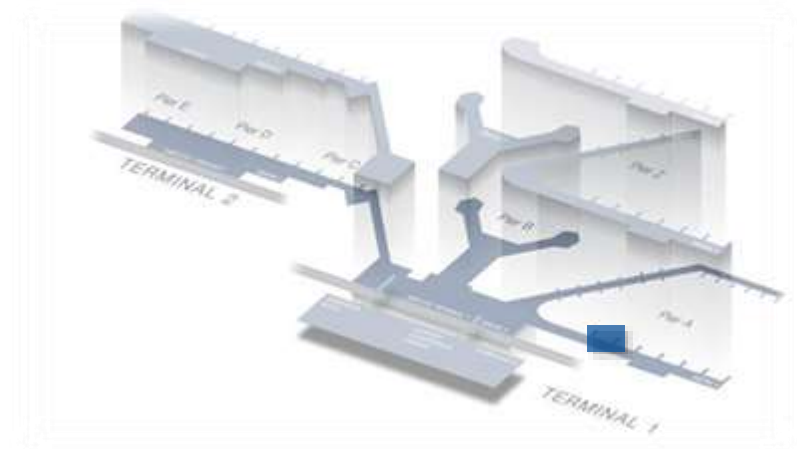

|                          |   |
|--------------------------|---|
| <b>Ressourcennummer:</b> | 010-0013 / -0014 / -0015 / -0016 / -0017 / -0018              |
| <b>Ort:</b>              | Flugsteig A-Erweiterung, Ebene 2                              |
| <b>Anzahl:</b>           | 6   |
| <b>Passagiertyp:</b>     | Abflieger, Ankommer, innerdeutsch, Schengen und international |
| <b>Laufzeit:</b>         | 1 Monat   |
| <b>Preis*:</b>           | 23.590 € pro Standort   |
| <b>Sonstige Kosten*:</b> | 2.958 € Produktionskosten                                     |
| <b>Größe:</b>            | 5.715 x 2.258 mm  |

# KINGSIZE LIGHTBOXES PASSAGIER-BEREICH – ABFLUG / ANKUNFT

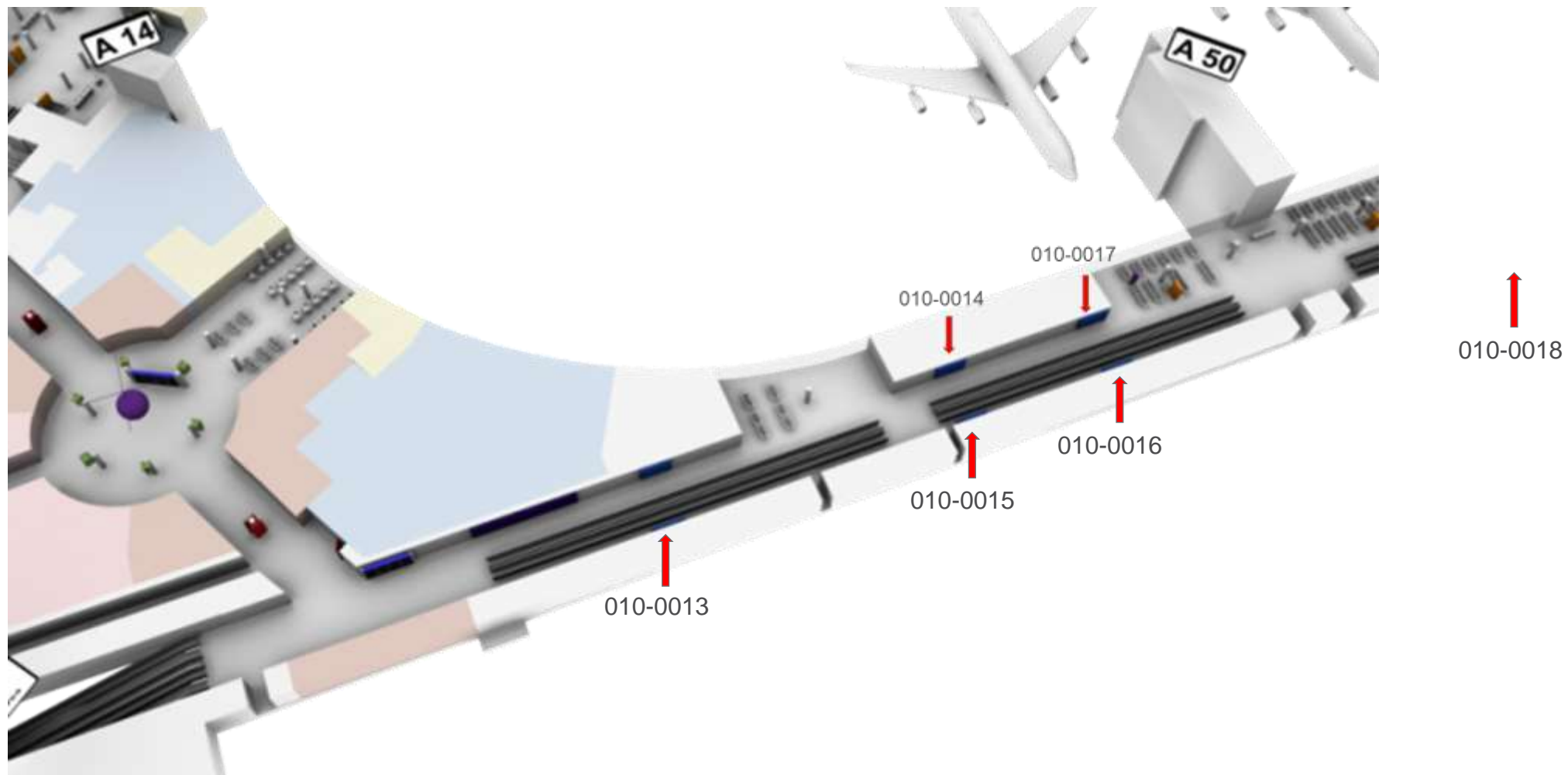



# KINGSIZE LIGHTBOX PASSAGIER-BEREICH – ABFLUG / ANKUNFT

## TERMINAL 1 – SCHENGEN



**Schengen, Innerdeutsche- und  
Internationale Zielgruppe**

**Businessreisende**

**7 m<sup>2</sup>**

### Attention please – am Flugsteig B-Ost

- Die KingSize Lightbox finden Sie an verschiedenen zentralen Stellen innerhalb des Frankfurter Flughafens, die sich durch starke Frequenz auszeichnen und damit viel Aufmerksamkeit auf sich lenken.
- An dieser Stelle sind sowohl Ankommer, Abflieger und Umsteiger unterwegs. Ein perfekter Platz, um diese mit Ihrer Message in Extra-Größe zu beeindrucken.
- Die 7 m<sup>2</sup> sind mit brillanter, aufmerksamkeitsstarker Hinterleuchtung ideal für Ihre mittel- und langfristigen Kampagnenflights am Frankfurter Flughafen.
- Unsere KingSize Lightbox ist eine hervorragende Startbahn für Markenwerbung – insbesondere für internationale Marken.

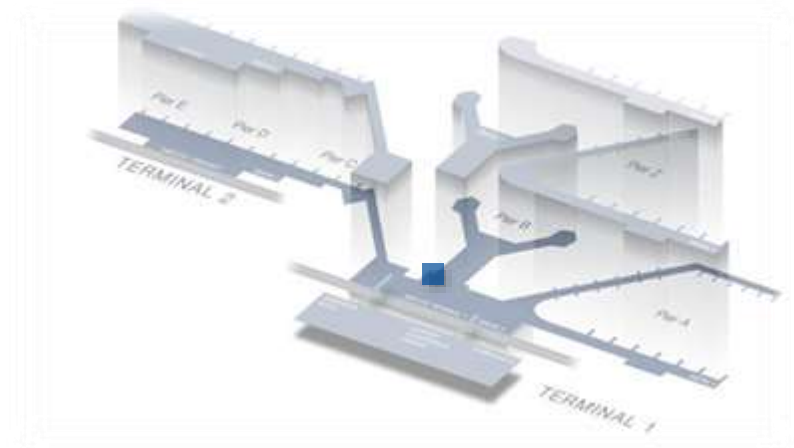

|                          |  |
|--------------------------|--|
| <b>Ressourcennummer:</b> | 010-0030   |
| <b>Ort:</b>              | Flugsteig B-Ost, Ebene 2                         |
| <b>Anzahl:</b>           | 1  |
| <b>Passagiertyp:</b>     | Innerdeutsch, Schengen, Abflieger – Non-Schengen |
| <b>Laufzeit:</b>         | 1 Monat  |
| <b>Preis*:</b>           | 21.430 €   |
| <b>Sonstige Kosten*:</b> | 1.853 € Produktionskosten                        |
| <b>Größe:</b>            | 5.556 x 1.278 mm                                 |

# KINGSIZE LIGHTBOXES PASSAGIER-BEREICH – ABFLUG / ANKUNFT



# KINGSIZE LIGHTBOX PASSAGIER-BEREICH – ANKUNFT

## TERMINAL 1 – SCHENGEN



### Attention please – direkt vor der Gepäckausgabe

- Die KingSize Lightbox finden Sie an verschiedenen zentralen Stellen innerhalb des Frankfurter Flughafens, die sich durch starke Frequenz auszeichnen und damit viel Aufmerksamkeit auf sich lenken.
- Unmittelbar vor der Gepäckausgabe, erreichen Sie viele nationale und internationale, einkommensstarke Ankommer.
- Die 13 m<sup>2</sup> sind – mit brillanter, aufmerksamkeitsstarker Hinterleuchtung – ideal für Ihre mittel- und langfristige Kampagnenflights am Frankfurter Flughafen.
- Unsere KingSize Lightbox ist eine hervorragende Startbahn für Markenwerbung – insbesondere für internationale Marken.

Höchste Kontaktdichte

Garantierte Aufmerksamkeit

7 m<sup>2</sup>

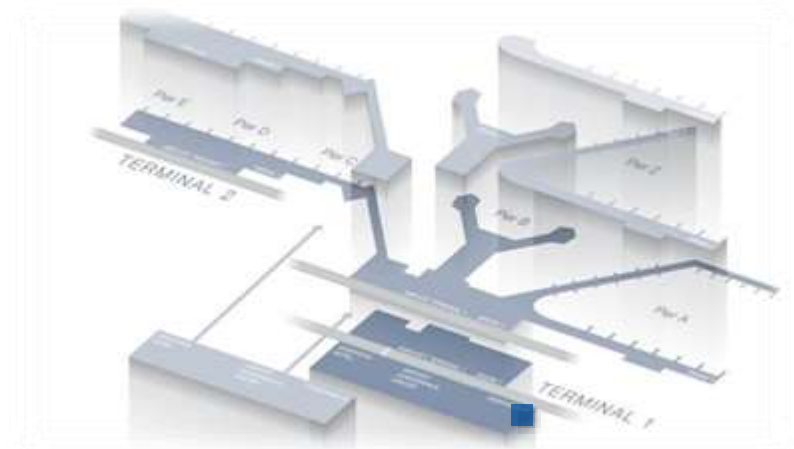

**Ressourcennummer:** 010-0004

**Ort:** Flugsteig A-Erweiterung, Ankunft Ebene 1, zur Gepäckausgabe

**Anzahl:** 1

**Passagiertyp:** Ankommer aus Ebene 2 – Innerdeutsch und Schengen

**Laufzeit:** 1 Monat

**Preis\*:** 29.610 €

**Sonstige Kosten\*:** 2.958 € Produktionskosten

**Größe:** 5.715 x 2.258 mm

\* Sämtliche Preise und Kosten vorbehaltlich Änderungen. Zu besonderen Messeveranstaltungen sind Preisaufschläge möglich.

## KINGSIZE LIGHTBOX PASSAGIER-BEREICH – ANKUNFT

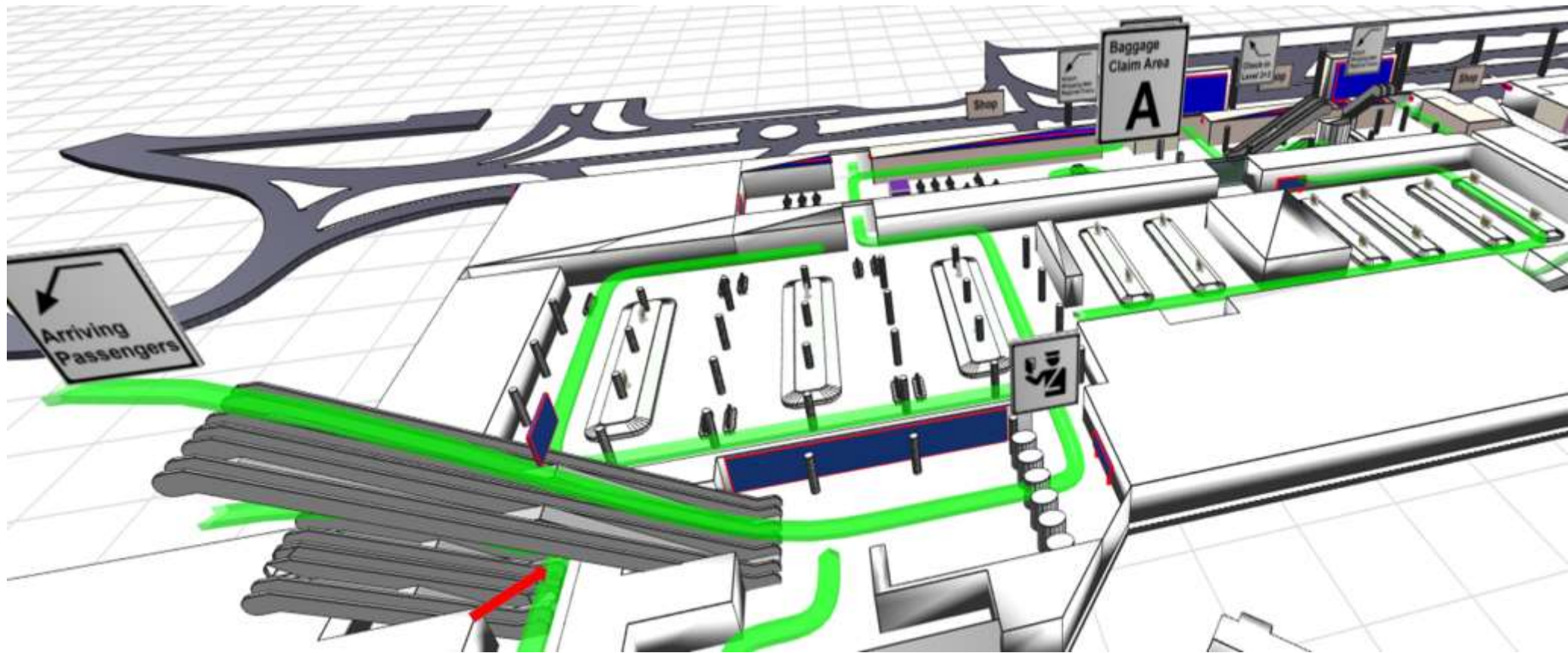

# KINGSIZE LIGHTBOXES SICHERHEITSKONTROLLE – ABFLUG

## TERMINAL 1 – SCHENGEN



Höchste Kontaktdichte

Garantierte Aufmerksamkeit

Punktgenaues Targeting

### Attention please - direkt an den Sicherheitskontrollen an Pier B

- Die KingSize Lightbox finden Sie an verschiedenen zentralen Stellen innerhalb des Frankfurter Flughafens, die sich durch starke Frequenz auszeichnen und damit viel Aufmerksamkeit auf sich lenken.
- Die Sicherheitskontrolle ist das Nadelöhr für die Passagiere und gibt Ihnen die Garantie für deren ungeteilte Aufmerksamkeit.
- Im Schnitt sind die abfliegenden Fluggäste bei der Sicherheitskontrolle 10 Minuten lang eingebunden und lassen sich in ihrer Wartezeit gern von überraschendem Content unterhalten.
- Die Kontaktdichte ist an dieser Stelle unschlagbar.

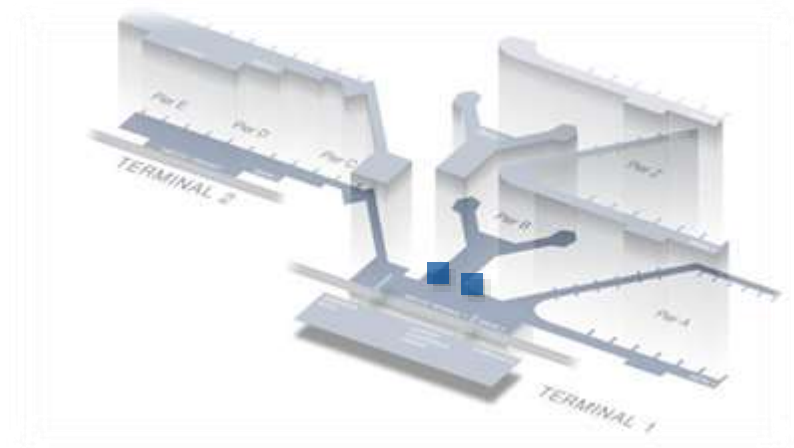

|                          |   |
|--------------------------|---|
| <b>Ressourcennummer:</b> | 010-0028 / -0029 / -0030 / -0031 / -0032                              |
| <b>Ort:</b>              | Sicherheitskontrolle Flugsteig B-Ost und B-West, Ebene 2              |
| <b>Anzahl:</b>           | je 1  |
| <b>Passagiertyp:</b>     | Abflieger – Innerdeutsch, Schengen-Europa, international Non-Schengen |
| <b>Laufzeit:</b>         | 1 Monat   |
| <b>Preis*:</b>           | 21.430 € pro Standort   |
| <b>Sonstige Kosten*:</b> | 1.853 € Produktionskosten pro Standort                                |
| <b>Größe:</b>            | 5.556 x 1.278 mm  |

\* Sämtliche Preise und Kosten vorbehaltlich Änderungen. Zu besonderen Messeveranstaltungen sind Preisaufschläge möglich.

# KINGSIZE LIGHTBOXES SICHERHEITSKONTROLLE – ABFLUG

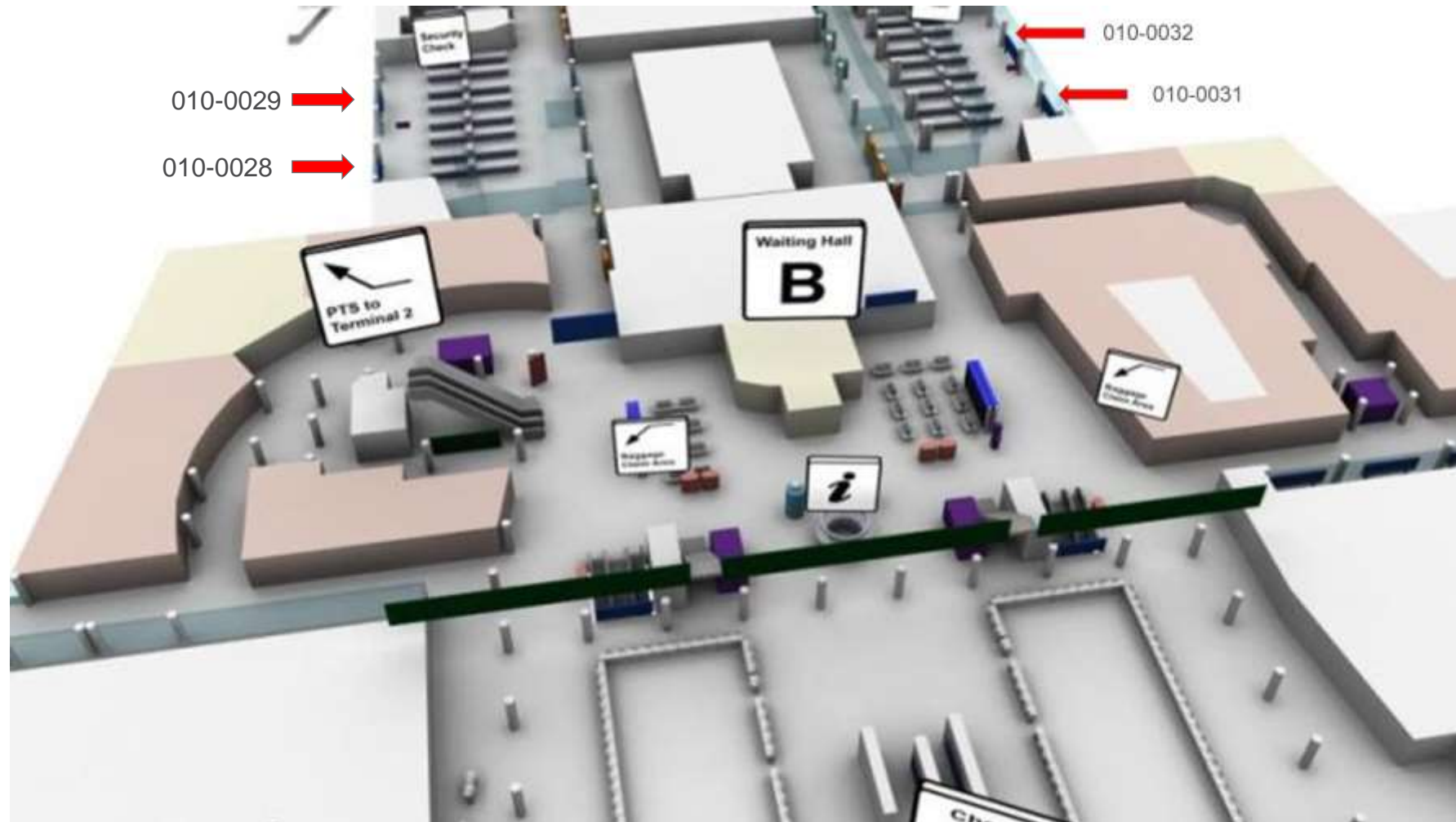

# PLATINUM WALL

## TERMINAL 1 – SCHENGEN



**Frequenzstarke Wege**

**Breites Format**

**Schengen Zielgruppe**

### Ihr Wegbegleiter in Sonderlänge

- Ihre Werbung auf der Platinum Wall begleitet die Passagiere entlang ihres Weges auf den Laufbändern an Pier A zu den Gates und den Marktplätzen.
- Das außergewöhnliche Format von fast 16,5 Metern Länge bleibt lange im Gedächtnis haften.
- An dieser frequenzstarken Stelle erreichen Sie sowohl ankommende als auch abfliegende Fluggäste, die innerhalb Deutschlands und im Schengen-Raum unterwegs sind. Auch internationale Passagiere, z.B. aus den USA passieren die Platinum Wall.

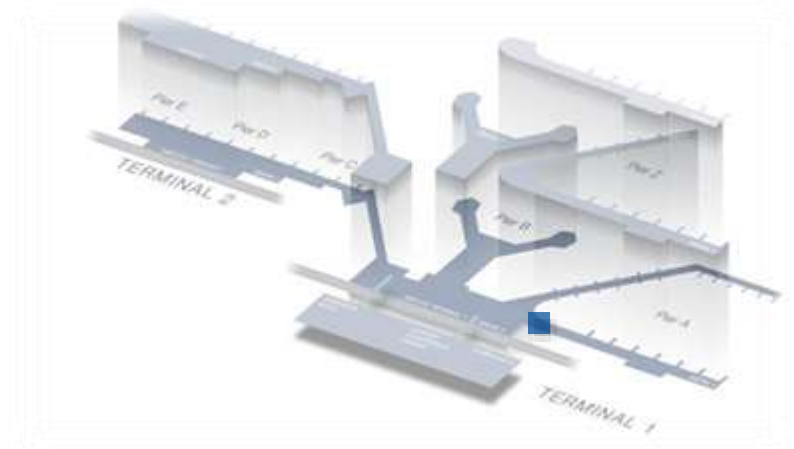

**Ressourcennummer:** 012-0001

**Ort:** Ebene 2, Flugsteig A

**Anzahl:** 1

**Passagiertyp:** Abflieger, Ankommer, innerdeutsch, Schengen und international

**Laufzeit:** 3 Monate

**Preis\*:** 65.900 € / Monat

**Sonstige Kosten\*:** 5.432 € Produktionskosten

**Größe:** 16.139 x 2.260 mm

# PLATINUM WALL

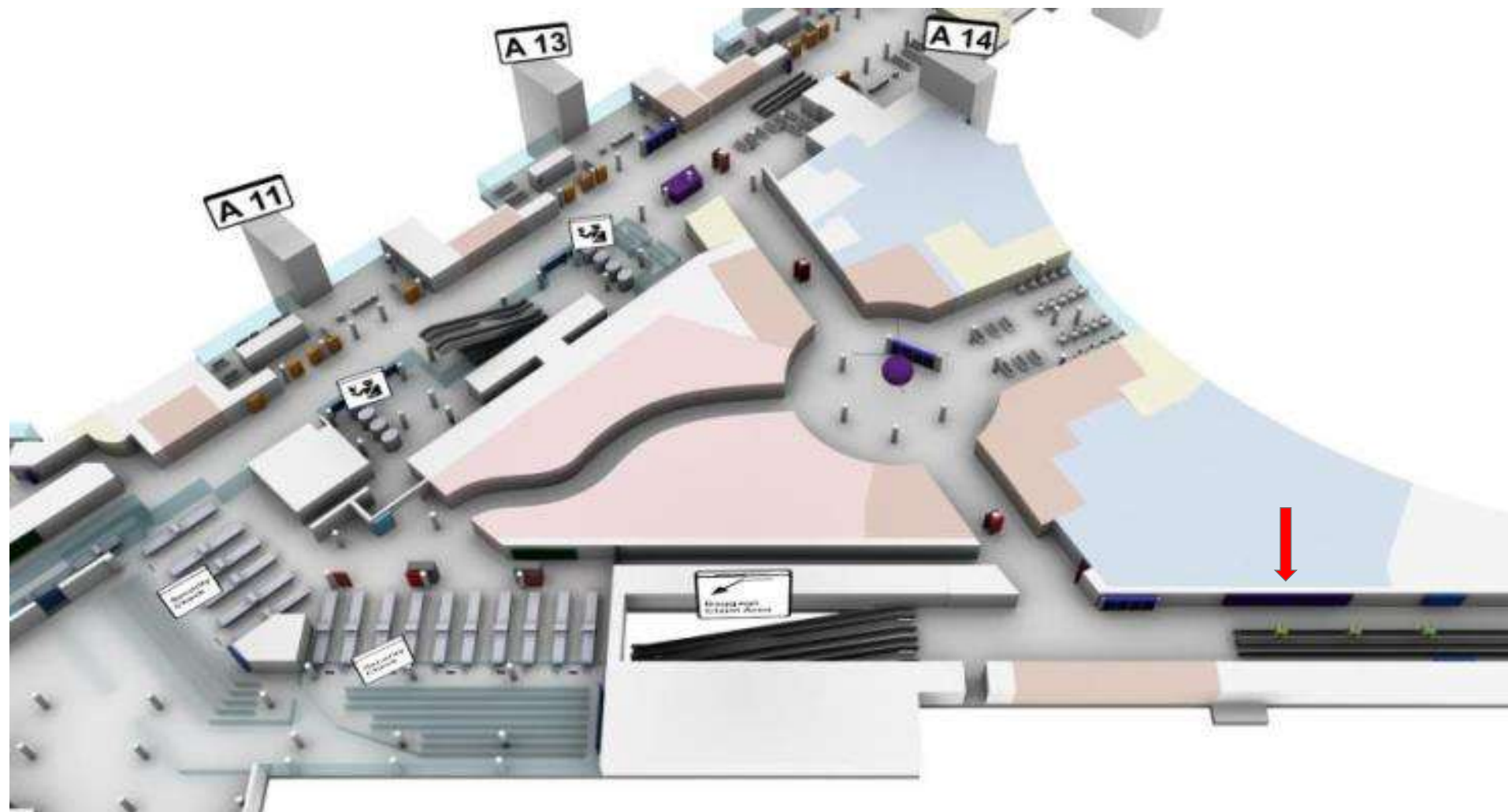



# WALL PANELS – ANKUNFT / ABFLUG

## TERMINAL 1 – SCHENGEN



Abflieger / Ankommer

Hochfrequentierte Standorte

Shoppingimpulse

### Ihr erstklassiges Kontakt-Upgrade am Flugsteig B

- Die Wall-Panels an hochfrequentierten Standorten stechen wegen ihrer unübersehbaren Lage direkt ins Auge.
- Wirkungsvoll und direkt liefern sie unwiderstehliche Shoppingimpulse für einen Besuch im Travel-, Retail- oder Duty-Free-Shop.
- Hier erreichen sie abfliegende und ankommende Schengen-Passagiere und Fluggäste mit weiterführenden Zielen.
- Auf 6 m<sup>2</sup> am Zugang zum Pier B sorgen die Wall-Panels für eine stete Präsenz Ihrer Brand am Frankfurter Flughafen.

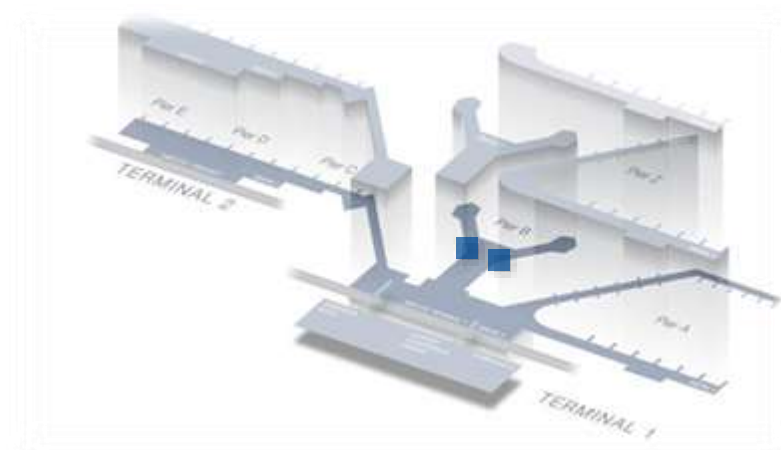

|                          |  |
|--------------------------|--|
| <b>Ressourcennummer:</b> | 028-0013 / -0014 / -0015 / -0016 / -0017   |
| <b>Ort:</b>              | Flugsteig B-Ost und B-West, Ebene 2  |
| <b>Anzahl:</b>           | 1  |
| <b>Passagiertyp:</b>     | Abflieger, Ankommer  |
| <b>Laufzeit:</b>         | 1 Monat  |
| <b>Preis*:</b>           | 8.980 € pro Standort   |
| <b>Sonstige Kosten*:</b> | 3.600 x 1.800 mm / 1.053 €<br>Produktionskosten pro Standort<br>3.190 x 1.800 mm / 1.158 €<br>Produktionskosten pro Standort |
| <b>Größe:</b>            | 3.190 x 1.800 mm / 3.600 x 1.800 mm  |

\* Sämtliche Preise und Kosten vorbehaltlich Änderungen. Zu besonderen Messeveranstaltungen sind Preisaufschläge möglich.

# WALL PANELS – ANKUNFT / ABFLUG

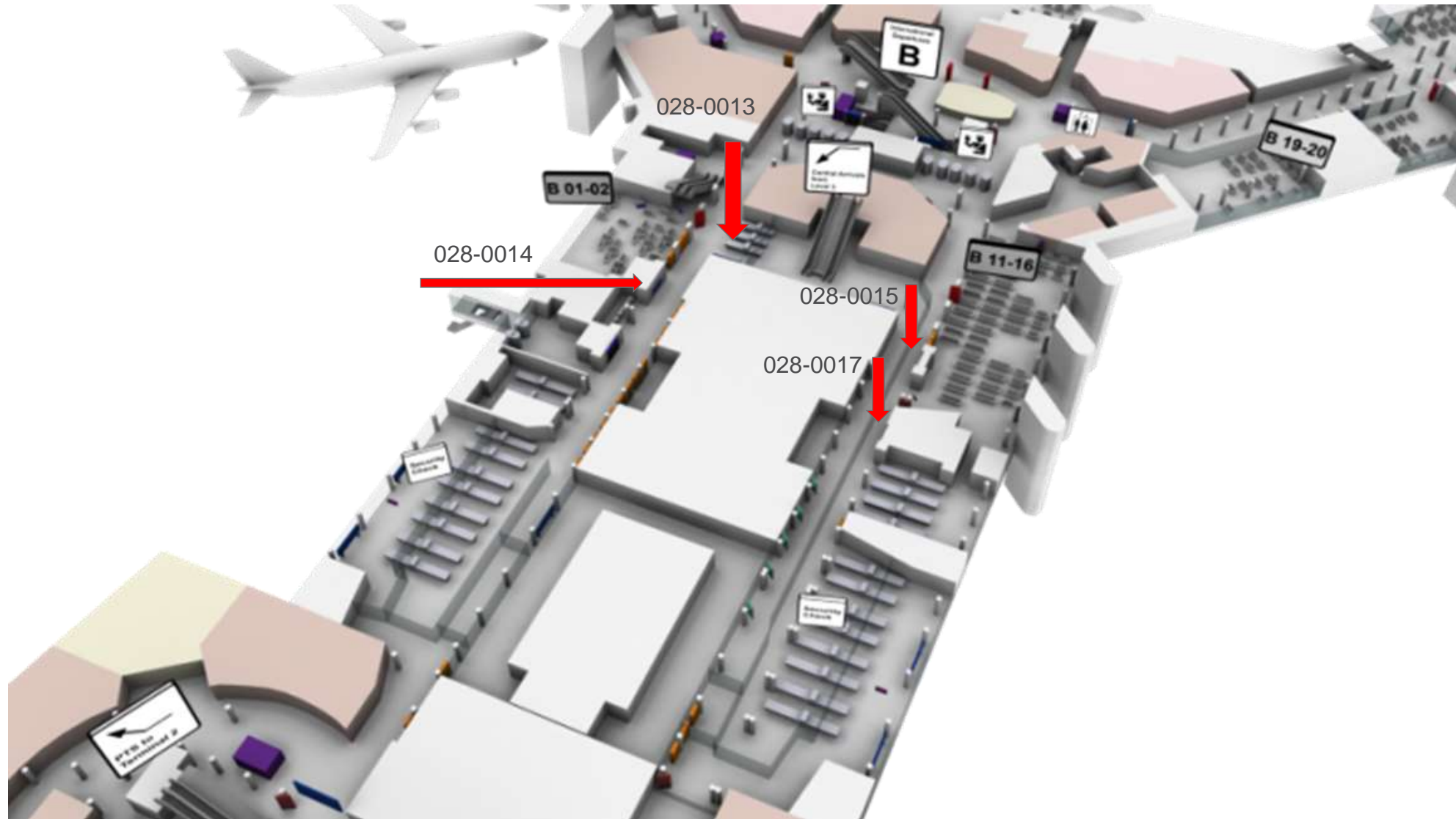

# WALL PANEL – ANKUNFT / ABFLUG

## TERMINAL 1 – SCHENGEN



Abflieger / Ankommer

Hochfrequentierte Standorte

Schengenpassagiere

### Ihr erstklassiges Kontakt-Upgrade am Pier A

- Die Wall-Panels an hochfrequentierten Standorten stechen wegen ihrer unübersehbaren Lage direkt ins Auge.
- Wirkungsvoll und direkt liefern sie unwiderstehliche Shoppingimpulse für einen Besuch im Travel-, Retail- oder Duty-Free-Shop.
- Hier erreichen Sie vorwiegend abfliegende und ankommende Schengen-Passagiere an Flugsteig A.
- Auf 6 m<sup>2</sup> am Kreuzungspunkt zu Pier A sorgen die Wall-Panels für eine stete Präsenz Ihrer Brand am Frankfurter Flughafen.

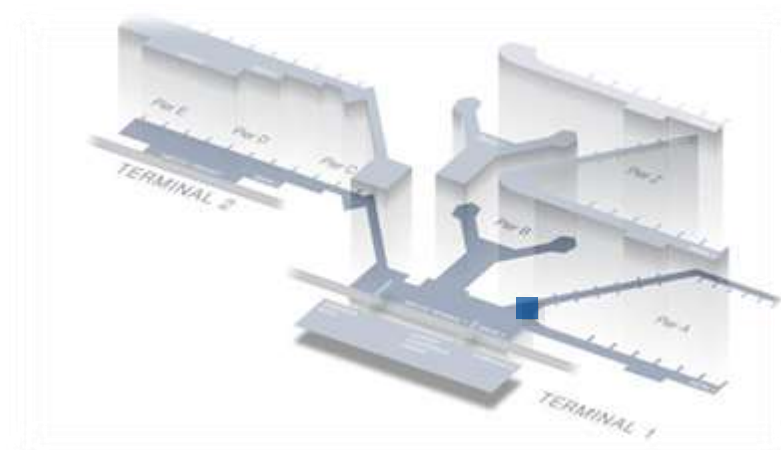

**Ressourcennummer:** 028-0021

**Ort:** Flugsteig A Zugang zu Gates A1-5,  
Ebene 2

**Anzahl:** 1

**Passagiertyp:** Abflieger, Ankommer

**Laufzeit:** 1 Monat

**Preis\*:** 11.890 €

**Sonstige Kosten\*:** 1.632 € Produktionskosten

**Größe:** 3.190 x 1.800 mm

# WALL PANEL – ANKUNFT / ABFLUG



# WALL PANELS – ANKUNFT / ABFLUG

## TERMINAL 1 – SCHENGEN



Ideal für B2B Werbung

Hochfrequentierte Standorte

Shoppingimpulse

### Ihr erstklassiges Kontakt-Upgrade am Pier A

- Die Wall-Panels an hochfrequentierten Standorten stechen wegen ihrer unübersehbaren Lage direkt ins Auge.
- Wirkungsvoll und direkt liefern sie unwiderstehliche Shoppingimpulse für einen Besuch im Travel-, Retail- oder Duty-Free-Shop.
- Hier erreichen Sie vorwiegend abfliegende und ankommende Schengen-Passagiere an Flugsteig A.
- Auf 9 m<sup>2</sup> entlang der Laufbänder sorgen diese starken Querformate für eine stete Präsenz Ihrer Brand am Frankfurter Flughafen.

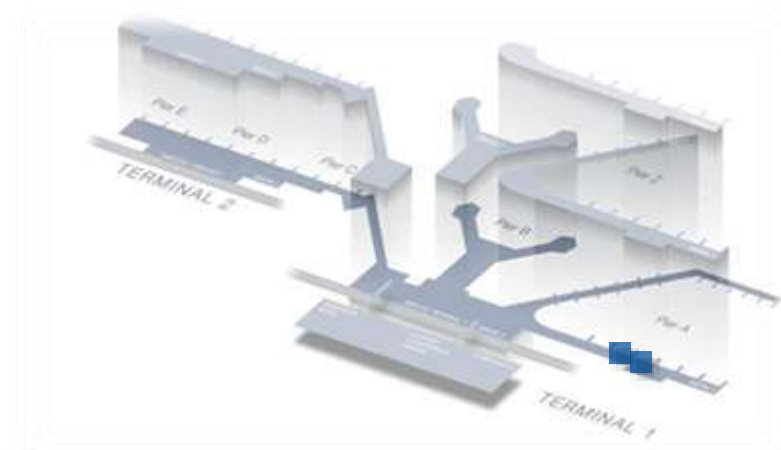

|                          |   |
|--------------------------|---|
| <b>Ressourcennummer:</b> | 028-0042 / -0043  |
| <b>Ort:</b>              | Flugsteig A, Ebene 2  |
| <b>Anzahl:</b>           | 1   |
| <b>Passagiertyp:</b>     | Abflieger, Ankommer, innerdeutsch, Schengen und international |
| <b>Laufzeit:</b>         | 1 Monat   |
| <b>Preis*:</b>           | 10.750 € pro Standort   |
| <b>Sonstige Kosten*:</b> | 1.148 € Produktionskosten pro Standort                        |
| <b>Größe:</b>            | 5.000 x 1.800 mm  |

\* Sämtliche Preise und Kosten vorbehaltlich Änderungen. Zu besonderen Messeveranstaltungen sind Preisauflschläge möglich.

# WALL PANELS – ANKUNFT / ABFLUG

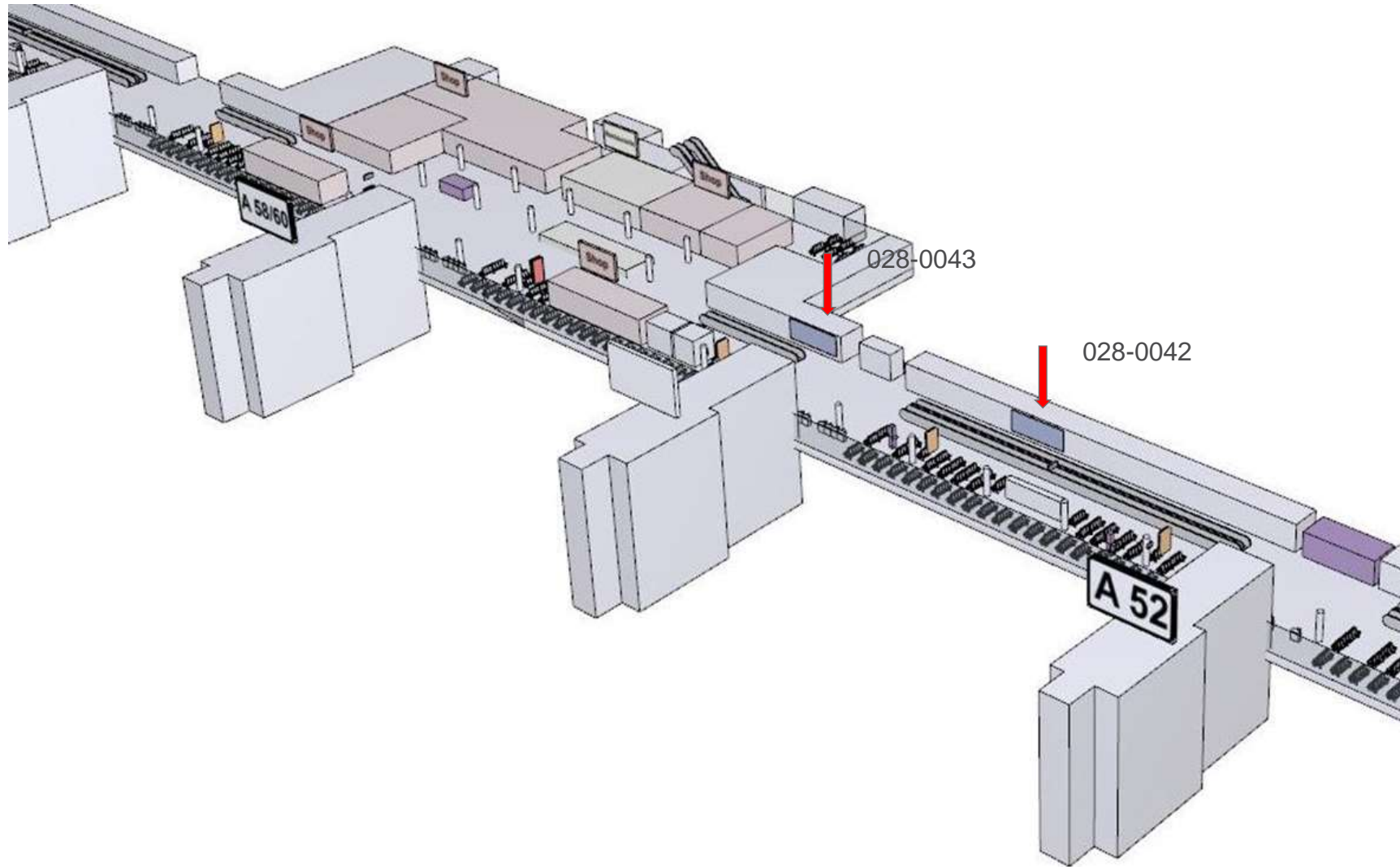

# WALL WRAP

## TERMINAL 1 – SCHENGEN



**360 Grad Branding**

**B2B Kampagnen**

**Geschäftsreisende**

### Ihr Format für den Perspektivwechsel

- Diese außergewöhnliche Fläche bietet Ihrem Branding einen weit reichenden 180-Grad-Eindruck in alle Richtungen.
- An dieser Stelle sind überdurchschnittlich viele Geschäftsreisende unterwegs. Weshalb das Wall Wrap eine optimale Tragfläche für Ihre überzeugende B2B-Kommunikation bietet.
- Die gebogenen 6,8 Meter Länge bleiben lange in Erinnerung.

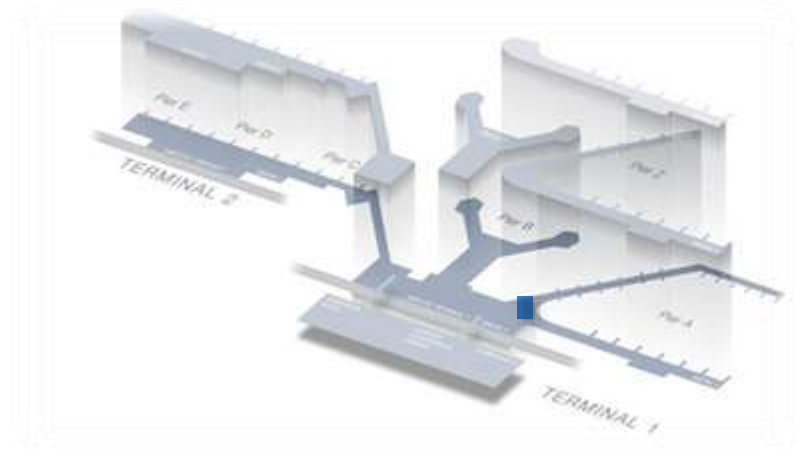

|                          |                                       |
|--------------------------|---------------------------------------|
| <b>Ressourcennummer:</b> | 029-0003                              |
| <b>Ort:</b>              | Flugsteig A, Ebene 2                  |
| <b>Anzahl:</b>           | 1                                     |
| <b>Passagiertyp:</b>     | Abflieger - Innerdeutsch und Schengen |
| <b>Laufzeit:</b>         | 3 Monate                              |
| <b>Preis*:</b>           | 11.750 € / Monat                      |
| <b>Sonstige Kosten*:</b> | Produktionskosten auf Anfrage         |
| <b>Größe:</b>            | 6.800 x 2.240 mm je Säule             |

\* Sämtliche Preise und Kosten vorbehaltlich Änderungen. Zu besonderen Messveranstaltungen sind Preisaufschläge möglich.

# WALL WRAP

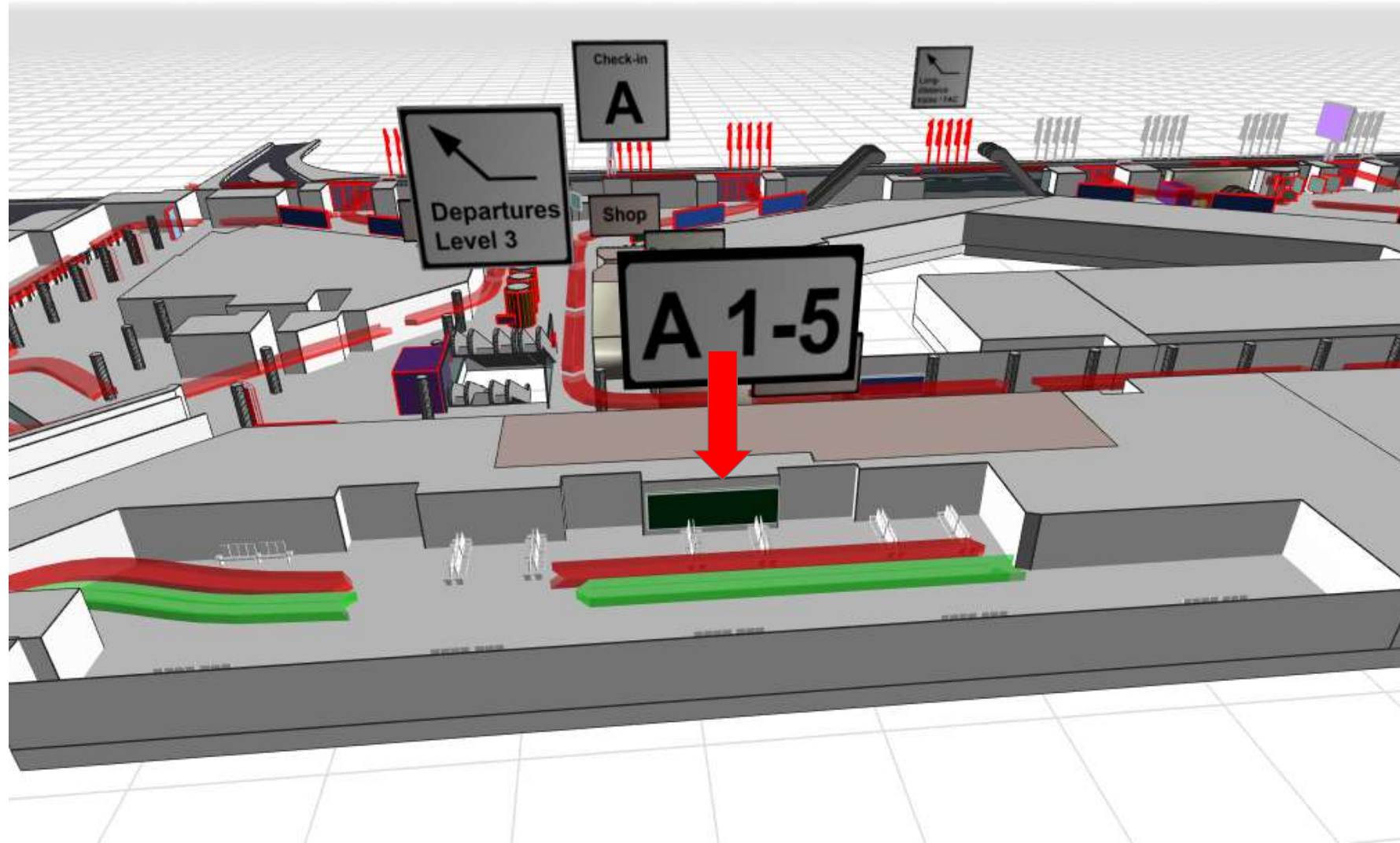





## TERMINAL 1

### Passagierbereich Non-Schengen

Digital Deluxe Board

Digital Entertainment Gate

Gallery Walks

Highlight Box

Illuminated 360° Pillars

KingSize Lightboxes Passagier-Bereich – Abflug

KingSize Lightboxes Passagier-Bereich – Abflug / Ankunft

KingSize Lightboxes Passagier-Bereich – Ankunft

KingSize Lightboxes Sicherheitskontrolle – Abflug

Platinum Wall

Wall Panels – Ankunft

Wall Panels – Ankunft / Abflug

Wall Wraps

Vitrinen VIP Lounge



## WIR VERNETZEN SIE MIT DER GANZEN WELT

Der Frankfurter Flughafen ist das drittgrößte Drehkreuz in Europa. Diese Zentralität ist kaum zu überbieten. Auch der hohe Anteil an Geschäftsreisenden, den man hier antrifft. 38 Prozent sind es am Terminal 1. Das heißt, dass traditionell auch Business-Werbung bei Media Frankfurt eine starke Rolle spielt – neben den klassischen Kampagnen, der Luxus-Werbung und der Aktivierungskommunikation.

Aber allen ist eines gemeinsam: Der Anteil an internationalen Gästen und der Passagiere mit überdurchschnittlichem Einkommen ist bei uns besonders hoch. Höchst interessant für Ihren anspruchsvollen Content.

Der Frankfurter Flughafen bietet immer das hochwertige Ambiente dazu.

# DIGITAL DELUXE BOARD

## TERMINAL 1 – NON-SCHENGEN

Ausspielung mit  
3D-Bewegt  
bild möglich!

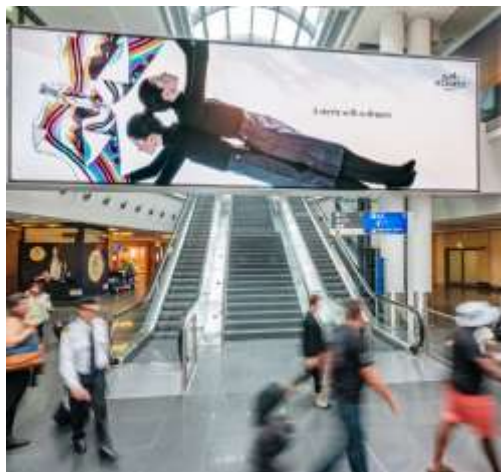

43 m<sup>2</sup>

Durchschnittlich 140 min.  
Aufenthaltszeit

Internationale Passagiere mit  
hoher Kaufkraft

### First Class-Ticket für Ihre Brand

- Für megagroßen Eindruck auf 43 m<sup>2</sup>: Auf dem Digital Deluxe Board läuft Ihr Spot mit durchschlagender Präsenz.
- Eine unserer spektakulärsten Werbeflächen überstrahlt ein weitflächiges Areal an einem äußerst agilen Marktplatz. Gastronomie und die Shops vieler Premium- und Luxusmarken sind in direkter Nachbarschaft.
- Zudem bringen die Transit-Passagiere an dieser Stelle viel Zeit mit: Durchschnittlich 140 Minuten sind sie hier mit Neugier und unterwegs.
- Hier treffen Sie auf einen hohen Anteil internationaler Passagiere mit außergewöhnlicher Kaufkraft, z.B. aus Russland oder Asien.
- Eine Exklusivbuchung steigert die Strahlkraft Ihrer Marke am Frankfurter Flughafen um ein Vielfaches.
- Neu und innovativ: Erzielen Sie zusätzliche Aufmerksamkeitseffekte durch eine Ausspielung Ihres Werbecontents mit 3D-Bewegt  
bild

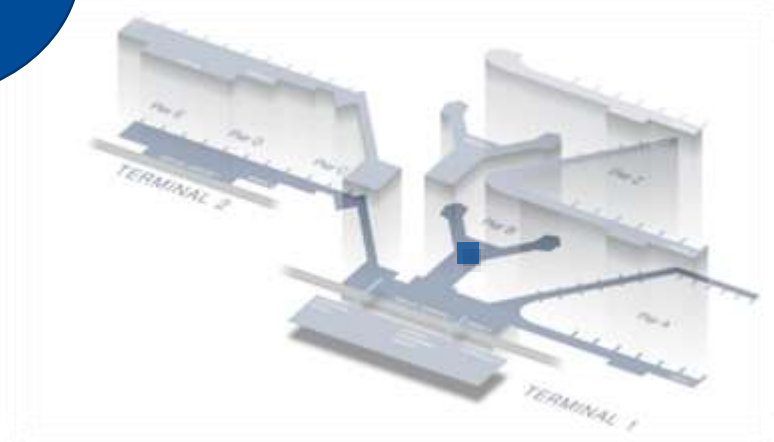

|                          |                               |
|--------------------------|-------------------------------|
| <b>Ressourcennummer:</b> | 109-0003                      |
| <b>Ort:</b>              | Terminal 1, Marktplatz B      |
| <b>Anzahl:</b>           | 1                             |
| <b>Slots:</b>            | 1/3                           |
| <b>Laufzeit:</b>         | 1 Woche (Belegung ab montags) |
| <b>Spotlänge:</b>        | 10 / 20 Sek. möglich          |
| <b>Preis*:</b>           | 19.560 €                      |
| <b>Sonstige Kosten*:</b> | 1.750 € Handling fee          |
| <b>Größe:</b>            | 12 m x 3,60 m                 |

\* Sämtliche Preise und Kosten vorbehaltlich Änderungen. Zu besonderen Messeveranstaltungen sind Preisaufschläge möglich.

# DIGITAL DELUXE BOARD

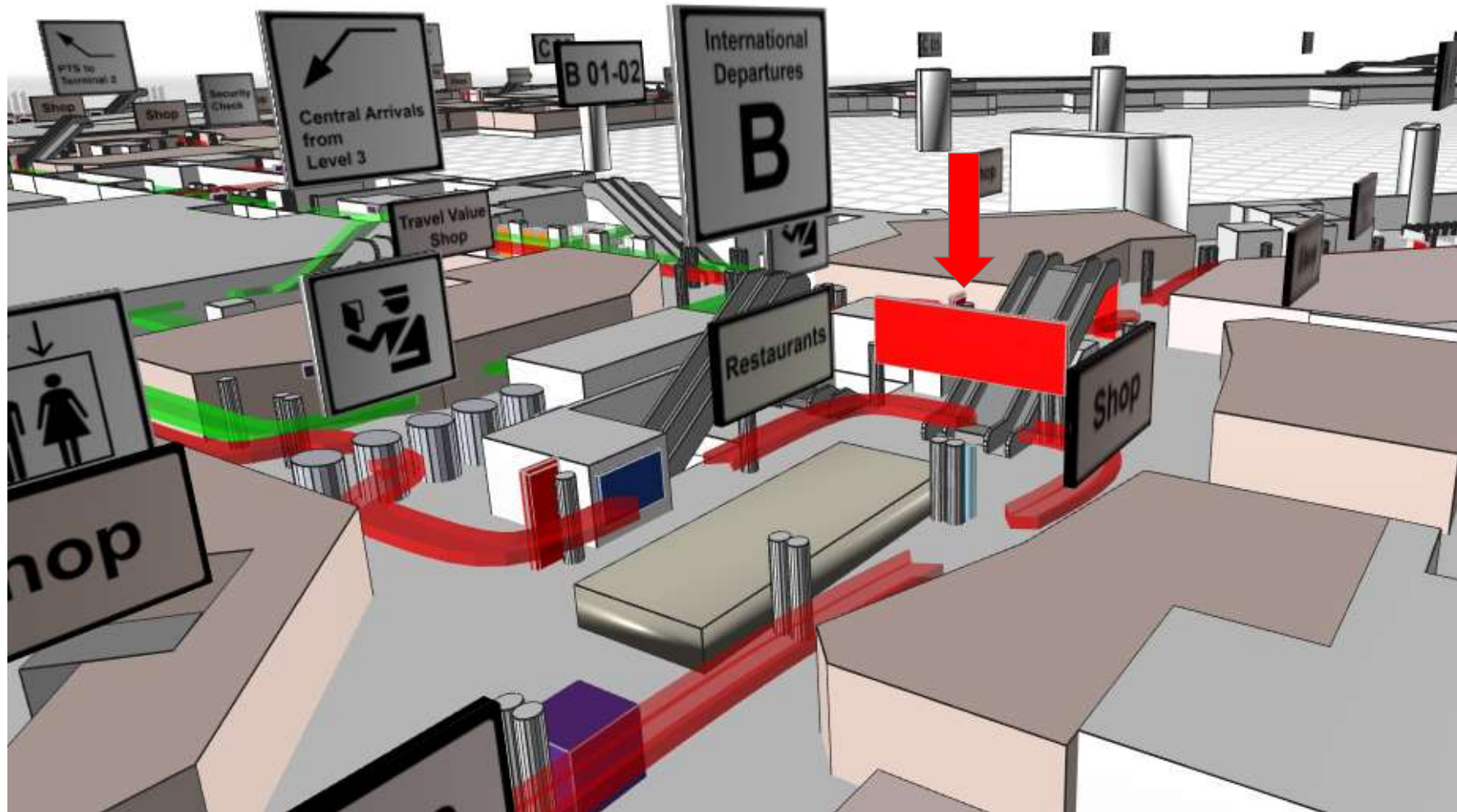

# DIGITAL ENTERTAINMENT GATE

## TERMINAL 1 – NON-SCHENGEN



30m<sup>2</sup>

Durchschnittlich 50 min.  
Aufenthaltszeit

Internationale Passagiere mit  
hoher Kaufkraft

### Ihre Showbühne für smarten Content

- Vorfreude und Reiselust prägen die Stimmung in der Relaxing-Zone und laden zu längerem Verweilen ein.
- Durchschnittlich 50 Minuten verbringen die Fluggäste in der Reichweite des Digital Entertainment Gate.
- Unterhaltender Content und ansprechende Formate treffen auf ein besonders entspanntes Publikum.
- An dieser Stelle ist der Anteil an internationalem Publikum mit außerordentlicher Kaufkraft besonders hoch, z.B. aus Nordamerika und Asien.
- Auf über 30 m<sup>2</sup> im Sonderformat kommt Ihre Message groß raus.

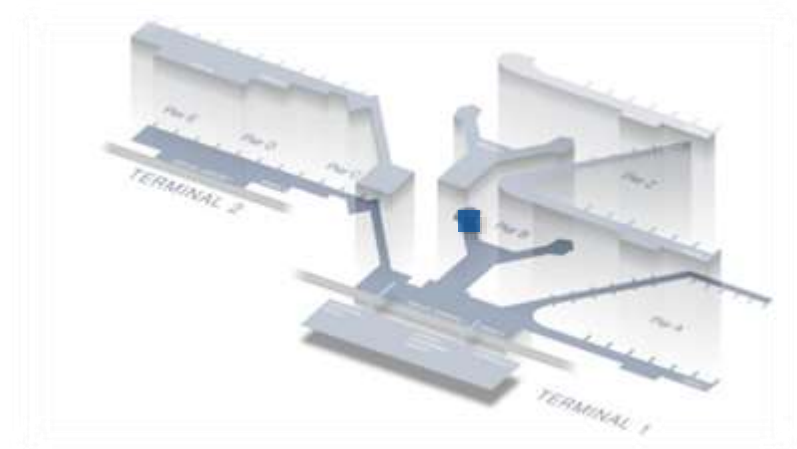

|                          |                              |
|--------------------------|------------------------------|
| <b>Ressourcennummer:</b> | 109-0002                     |
| <b>Ort:</b>              | Terminal 1, Flugsteig B Ost  |
| <b>Anzahl:</b>           | 1                            |
| <b>Slots:</b>            | Exklusiv                     |
| <b>Laufzeit:</b>         | 1 Woche (Belegung ab Montag) |
| <b>Spotlänge:</b>        | Spotlänge 30 Sek. - 3 Min.   |
| <b>Preis*:</b>           | 7.150 €                      |
| <b>Sonstige Kosten*:</b> | 1.750 € Handling fee         |
| <b>Größe:</b>            | 21 m x 1,6 m                 |

# DIGITAL ENTERTAINMENT GATE

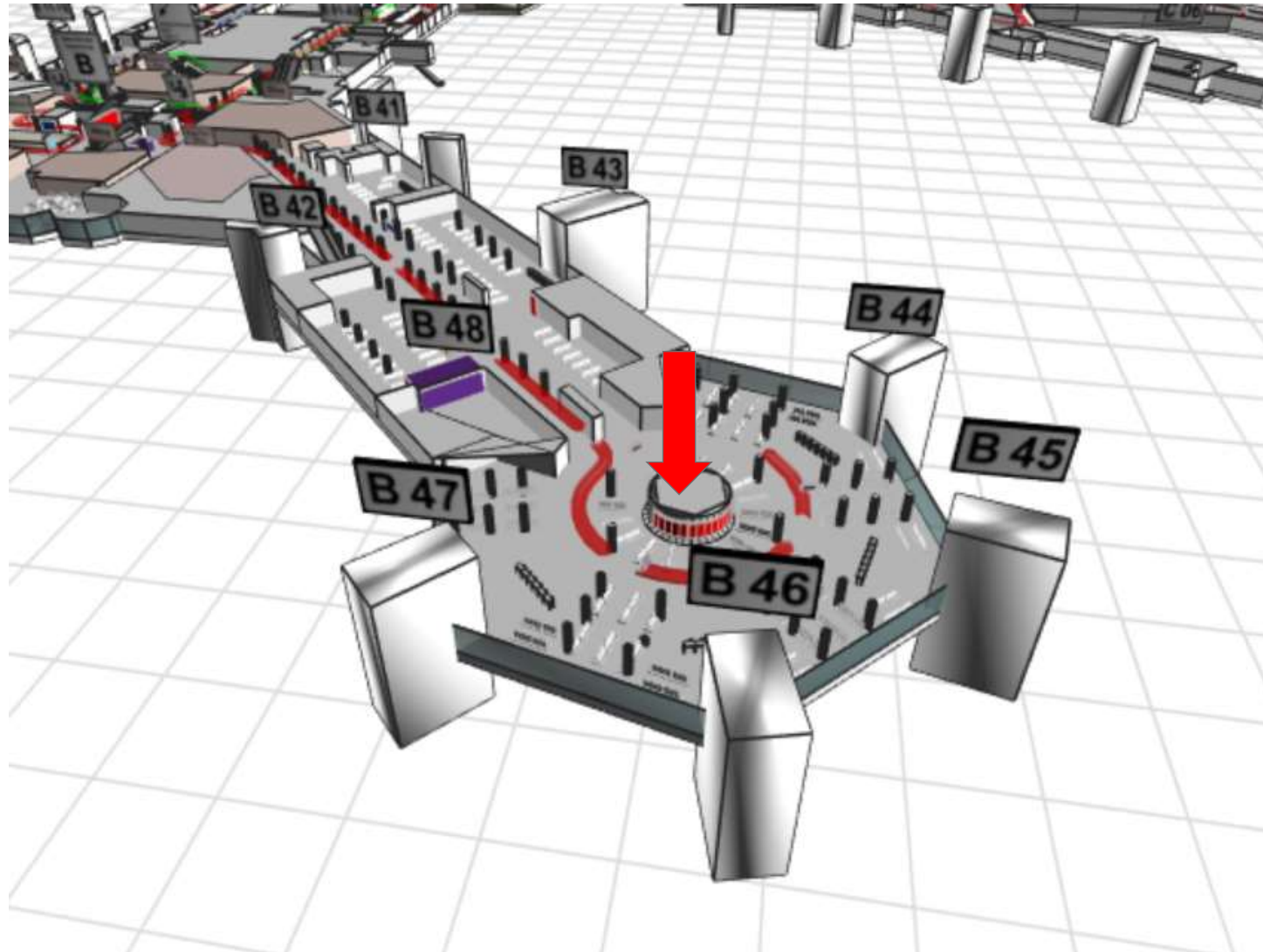

# GALLERY WALK

## TERMINAL 1 – NON-SCHENGEN



11 Screens

Internationale Zielgruppe

Bis zu 5 Spots

### Ihre brillante Inszenierung in Serie

- Diese gestaffelten Screens mit je 10-Sekunden-Spots sind geradezu ideal für Ihr eindrucksvolles Storytelling.
- Die Kontaktdichte am Gallery Walk ist unschlagbar.
- Zielgenau erreichen Sie hier ein besonders internationales Publikum.

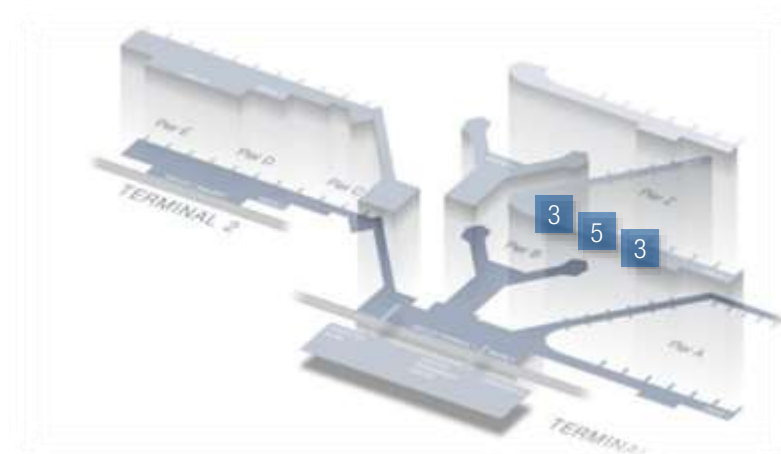

|                          |   |
|--------------------------|---|
| <b>Ressourcennummer:</b> | NW-102-001  |
| <b>Ort:</b>              | Terminal 1, Bereich Z, Ebene 3                    |
| <b>Anzahl:</b>           | 11 Screens  |
| <b>Passagiertyp:</b>     | Abflieger – International Non-Schengen            |
| <b>Slots:</b>            | 1/6   |
| <b>Laufzeit:</b>         | 1 Woche (Belegung ab Montag)                      |
| <b>Spotlänge:</b>        | 10 Sek.   |
| <b>Preis*:</b>           | 4.670 €   |
| <b>Sonstige Kosten*:</b> | 1.750 € Handling fee                              |
| <b>Größe:</b>            | 46-Zoll-Flachbildschirme in Full HD (16:9-Format) |

\* Sämtliche Preise und Kosten vorbehaltlich Änderungen. Zu besonderen Messeveranstaltungen sind Preisaufläge möglich.

# GALLERY WALK

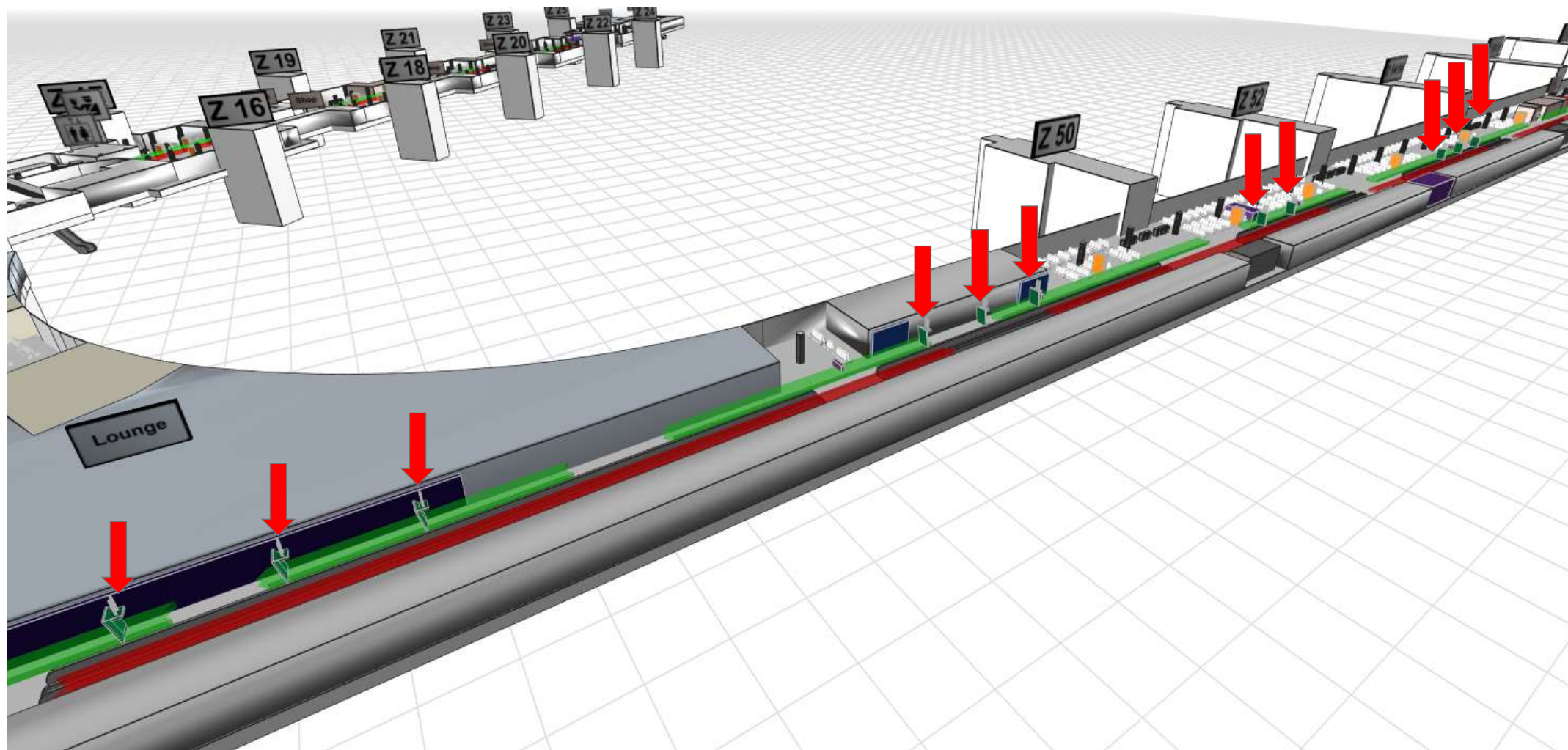



# GALLERY WALK

## TERMINAL 1 – NON-SCHENGEN



Internationale Zielgruppe

Ankommende Passagiere

Bis zu 5 Spots

### Ihre brillante Inszenierung in Serie

- Diese gestaffelten Screens mit je 10-Sekunden-Spots sind geradezu ideal für Ihr eindrucksvolles Storytelling.
- Die Kontaktdichte am Gallery Walk ist unschlagbar: 100 Prozent der Ankommer am Pier Z kommen an den Screens vorbei.
- Zielgenau erreichen Sie hier ein besonders internationales Publikum.

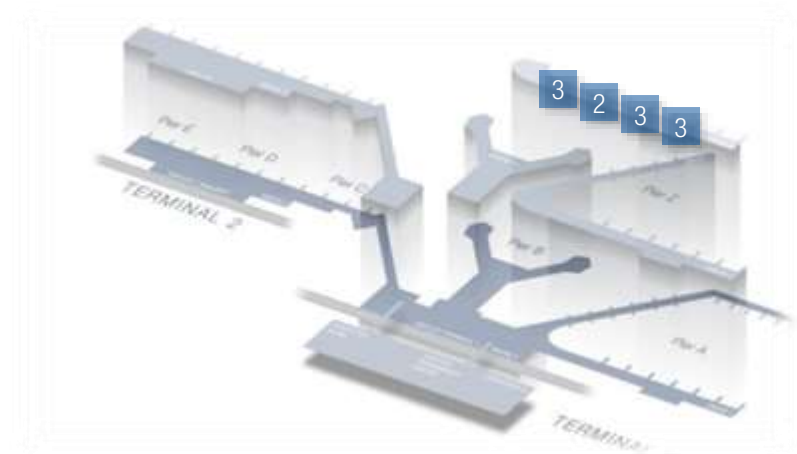

|                          |   |
|--------------------------|---|
| <b>Ressourcennummer:</b> | NW-102-002  |
| <b>Ort:</b>              | Terminal 1, Bereich Z, Ebene 4                    |
| <b>Anzahl:</b>           | 11 Screens  |
| <b>Passagiertyp:</b>     | Ankommer  |
| <b>Slots:</b>            | 1/6   |
| <b>Laufzeit:</b>         | 1 Woche (Belegung ab Montag)                      |
| <b>Spotlänge:</b>        | 10 Sek.   |
| <b>Preis*:</b>           | 4.180 €   |
| <b>Sonstige Kosten*:</b> | 1.750 € Handling fee                              |
| <b>Größe:</b>            | 55-Zoll-Flachbildschirme in Full HD (16:9-Format) |

\* Sämtliche Preise und Kosten vorbehaltlich Änderungen. Zu besonderen Messeveranstaltungen sind Preisaufschläge möglich.

# GALLERY WALK

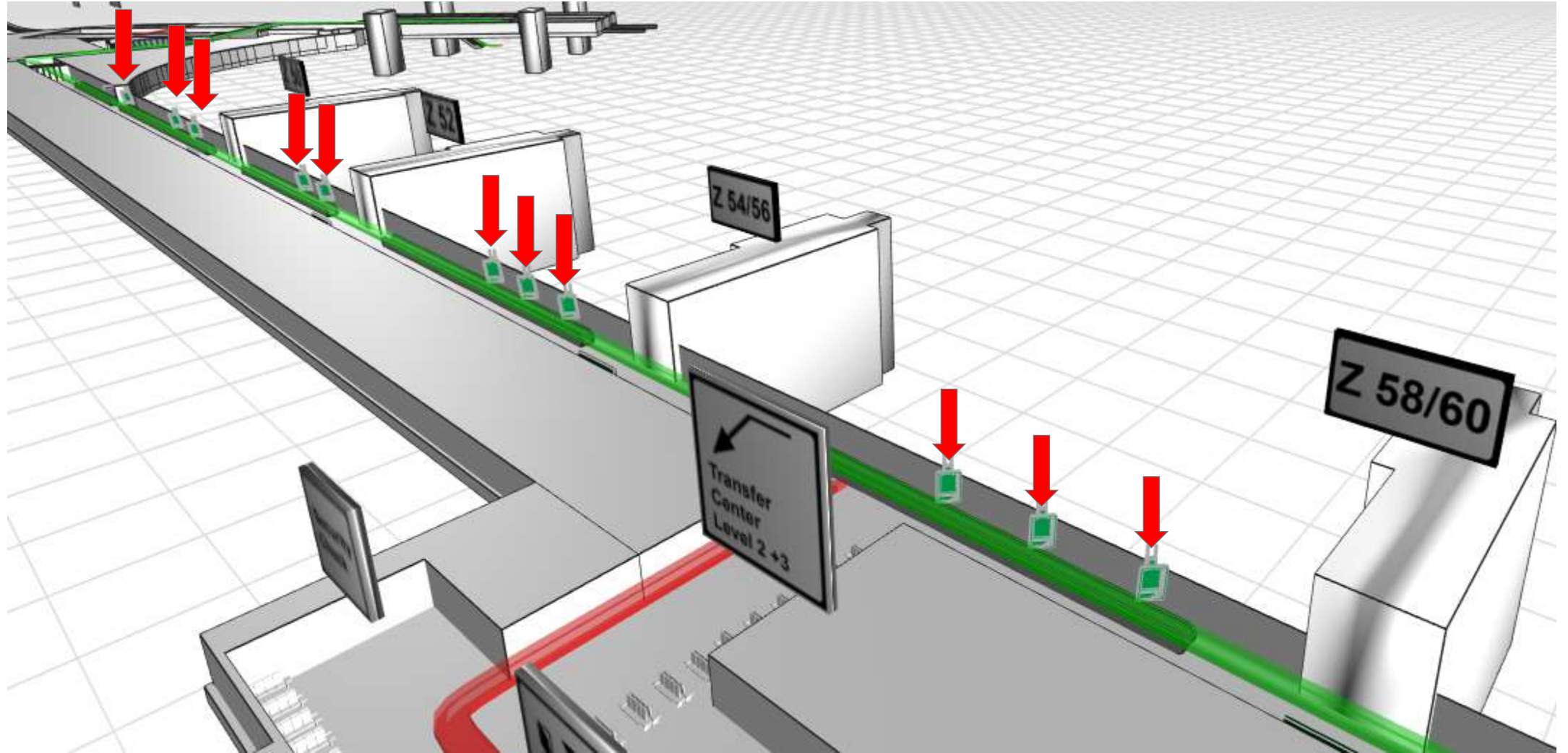

# GALLERY CORRIDOR ARRIVALS

## TERMINAL 1 – NON-SCHENGEN



Internationale Zielgruppe

Zentraler Ankunftsgang

Exklusivbelegung

### Ihre brillante Inszenierung in Serie

- Diese gestaffelten Screens mit je 10-Sekunden-Spots sind geradezu ideal für Ihr eindrucksvolles Storytelling.
- Die Kontaktdichte am Gallery Walk ist unschlagbar: 100 Prozent der Ankommer am Pier B kommen an den Screens vorbei.
- Zielgenau erreichen Sie hier ein besonders internationales Publikum – vor allem auch aus asiatischen Ländern.
- Der zentrale Auskunftsgang im Bereich Pier B besticht durch den Formatwechsel mit 2 Wall Panels und 5 Screens.
- Eine Exklusivbuchung steigert die Strahlkraft Ihrer Marke am Frankfurter Flughafen um ein Vielfaches.

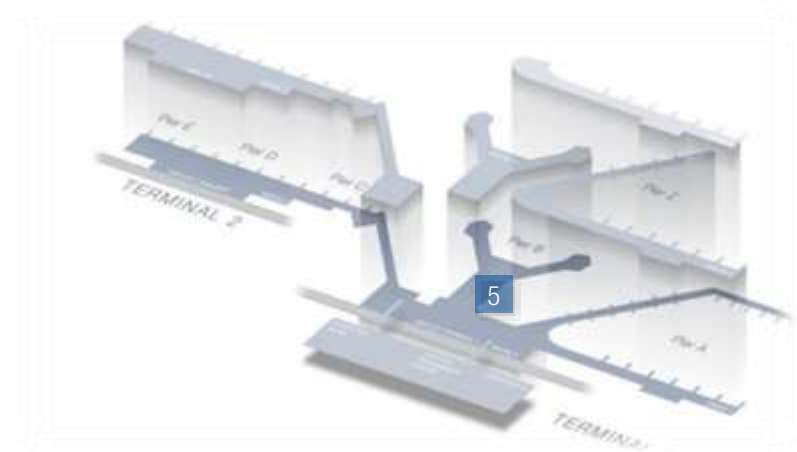

|                          |  |
|--------------------------|--|
| <b>Ressourcennummer:</b> | NW-400-006   |
| <b>Ort:</b>              | Terminal 1, Arrivals B   |
| <b>Anzahl:</b>           | 2 Wall Panels, 5 Screens   |
| <b>Passagiertyp:</b>     | Ankommer   |
| <b>Slots:</b>            | Exklusiv   |
| <b>Laufzeit:</b>         | 3 Monate   |
| <b>Spotlänge :</b>       | 10 Sek.  |
| <b>Preis*:</b>           | 74.260 € / Monat   |
| <b>Sonstige Kosten*:</b> | 2 Wall Panels: 2.579 €<br>Screens: 1.750 €   |
| <b>Größe:</b>            | Wall Panels: 10.207 x 1.800 mm<br>Screens: 55-Zoll-Flachbildschirme in Full HD (16:9-Format) |

\* Sämtliche Preise und Kosten vorbehaltlich Änderungen. Zu besonderen Messeveranstaltungen sind Preisaufschläge möglich.

# GALLERY CORRIDOR ARRIVALS

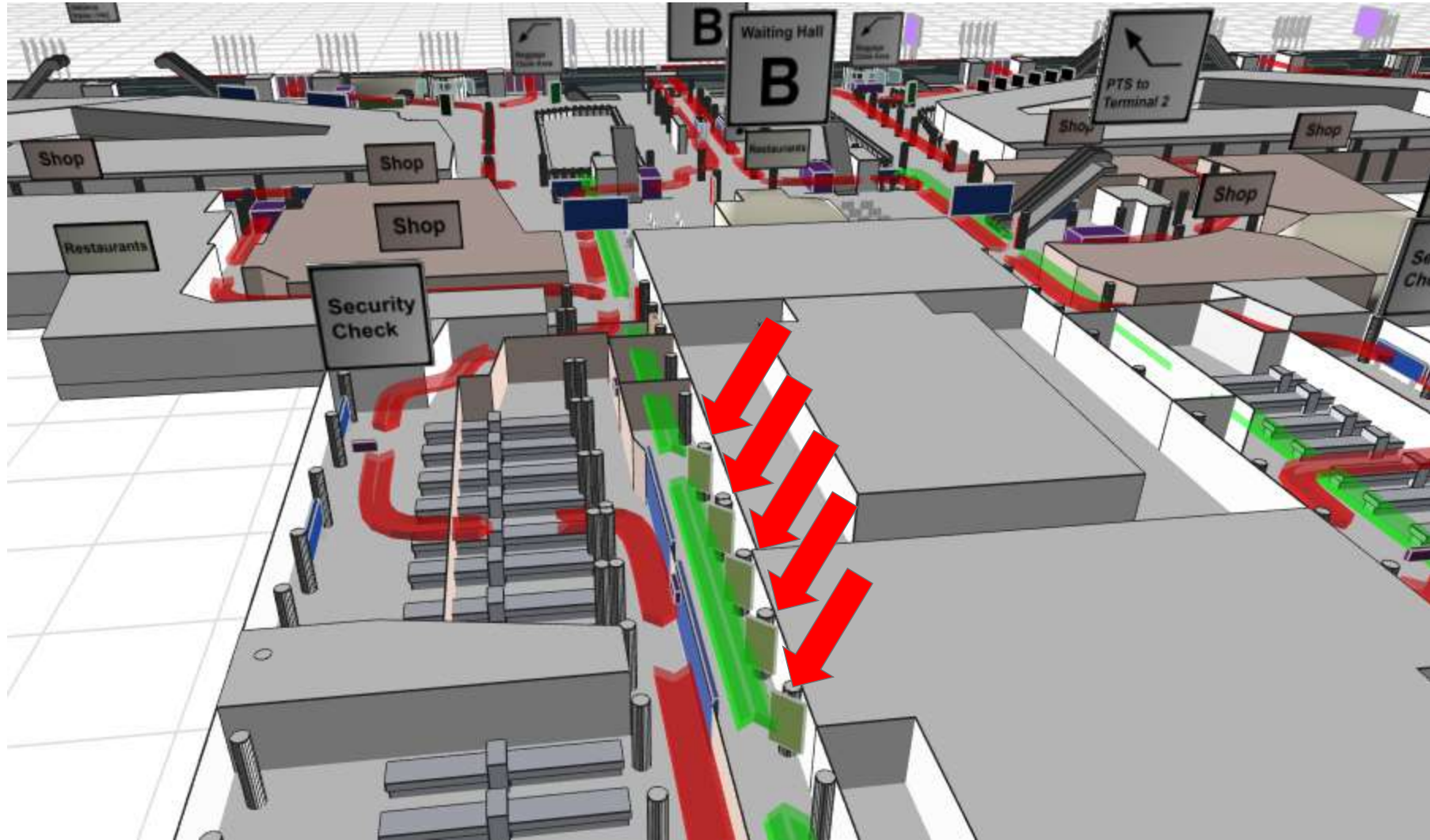

# HIGHLIGHT BOX

## TERMINAL 1 – NON-SCHENGEN



**Direkt an der  
Sicherheitskontrolle**

**Premiumstandort**

**Hohe Aufmerksamkeit**

### Ein Höhenflug für Ihre Marke

- Die hochformatige Highlight Box bringt Ihre Message direkt auf Augenhöhe bei den Passagieren.
- Die Leuchtinszenierung sorgt für einen strahlenden Eindruck.
- Direkt in lebhafter Nähe zum Duty-Free-Shop positioniert sorgt die Highlight Box für deutlich mehr Abverkauf vor Ort.
- Der Standort direkt vor der Sicherheitskontrolle garantiert Ihnen höchste Aufmerksamkeit der abfliegenden Passagiere.
- Unterhaltende Formate sind während dieser Wartezeit besonders erfolgsversprechend.

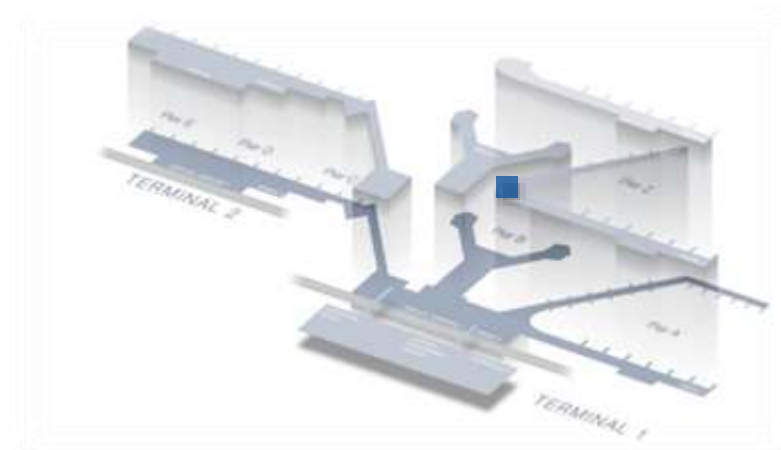

**Ressourcennummer:** 007-0003

**Ort:** Flugsteig A, Z-Gates, Ebene 3, vor der Sicherheitskontrolle und dem Duty-Free-Shop

**Anzahl:** 1

**Passagiertyp:** Abflieger – International Non-Schengen

**Laufzeit:** 1 Monat

**Preis\*:** 21.740 €

**Sonstige Kosten\*:** 1.800 € Produktionskosten

**Größe:** 1.480 x 2.260 mm

# HIGHLIGHT BOX

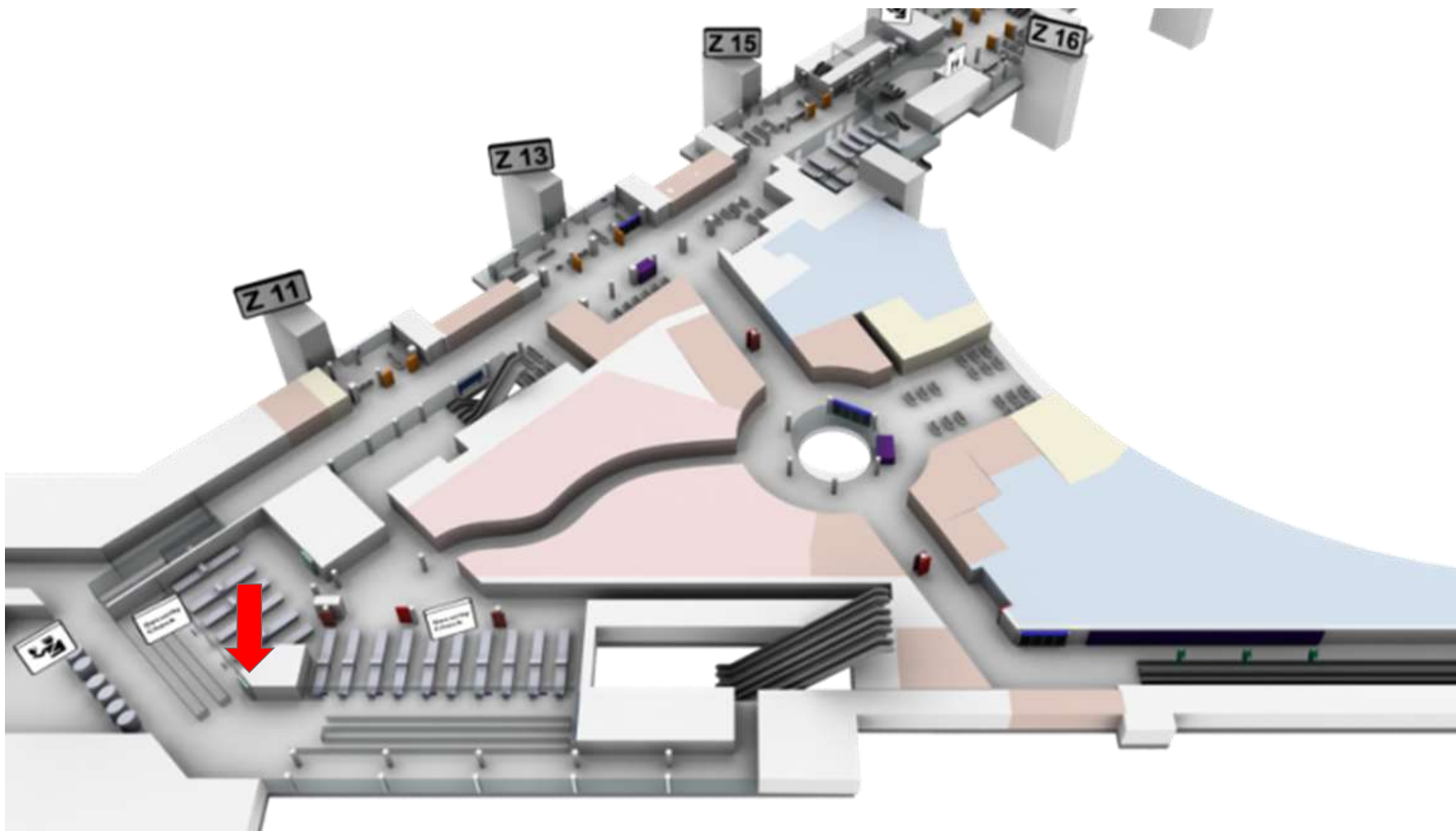

# ILLUMINATED 360° PILLARS

## TERMINAL 1 – NON-SCHENGEN



Einkommensstarke  
Zielgruppen

Mitten im Marktplatz B

Spontan-Käufer

### 360° Branding Transit B Marktplatz

- Zwei imposante Leuchtsäulen mit jeweils vier Seiten Platz für starke Markeninszenierungen.
- In unmittelbarer Nähe zur Goethe Bar laden die Flächen geradezu zu einem Bummel oder ungeplanten Einkaufstrip in einen der umliegenden Shops ein - 60 Prozent der Passagiere am Airport shoppen spontan.
- Hier, direkt am Marktplatz von Transit B, sind viele Fluggäste aus aller Welt zuhause, z.B. aus Großbritannien, Kanada, Russland, USA, China oder den arabischen Ländern.

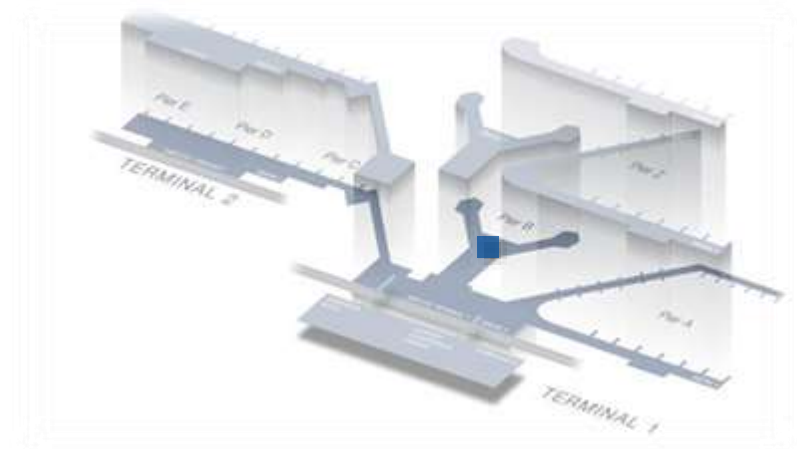

|                           |  |
|---------------------------|--|
| <b>Ressourcennummer:</b>  | NW-008-001                                 |
| <b>Ort:</b>               | Flugsteig B, Ebene 2, Transit B Marktplatz |
| <b>Anzahl:</b>            | 2  |
| <b>Passagiertyp:</b>      | Abflieger – International Non-Schengen     |
| <b>Laufzeit:</b>          | 1 Monat                                    |
| <b>Preis*:</b>            | 53.370 €                                   |
| <b>Sonstige Kosten*:</b>  | 6.548 € Produktionskosten                  |
| <b>Größe (B x H x T):</b> | 1,9 m x 3,5 m x 1 m                        |

\* Sämtliche Preise und Kosten vorbehaltlich Änderungen. Zu besonderen Messeveranstaltungen sind Preisaufschläge möglich.

# STANDORT ILLUMINATED 360° PILLARS

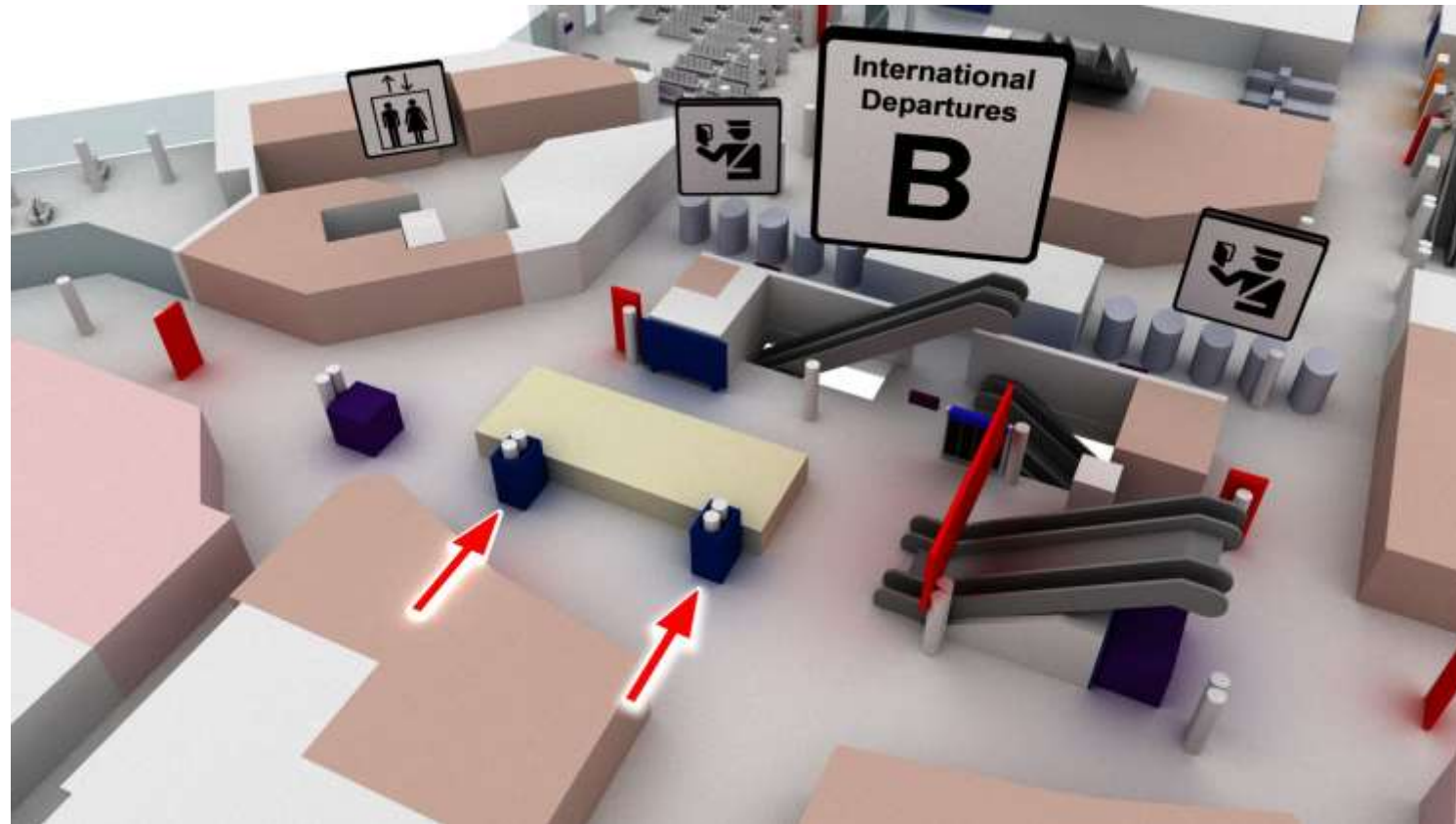



# KINGSIZE LIGHTBOX PASSAGIER-BEREICH – ABFLUG

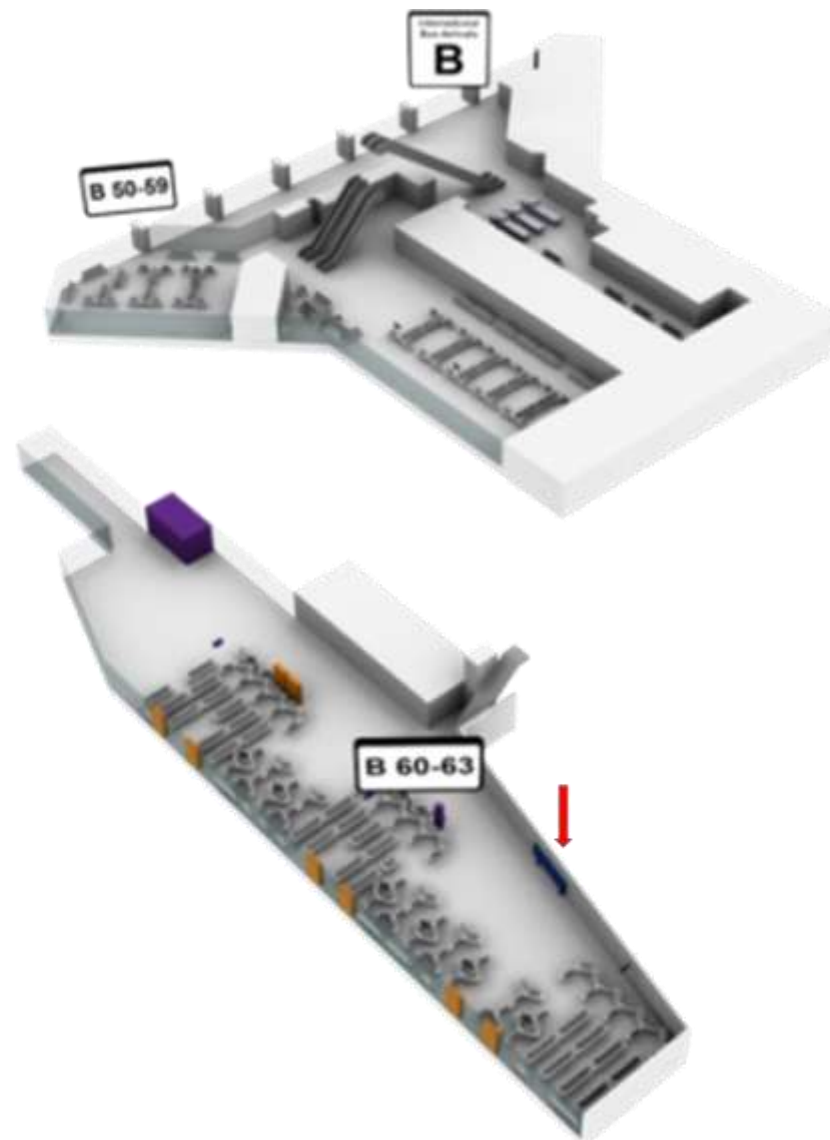

# KINGSIZE LIGHTBOX PASSAGIER-BEREICH – ABFLUG

## TERMINAL 1 – NON-SCHENGEN



010-0026

**Einkommensstarke  
Zielgruppen**

**Zwischen Sicherheitskontrollen  
und Marktplatz**

**Spontan-Käufer**

### Optimale Startbedingungen für Sie an Flugsteig B

- Die KingSize Lightbox finden Sie an verschiedenen zentralen Stellen innerhalb des Frankfurter Flughafens, die sich durch starke Frequenz auszeichnen und damit viel Aufmerksamkeit auf sich lenken.
- Diese Werbefläche lädt geradezu ein zu einem ungeplanten Einkaufstrip und lockt in die umliegenden Shops. 60 Prozent der Gäste shoppen spontan am Frankfurter Flughafen.
- Die KingSize Lightbox eignet sich neben effektiver Abverkaufswerbung auch zu überzeugender Markenwerbung – insbesondere für internationale Marken, die so mehr Reichweite erhalten.
- In diesem Umfeld sind viele Fluggäste aus aller Welt zuhause, z.B. aus Großbritannien, Kanada, Russland, USA, China, aus den arabischen Ländern.

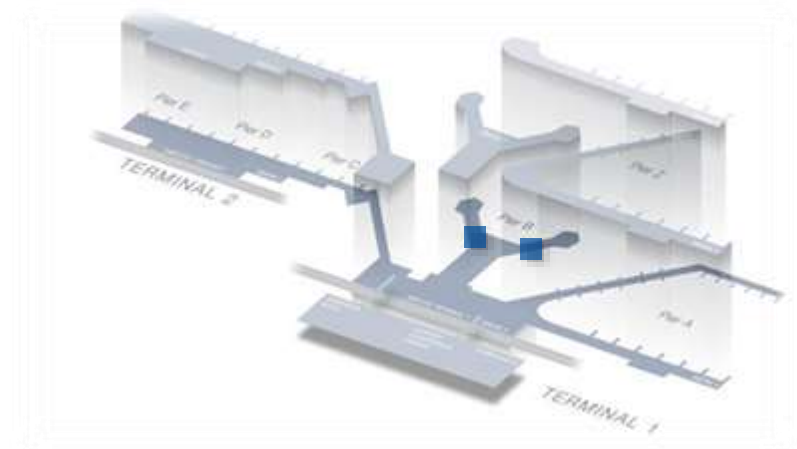

|                          |  |
|--------------------------|--|
| <b>Ressourcennummer:</b> | 010-0026, 010-0027                     |
| <b>Ort:</b>              | Flugsteig B-West und B-Ost, Ebene 2    |
| <b>Anzahl:</b>           | 1                                      |
| <b>Passagiertyp:</b>     | Abflieger – International Non-Schengen |
| <b>Laufzeit:</b>         | 1 Monat                                |
| <b>Preis*:</b>           | 11.890 €                               |
| <b>Sonstige Kosten*:</b> | 1.747 € Produktionskosten pro Standort |
| <b>Größe:</b>            | 4.071 x 1.278 mm                       |

# KINGSIZE LIGHTBOX PASSAGIER-BEREICH – ABFLUG

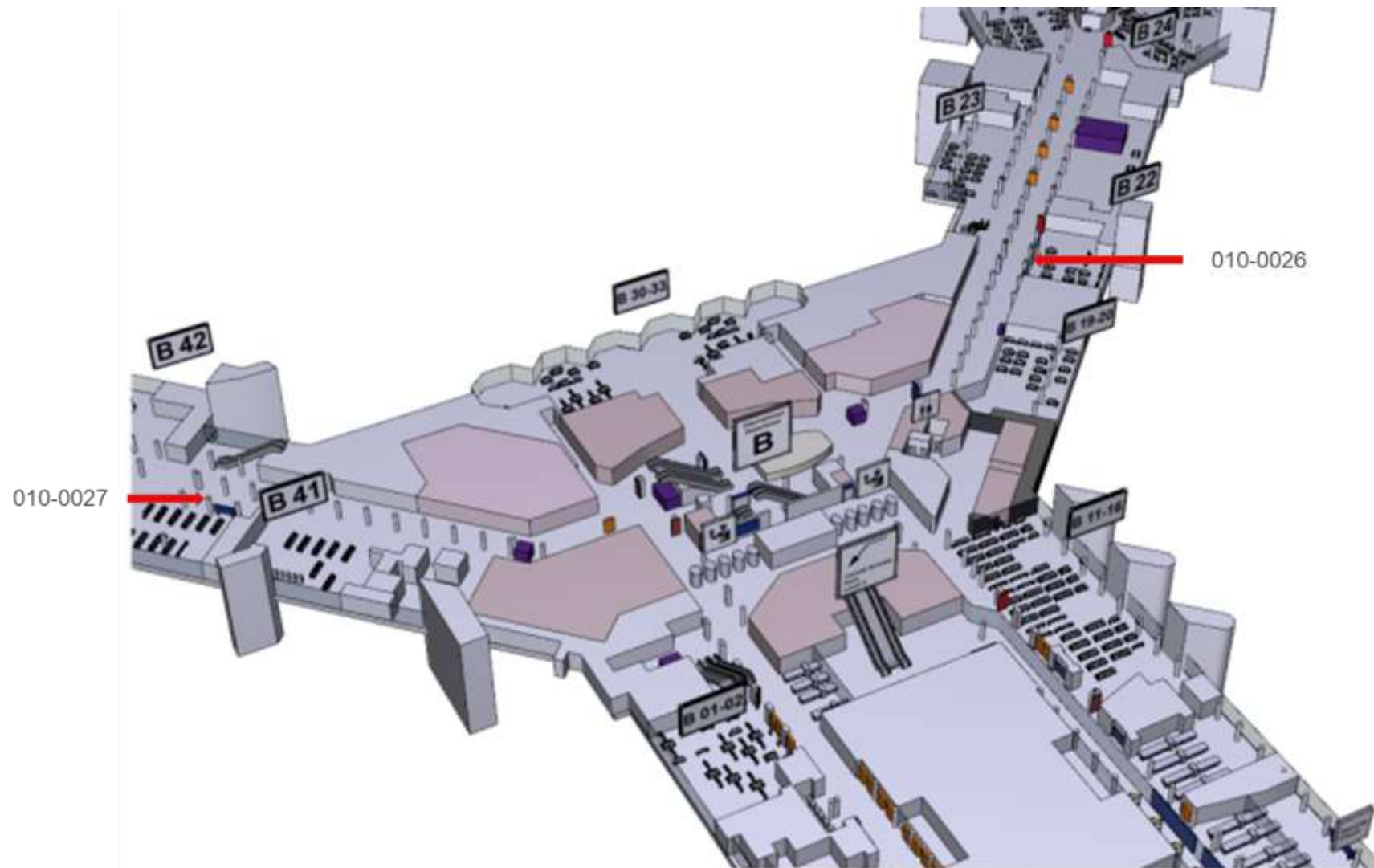

# KINGSIZE LIGHTBOX PASSAGIER-BEREICH – ABFLUG

## TERMINAL 1 – NON-SCHENGEN



010-0034

**Einkommensstarke  
Zielgruppen**

**Zwischen Sicherheitskontrollen  
und Marktplatz**

**Spontan-Käufer**

### Optimale Startbedingungen für Sie an Pier B

- Die KingSize Lightbox finden Sie an verschiedenen zentralen Stellen innerhalb des Frankfurter Flughafens, die sich durch starke Frequenz auszeichnen und damit viel Aufmerksamkeit auf sich lenken.
- Diese Werbefläche hinter der Ausreise auf Ebene 2 lädt geradezu ein zu einem ungeplanten Einkaufstrip und lockt in die umliegenden Shops. 60 Prozent der Gäste shoppen spontan am Frankfurter Flughafen.
- Die KingSize Lightbox eignet sich neben effektiver Abverkaufswerbung auch zu überzeugender Markenwerbung – insbesondere für internationale Marken, die so mehr Reichweite erhalten.
- Zwischen Sicherheitskontrolle und Marktplatz sind viele Fluggäste aus aller Welt zuhause, z.B. aus Großbritannien, Kanada, Russland, USA, China, aus den arabischen Ländern.

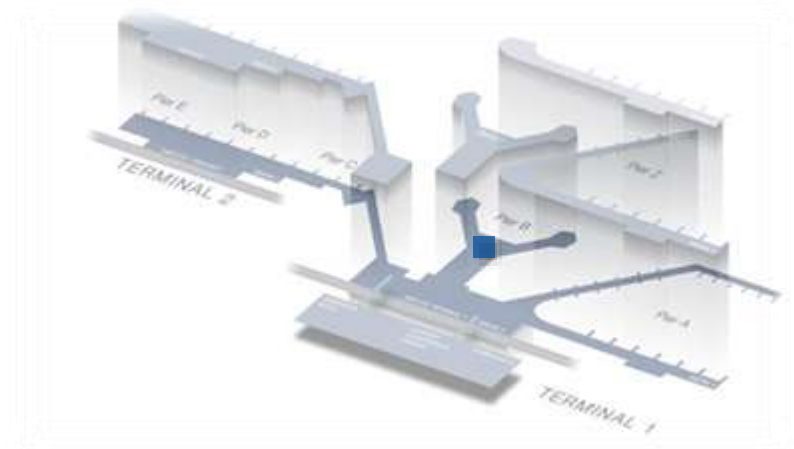

|                          |   |
|--------------------------|---|
| <b>Ressourcennummer:</b> | 010-0033, 010-0034  |
| <b>Ort:</b>              | Flugsteig B, Ebene 2, Transit B-Ost und B-West, hinter Ausreise |
| <b>Anzahl:</b>           | 1   |
| <b>Passagiertyp:</b>     | Abflieger – International Non-Schengen                          |
| <b>Laufzeit:</b>         | 1 Monat   |
| <b>Preis*:</b>           | 24.330 €  |
| <b>Sonstige Kosten*:</b> | 2.253 € Produktionskosten                                       |
| <b>Größe:</b>            | 4.225 x 2.260 mm  |

\* Sämtliche Preise und Kosten vorbehaltlich Änderungen. Zu besonderen Messeveranstaltungen sind Preisaufschläge möglich.

# KINGSIZE LIGHTBOX PASSAGIER-BEREICH – ABFLUG

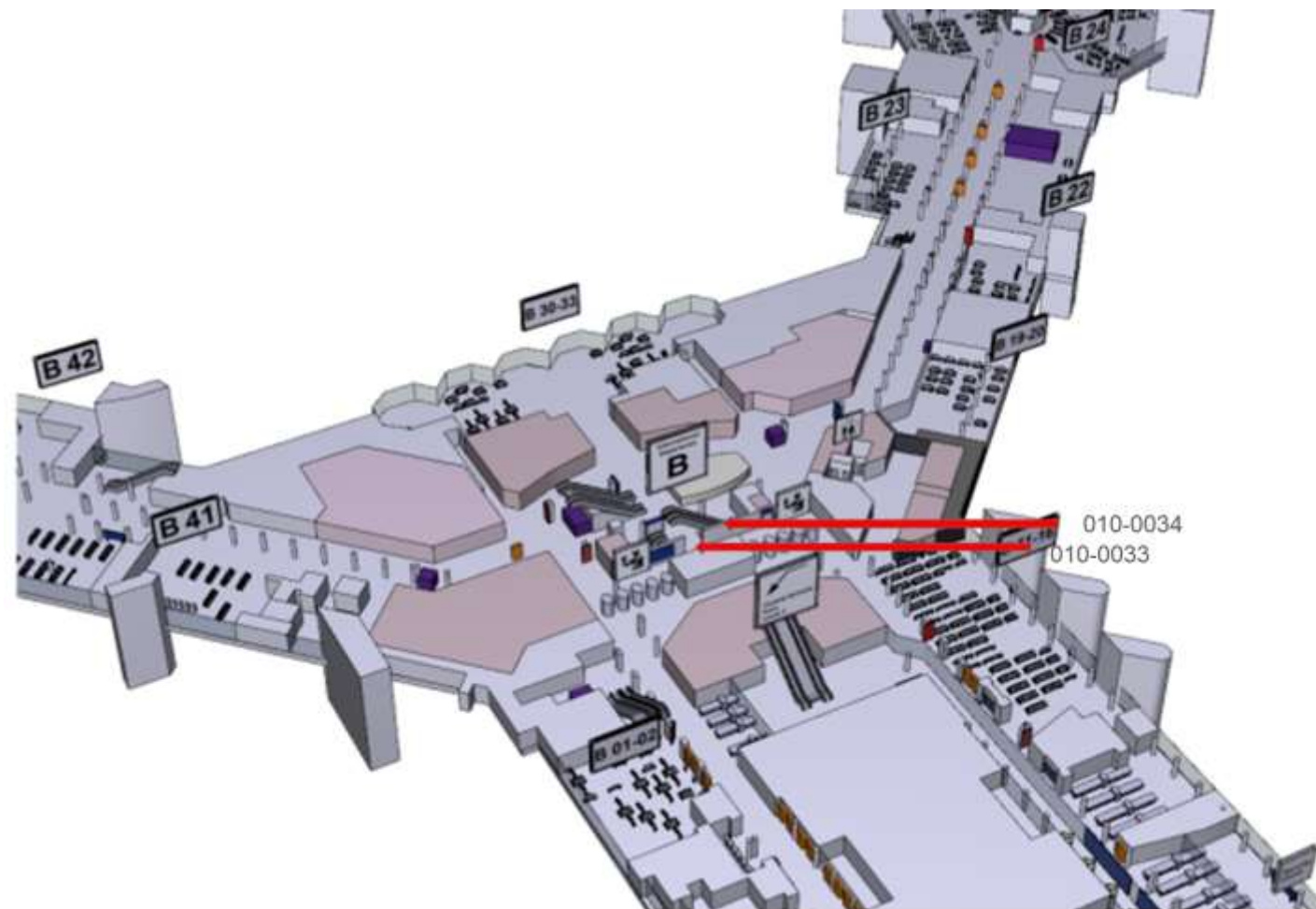

# KINGSIZE LIGHTBOX PASSAGIER-BEREICH – ABFLUG

## TERMINAL 1 – NON-SCHENGEN



**Einkommensstarke  
Zielgruppen**

**Mitten im Marktplatz B**

**Spontan-Käufer**

### Optimale Startbedingungen für Sie an Pier B

- Die KingSize Lightbox finden Sie an verschiedenen zentralen Stellen innerhalb des Frankfurter Flughafens, die sich durch starke Frequenz auszeichnen und damit viel Aufmerksamkeit auf sich lenken.
- Diese Werbefläche gegenüber der Goethe-Bar lädt geradezu ein zu einem Bummel, zu einem ungeplanten Einkaufstrip und lockt in die umliegenden Shops. 60 Prozent der Gäste shoppen spontan am Frankfurter Flughafen.
- Die KingSize Lightbox eignet sich neben effektiver Abverkaufswerbung auch zu überzeugender Markenwerbung – insbesondere für internationale Marken, die so mehr Reichweite erhalten.
- Hier, direkt am Marktplatz von Transit B sind viele Fluggäste aus aller Welt zuhause, z.B. aus Großbritannien, Kanada, Russland, USA, China, aus den arabischen Ländern.

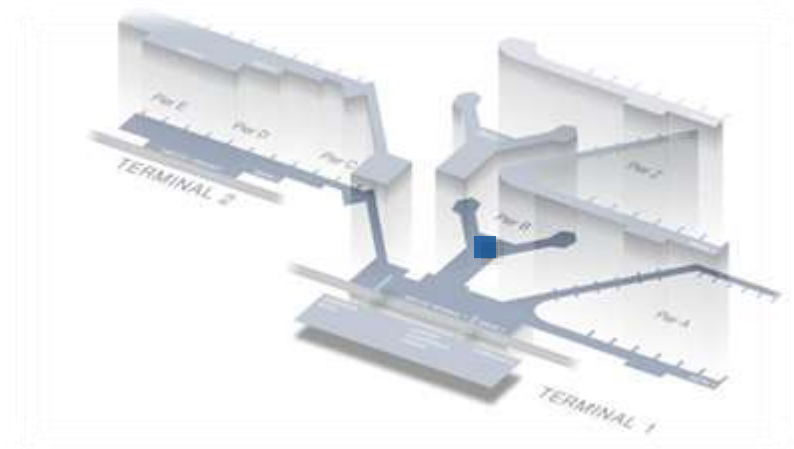

|                          |   |
|--------------------------|---|
| <b>Ressourcennummer:</b> | 010-0035  |
| <b>Ort:</b>              | Flugsteig B, Ebene 2, Transit B<br>Marktplatz, gegenüber Goethe Bar |
| <b>Anzahl:</b>           | 1   |
| <b>Passagiertyp:</b>     | Abflieger – International Non-Schengen                              |
| <b>Laufzeit:</b>         | 1 Monat   |
| <b>Preis*:</b>           | 31.270 €  |
| <b>Sonstige Kosten*:</b> | 2.958 € Produktionskosten   |
| <b>Größe:</b>            | 5.714 x 2.260 mm  |

\* Sämtliche Preise und Kosten vorbehaltlich Änderungen. Zu besonderen Messeveranstaltungen sind Preisaufschläge möglich.

# KINGSIZE LIGHTBOX PASSAGIER-BEREICH – ABFLUG

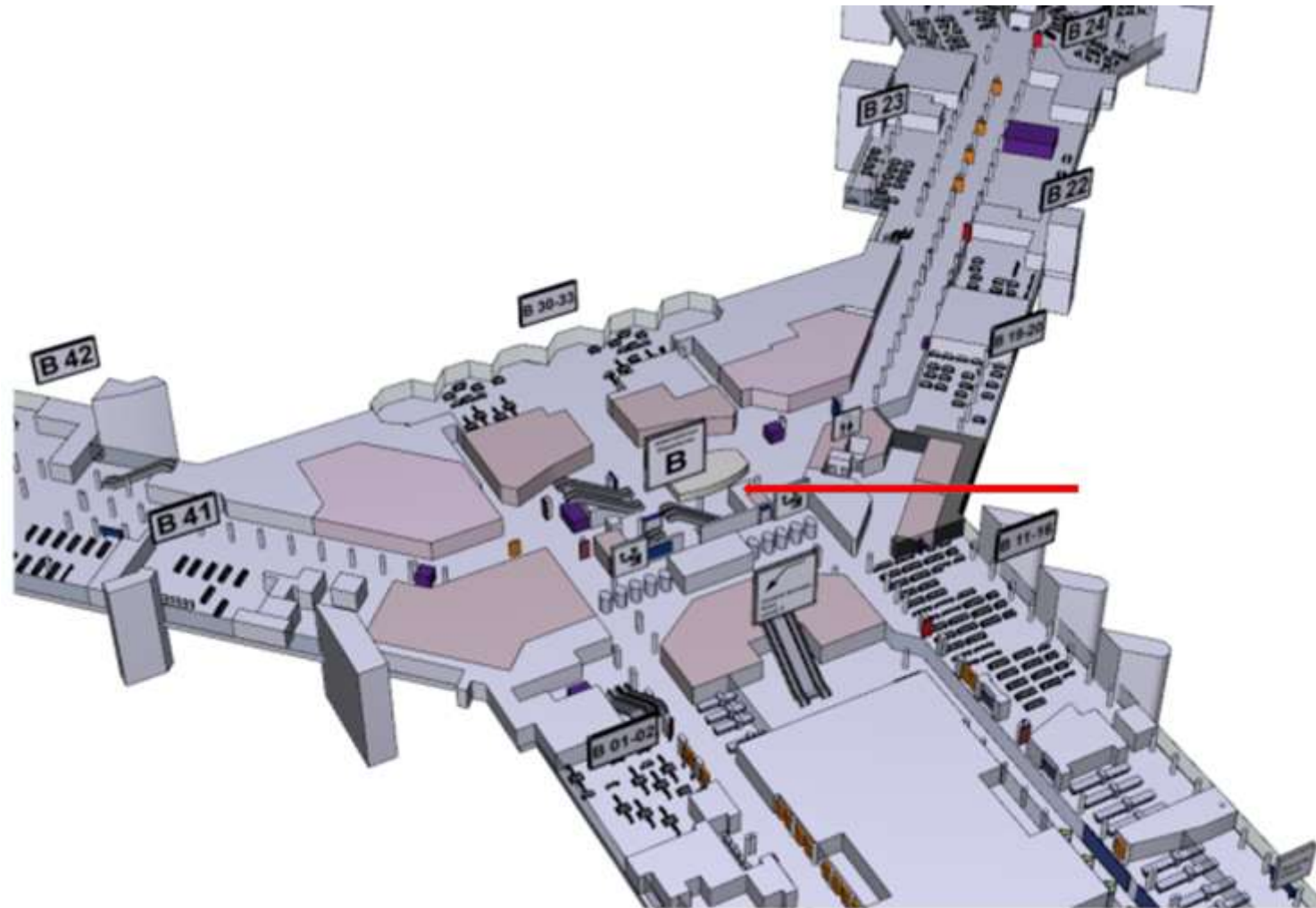

# KINGSIZE LIGHTBOX PASSAGIER-BEREICH – ABFLUG

## TERMINAL 1 – NON-SCHENGEN



**Einkommensstarke  
Zielgruppen**

**Zwischen Sicherheitskontrollen  
und Marktplatz**

**International**

### Optimale Startbedingungen für Sie an Pier C

- Die KingSize Lightbox finden Sie an verschiedenen zentralen Stellen innerhalb des Frankfurter Flughafens, die sich durch starke Frequenz auszeichnen und damit viel Aufmerksamkeit auf sich lenken.
- Diese Werbefläche am Flugsteig C lädt geradezu ein zu einem ungeplanten Einkaufstrip und lockt in die umliegenden Shops. 60 Prozent der Gäste shoppen spontan am Frankfurter Flughafen.
- Die KingSize Lightbox eignet sich neben effektiver Abverkaufswerbung auch zu überzeugender Markenwerbung – insbesondere für internationale Marken, die so mehr Reichweite erhalten.
- Dieser Bereich zwischen Sicherheitskontrolle und Marktplatz wird von vielen einkommensstarken internationalen Fluggästen frequentiert, z.B. aus Israel, Brasilien, Indien, USA.

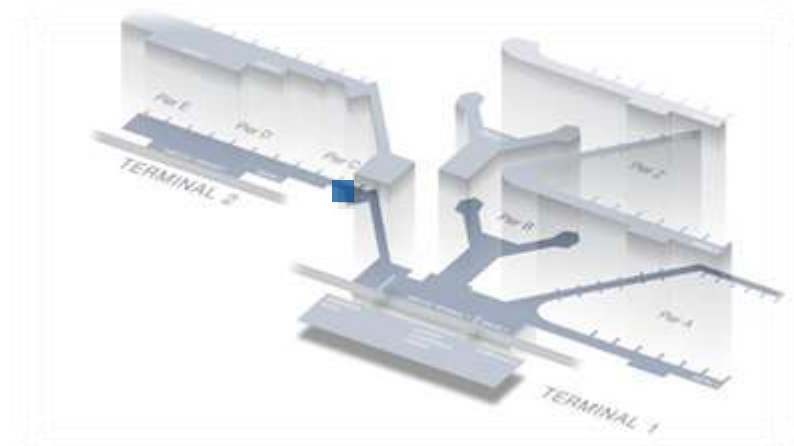

|                          |  |
|--------------------------|--|
| <b>Ressourcennummer:</b> | 010-0044                               |
| <b>Ort:</b>              | Flugsteig C, Ebene 2                   |
| <b>Anzahl:</b>           | 1                                      |
| <b>Passagiertyp:</b>     | Abflieger – International Non-Schengen |
| <b>Laufzeit:</b>         | 1 Monat                                |
| <b>Preis*:</b>           | 13.410 €                               |
| <b>Sonstige Kosten*:</b> | 1.853 € Produktionskosten              |
| <b>Größe:</b>            | 5.556 x 1.278 mm                       |



# KINGSIZE LIGHTBOX PASSAGIER-BEREICH – ABFLUG

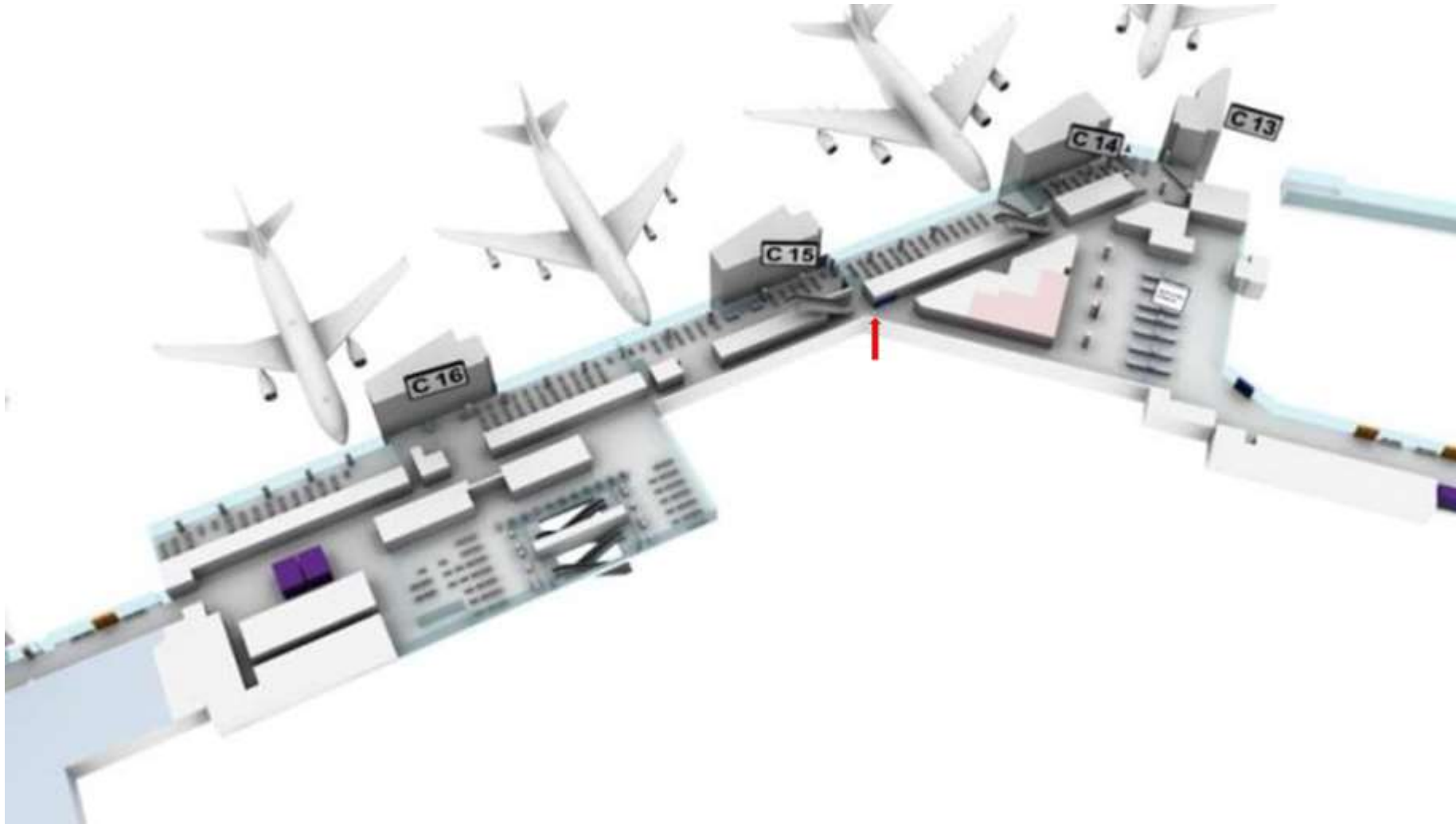

# KINGSIZE LIGHTBOX PASSAGIER-BEREICH – ABFLUG

## TERMINAL 1 – NON-SCHENGEN



**Einkommensstarke  
Zielgruppen**

**Zwischen Sicherheitskontrollen  
und Marktplatz**

**Spontan-Käufer**

### Optimale Startbedingungen für Sie an Pier C

- Die KingSize Lightbox finden Sie an verschiedenen zentralen Stellen innerhalb des Frankfurter Flughafens, die sich durch starke Frequenz auszeichnen und damit viel Aufmerksamkeit auf sich lenken.
- Diese Werbefläche an der Ausreisekontrolle an Pier C lädt geradezu ein zu einem ungeplanten Einkaufstrip und lockt in die umliegenden Shops. 60 Prozent der Gäste shoppen spontan am Frankfurter Flughafen.
- Die KingSize Lightbox eignet sich neben effektiver Abverkaufswerbung auch zu überzeugender Markenwerbung – insbesondere für internationale Marken, die so mehr Reichweite erhalten.
- Der Bereich direkt vor der zentralen Passkontrolle und kurz vor dem Duty-Free-Shop wird von vielen einkommensstarken internationalen Fluggästen frequentiert, z.B. aus Israel, Brasilien, Indien, USA.

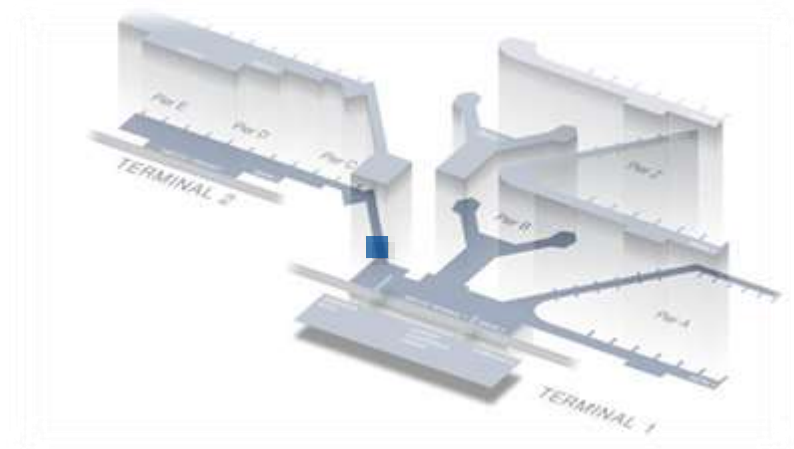

|                          |   |
|--------------------------|---|
| <b>Ressourcennummer:</b> | 010-0045                                |
| <b>Ort:</b>              | Flugsteig C, Ausreisekontrolle, Ebene 2 |
| <b>Anzahl:</b>           | 1                                       |
| <b>Passagiertyp:</b>     | Abflieger – International Non-Schengen  |
| <b>Laufzeit:</b>         | 1 Monat                                 |
| <b>Preis*:</b>           | 13.410 €                                |
| <b>Sonstige Kosten*:</b> | 1.853 € Produktionskosten               |
| <b>Größe:</b>            | 5.556 x 1.278 mm                        |

# KINGSIZE LIGHTBOX PASSAGIER-BEREICH – ABFLUG

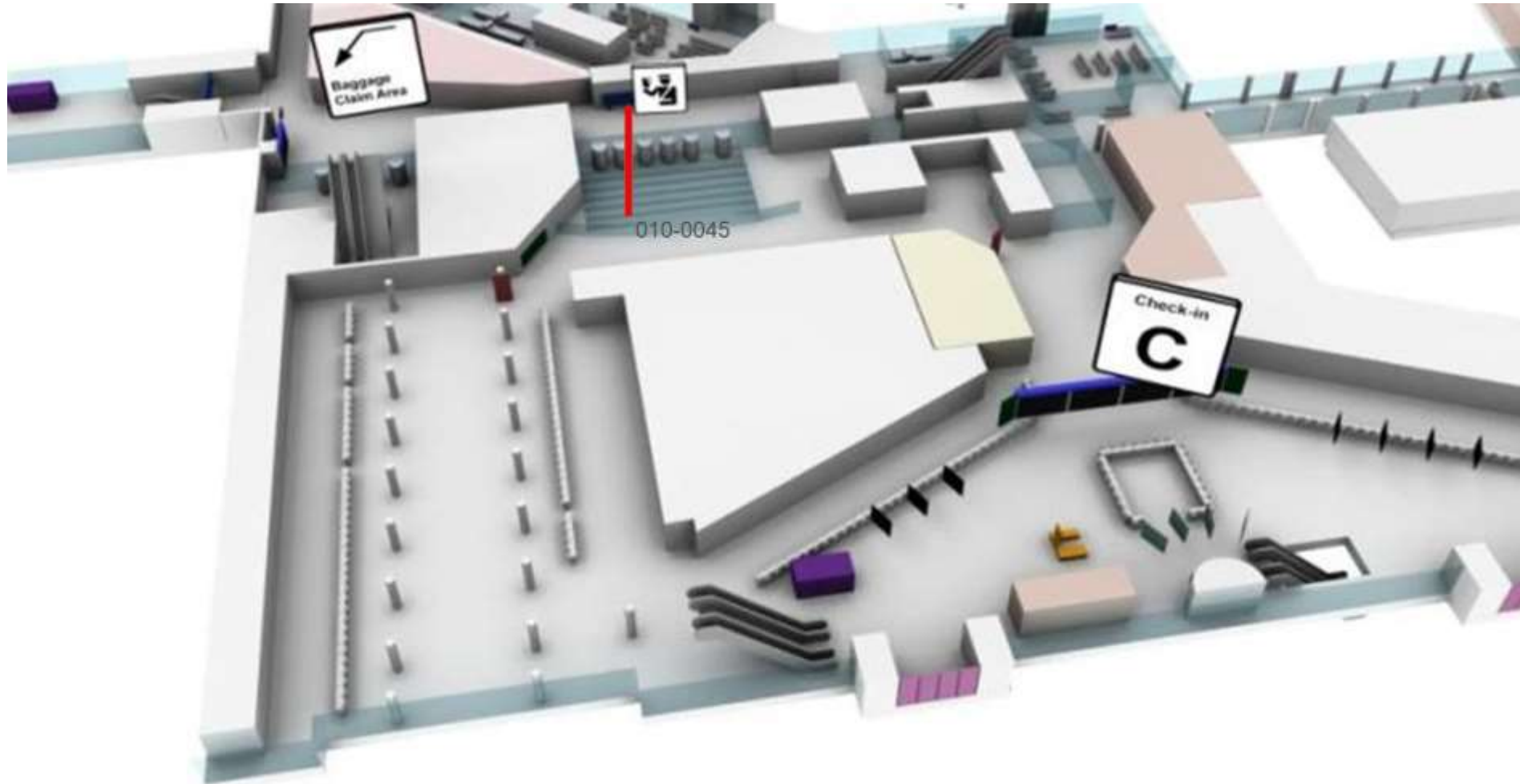

# KINGSIZE LIGHTBOX PASSAGIER-BEREICH – ABFLUG / ANKUNFT

## TERMINAL 1 – NON-SCHENGEN



**Internationale Zielgruppe**

**Businessreisende**

**Abflieger**

### Attention please - am Pier Z

- Die KingSize Lightbox finden Sie an verschiedenen zentralen Stellen innerhalb des Frankfurter Flughafens, die sich durch starke Frequenz auszeichnen und damit viel Aufmerksamkeit auf sich lenken.
- Gegenüber dem Gate Z11 gelegen, erreichen Sie hier viele nationale und internationale, einkommensstarke Fluggäste, zum Beispiel aus China, Japan, Singapur, Hongkong oder Südkorea.
- Die 6,5 m<sup>2</sup> sind – mit brillanter, aufmerksamkeitsstarker Hinterleuchtung – ideal für Ihre mittel- und langfristige Kampagnenflights am Frankfurter Flughafen.
- Unsere KingSize Lightbox ist eine hervorragende Startbahn für Ihre Markenwerbung – insbesondere für internationale Marken.

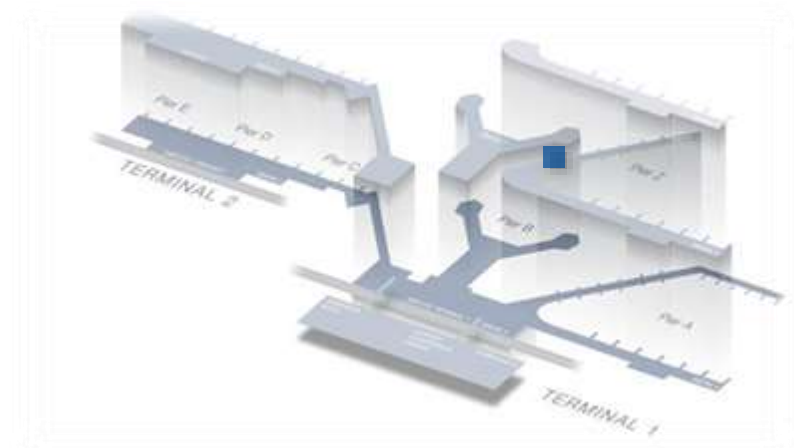

|                          |  |
|--------------------------|--|
| <b>Ressourcennummer:</b> | 010-0052                                 |
| <b>Ort:</b>              | Flugsteig A, Ebene 3, gegenüber Gate Z11 |
| <b>Anzahl:</b>           | 1  |
| <b>Passagiertyp:</b>     | Abflieger – Non-Schengen                 |
| <b>Laufzeit:</b>         | 1 Monat                                  |
| <b>Preis*:</b>           | 14.570 €                                 |
| <b>Sonstige Kosten*:</b> | 1.853 € Produktionskosten                |
| <b>Größe:</b>            | 5.556 x 1.278 mm                         |

# KINGSIZE LIGHTBOX PASSAGIER-BEREICH – ABFLUG / ANKUNFT

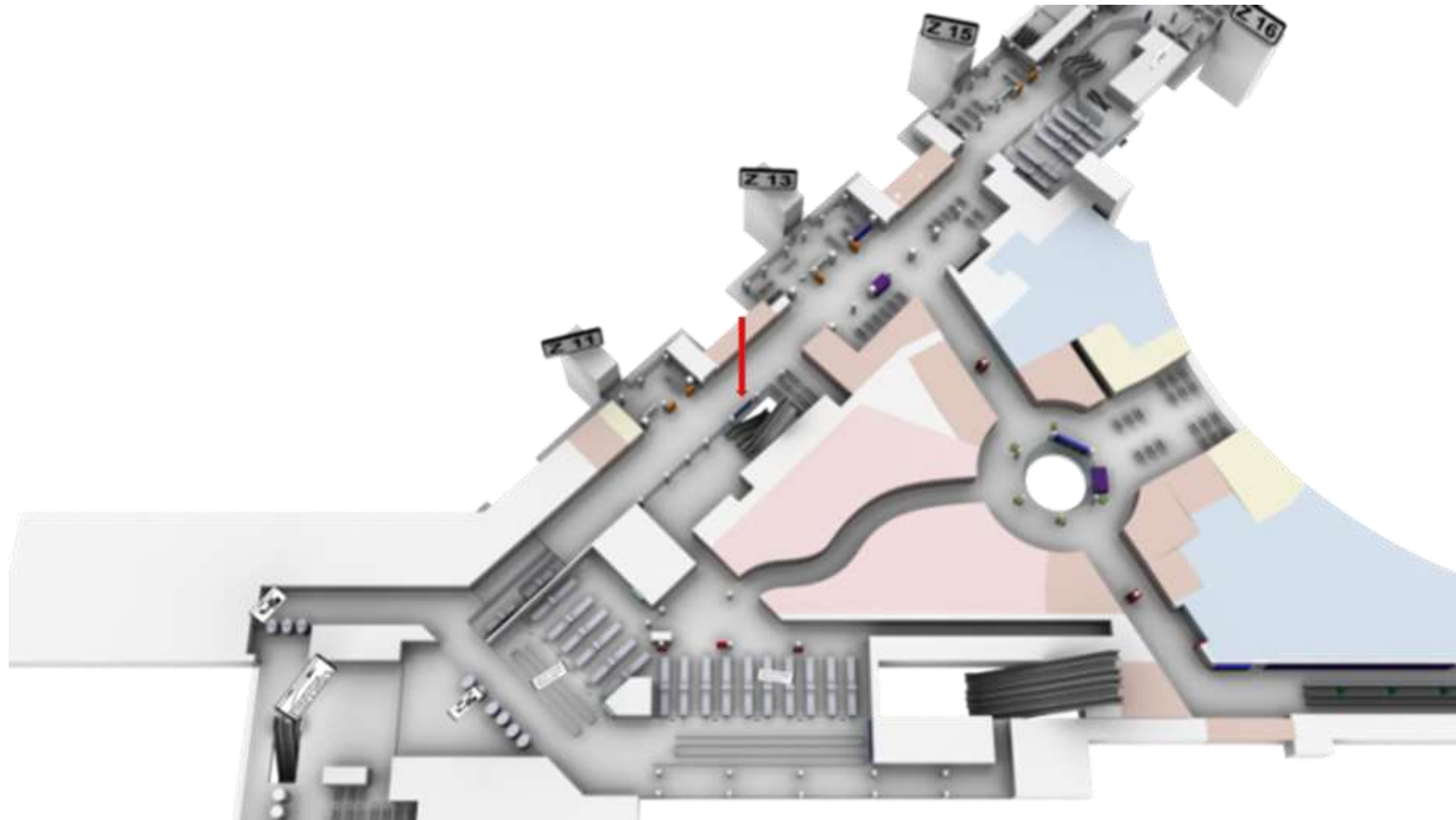

# KINGSIZE LIGHTBOXES PASSAGIER-BEREICH – ABFLUG / ANKUNFT

## TERMINAL 1 – NON-SCHENGEN



Internationale Zielgruppe

Businessreisende

15 m<sup>2</sup>

### Attention please - am Pier A und Z

- Die KingSize Lightbox finden Sie an verschiedenen zentralen Stellen innerhalb des Frankfurter Flughafens, die sich durch starke Frequenz auszeichnen und damit viel Aufmerksamkeit auf sich lenken.
- Entlang der Wege abfliegender Passagiere gelegen, erreichen Sie hier viele nationale und internationale, einkommensstarke Fluggäste, zum Beispiel aus China, Japan, Singapur, Hongkong oder Südkorea.
- Die 15 m<sup>2</sup> Werbefläche sind – mit brillanter, aufmerksamkeitsstarker Hinterleuchtung – ideal für Ihre mittel- und langfristige Kampagnenflights am Frankfurter Flughafen.
- Unsere KingSize Lightbox ist eine hervorragende Startbahn für Ihre Markenwerbung – insbesondere für internationale Marken.

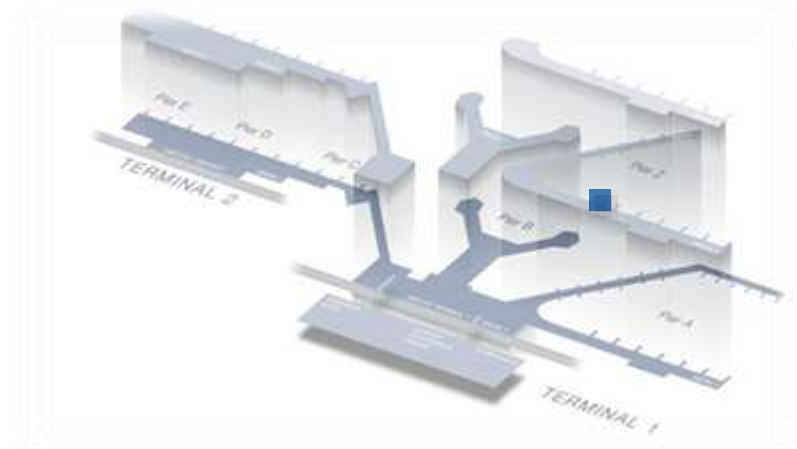

**Ressourcennummer:** 010-0054 / -0055 / -0056 / -0057 / -0058

**Ort:** Flugsteig A-Erweiterung,  
Z-Gates, Ebene 3

**Anzahl:** 5

**Passagiertyp:** Abflieger, Ankommer – Non-Schengen

**Laufzeit:** 1 Monat

**Preis\*:** 23.590 € pro Standort

**Sonstige Kosten\*:** 2.958 € Produktionskosten pro Standort

**Größe:** 5.715 x 2.258 mm

# KINGSIZE LIGHTBOX PASSAGIER-BEREICH – ABFLUG / ANKUNFT

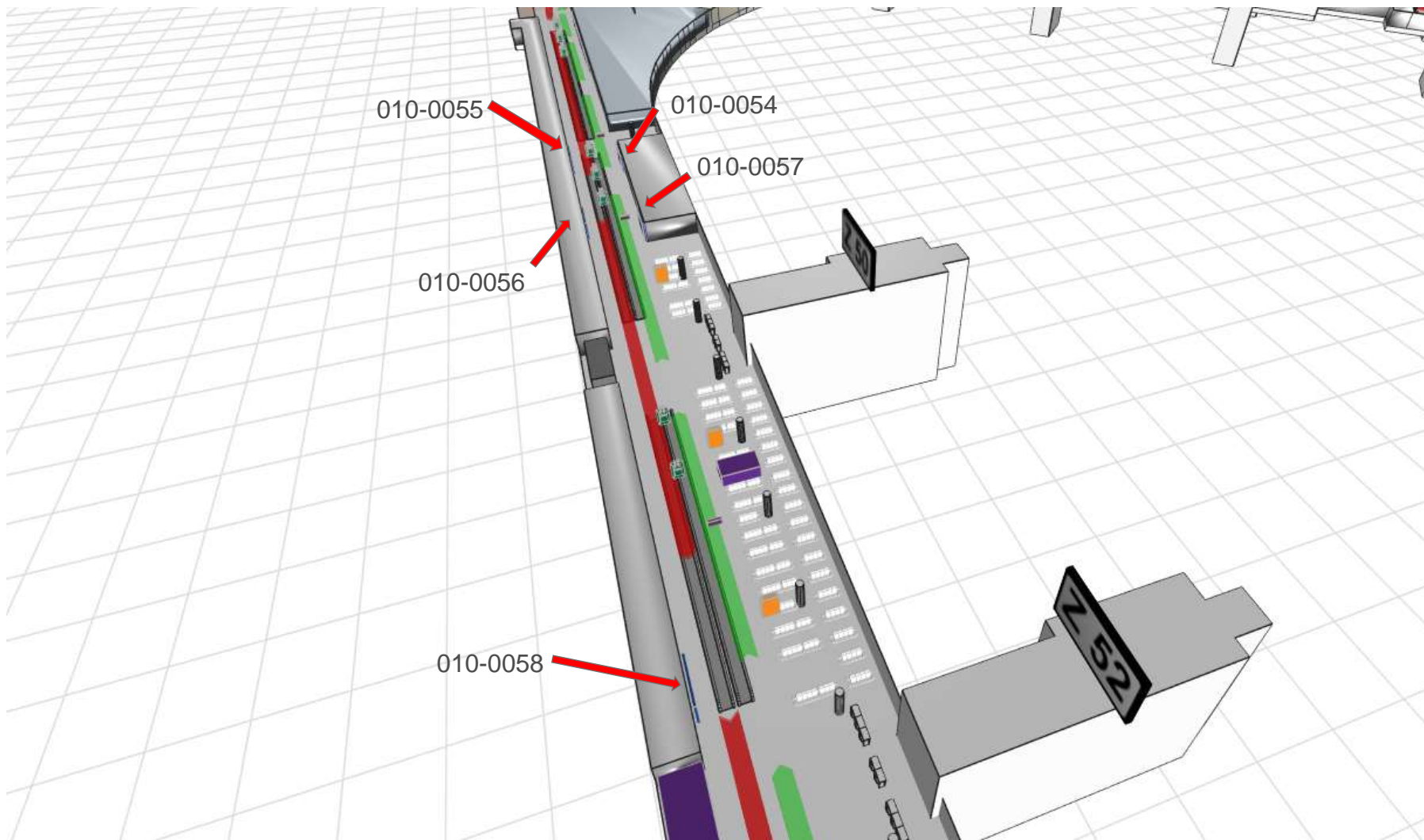

# KINGSIZE LIGHTBOX PASSAGIER-BEREICH – ABFLUG / ANKUNFT

## TERMINAL 1 – NON-SCHENGEN



**Internationale Zielgruppe**

**Hohe Aufmerksamkeit**

**15 m<sup>2</sup>**

### Attention please - am Flugsteig B

- Die KingSize Lightbox finden Sie an verschiedenen zentralen Stellen innerhalb des Frankfurter Flughafens, die sich durch starke Frequenz auszeichnen und damit viel Aufmerksamkeit auf sich lenken.
- Hier sind Ankommer und Abfliegende unterwegs. Sie erreichen an dieser Stelle viele nationale und internationale, einkommensstarke Fluggäste.
- Die 6,5 m<sup>2</sup> Werbefläche sind – mit brillanter, aufmerksamkeitsstarker Hinterleuchtung – ideal für Ihre mittel- und langfristige Kampagnenflights am Frankfurter Flughafen.
- Unsere KingSize Lightbox ist eine hervorragende Startbahn für Ihre Markenwerbung – insbesondere für internationale Marken.

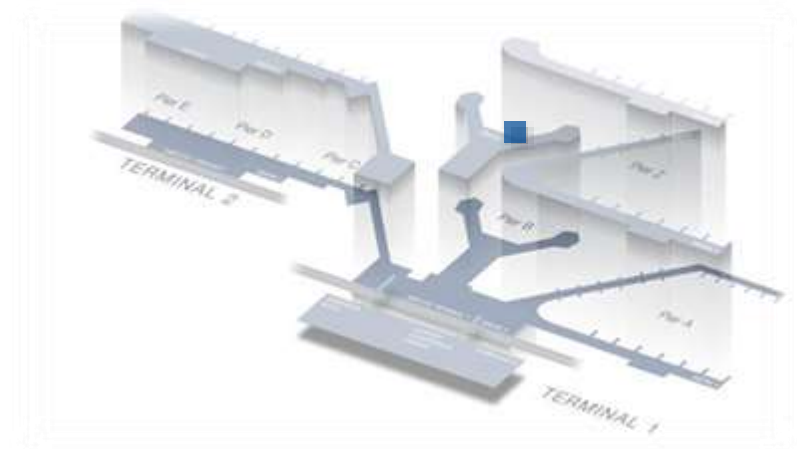

|                          |                                     |
|--------------------------|-------------------------------------|
| <b>Ressourcennummer:</b> | 010-0040                            |
| <b>Ort:</b>              | Flugsteig B, Ebene 3                |
| <b>Anzahl:</b>           | 1                                   |
| <b>Passagiertyp:</b>     | Umsteiger, Abflieger – Non-Schengen |
| <b>Laufzeit:</b>         | 1 Monat                             |
| <b>Preis*:</b>           | 14.030 €                            |
| <b>Sonstige Kosten*:</b> | 1.853 € Produktionskosten           |
| <b>Größe:</b>            | 5.556 x 1.278 mm                    |



# KINGSIZE LIGHTBOX PASSAGIER-BEREICH – ABFLUG / ANKUNFT

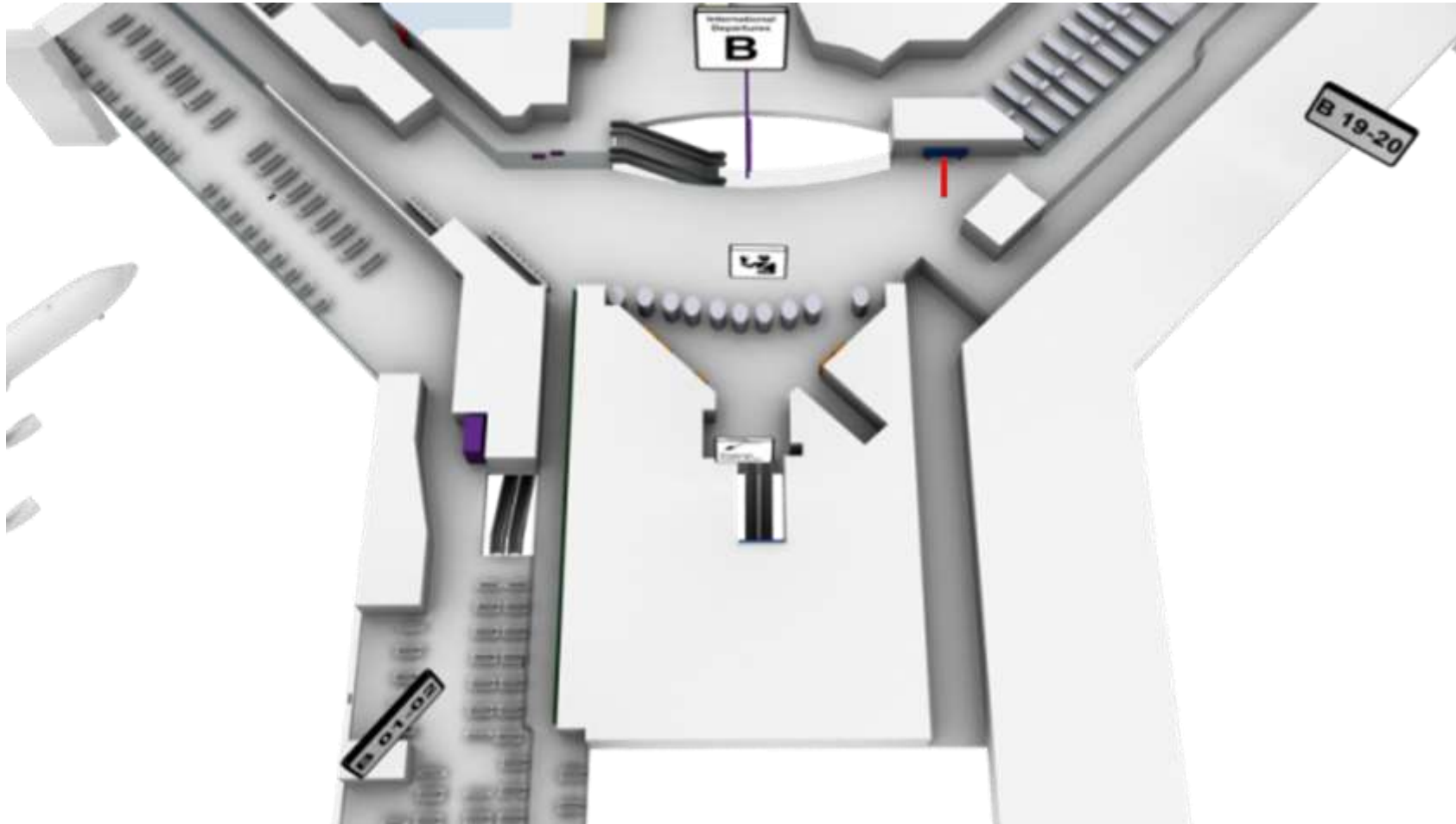

# KINGSIZE LIGHTBOX PASSAGIER-BEREICH – ABFLUG / ANKUNFT

## TERMINAL 1 – NON-SCHENGEN



**Internationale Zielgruppe**

**Passagiere mit hoher  
Verweildauer**

**15 m<sup>2</sup>**

### Attention please - am Flugsteig B

- Die KingSize Lightbox finden Sie an verschiedenen zentralen Stellen innerhalb des Frankfurter Flughafens, die sich durch starke Frequenz auszeichnen und damit viel Aufmerksamkeit auf sich lenken.
- Hier sind Ankommer und Abfliegende unterwegs. Sie erreichen an dieser Stelle viele nationale und internationale, einkommensstarke Fluggäste, z.B. aus Großbritannien, USA, Kanada, Türkei, China, Russland.
- Die 6,5 m<sup>2</sup> Werbefläche sind – mit brillanter, aufmerksamkeitsstarker Hinterleuchtung – ideal für Ihre mittel- und langfristige Kampagnenflights am Frankfurter Flughafen.
- Unsere KingSize Lightbox ist eine hervorragende Startbahn für Ihre Markenwerbung – insbesondere für internationale Marken.

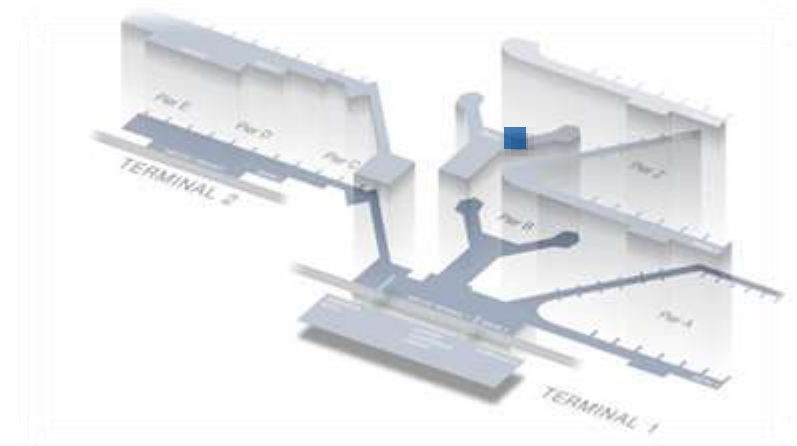

**Ressourcennummer:** 010-0041

**Ort:** Flugsteig B, Ebene 3

**Anzahl:** 1

**Passagiertyp:** Umsteiger, Abflieger – Non-Schengen

**Laufzeit:** 1 Monat

**Preis\*:** 14.690 €

**Sonstige Kosten\*:** 1.853 € Produktionskosten

**Größe:** 5.556 x 1.278 mm

# KINGSIZE LIGHTBOX PASSAGIER-BEREICH – ABFLUG / ANKUNFT

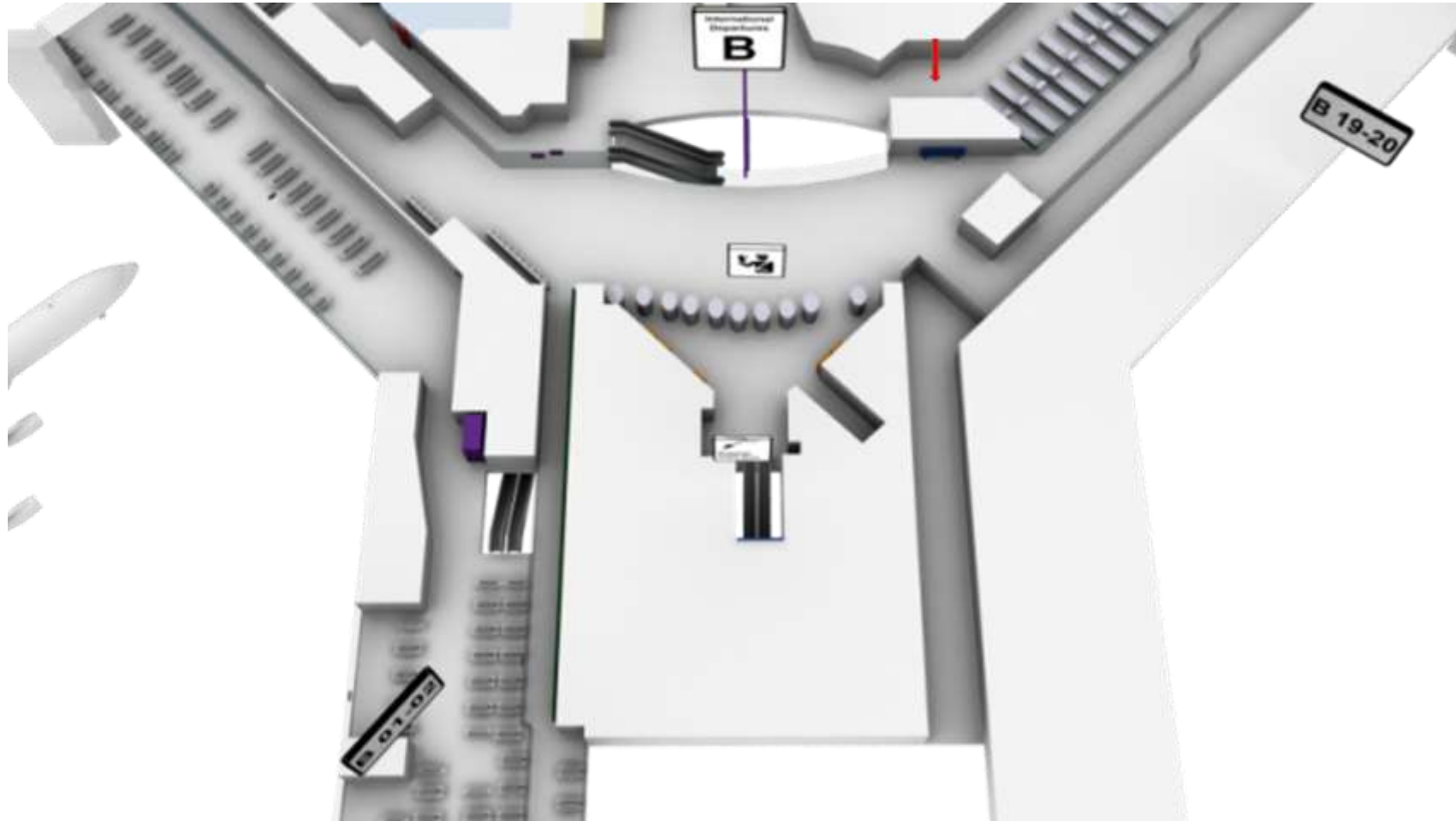

# KINGSIZE LIGHTBOX PASSAGIER-BEREICH – ANKUNFT

## TERMINAL 1 – NON-SCHENGEN



**Höchste Kontaktdichte**

**Garantierte Aufmerksamkeit**

**Punktgenaues Targeting**

### Gut ankommen am Flugsteig A

- Die KingSize Lightbox finden Sie an verschiedenen zentralen Stellen innerhalb des Frankfurter Flughafens, die sich durch starke Frequenz auszeichnen und damit viel Aufmerksamkeit auf sich lenken.
- Sie erreichen an dieser Stelle, vor der Gepäckausgabe, viele nationale und internationale, einkommensstarke Fluggäste.
- Die 13 m<sup>2</sup> Werbefläche sind – mit brillanter, aufmerksamkeitsstarker Hinterleuchtung – ideal für Ihre mittel- und langfristige Kampagnenflights am Frankfurter Flughafen.
- Unsere KingSize Lightbox ist eine hervorragende Landebahn für Ihre Markenwerbung – insbesondere für internationale Marken.

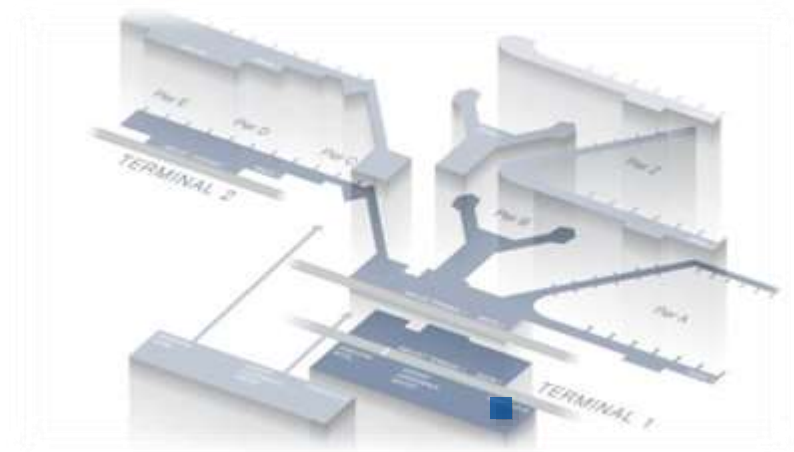

|                          |   |
|--------------------------|---|
| <b>Ressourcennummer:</b> | 010-0003  |
| <b>Ort:</b>              | Flugsteig A-Erweiterung, Ankunft Ebene 1, zur Gepäckausgabe |
| <b>Anzahl:</b>           | 1   |
| <b>Passagiertyp:</b>     | Ankommer aus Ebene 4 – International Non-Schengen           |
| <b>Laufzeit:</b>         | 1 Monat   |
| <b>Preis*:</b>           | 30.030 €  |
| <b>Sonstige Kosten*:</b> | 2.958 € Produktionskosten                                   |
| <b>Größe:</b>            | 5.715 x 2.258 mm  |

\* Sämtliche Preise und Kosten vorbehaltlich Änderungen. Zu besonderen Messeveranstaltungen sind Preisaufläge möglich.

## KINGSIZE LIGHTBOX PASSAGIER-BEREICH – ANKUNFT

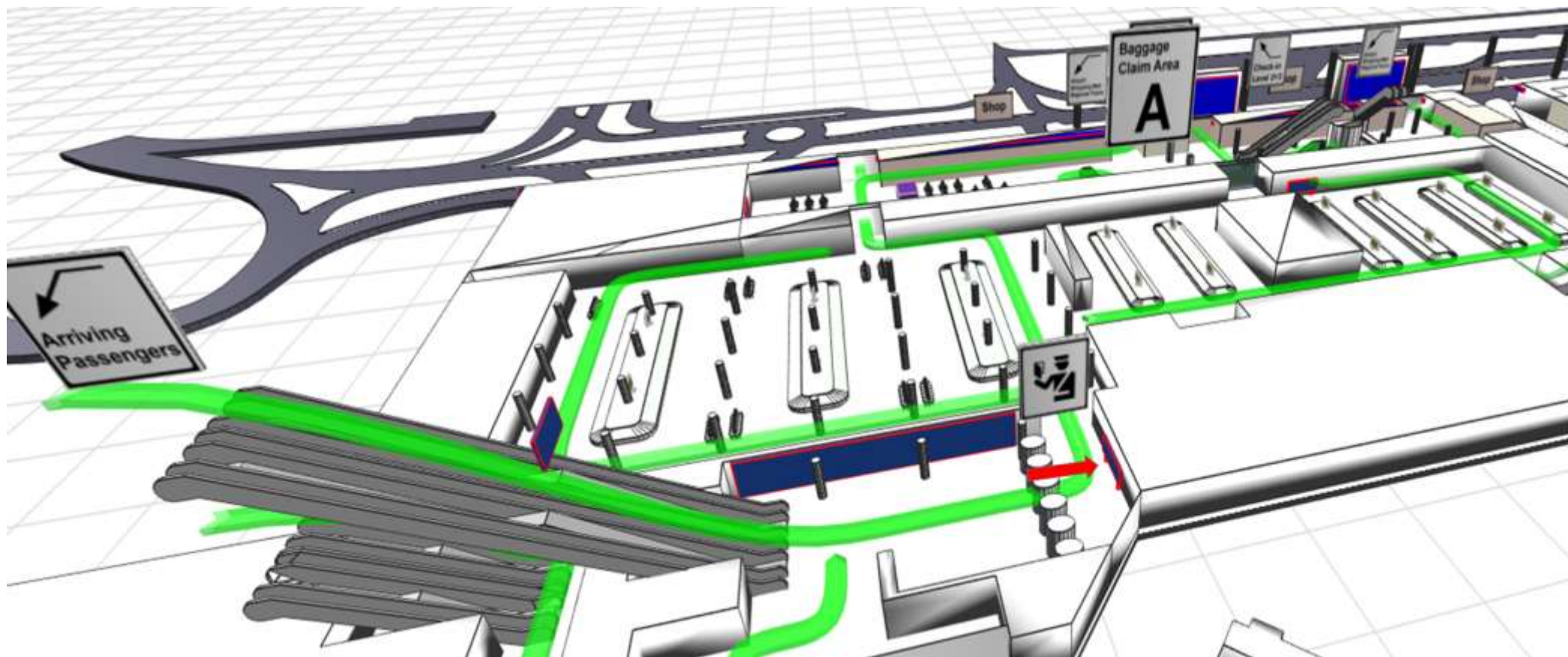

# KINGSIZE LIGHTBOX PASSAGIER-BEREICH – ANKUNFT

## TERMINAL 1 – NON-SCHENGEN



Höchste Kontaktdichte

Garantierte Aufmerksamkeit

Punktgenaues Targeting

### Gut ankommen am Flugsteig B

- Die KingSize Lightbox finden Sie an verschiedenen zentralen Stellen innerhalb des Frankfurter Flughafens, die sich durch starke Frequenz auszeichnen und damit viel Aufmerksamkeit auf sich lenken.
- Sie erreichen an dieser Stelle, am Treppenabgang zwischen den Ebenen, viele nationale und internationale, einkommensstarke Fluggäste, z.B. aus Israel, Brasilien, USA.
- Die 11 m<sup>2</sup> Werbefläche sind – mit brillanter, aufmerksamkeitsstarker Hinterleuchtung – ideal für Ihre mittel- und langfristige Kampagnenflights am Frankfurter Flughafen.
- Unsere KingSize Lightbox ist eine hervorragende Landebahn für Ihre Markenwerbung – insbesondere für internationale Marken.

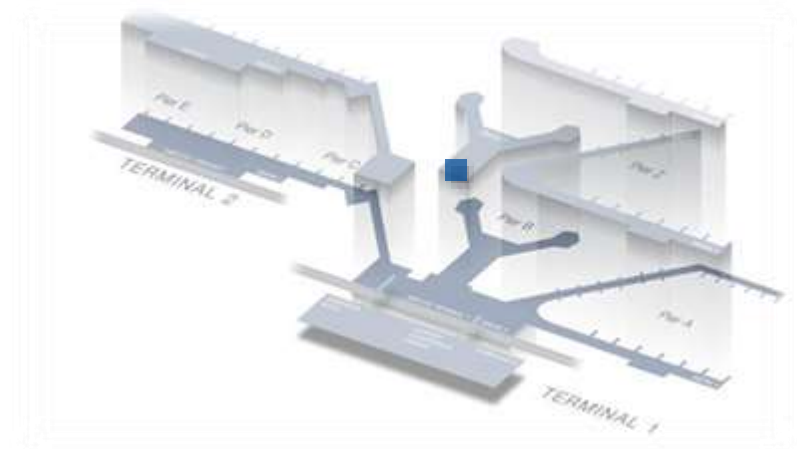

|                          |  |
|--------------------------|--|
| <b>Ressourcennummer:</b> | 010-0025   |
| <b>Ort:</b>              | Flugsteig B, Treppenabgang<br>Ebene 3 nach Ebene 2 |
| <b>Anzahl:</b>           | 1  |
| <b>Passagiertyp:</b>     | Ankommer – International Non-Schengen              |
| <b>Laufzeit:</b>         | 1 Monat  |
| <b>Preis*:</b>           | 34.210 €   |
| <b>Sonstige Kosten*:</b> | 7.747 € Produktionskosten                          |
| <b>Größe:</b>            | 4.800 x 2.300 mm                                   |

## KINGSIZE LIGHTBOX PASSAGIER-BEREICH – ANKUNFT

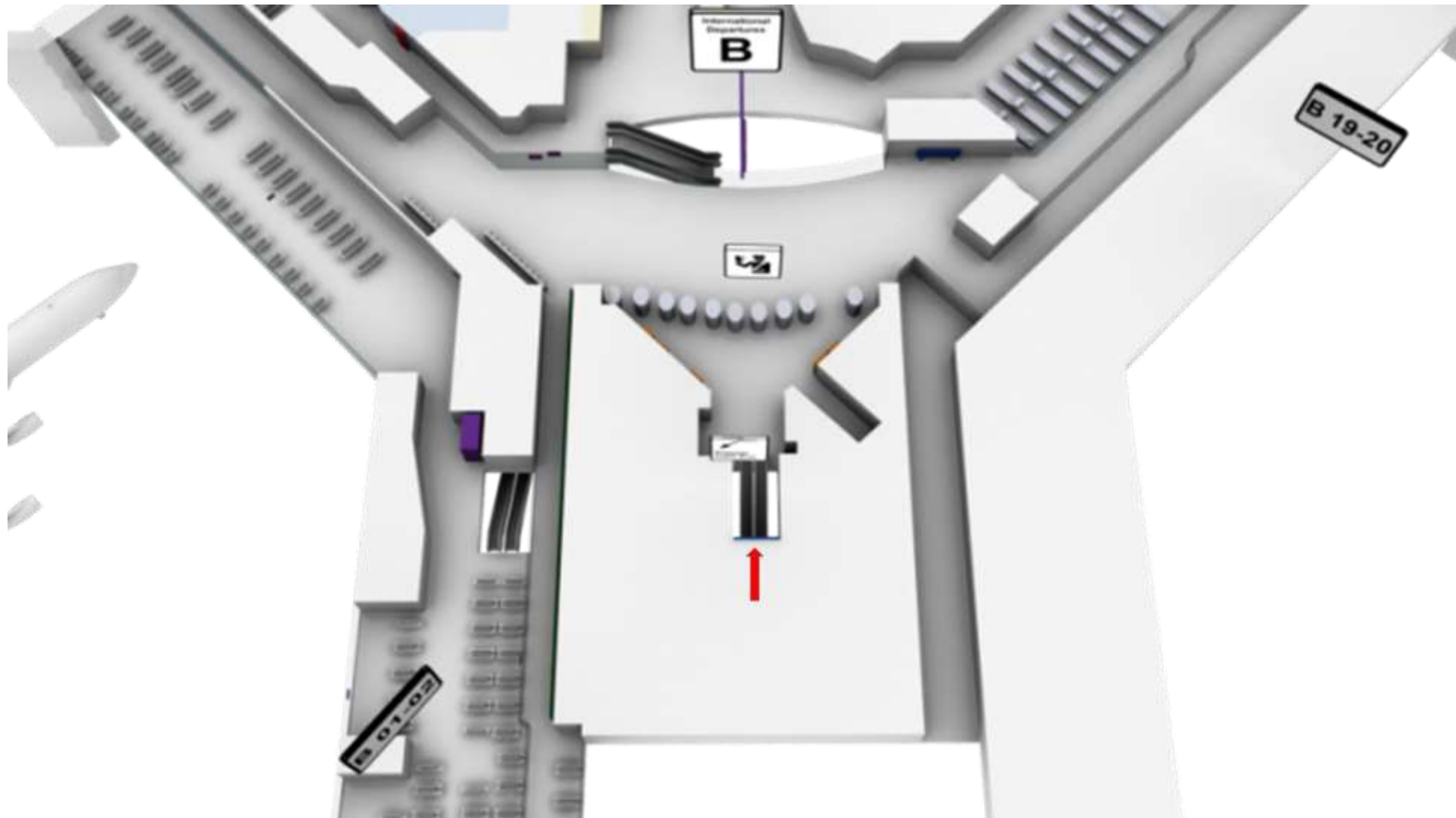

# KINGSIZE LIGHTBOX PASSAGIER-BEREICH – ANKUNFT

## TERMINAL 1 – NON-SCHENGEN



**Internationale Passagiere**

**Garantierte Aufmerksamkeit**

**Punktgenaues Targeting**

### Gut ankommen am Flugsteig A

- Die KingSize Lightbox finden Sie an verschiedenen zentralen Stellen innerhalb des Frankfurter Flughafens, die sich durch starke Frequenz auszeichnen und damit viel Aufmerksamkeit auf sich lenken.
- Sie erreichen an dieser Stelle, an der Gepäckausgabe, viele nationale und internationale, einkommensstarke Fluggäste, z.B. China, Japan, USA, Südafrika.
- Das extreme Querformat mit 17 m<sup>2</sup> ist – mit brillanter, aufmerksamkeitsstarker Hinterleuchtung – ideal für Ihre mittel- und langfristige Kampagnenflights am Frankfurter Flughafen.
- Unsere KingSize Lightbox ist eine hervorragende Landebahn für Ihre Markenwerbung – insbesondere für internationale Marken.

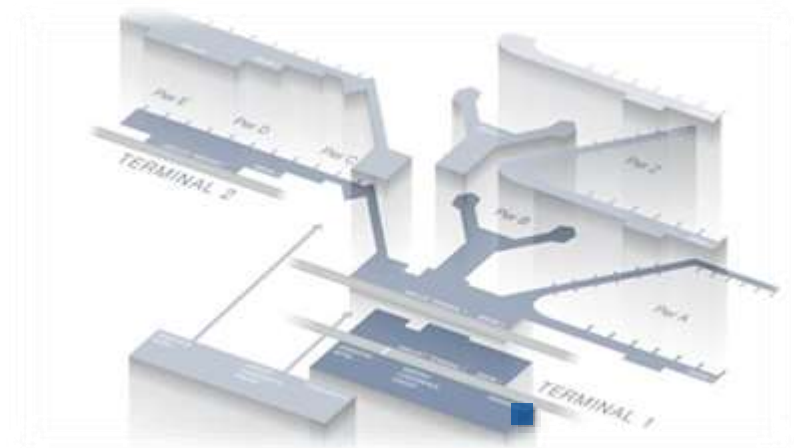

|                          |                                    |
|--------------------------|------------------------------------|
| <b>Ressourcennummer:</b> | 010-0073                           |
| <b>Ort:</b>              | Flugsteig A, Gepäckausgabe Ebene 1 |
| <b>Anzahl:</b>           | 1                                  |
| <b>Passagiertyp:</b>     | Ankommer – Schengen / Non-Schengen |
| <b>Laufzeit:</b>         | 1 Monat                            |
| <b>Preis*:</b>           | 26.800 €                           |
| <b>Sonstige Kosten*:</b> | 1.853 € Produktionskosten          |
| <b>Größe:</b>            | 5.960 x 2.578 mm                   |



## KINGSIZE LIGHTBOX PASSAGIER-BEREICH – ANKUNFT

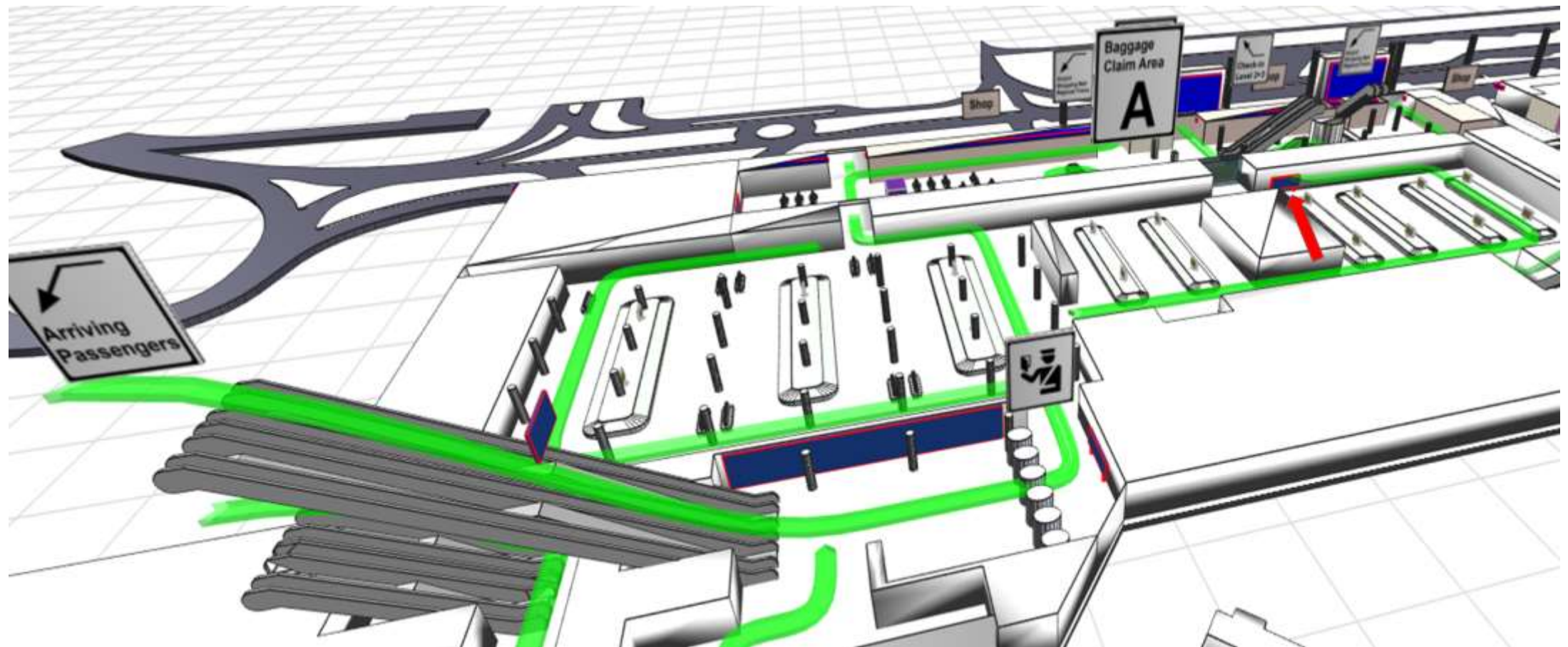

# KINGSIZE LIGHTBOX PASSAGIER-BEREICH – ANKUNFT

## TERMINAL 1 – NON-SCHENGEN



Höchste Kontaktdichte

Garantierte Aufmerksamkeit

Punktgenaues Targeting

### Gut ankommen am Flugsteig A/Z

- Die KingSize Lightbox finden Sie an verschiedenen zentralen Stellen innerhalb des Frankfurter Flughafens, die sich durch starke Frequenz auszeichnen und damit viel Aufmerksamkeit auf sich lenken.
- Sie erreichen an dieser Stelle, am Treppenabgang zwischen den Ebenen, viele nationale und internationale, einkommensstarke Fluggäste.
- Opulente 36 m<sup>2</sup> Werbefläche sind – mit brillanter, aufmerksamkeitsstarker Hinterleuchtung – ideal für Ihre mittel- und langfristige Kampagnenflights am Frankfurter Flughafen.
- Unsere KingSize Lightbox ist eine hervorragende Landebahn für Ihre Markenwerbung – insbesondere für internationale Marken.

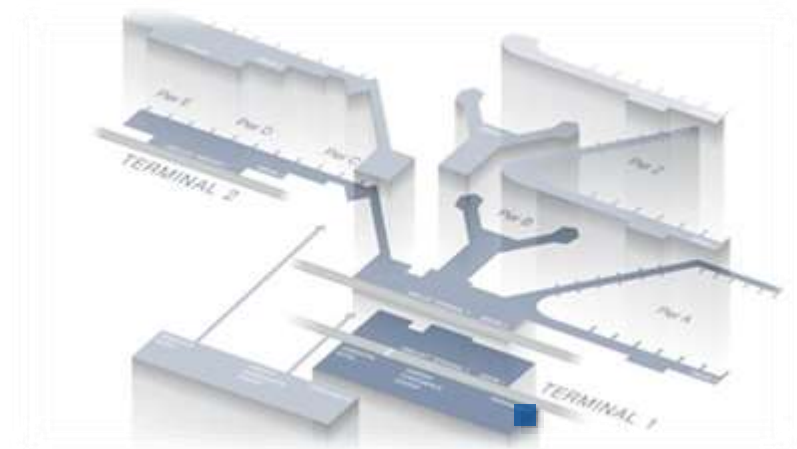

|                          |   |
|--------------------------|---|
| <b>Ressourcennummer:</b> | 010-0076  |
| <b>Ort:</b>              | Flugsteig A/Z, Treppenabgang Ebene 4 nach Ebene 1 |
| <b>Anzahl:</b>           | 1   |
| <b>Passagiertyp:</b>     | Ankommer – International Non-Schengen             |
| <b>Laufzeit:</b>         | 1 Monat   |
| <b>Preis*:</b>           | 37.850 €  |
| <b>Sonstige Kosten*:</b> | 7.968 € Produktionskosten                         |
| <b>Größe:</b>            | 11.005 x 3.350 mm                                 |

# KINGSIZE LIGHTBOX PASSAGIER-BEREICH – ANKUNFT

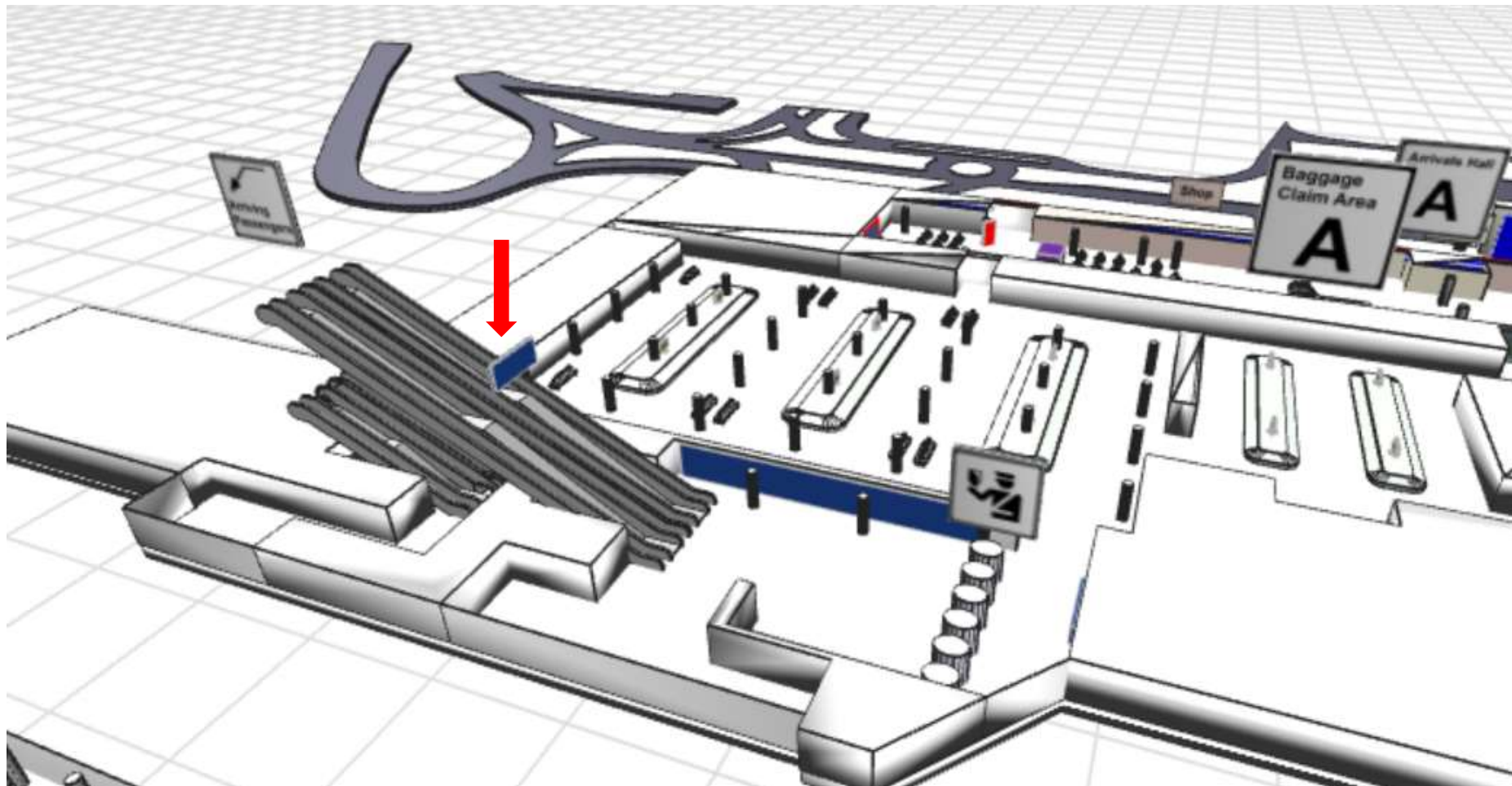

# KINGSIZE LIGHTBOX PASSAGIER-BEREICH – ANKUNFT

## TERMINAL 1 – NON-SCHENGEN



Höchste Kontaktdichte

Garantierte Aufmerksamkeit

Punktgenaues Targeting

### Gut ankommen am Flugsteig A/Z

- Die KingSize Lightbox finden Sie an verschiedenen zentralen Stellen innerhalb des Frankfurter Flughafens, die sich durch starke Frequenz auszeichnen und damit viel Aufmerksamkeit auf sich lenken.
- Sie erreichen an dieser Stelle, am Treppenabgang zwischen den Ebenen, viele nationale und internationale, einkommensstarke Fluggäste.
- Opulente 71 m<sup>2</sup> Werbefläche sind – mit brillanter, aufmerksamkeitsstarker Hinterleuchtung – ideal für Ihre mittel- und langfristige Kampagnenflights am Frankfurter Flughafen.
- Unsere KingSize Lightbox ist eine hervorragende Landebahn für Ihre Markenwerbung – insbesondere für internationale Marken.

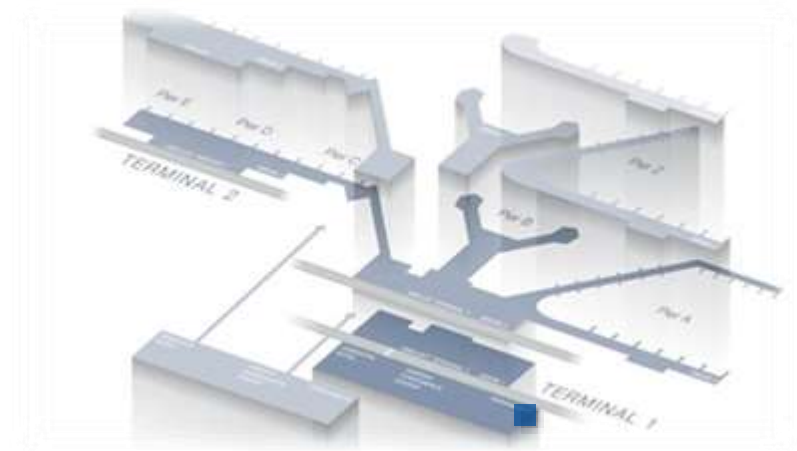

|                          |   |
|--------------------------|---|
| <b>Ressourcennummer:</b> | 010-0077  |
| <b>Ort:</b>              | Flugsteig A/Z, Treppenabgang Ebene 4 nach Ebene 1 |
| <b>Anzahl:</b>           | 1   |
| <b>Passagiertyp:</b>     | Ankommer – International Non-Schengen             |
| <b>Laufzeit:</b>         | 1 Monat   |
| <b>Preis*:</b>           | 41.730 €  |
| <b>Sonstige Kosten*:</b> | 9.242 € Produktionskosten                         |
| <b>Größe:</b>            | 21.549 x 3.350 mm                                 |

# KINGSIZE LIGHTBOX PASSAGIER-BEREICH – ANKUNFT

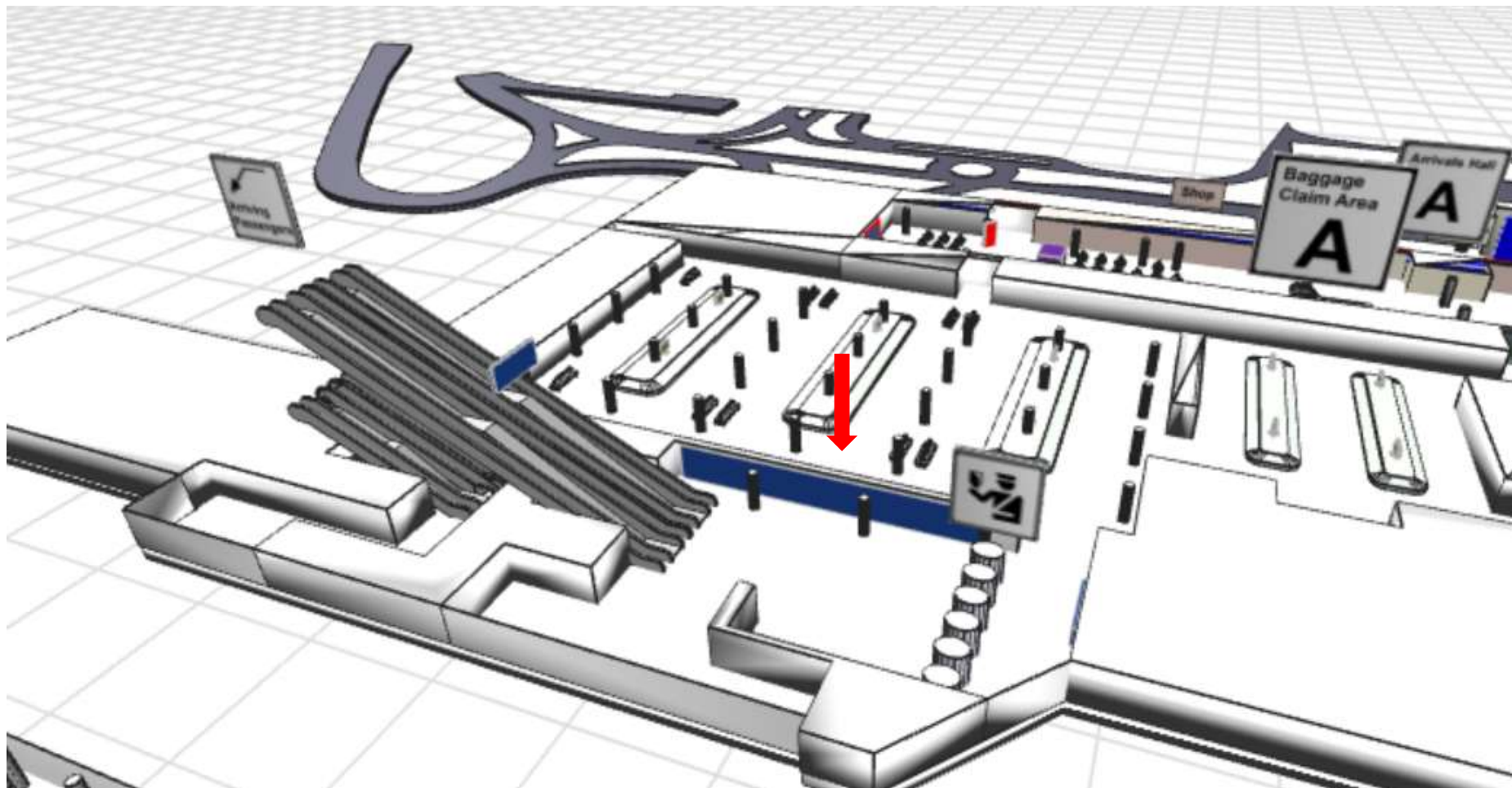

# KINGSIZE LIGHTBOXES PASSAGIER-BEREICH – ANKUNFT

## TERMINAL 1 – NON-SCHENGEN



Höchste Kontaktdichte

Garantierte Aufmerksamkeit

Punktgenaues Targeting

### Gut ankommen am Flugsteig A/Z

- Die KingSize Lightbox finden Sie an verschiedenen zentralen Stellen innerhalb des Frankfurter Flughafens, die sich durch starke Frequenz auszeichnen und damit viel Aufmerksamkeit auf sich lenken.
- Sie erreichen an diesen Stellen am Flugsteig A/Z viele nationale und internationale, einkommensstarke Fluggäste, z.B. aus China, Japan, USA, Südafrika.
- Opulente 36 m<sup>2</sup>, bzw. 71 m<sup>2</sup> Werbefläche sind – mit brillanter, aufmerksamkeitsstarker Hinterleuchtung – ideal für Ihre mittel- und langfristige Kampagnenflights am Frankfurter Flughafen.
- Unsere KingSize Lightbox ist eine hervorragende Landebahn für Ihre Markenwerbung – insbesondere für internationale Marken.

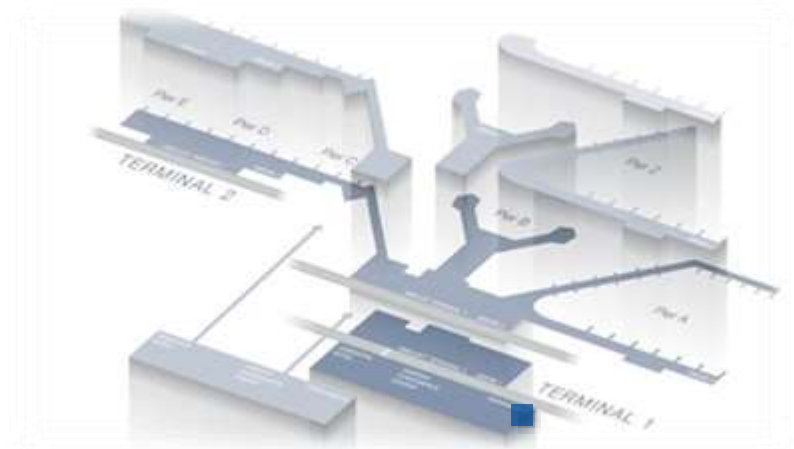

|                          |  |
|--------------------------|--|
| <b>Ressourcennummer:</b> | NW-010-001   |
| <b>Ort:</b>              | Ankommer Netzwerk A/Z, Ebene 1                     |
| <b>Anzahl:</b>           | 2  |
| <b>Passagiertyp:</b>     | Ankommer – International Non-Schengen              |
| <b>Laufzeit:</b>         | 1 Monat  |
| <b>Preis*:</b>           | 69.510 €   |
| <b>Sonstige Kosten*:</b> | 7.968 € (11m) + 9.242 € (21m)<br>Produktionskosten |
| <b>Größe:</b>            | 11.005 x 3.350 mm &<br>21.549 x 3.350 mm           |

# KINGSIZE LIGHTBOX PASSAGIER-BEREICH – ANKUNFT

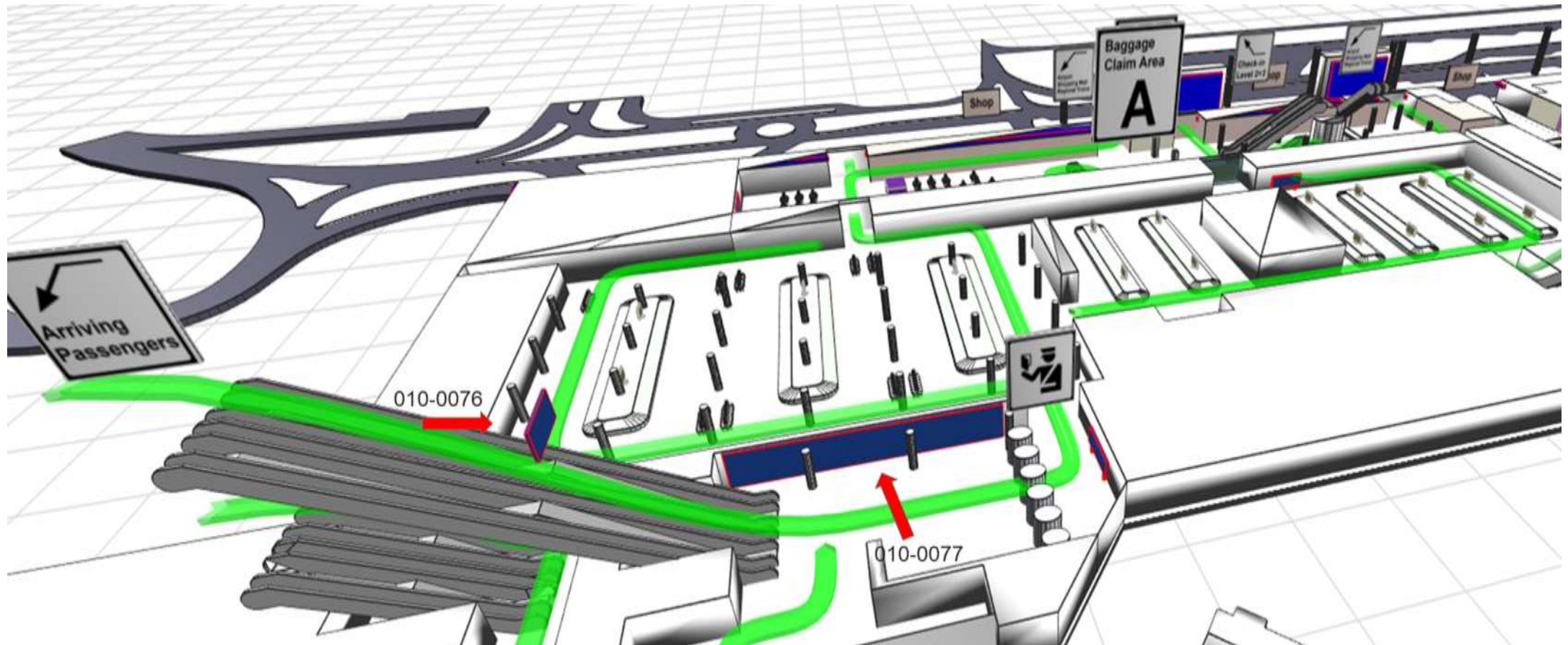

# KINGSIZE LIGHTBOX PASSAGIER-BEREICH – ANKUNFT

## TERMINAL 1 – NON-SCHENGEN



Höchste Kontaktdichte

Garantierte Aufmerksamkeit

Punktgenaues Targeting

### Gut ankommen am Flugsteig C

- Die KingSize Lightbox finden Sie an verschiedenen zentralen Stellen innerhalb des Frankfurter Flughafens, die sich durch starke Frequenz auszeichnen und damit viel Aufmerksamkeit auf sich lenken.
- Sie erreichen an dieser Stelle, am Treppenabgang zur Gepäckausgabe, viele nationale und internationale, einkommensstarke Fluggäste, z.B. aus Israel, Brasilien, Indien.
- Die 6,5 m<sup>2</sup> Werbefläche sind – mit brillanter, aufmerksamkeitsstarker Hinterleuchtung – ideal für Ihre mittel- und langfristige Kampagnenflights am Frankfurter Flughafen.
- Unsere KingSize Lightbox ist eine hervorragende Landebahn für Ihre Markenwerbung – insbesondere für internationale Marken.

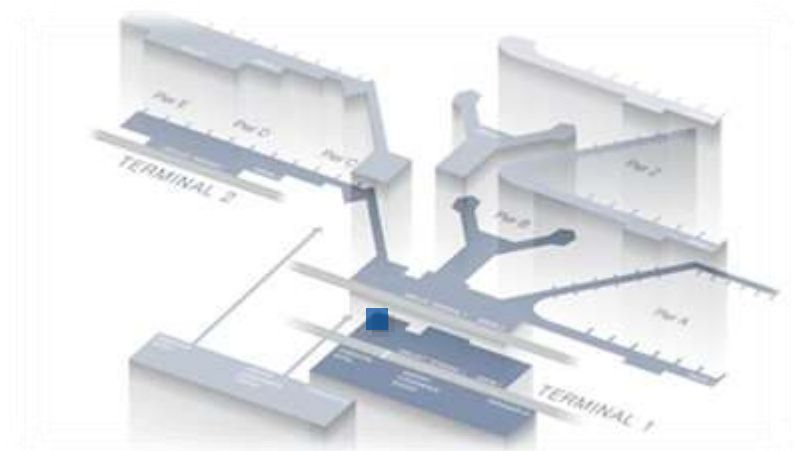

|                          |   |
|--------------------------|---|
| <b>Ressourcennummer:</b> | 010-0042  |
| <b>Ort:</b>              | Flugsteig C, Treppenabgang zur Gepäckausgabe, Ebene 1 |
| <b>Anzahl:</b>           | 1   |
| <b>Passagiertyp:</b>     | Ankommer – International Non-Schengen                 |
| <b>Laufzeit:</b>         | 1 Monat   |
| <b>Preis*:</b>           | 13.180 €  |
| <b>Sonstige Kosten*:</b> | 1.853 € Produktionskosten                             |
| <b>Größe:</b>            | 5.556 x 1.278 mm                                      |



## KINGSIZE LIGHTBOX PASSAGIER-BEREICH – ANKUNFT

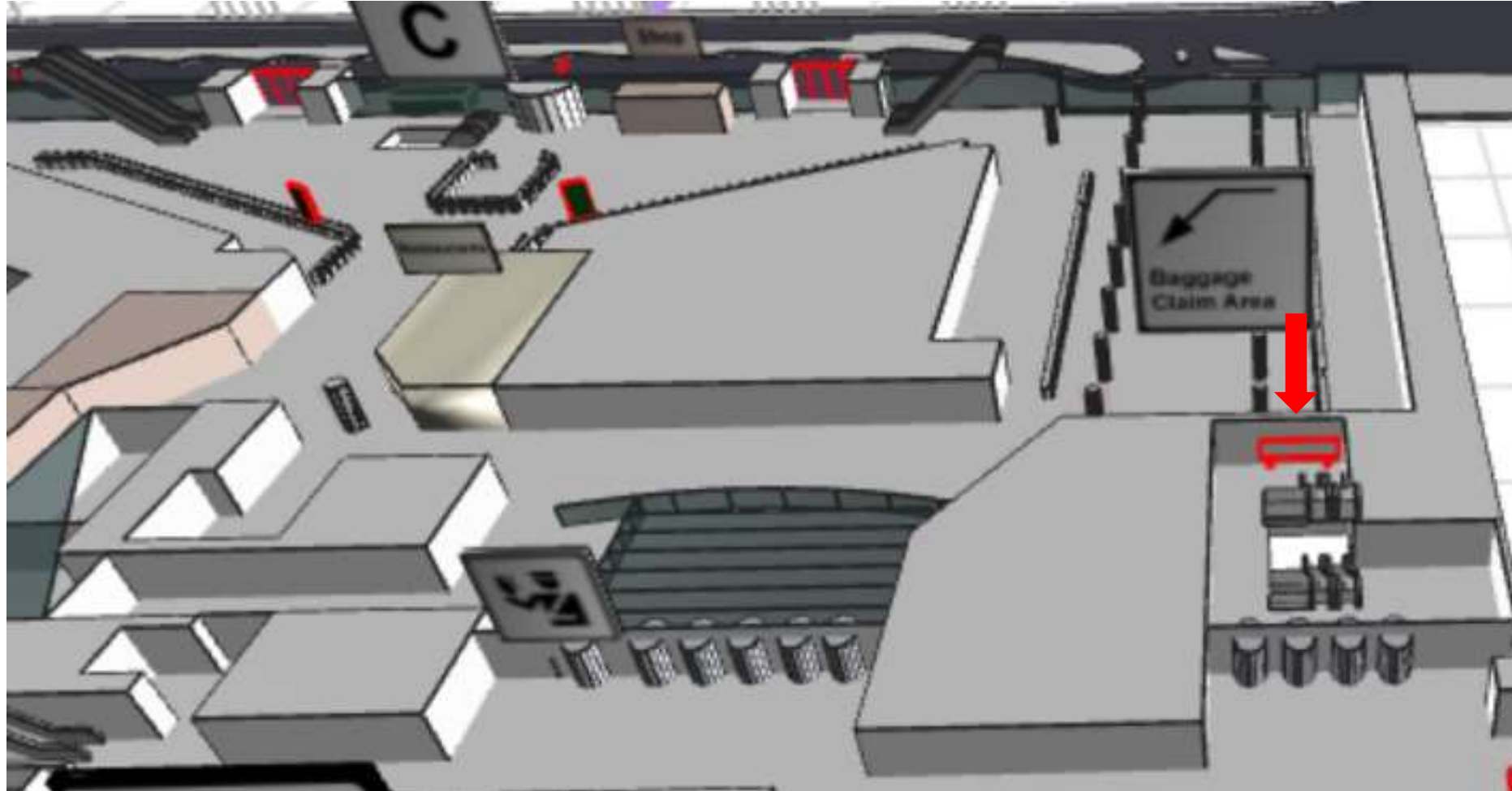

# KINGSIZE LIGHTBOX PASSAGIER-BEREICH – ANKUNFT

## TERMINAL 1 – NON-SCHENGEN



**Höchste Kontaktdichte**

**Garantierte Aufmerksamkeit**

**Punktgenaues Targeting**

### Gut ankommen am Flugsteig C

- Die KingSize Lightbox finden Sie an verschiedenen zentralen Stellen innerhalb des Frankfurter Flughafens, die sich durch starke Frequenz auszeichnen und damit viel Aufmerksamkeit auf sich lenken.
- Sie erreichen an dieser Stelle viele nationale und internationale, einkommensstarke Fluggäste, z.B. aus Israel, Brasilien, Indien.
- Die 7 m<sup>2</sup> Werbefläche sind – mit brillanter, aufmerksamkeitsstarker Hinterleuchtung – ideal für Ihre mittel- und langfristige Kampagnenflights am Frankfurter Flughafen.
- Unsere KingSize Lightbox ist eine hervorragende Landebahn für Ihre Markenwerbung – insbesondere für internationale Marken.

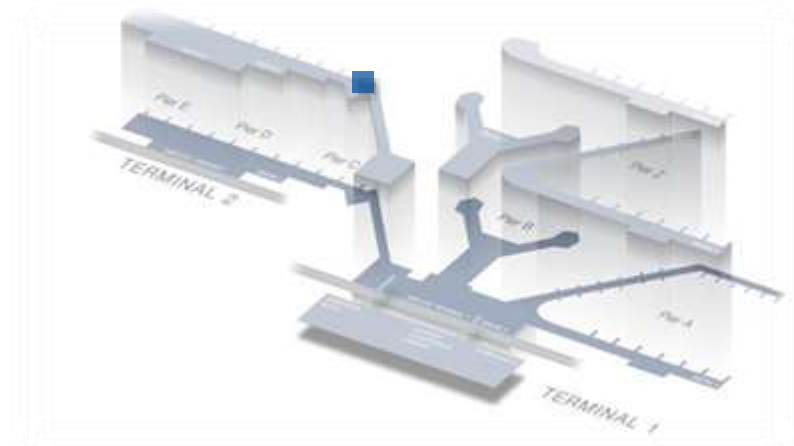

|                          |                                       |
|--------------------------|---------------------------------------|
| <b>Ressourcennummer:</b> | 010-0046                              |
| <b>Ort:</b>              | Flugsteig C, Ebene 3                  |
| <b>Anzahl:</b>           | 1                                     |
| <b>Passagiertyp:</b>     | Ankommer – International Non-Schengen |
| <b>Laufzeit:</b>         | 1 Monat                               |
| <b>Preis*:</b>           | 13.410 €                              |
| <b>Sonstige Kosten*:</b> | 1.316 € Produktionskosten             |
| <b>Größe:</b>            | 5.556 x 1.278 mm                      |

# KINGSIZE LIGHTBOX PASSAGIER-BEREICH – ANKUNFT

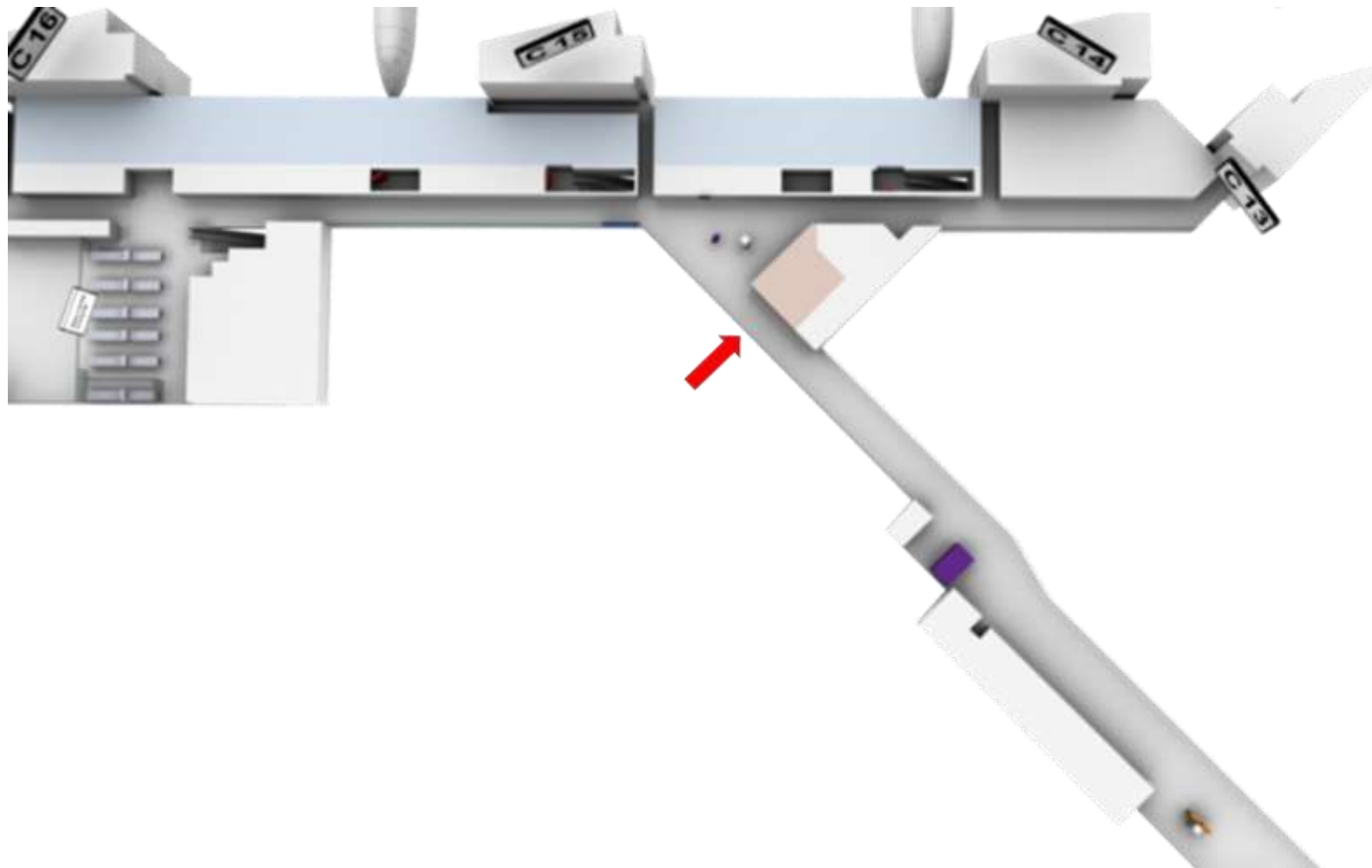

# KINGSIZE LIGHTBOX PASSAGIER-BEREICH – ANKUNFT

## TERMINAL 1 – NON-SCHENGEN



**Höchste Kontaktdichte**

**Garantierte Aufmerksamkeit**

**Punktgenaues Targeting**

### Gut ankommen am Flugsteig C

- Die KingSize Lightbox finden Sie an verschiedenen zentralen Stellen innerhalb des Frankfurter Flughafens, die sich durch starke Frequenz auszeichnen und damit viel Aufmerksamkeit auf sich lenken.
- Sie erreichen an dieser Stelle viele nationale und internationale, einkommensstarke Fluggäste, z.B. aus Israel, Brasilien, Indien.
- Die 7 m<sup>2</sup> Werbefläche sind – mit brillanter, aufmerksamkeitsstarker Hinterleuchtung – ideal für Ihre mittel- und langfristige Kampagnenflights am Frankfurter Flughafen.
- Unsere KingSize Lightbox ist eine hervorragende Landebahn für Ihre Markenwerbung – insbesondere für internationale Marken.

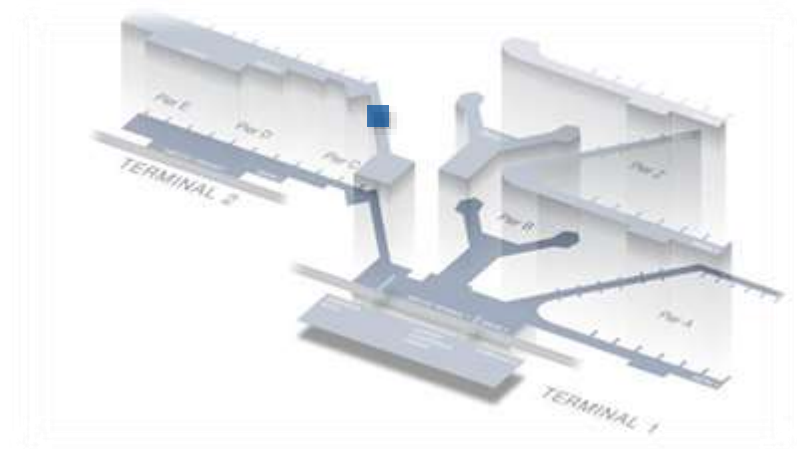

|                          |   |
|--------------------------|---|
| <b>Ressourcennummer:</b> | 010-0047  |
| <b>Ort:</b>              | Flugsteig C, Ebene 3                              |
| <b>Anzahl:</b>           | 1   |
| <b>Passagiertyp:</b>     | Ankommer / Umsteiger – International Non-Schengen |
| <b>Laufzeit:</b>         | 1 Monat   |
| <b>Preis*:</b>           | 13.200 €  |
| <b>Sonstige Kosten*:</b> | 1.853 € Produktionskosten                         |
| <b>Größe:</b>            | 5.556 x 1.278 mm                                  |

# KINGSIZE LIGHTBOX PASSAGIER-BEREICH – ANKUNFT

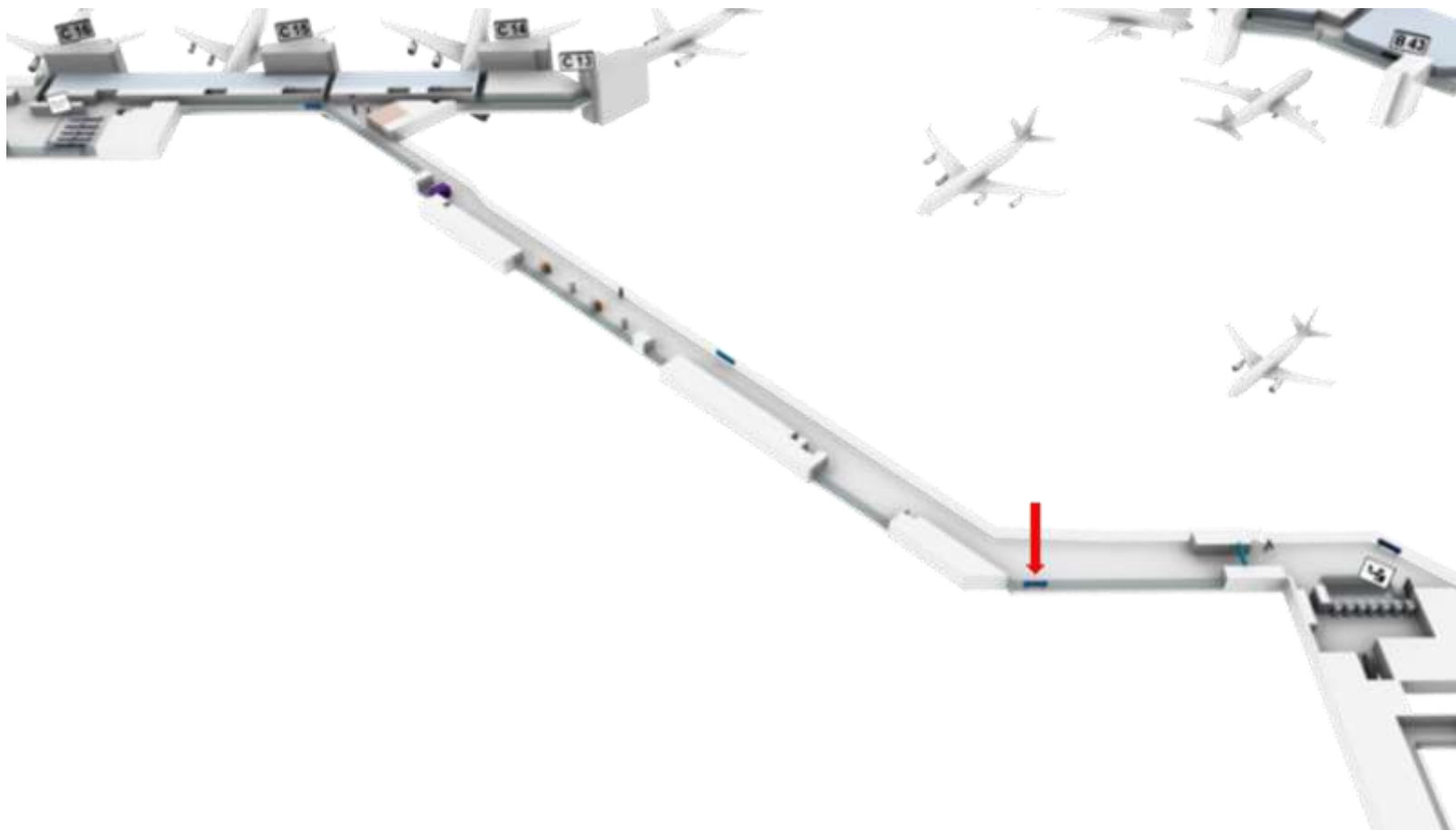

# KINGSIZE LIGHTBOX PASSAGIER-BEREICH – ANKUNFT

## TERMINAL 1 – NON-SCHENGEN



Höchste Kontaktdichte

Garantierte Aufmerksamkeit

Punktgenaues Targeting

### Gut ankommen am Flugsteig C

- Die KingSize Lightbox finden Sie an verschiedenen zentralen Stellen innerhalb des Frankfurter Flughafens, die sich durch starke Frequenz auszeichnen und damit viel Aufmerksamkeit auf sich lenken.
- Sie erreichen an dieser Stelle, vor der Einreisekontrolle, viele nationale und internationale, einkommensstarke Fluggäste, z.B. aus USA, Israel, Brasilien, Indien.
- Die 12,5 m<sup>2</sup> Werbefläche sind – mit brillanter, aufmerksamkeitsstarker Hinterleuchtung – ideal für Ihre mittel- und langfristige Kampagnenflights am Frankfurter Flughafen.
- Unsere KingSize Lightbox ist eine hervorragende Landebahn für Ihre Markenwerbung – insbesondere für internationale Marken.

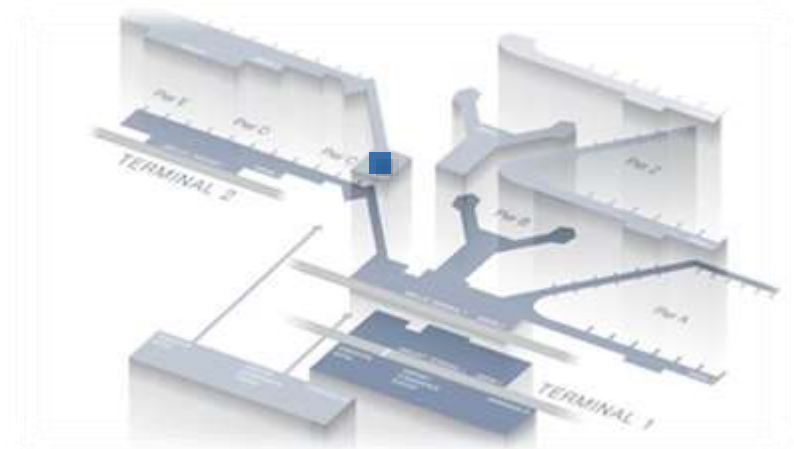

|                          |   |
|--------------------------|---|
| <b>Ressourcennummer:</b> | 010-0048                                    |
| <b>Ort:</b>              | Flugsteig C, vor Einreisekontrolle, Ebene 3 |
| <b>Anzahl:</b>           | 1   |
| <b>Passagiertyp:</b>     | Ankommer – International Non-Schengen       |
| <b>Laufzeit:</b>         | 1 Monat                                     |
| <b>Preis*:</b>           | 13.200 €                                    |
| <b>Sonstige Kosten*:</b> | 2.579 € Produktionskosten                   |
| <b>Größe:</b>            | 5.680 x 2.260 mm                            |

# KINGSIZE LIGHTBOX PASSAGIER-BEREICH – ANKUNFT

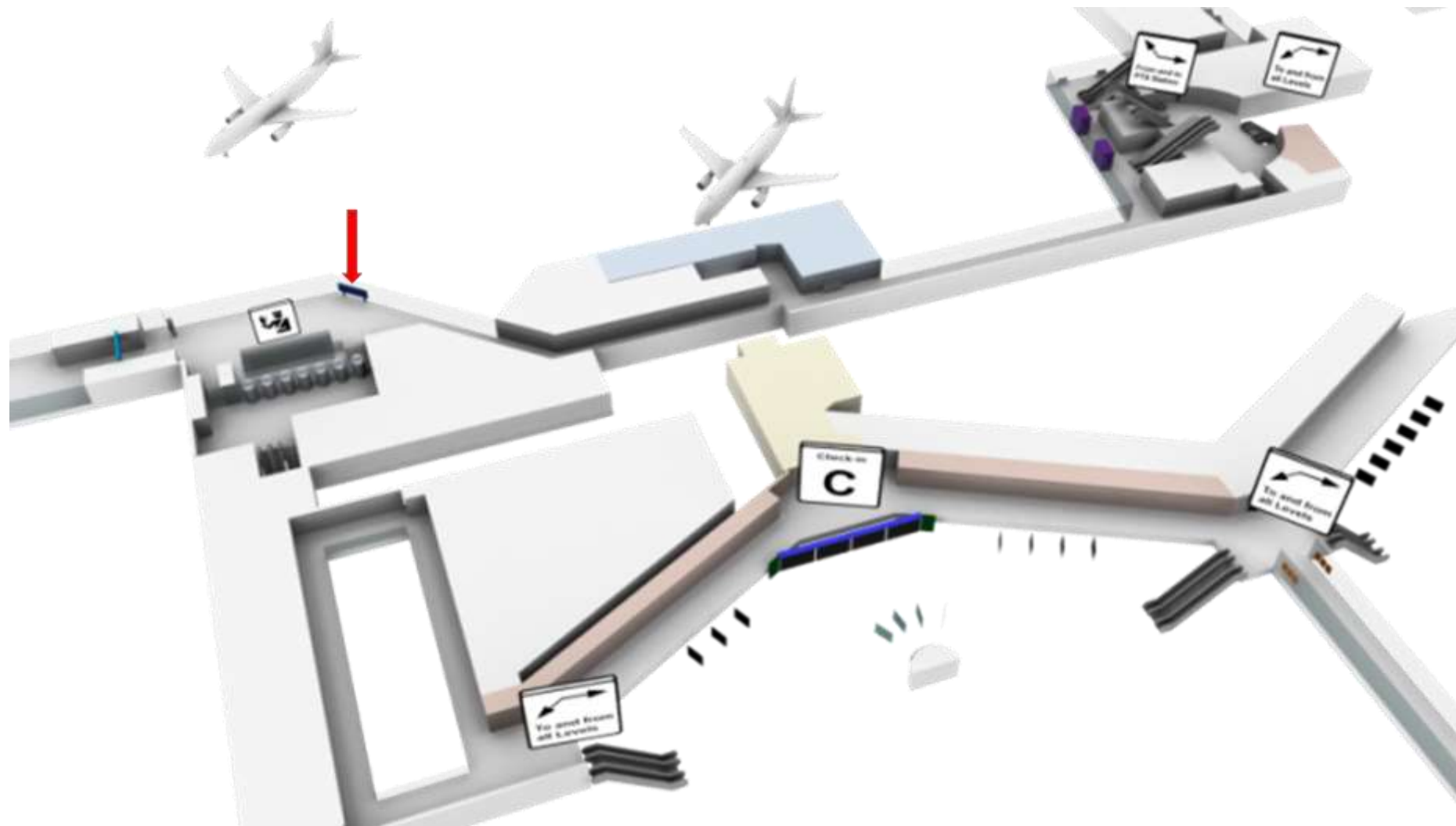

# KINGSIZE LIGHTBOX SICHERHEITSKONTROLLE – ABFLUG

## TERMINAL 1 – NON-SCHENGEN



Höchste Kontaktdichte

Garantierte Aufmerksamkeit

Punktgenaues Targeting

### Optimale Startbedingungen für Sie an Flugsteig Z

- Die KingSize Lightbox finden Sie an verschiedenen zentralen Stellen innerhalb des Frankfurter Flughafens, die sich durch starke Frequenz auszeichnen und damit viel Aufmerksamkeit auf sich lenken.
- Diese Werbefläche lädt geradezu ein zu einem ungeplanten Einkaufstrip. 60 Prozent der Gäste shoppen spontan am Frankfurter Flughafen.
- Die KingSize Lightbox eignet sich neben effektiver Abverkaufswerbung auch zu überzeugender Markenwerbung – insbesondere für internationale Marken, die so mehr Reichweite erhalten.
- Im Schnitt sind die Fluggäste bei der Sicherheitskontrolle 10 Minuten lang eingebunden und lassen sich in ihrer Wartezeit gern von überraschendem Content unterhalten. Die Kontaktdichte ist an dieser Stelle unschlagbar.

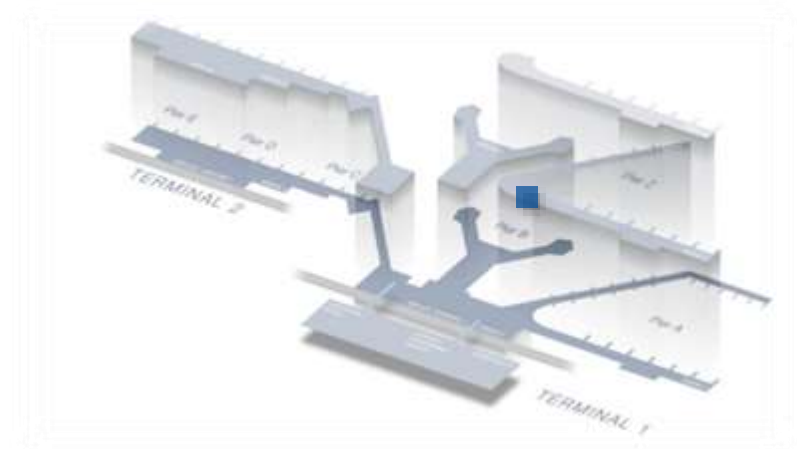

|                          |   |
|--------------------------|---|
| <b>Ressourcennummer:</b> | 010-0053                                  |
| <b>Ort:</b>              | Sicherheitskontrolle Flugsteig Z, Ebene 3 |
| <b>Anzahl:</b>           | 1   |
| <b>Passagiertyp:</b>     | Abflieger – International Non-Schengen    |
| <b>Laufzeit:</b>         | 1 Monat                                   |
| <b>Preis*:</b>           | 21.490 €                                  |
| <b>Sonstige Kosten*:</b> | 2.958 € Produktionskosten                 |
| <b>Größe:</b>            | 5.715 x 2.258 mm                          |



# KINGSIZE LIGHTBOX SICHERHEITSKONTROLLE – ABFLUG

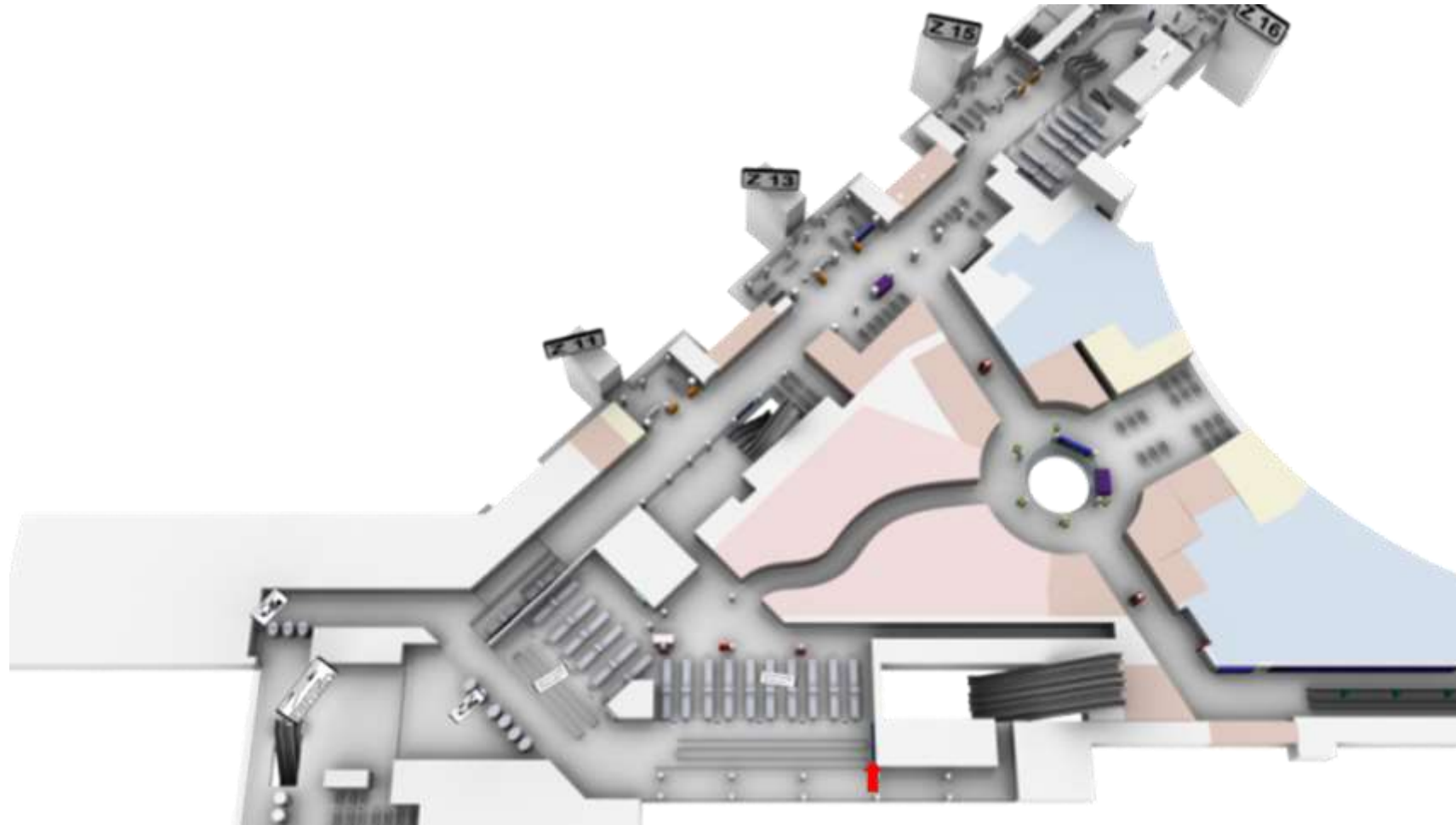

# KINGSIZE LIGHTBOX SICHERHEITSKONTROLLE – ABFLUG

## TERMINAL 1 – NON-SCHENGEN



Höchste Kontaktdichte

Garantierte Aufmerksamkeit

Punktgenaues Targeting

### Optimale Startbedingungen für Sie an Flugsteig C

- Die KingSize Lightbox finden Sie an verschiedenen zentralen Stellen innerhalb des Frankfurter Flughafens, die sich durch starke Frequenz auszeichnen und damit viel Aufmerksamkeit auf sich lenken.
- Diese Werbefläche lädt geradezu ein zu einem ungeplanten Einkaufstrip. 60 Prozent der Gäste shoppen spontan am Frankfurter Flughafen.
- Die KingSize Lightbox eignet sich neben effektiver Abverkaufswerbung auch zu überzeugender Markenwerbung – insbesondere für internationale Marken, die so mehr Reichweite erhalten.
- Im Schnitt sind die Fluggäste bei der Sicherheitskontrolle 10 Minuten lang eingebunden und lassen sich in ihrer Wartezeit gern von überraschendem Content unterhalten. Die Kontaktdichte ist an dieser Stelle unschlagbar.

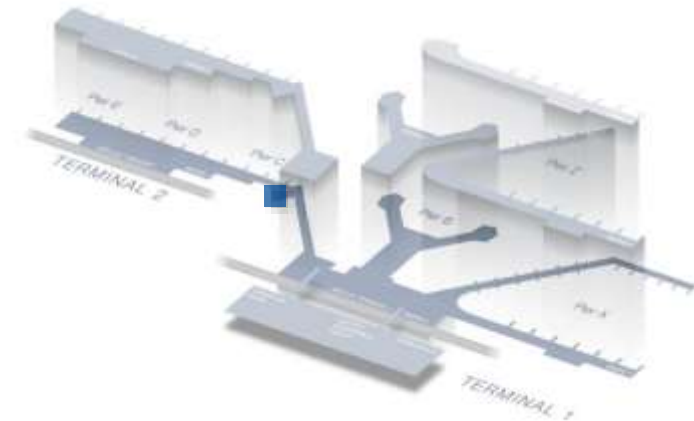

|                          |   |
|--------------------------|---|
| <b>Ressourcennummer:</b> | 010-0043                                  |
| <b>Ort:</b>              | Sicherheitskontrolle Flugsteig C, Ebene 2 |
| <b>Anzahl:</b>           | 1   |
| <b>Passagiertyp:</b>     | Abflieger – International Non-Schengen    |
| <b>Laufzeit:</b>         | 1 Monat                                   |
| <b>Preis*:</b>           | 13.200 €                                  |
| <b>Sonstige Kosten*:</b> | 1.853 € Produktionskosten                 |
| <b>Größe:</b>            | 5.556 x 1.278 mm                          |

# KINGSIZE LIGHTBOX SICHERHEITSKONTROLLE – ABFLUG

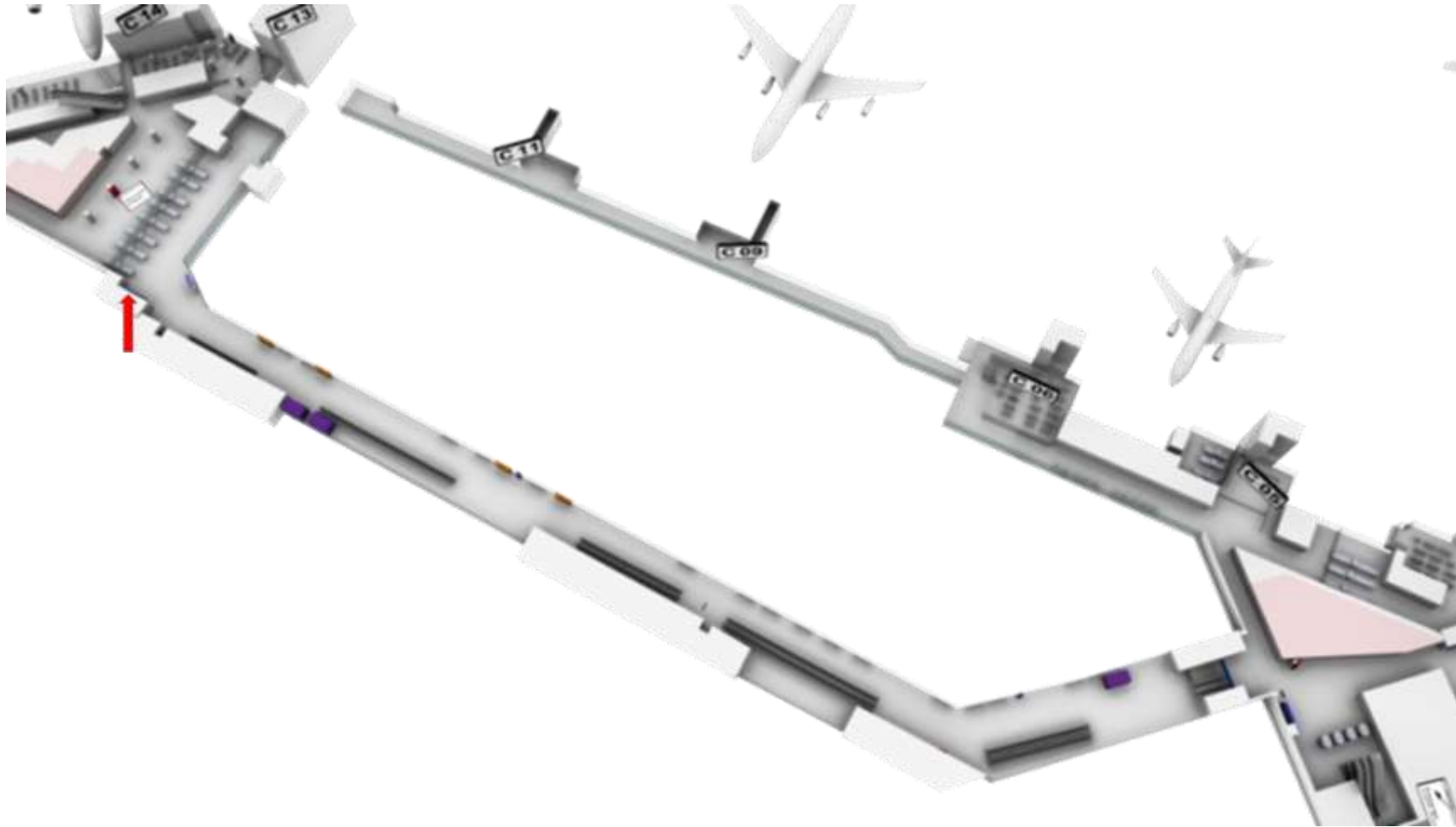

# PLATINUM WALL

## TERMINAL 1 – NON-SCHENGEN



**Frequenzstarke Wege**

**Breites Format**

**Internationale Zielgruppe**

### Sensationelle Spannweite am Flugsteig Z

- Die Platinum Wall begleitet die Passagiere über außergewöhnliche 22 Meter.
- Das überbreite Format am Flugsteig Z bleibt extralang in Erinnerung.
- Auf frequenzstarken Wegen zu den Gates sind kaufkräftige, interessante Zielgruppen aus Non-Schengen-Ländern unterwegs.

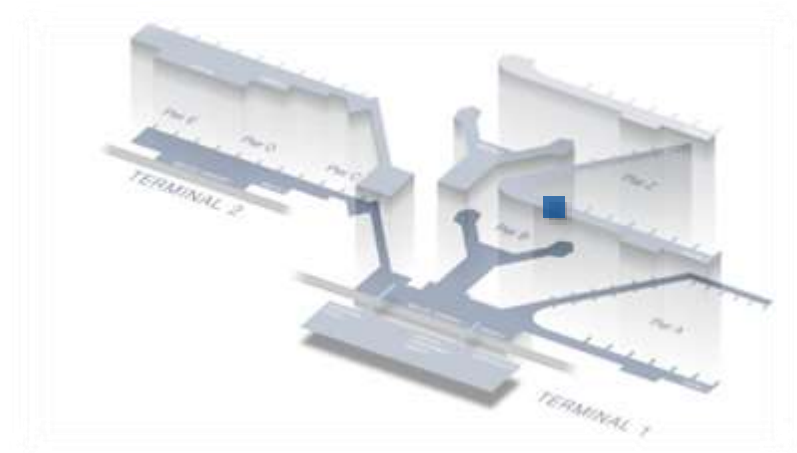

|                          |                                    |
|--------------------------|------------------------------------|
| <b>Ressourcennummer:</b> | 012-0002                           |
| <b>Ort:</b>              | Ebene 3, Flugsteig Z               |
| <b>Anzahl:</b>           | 1                                  |
| <b>Passagiertyp:</b>     | Abflieger, Ankommer - Non-Schengen |
| <b>Laufzeit:</b>         | 3 Monate                           |
| <b>Preis*:</b>           | 63.350 € / Monat                   |
| <b>Sonstige Kosten*:</b> | 6.484 € Produktionskosten          |
| <b>Größe:</b>            | 22.095 x 2.260 mm                  |

\* Sämtliche Preise und Kosten vorbehaltlich Änderungen. Zu besonderen Messeveranstaltungen sind Preisaufschläge möglich.

# PLATINUM WALL

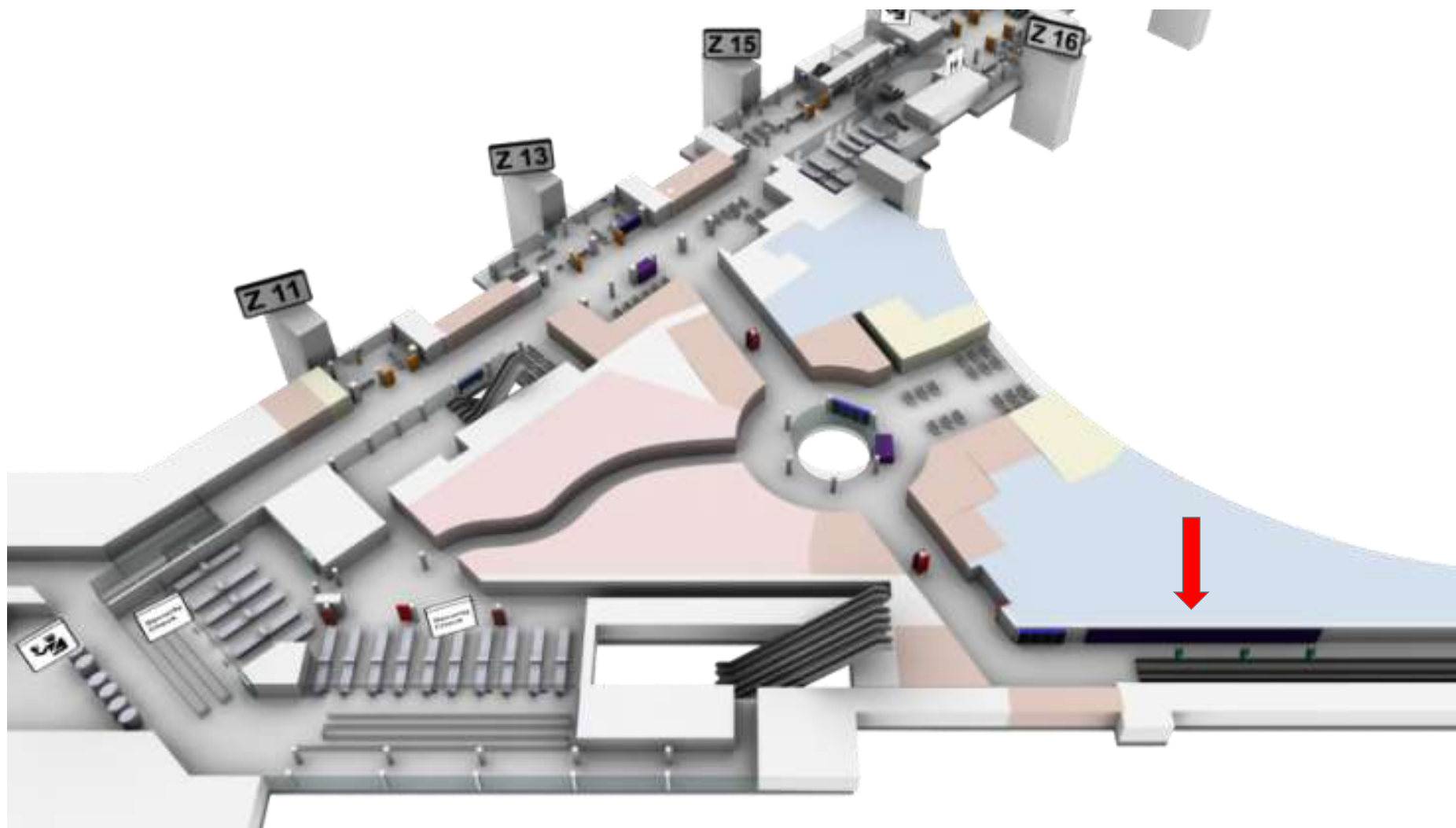

# WALL PANEL – ANKUNFT

## TERMINAL 1 – NON-SCHENGEN



Ideal für B2B Werbung

Hochfrequentierte Standorte

Shoppingimpulse

### Ihr kosmopolitisches Drehkreuz am Flugsteig B

- Ein Wall Panel im Frankfurter Flughafen weckt Shoppingimpulse, informiert über internationale Events oder Messen, ist die ideale Fläche für Produkteinführungen oder überzeugendes Branding.
- Die vielseitigen Formate treffen an lebhaften Standorten auf ein breit gefächertes Publikum, auf Geschäftsreisende, Touristen und Urlaubsrückkehrer.
- Am Flugsteig B erreicht Ihr Motiv konsumfreudige, einkommensstarke Zielgruppen, beispielsweise aus Großbritannien, Kanada, Russland, USA, China, Vereinigte Arabische Emirate.

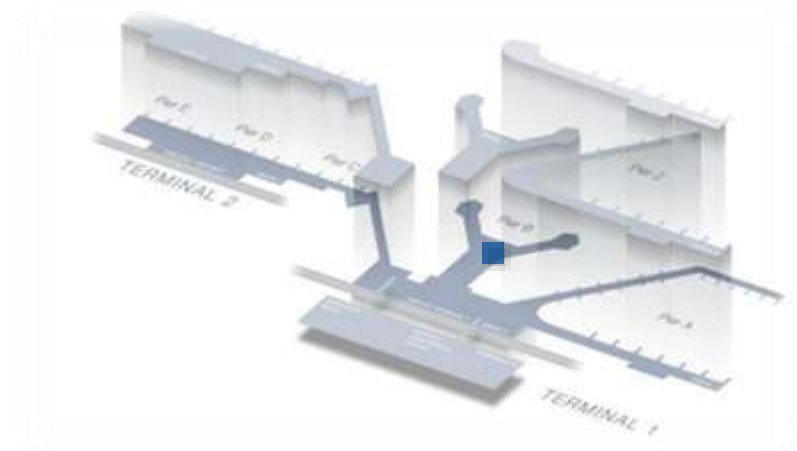

|                          |  |
|--------------------------|--|
| <b>Ressourcennummer:</b> | 028-0016                               |
| <b>Ort:</b>              | Flugsteig B-West, Ebene 2              |
| <b>Anzahl:</b>           | 1                                      |
| <b>Passagiertyp:</b>     | Ankommer – International, Non-Schengen |
| <b>Laufzeit:</b>         | 1 Monat                                |
| <b>Preis*:</b>           | 9.610 €                                |
| <b>Sonstige Kosten*:</b> | 1.053 € Produktionskosten              |
| <b>Größe:</b>            | 3.190 x 1.800 mm                       |

\* Sämtliche Preise und Kosten vorbehaltlich Änderungen. Zu besonderen Messeveranstaltungen sind Preisaufläge möglich.

# WALL PANEL – ANKUNFT



# WALL PANELS – ANKUNFT

## TERMINAL 1 – NON-SCHENGEN



Ideal für B2B Werbung

Hochfrequentierte Standorte

Businessreisende

### Ihre kosmopolitischen Drehkreuze am Flugsteig Z

- Wall Panels im Frankfurter Flughafen wecken Shoppingimpulse, informieren über internationale Events oder Messen, sind die ideale Fläche für Produkteinführungen oder überzeugendes Branding.
- Die vielseitigen Formate treffen an lebhaften Standorten auf ein breit gefächertes Publikum, auf Geschäftsreisende, Touristen und Urlaubsrückkehrer.
- Am Flugsteig Z erreicht Ihr Motiv konsumfreudige, einkommensstarke Zielgruppen, beispielsweise aus China, Japan, Singapur, Hongkong und Südkorea.

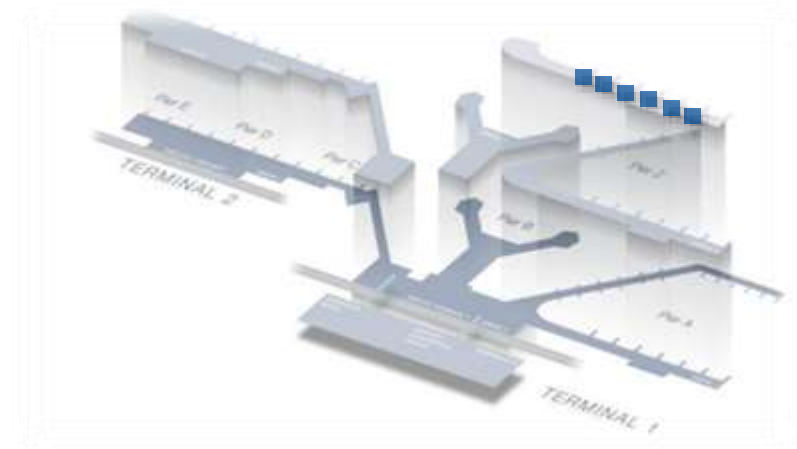

|                          |  |
|--------------------------|--|
| <b>Ressourcennummer:</b> | NW-028-002                             |
| <b>Ort:</b>              | Flugsteig Z, Gate 50-69                |
| <b>Anzahl:</b>           | 7                                      |
| <b>Passagiertyp:</b>     | Ankommer – International, Non-Schengen |
| <b>Laufzeit:</b>         | 6 Monate                               |
| <b>Preis*:</b>           | 28.170 € / Monat                       |
| <b>Sonstige Kosten*:</b> | 12.130 € Produktionskosten             |
| <b>Größe:</b>            | 7.150 x 2.000 mm                       |

\* Sämtliche Preise und Kosten vorbehaltlich Änderungen. Zu besonderen Messeveranstaltungen sind Preisaufläge möglich.



## WALL PANELS – ANKUNFT

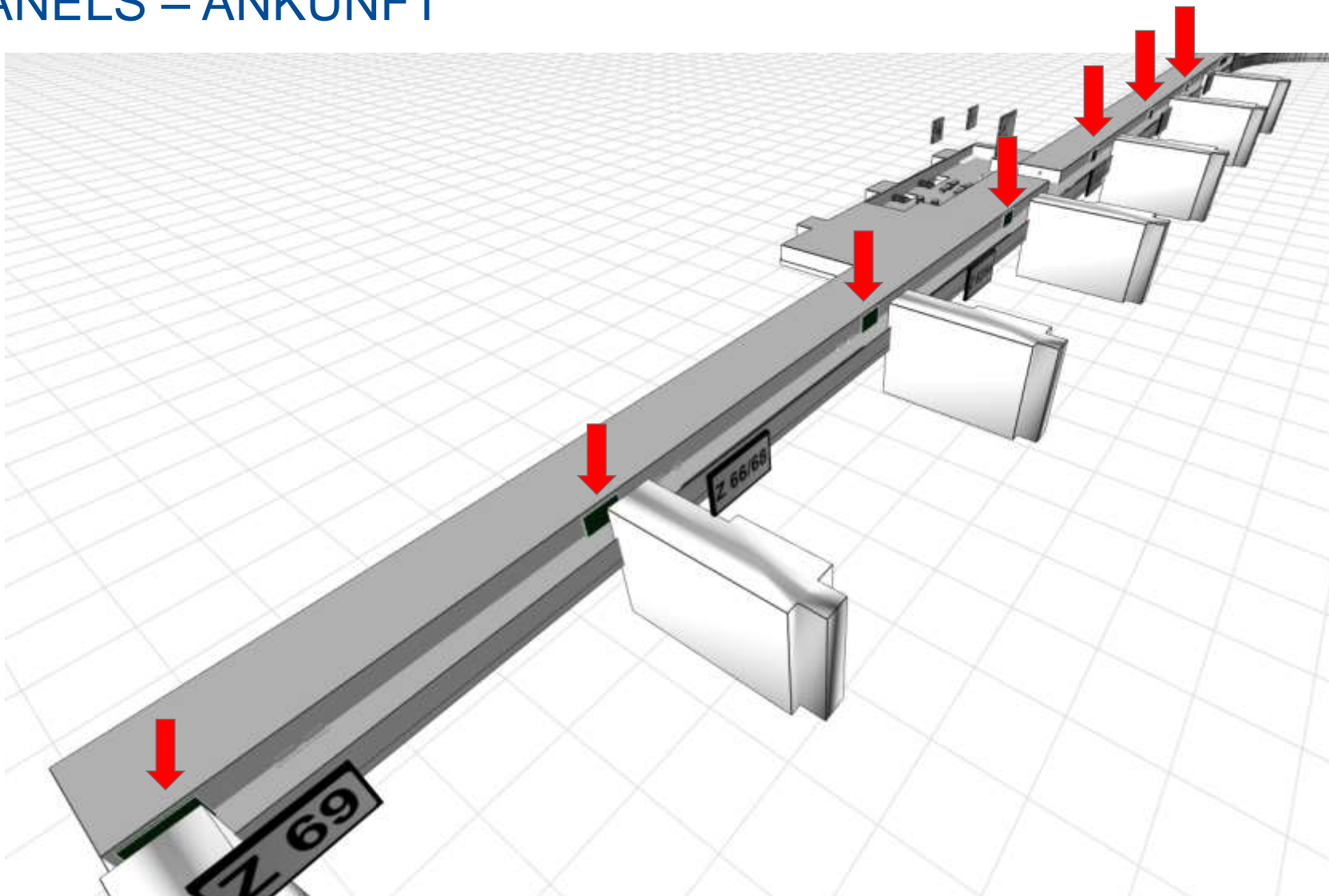

# WALL PANELS – ANKUNFT

## TERMINAL 1 – NON-SCHENGEN



Ideal für B2B Werbung

Hochfrequentierte Standorte

Internationale Passagiere

### Ihr kosmopolitisches Drehkreuz am Flugsteig B

- Wall Panels im Frankfurter Flughafen wecken Shoppingimpulse, informieren über internationale Events oder Messen, sind die ideale Fläche für Produkteinführungen oder überzeugendes Branding.
- Die vielseitigen Formate treffen an lebhaften Standorten auf ein breit gefächertes Publikum, auf Geschäftsreisende, Touristen und Urlaubsrückkehrer.
- Am Flugsteig B erreicht Ihr Motiv konsumfreudige, einkommensstarke Zielgruppen, beispielsweise aus Großbritannien, Kanada, Russland, USA, China, Vereinigte Arabische Emirate.

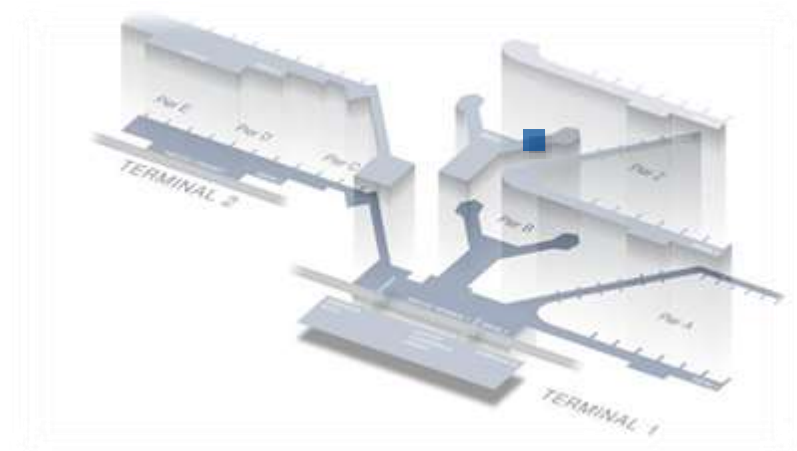

|                          |   |
|--------------------------|---|
| <b>Ressourcennummer:</b> | NW-028-004  |
| <b>Ort:</b>              | Flugsteig B-West, Ebene 3                           |
| <b>Anzahl:</b>           | 2   |
| <b>Passagiertyp:</b>     | Ankommer – International Non-Schengen               |
| <b>Laufzeit:</b>         | 1 Monat   |
| <b>Preis*:</b>           | 19.170 €  |
| <b>Sonstige Kosten*:</b> | 3.716 € (14m) + 1.490 € (4,5m)<br>Produktionskosten |
| <b>Größe:</b>            | 14.000 x 2.000 mm<br>4.500 x 2.000 mm               |

\* Sämtliche Preise und Kosten vorbehaltlich Änderungen. Zu besonderen Messeveranstaltungen sind Preisaufläge möglich.

# WALL PANELS – ANKUNFT

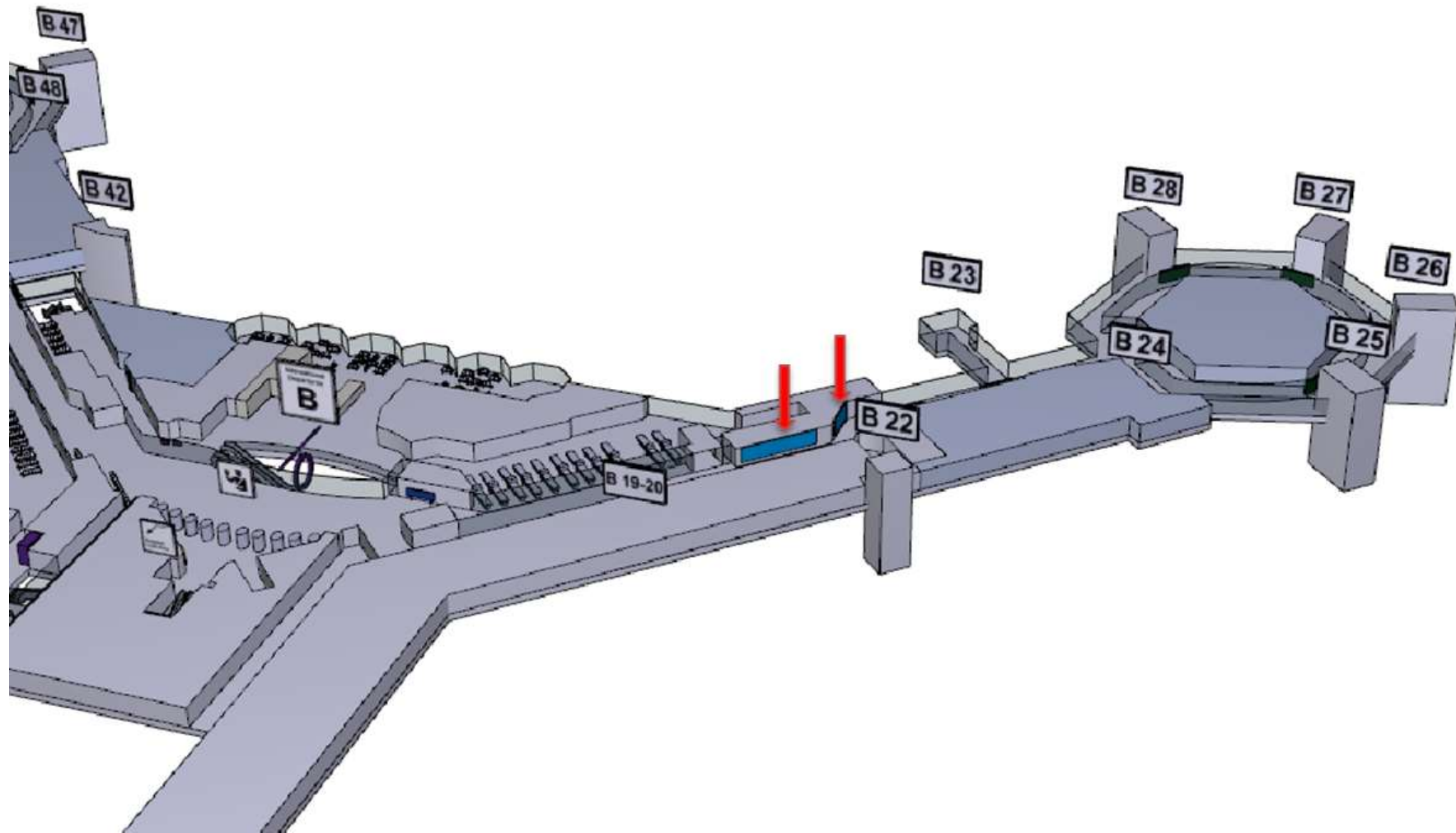

# WALL PANELS – ANKUNFT

## TERMINAL 1 – NON-SCHENGEN



Ideal für B2B Werbung

Hochfrequentierte Standorte

Shoppingimpulse

### Ihre kosmopolitischen Drehkreuze am Flugsteig Z

- Wall Panels im Frankfurter Flughafen wecken Shoppingimpulse, informieren über internationale Events oder Messen, sind die ideale Fläche für Produkteinführungen oder überzeugendes Branding.
- Die vielseitigen Formate treffen an lebhaften Standorten auf ein breit gefächertes Publikum, auf Geschäftsreisende, Touristen und Urlaubsrückkehrer.
- Am Flugsteig Z erreicht Ihr Motiv konsumfreudige, einkommensstarke Zielgruppen, beispielsweise aus China, Japan, Singapur, Hongkong und Südkorea.

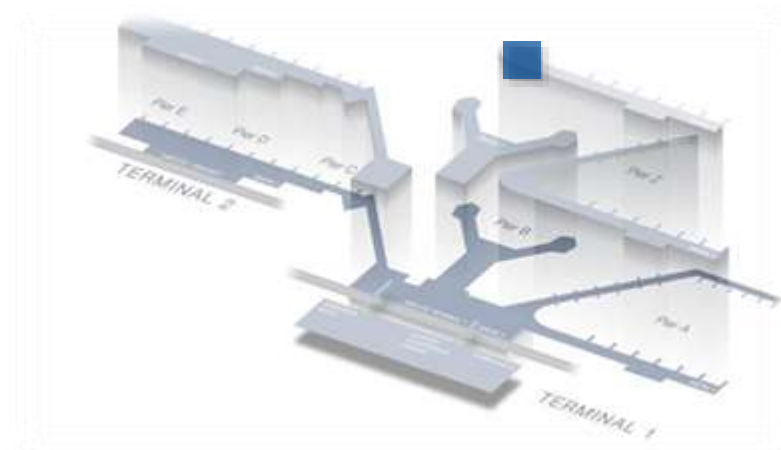

|                          |   |
|--------------------------|---|
| <b>Ressourcennummer:</b> | NW-028-005  |
| <b>Ort:</b>              | Flugsteig Z, vor Treppenabgang zur Gepäckausgabe, Ebene 4 |
| <b>Anzahl:</b>           | 2   |
| <b>Passagiertyp:</b>     | Ankommer – International Non-Schengen                     |
| <b>Laufzeit:</b>         | 1 Monat   |
| <b>Preis*:</b>           | 29.970 €  |
| <b>Sonstige Kosten*:</b> | 3.250 € (7m) + 1.490 € (3m)<br>Produktionskosten          |
| <b>Größe:</b>            | 7.180 x 2.100 mm<br>3.360 x 2.450 mm                      |

\* Sämtliche Preise und Kosten vorbehaltlich Änderungen. Zu besonderen Messeveranstaltungen sind Preisaufschläge möglich.

# WALL PANELS – ANKUNFT

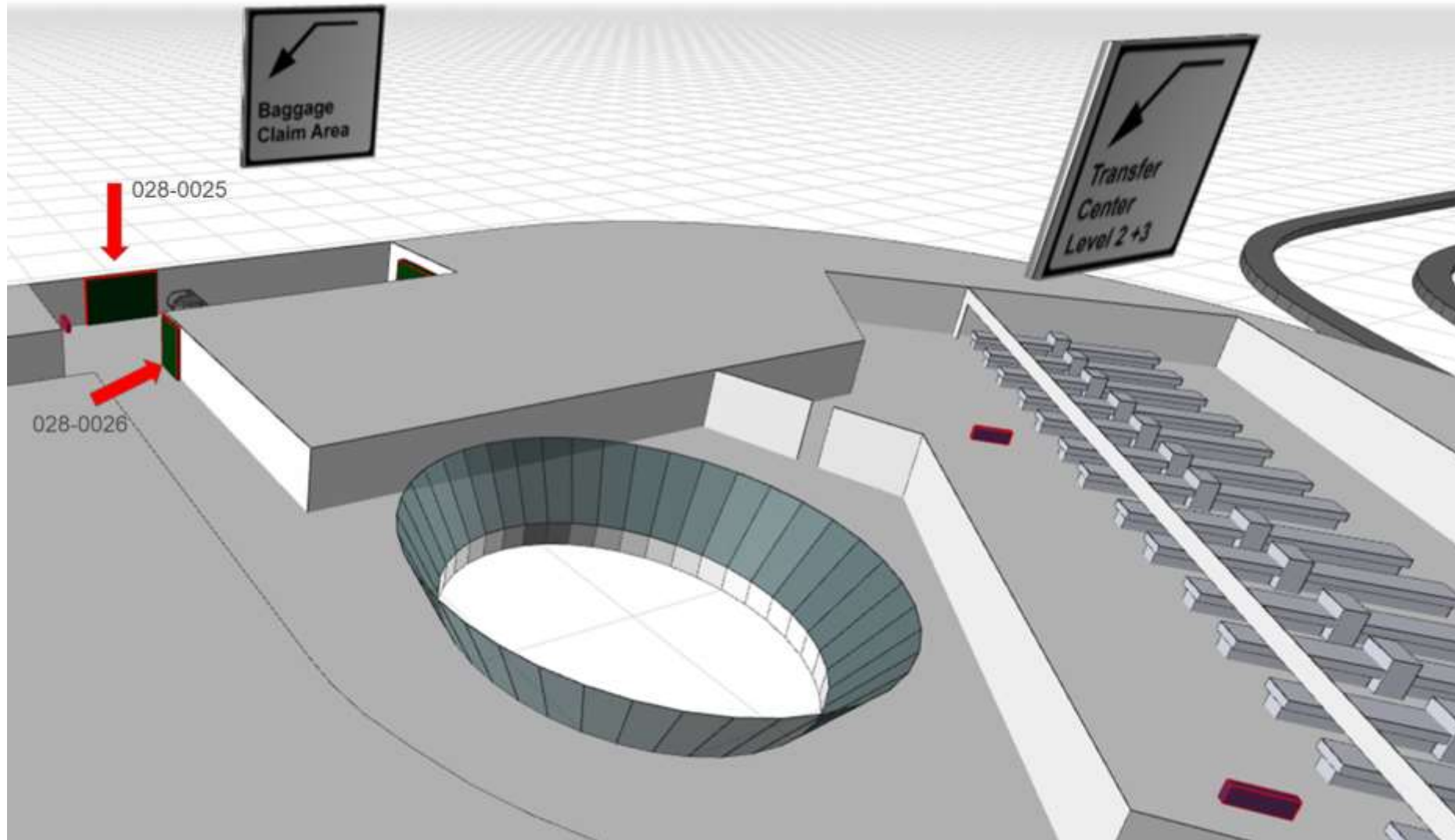

# WALL PANELS – ANKUNFT

## TERMINAL 1 – NON-SCHENGEN



Ideal für B2B Werbung

Hochfrequentierte Standorte

Shoppingimpulse

### Ihr kosmopolitisches Drehkreuz am Flugsteig Z

- Ein Wall Panel im Frankfurter Flughafen weckt Shoppingimpulse, informiert über internationale Events oder Messen, ist die ideale Fläche für Produkteinführungen oder überzeugendes Branding.
- Die vielseitigen Formate treffen an lebhaften Standorten auf ein breit gefächertes Publikum, auf Geschäftsreisende, Touristen und Urlaubsrückkehrer.
- Hier erreicht Ihr Motiv konsumfreudige, einkommensstarke Zielgruppen aus einer Vielzahl an Non-Schengen-Ländern wie etwa China, Singapur, Südkorea, Japan und Hongkong.

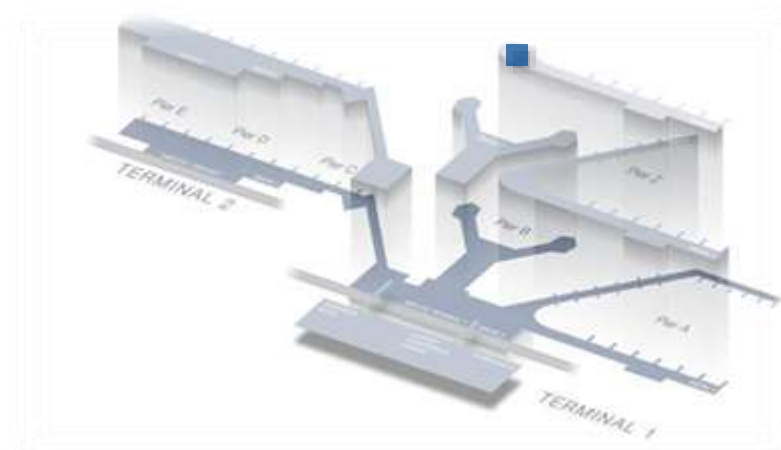

|                          |   |
|--------------------------|---|
| <b>Ressourcennummer:</b> | 028-0048  |
| <b>Ort:</b>              | Flugsteig Z, vor der Schleuse am Ende des Ankunftskorridors |
| <b>Anzahl:</b>           | 1   |
| <b>Passagiertyp:</b>     | Ankommer – International Non-Schengen                       |
| <b>Laufzeit:</b>         | 6 Monate  |
| <b>Preis*:</b>           | 20.330 € / Monat  |
| <b>Sonstige Kosten*:</b> | 3.179 € Produktionskosten                                   |
| <b>Größe:</b>            | 14.400 x 2.000 mm   |

\* Sämtliche Preise und Kosten vorbehaltlich Änderungen. Zu besonderen Messeveranstaltungen sind Preisaufläge möglich.

# WALL PANELS - ANKUNFT

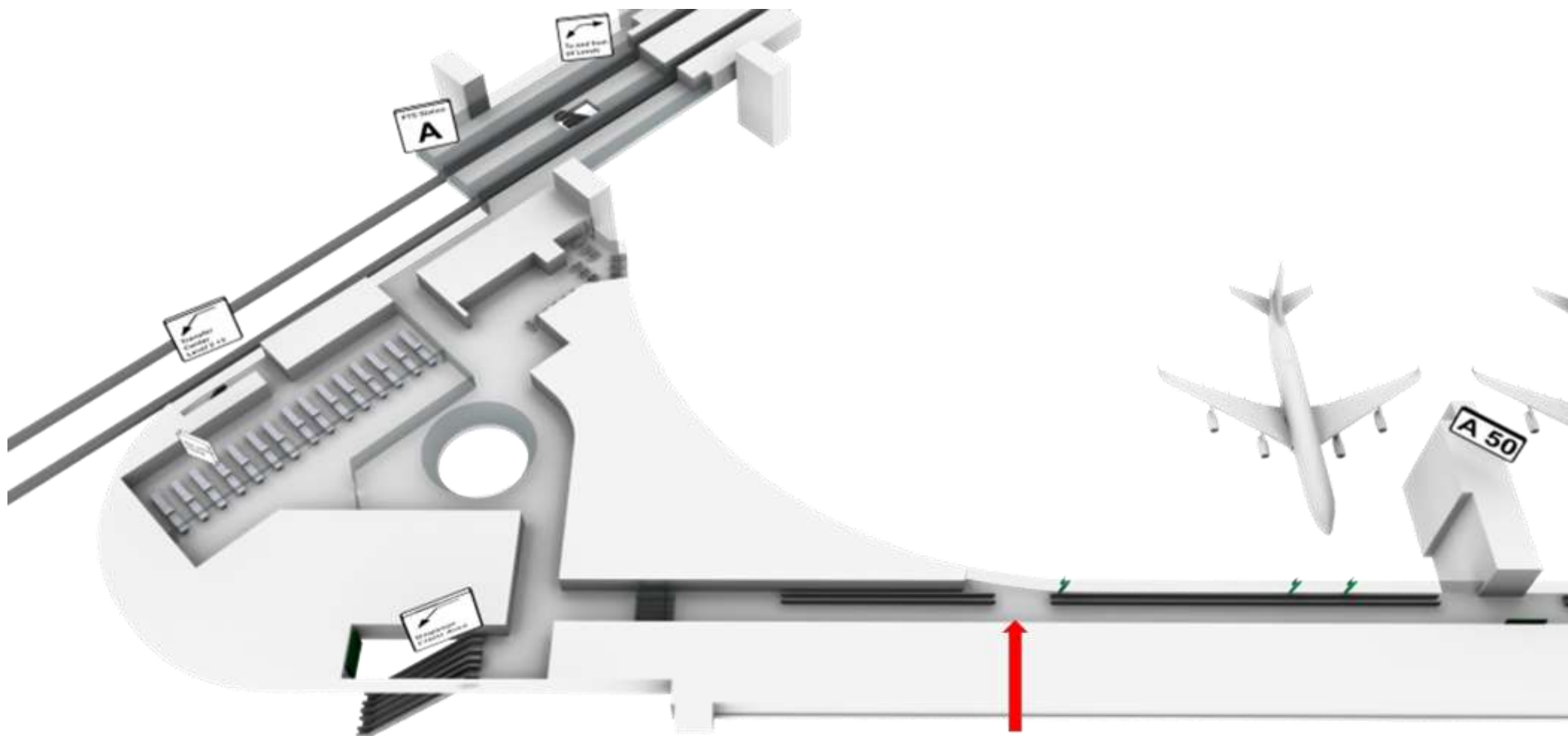

# WALL PANELS – ANKUNFT

## TERMINAL 1 – SCHENGEN & NON-SCHENGEN



**Laufweg von Ankommern  
in A-Plus**

**Hochfrequenzierter Standort**

**20m<sup>2</sup>**

### Ihr kosmopolitisches Drehkreuz am Flugsteig Z

- Ein Wall Panel im Frankfurter Flughafen weckt Shoppingimpulse, informiert über internationale Events oder Messen, ist die ideale Fläche für Produkteinführungen oder überzeugendes Branding.
- Die vielseitigen Formate treffen an lebhaften Standorten auf ein breit gefächertes Publikum, vordringlich auf abfliegende Passagiere.
- Machen Sie die Aufbruchsstimmung an diesem Standort zu Ihrem Pluspunkt.
- Hier erreicht Ihr Motiv konsumfreudige, einkommensstarke Zielgruppen wie etwa aus China, Singapur, Südkorea, Japan und Hongkong.

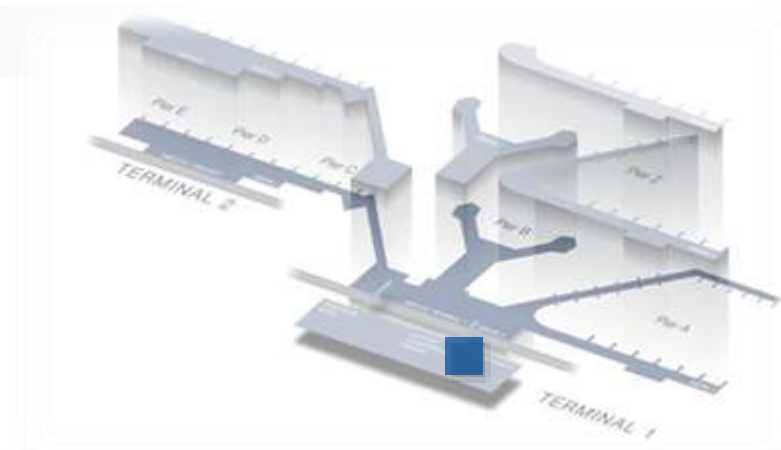

|                          |                                      |
|--------------------------|--------------------------------------|
| <b>Ressourcennummer:</b> | 028-0050                             |
| <b>Ort:</b>              | Gepäckausgabe A-Plus                 |
| <b>Anzahl:</b>           | 1                                    |
| <b>Passagiertyp:</b>     | Ankommer – Schengen und Non-Schengen |
| <b>Laufzeit:</b>         | 1 Monat                              |
| <b>Preis*:</b>           | 27.630 €                             |
| <b>Sonstige Kosten*:</b> | 5.684 € Produktionskosten            |
| <b>Größe:</b>            | 7.180 x 3.000 mm                     |

\* Sämtliche Preise und Kosten vorbehaltlich Änderungen. Zu besonderen Messeveranstaltungen sind Preisaufschläge möglich.



# WALL PANELS – ANKUNFT

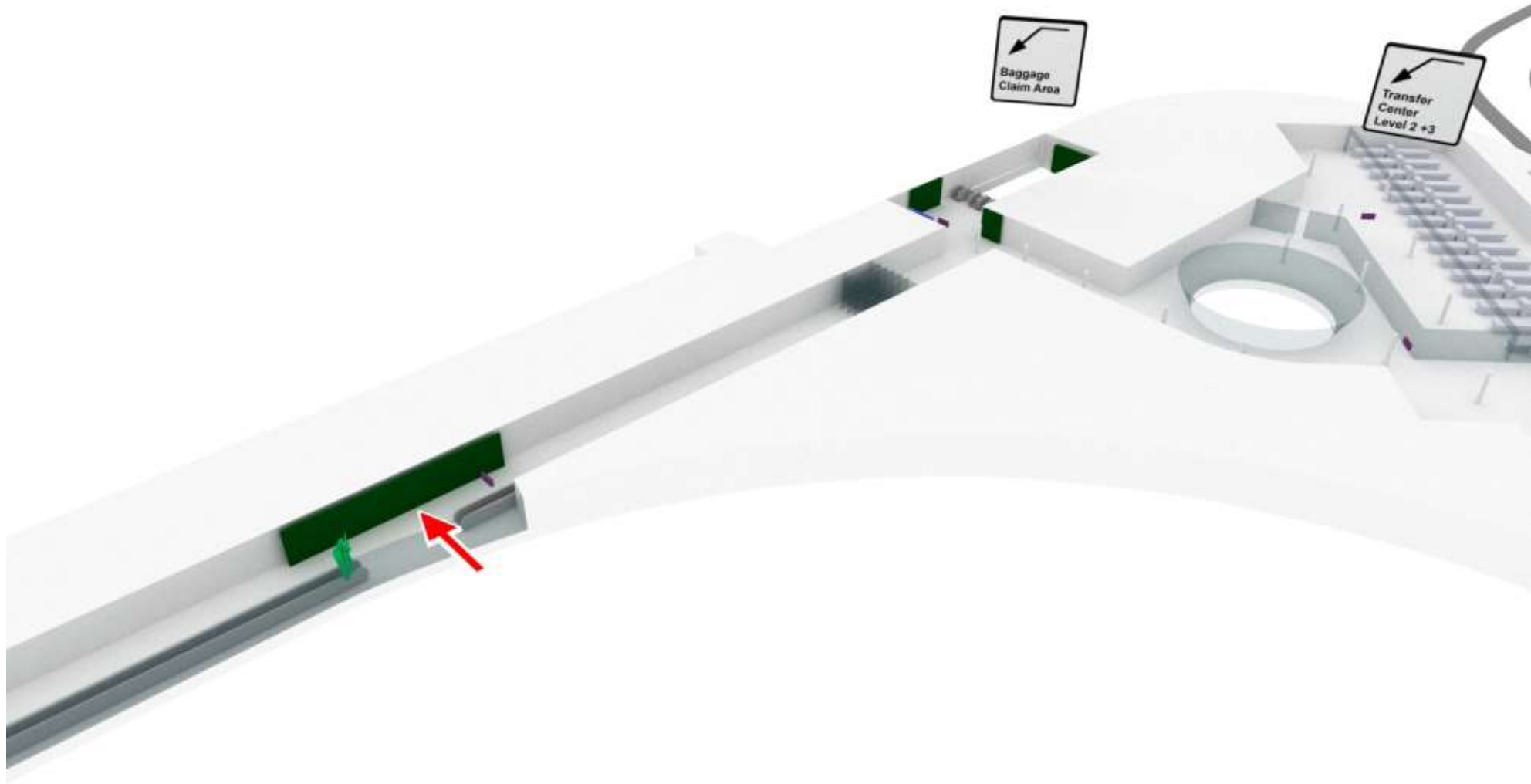

# WALL PANEL – ANKUNFT / ABFLUG

## TERMINAL 1 – NON-SCHENGEN



Ideal für B2B Werbung

Hochfrequentierte Standorte

Shoppingimpulse

### Ihr kosmopolitisches Drehkreuz am Flugsteig Z

- Ein Wall Panel im Frankfurter Flughafen weckt Shoppingimpulse, informiert über internationale Events oder Messen, ist die ideale Fläche für Produkteinführungen oder überzeugendes Branding.
- Die vielseitigen Formate treffen an lebhaften Standorten auf ein breit gefächertes Publikum, vordringlich auf abfliegende Passagiere.
- Machen Sie die Aufbruchsstimmung an diesem Standort zu Ihrem Pluspunkt.
- An dieser Stelle erreicht Ihr Motiv konsumfreudige, einkommensstarke Zielgruppen wie etwa aus China, Singapur, Südkorea, Japan und Hongkong.

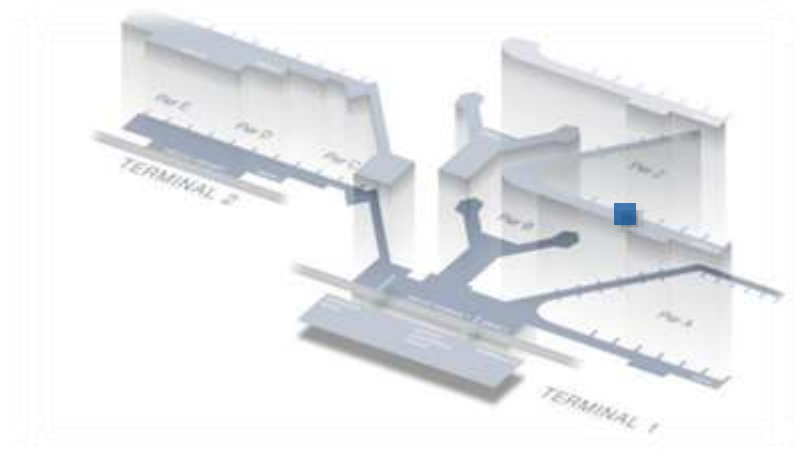

|                          |                           |
|--------------------------|---------------------------|
| <b>Ressourcennummer:</b> | 028-0044                  |
| <b>Ort:</b>              | Flugsteig Z, Ebene 3      |
| <b>Anzahl:</b>           | 1                         |
| <b>Passagiertyp:</b>     | Abflieger, Ankommer       |
| <b>Laufzeit:</b>         | 1 Monat                   |
| <b>Preis*:</b>           | 10.540 €                  |
| <b>Sonstige Kosten*:</b> | 1.148 € Produktionskosten |
| <b>Größe:</b>            | 5.000 x 1.800 mm          |

## WALL PANEL – ANKUNFT / ABFLUG

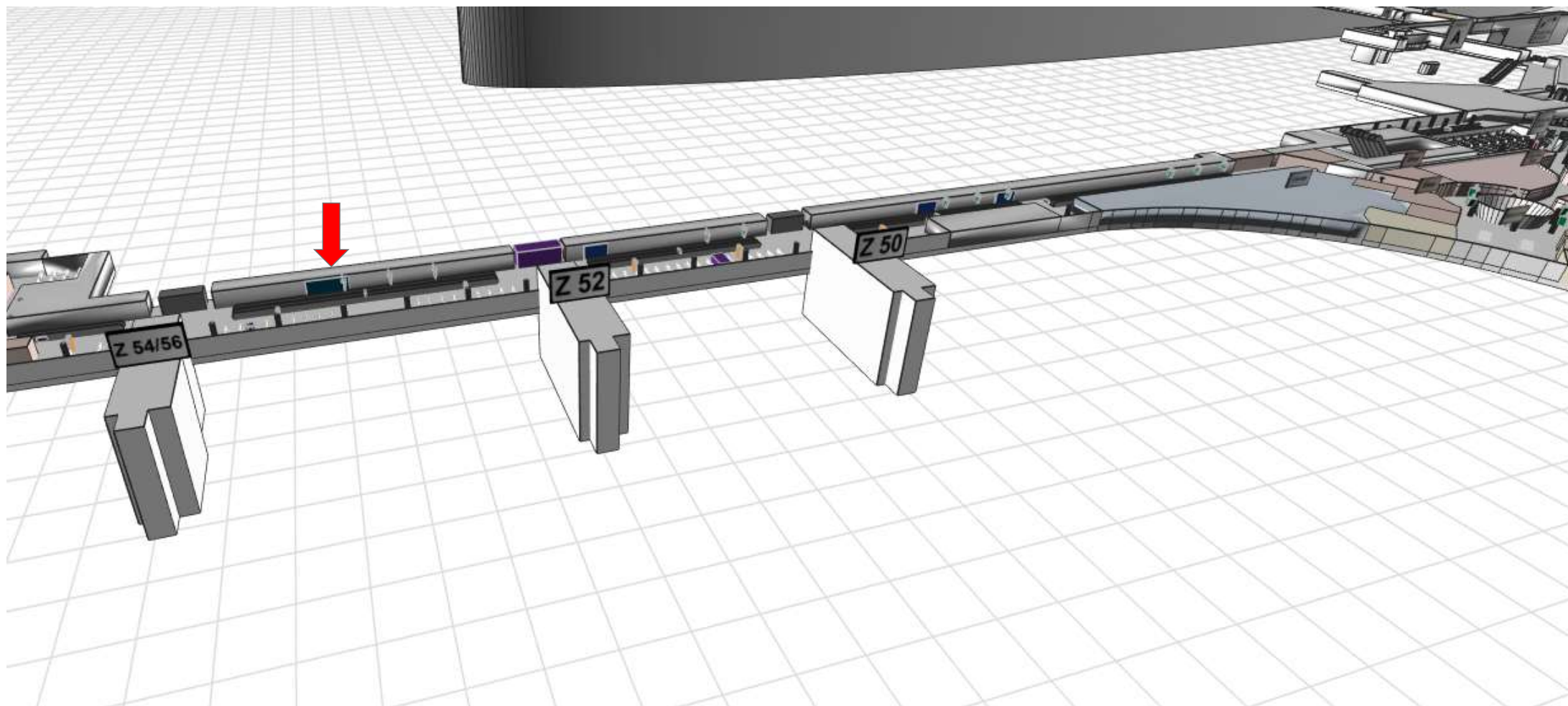

# WALL PANEL – ANKUNFT / ABFLUG

## TERMINAL 1 – NON-SCHENGEN

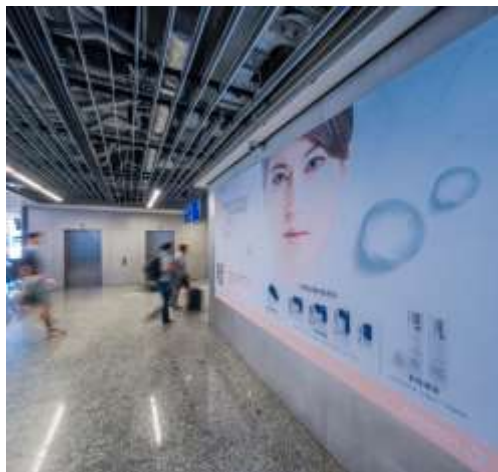

Ideal für B2B Werbung

Hochfrequentierte Standorte

Shoppingimpulse

### Ihr kosmopolitisches Drehkreuz am Flugsteig Z

- Ein Wall Panel im Frankfurter Flughafen weckt Shoppingimpulse, informiert über internationale Events oder Messen, ist die ideale Fläche für Produkteinführungen oder überzeugendes Branding.
- Die vielseitigen Formate treffen an lebhaften Standorten auf ein breit gefächertes Publikum, vordringlich auf abfliegende Passagiere.
- Machen Sie die Aufbruchsstimmung an diesem Standort zu Ihrem Pluspunkt.
- An dieser Stelle erreicht Ihr Motiv konsumfreudige, einkommensstarke Zielgruppen wie etwa aus China, Singapur, Südkorea, Japan und Hongkong.

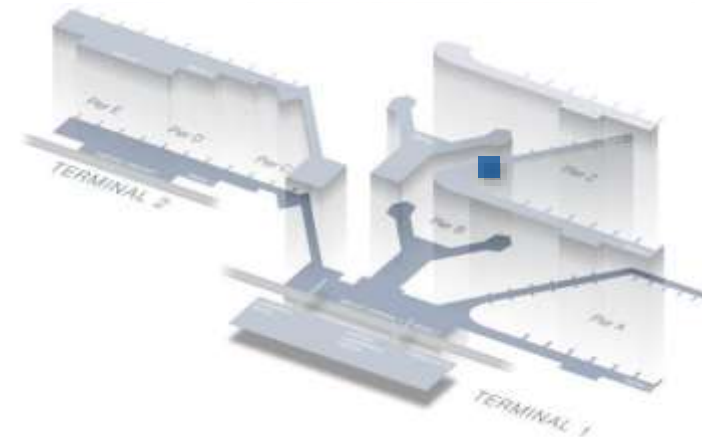

|                          |                           |
|--------------------------|---------------------------|
| <b>Ressourcennummer:</b> | 028-0045                  |
| <b>Ort:</b>              | Flugsteig Z, Ebene 3      |
| <b>Anzahl:</b>           | 1                         |
| <b>Passagiertyp:</b>     | Abflieger, Ankommer       |
| <b>Laufzeit:</b>         | 3 Monate                  |
| <b>Preis*:</b>           | 9.860 € / Monat           |
| <b>Sonstige Kosten*:</b> | 1.169 € Produktionskosten |
| <b>Größe:</b>            | 4.000 x 2.000 mm          |

\* Sämtliche Preise und Kosten vorbehaltlich Änderungen. Zu besonderen Messeveranstaltungen sind Preisaufschläge möglich.

# WALL PANEL – ANKUNFT / ABFLUG

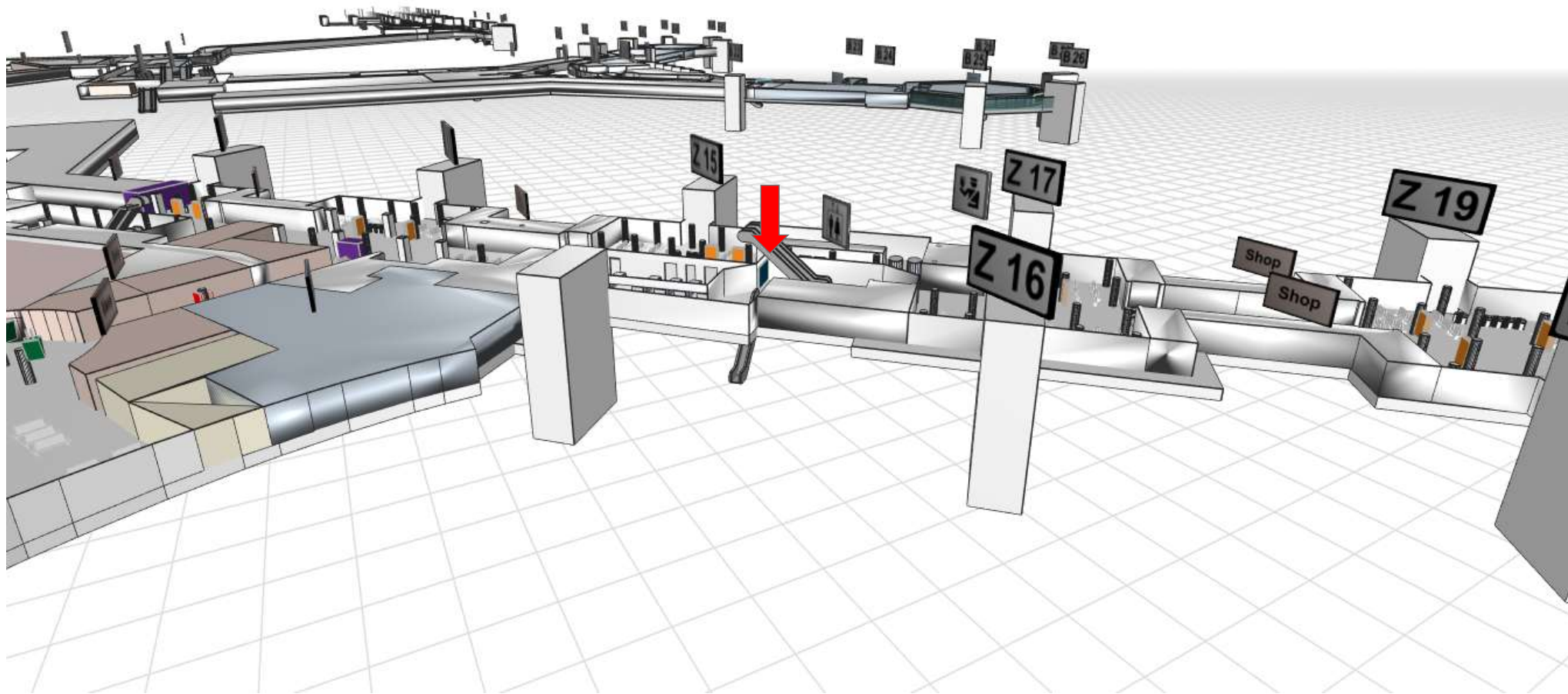

# WALL WRAP

## TERMINAL 1 – NON-SCHENGEN



ausgedehnte Wandflächen

Ankommer

hohe Kontaktqualität

### Ihre Message in Wandlänge an Flugsteig Z

- Auf einem Wall Wrap hinterlässt Ihre Botschaft auf ganzer Länge einen sofortigen Eindruck am Frankfurter Flughafen.
- Das Format bietet vielfältige Einsatzmöglichkeiten, animiert zum Shoppen ebenso wie zum Besuch internationaler Events. Ideal auch für aufmerksamkeitsstarke Branding-Kampagnen oder B2B-Kommunikation.
- An dieser Stelle erreicht Ihr Motiv konsumfreudige, einkommensstarke Zielgruppen wie etwa aus China, Singapur, Südkorea, Japan und Hongkong.
- Nutzen Sie am Treppenaufgang zur Gepäckausgabe den Moment des ersten Eindrucks.

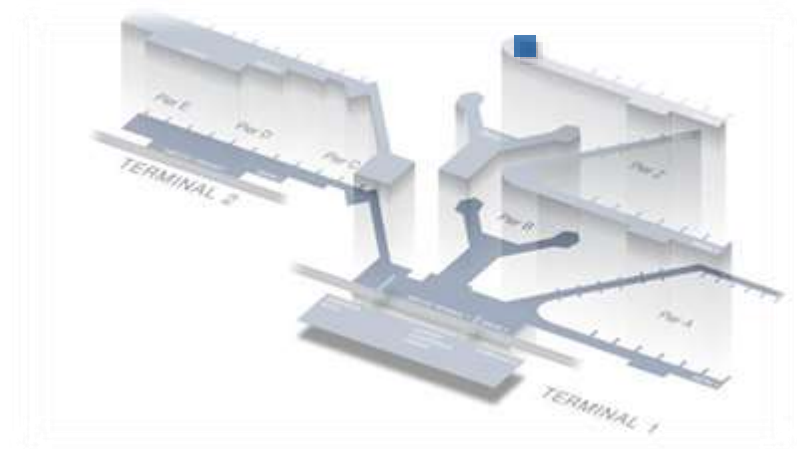

|                          |  |
|--------------------------|--|
| <b>Ressourcennummer:</b> | 029-0001   |
| <b>Ort:</b>              | Flugsteig Z, zentraler Treppenabgang zu den Gepäckausgaben |
| <b>Anzahl:</b>           | 1  |
| <b>Passagiertyp:</b>     | Ankommer - International Non-Schengen                      |
| <b>Laufzeit:</b>         | 3 Monate   |
| <b>Preis*:</b>           | 18.690 € / Monat   |
| <b>Sonstige Kosten*:</b> | 11.168 € Produktionskosten                                 |
| <b>Größe:</b>            | 9.500 x 4.710 mm   |

# WALL WRAP

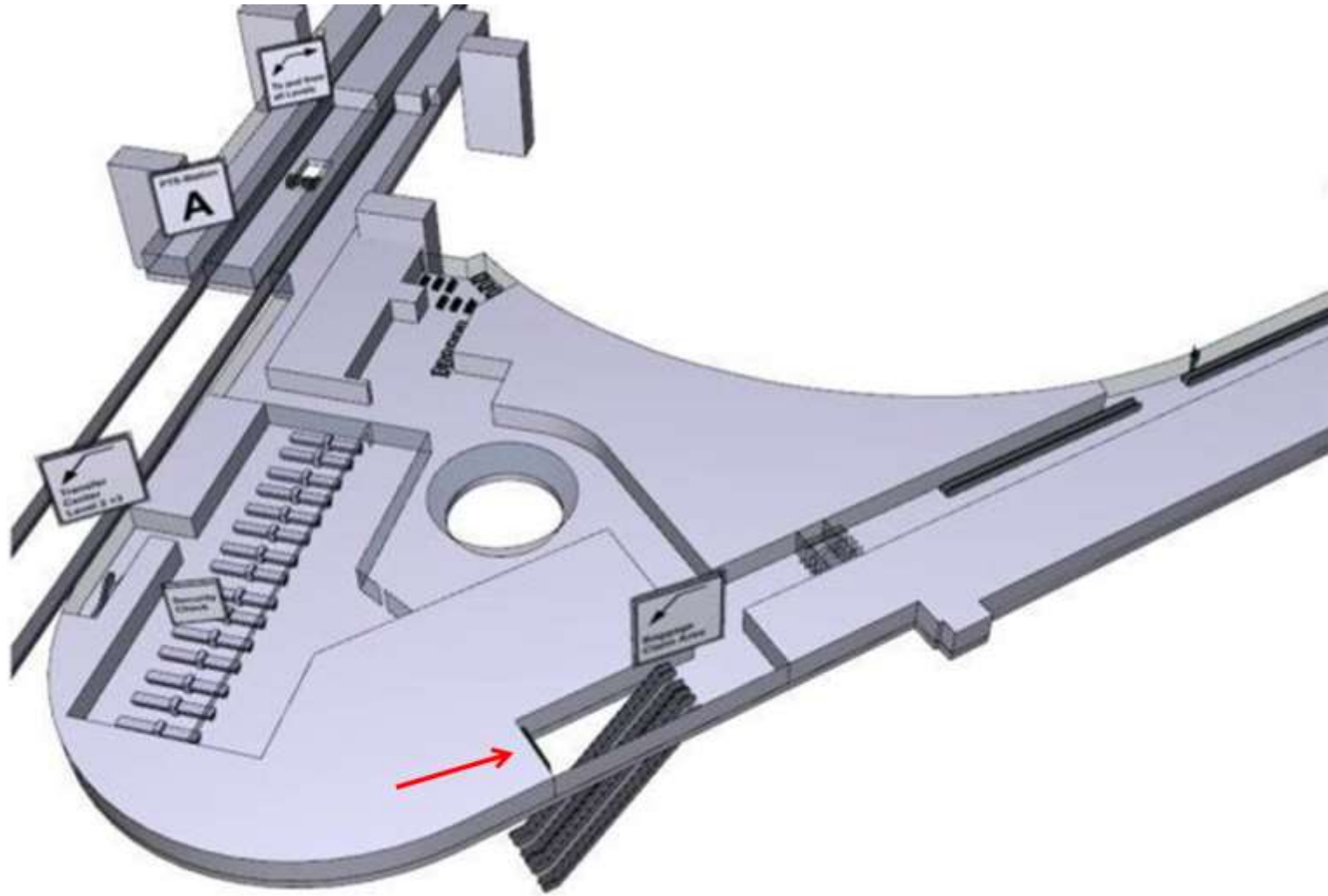

# WALL WRAP

## TERMINAL 1 – NON-SCHENGEN



ausgedehnte Wandflächen

Umsteiger

hohe Kontaktqualität

### Ihre Message in Wandlänge an Flugsteig B

- Auf einem Wall Wrap hinterlässt Ihre Botschaft auf ganzer Länge einen sofortigen Eindruck am Frankfurter Flughafen.
- Das Format bietet vielfältige Einsatzmöglichkeiten, animiert zum Shoppen ebenso wie zum Besuch internationaler Events. Ideal auch für aufmerksamkeitsstarke Branding-Kampagnen oder B2B-Kommunikation.
- An dieser Stelle erreicht Ihr Motiv konsumfreudige, einkommensstarke Umsteiger aus Übersee.
- Der Gang zwischen Flugsteig B und C ist 60 Meter lang – eine optimale Rollbahn, um Ihre Botschaft zu positionieren.

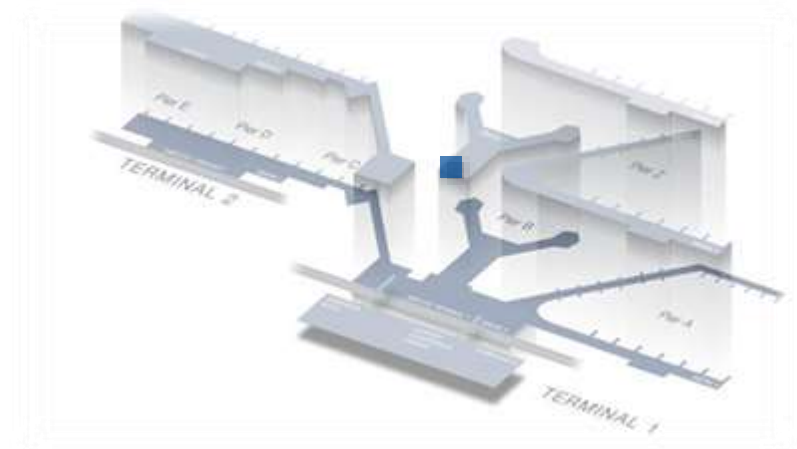

**Ressourcennummer:** 029-0002

**Ort:** Verbindungsgang B / C in der Ebene 3 zwischen Flugsteig B und C

**Anzahl:** 1

**Passagiertyp:** Umsteiger – International Non-Schengen

**Laufzeit:** 3 Monate

**Preis\*:** 46.270 € / Monat

**Sonstige Kosten\*:** 16.610 € Produktionskosten

**Größe:** 60.410 mm x 3.130 mm



# WALL WRAP

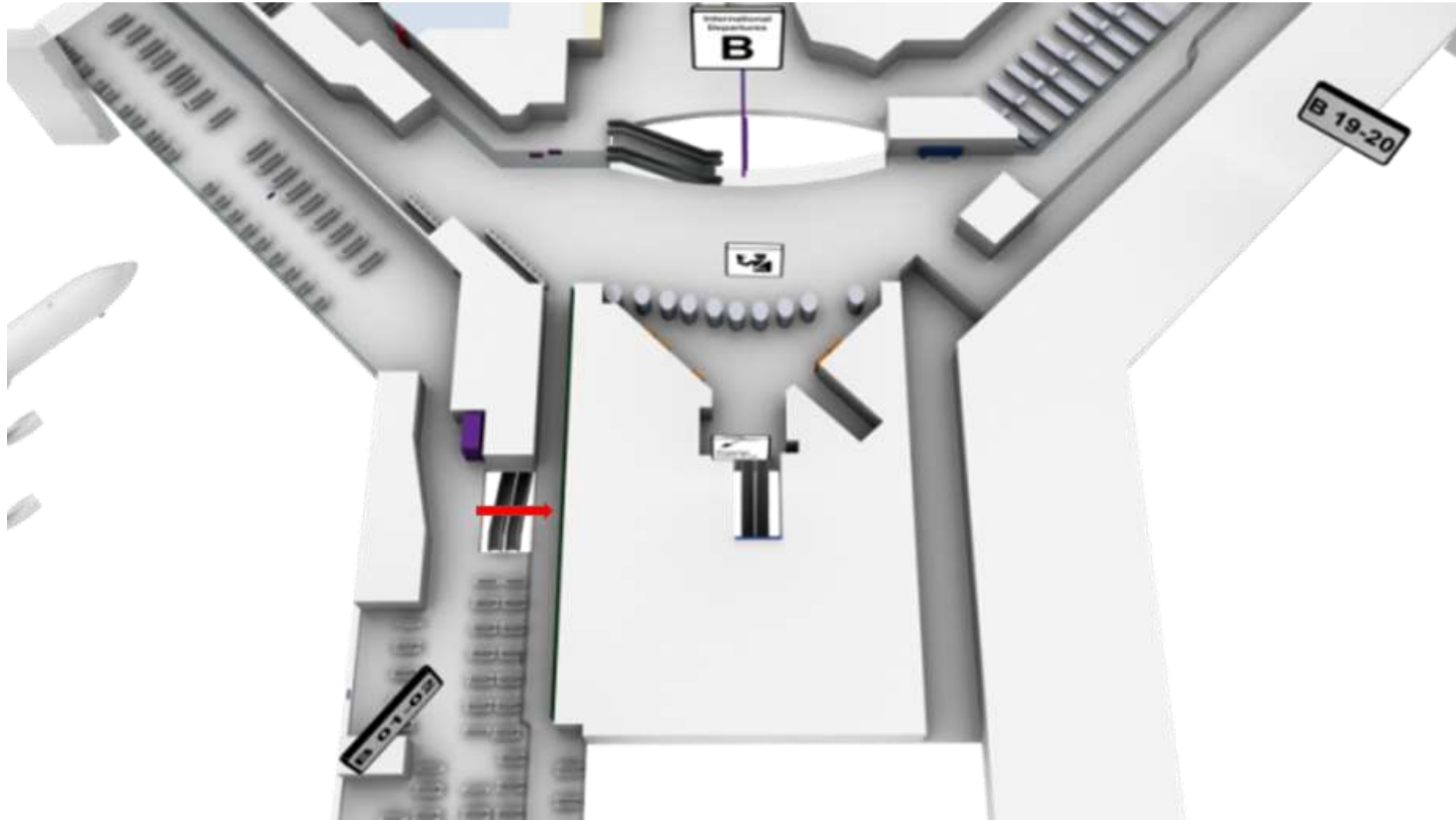

# WALL WRAPS

## TERMINAL 1 – NON-SCHENGEN



8 Standorte

Ankommer und Umsteiger

hohe Kontaktqualität

### Ihre Message in Wandlänge an Flugsteig B

- Auf einem Wall Wrap hinterlässt Ihre Botschaft auf ganzer Länge einen sofortigen Eindruck am Frankfurter Flughafen.
- Das Format bietet vielfältige Einsatzmöglichkeiten, animiert zum Shoppen ebenso wie zum Besuch internationaler Events. Ideal auch für aufmerksamkeitsstarke Branding-Kampagnen oder B2B-Kommunikation.
- An 8 Standorten in Blickrichtung zu den Ausgängen der Fluggastbrücken positioniert, ist das Star Package das beste Ticket für intensive Markenwerbung.

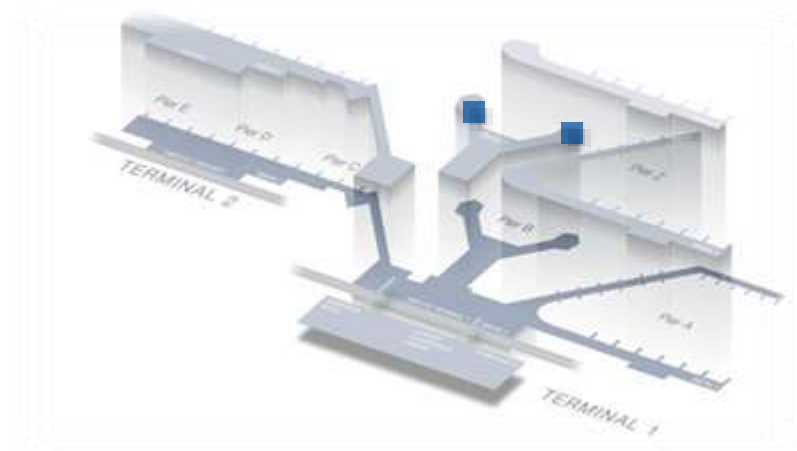

|                          |  |
|--------------------------|--|
| <b>Ressourcennummer:</b> | NW-029-005                                       |
| <b>Ort:</b>              | Flugsteig B, Ebene 3 (Star Package)              |
| <b>Anzahl:</b>           | 8  |
| <b>Passagiertyp:</b>     | Ankommer, Umsteiger – International Non-Schengen |
| <b>Laufzeit:</b>         | 1 Monat  |
| <b>Preis*:</b>           | 23.630 €   |
| <b>Sonstige Kosten*:</b> | 17.688 € Produktionskosten                       |
| <b>Größe:</b>            | 6.000 x 2.500 mm                                 |

\* Sämtliche Preise und Kosten vorbehaltlich Änderungen. Zu besonderen Messeveranstaltungen sind Preisauflschläge möglich.

# WALL WRAPS

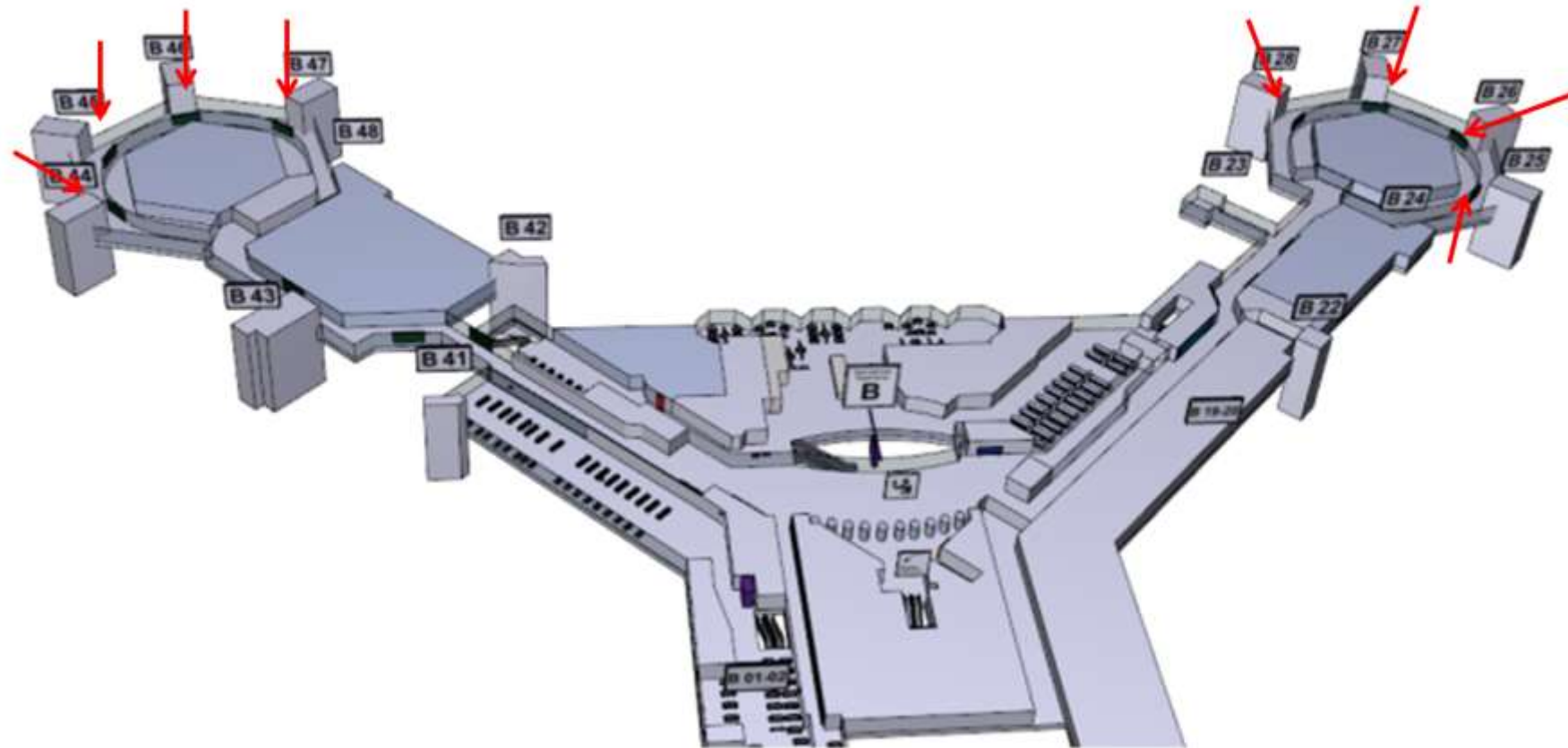

# WALL WRAP

## TERMINAL 1 – NON-SCHENGEN



7 Standorte

Ankommer und Umsteiger

hohe Kontaktqualität

### Ihre Message in Wandlänge an Flugsteig B

- Auf einem Wall Wrap hinterlässt Ihre Botschaft auf ganzer Länge einen sofortigen Eindruck am Frankfurter Flughafen.
- Das Format bietet vielfältige Einsatzmöglichkeiten, animiert zum Shoppen ebenso wie zum Besuch internationaler Events. Ideal auch für aufmerksamkeitsstarke Branding-Kampagnen oder B2B-Kommunikation.
- An 7 Standorten entlang der zentralen Gänge positioniert, bietet das Arrival Package eine optimale Streuung für Ihre Markenbotschaft.
- Sie schaffen eine außergewöhnliche Awareness bei Fluggästen auf Interkontinentalstrecken.

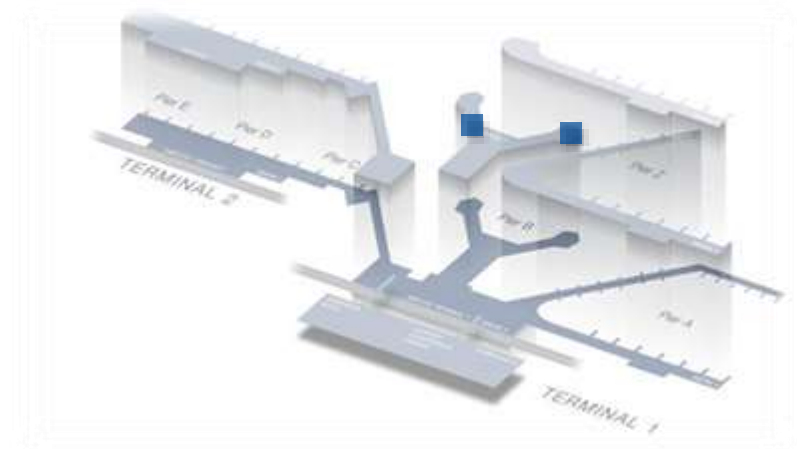

|                          |  |
|--------------------------|--|
| <b>Ressourcennummer:</b> | NW-029-006                                       |
| <b>Ort:</b>              | Flugsteig B, Ebene 3 (Arrival Package)           |
| <b>Anzahl:</b>           | 7  |
| <b>Passagiertyp:</b>     | Ankommer, Umsteiger – International Non-Schengen |
| <b>Laufzeit:</b>         | 1 Monat  |
| <b>Preis*:</b>           | 21.280 €   |
| <b>Sonstige Kosten*:</b> | 14.206 € Produktionskosten                       |
| <b>Größe:</b>            | 6.000 x 2.500 mm<br>4.500 x 2.500 mm             |

\* Sämtliche Preise und Kosten vorbehaltlich Änderungen. Zu besonderen Messeveranstaltungen sind Preisaufschläge möglich.

# WALL WRAP

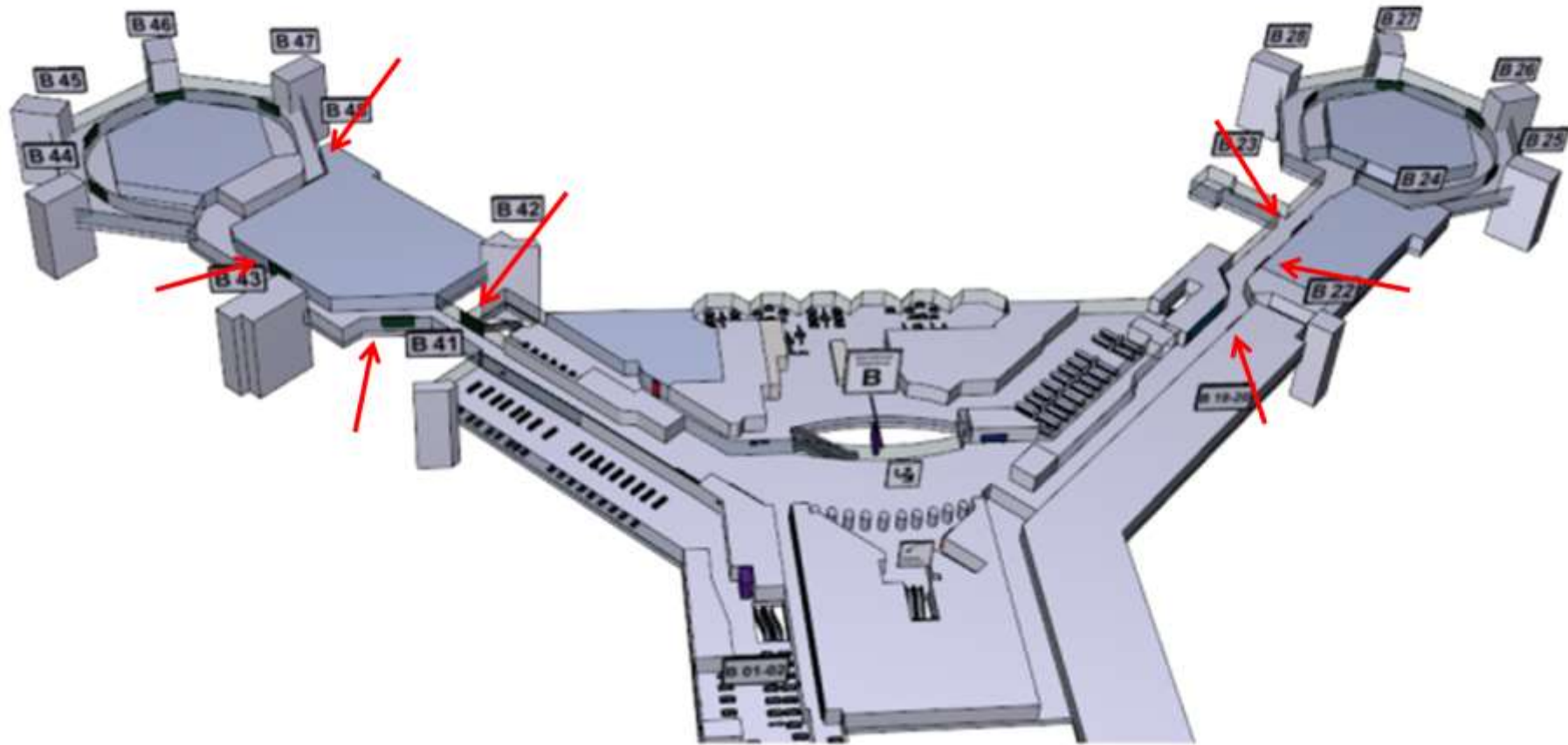

# VITRINEN VIP LOUNGE

## TERMINAL 1 – NON-SCHENGEN



Hochexklusive Zielgruppe

Stilvolle Vitrinen

Flaniermeile

### Unsere strahlendste VIP-Position für Sie

- Ein glamouröserer Rahmen als die VIP Lounge-Vitrine ist am Frankfurter Flughafen nicht zu finden.
- Hier kommen Ihre Luxusprodukte aufs Schillerndste zur Geltung.
- Entlang der exquisiten Flaniermeile zum Marktplatz Transit B gelegen, strahlen die 6 Vitrinen ein absolutes VIP-Lounge-Ambiente aus.
- Sie erreichen an dieser Stelle hochexklusive Zielgruppen, die auch mal zu Impulskäufen neigt.
- Der Brand Showcase bietet Ihnen die ganze Bühne von bis zu 5 aufeinander folgenden Vitrinen.
- Mit dem Brand Boulevard erhalten Sie die Gestaltungshoheit über 3 schaufenstergroße Vitrinen.
- Exklusive Network: Ein halbes Jahr können Sie exklusiv das Rampenlicht in allen 5 Vitrinen auf Ihre Marke richten.

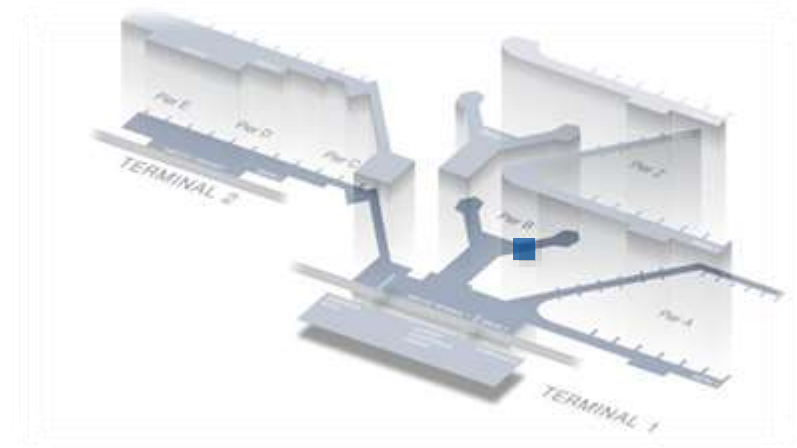

**Ressourcennummer:** 032-0001 / -0002 / -0003 / -0004 / -0005

**Ort:** Terminal 1, Bereich B

**Anzahl:** 1

**Laufzeit:** 3 Monate

**Preis\*:** 5.480 € pro Standort / Monat

**Sonstige Kosten\*:** Produktionskosten auf Anfrage

**Größe:** 1.434 x 934 x 531 mm

**Exklusive Network:** Buchung aller fünf Vitrinen mit einer Laufzeit von 6 / 12 Monaten, Preis auf Anfrage

# VITRINEN VIP LOUNGE



# VITRINEN VIP LOUNGE

## TERMINAL 1 – NON-SCHENGEN



Hochexklusive Zielgruppe

Stilvolle Vitrienen

Flaniermeile

### Unsere strahlendste VIP-Position für Sie

- Ein glamouröserer Rahmen als die VIP Lounge-Vitrine ist am Frankfurter Flughafen nicht zu finden.
- Hier kommen Ihre Luxusprodukte aufs Schillerndste zur Geltung.
- Entlang der exquisiten Flaniermeile zum Marktplatz Transit B gelegen, strahlen die 6 Vitrienen ein absolutes VIP-Lounge-Ambiente aus.
- Sie erreichen an dieser Stelle hochexklusive Zielgruppen, die auch mal zu Impulskäufen neigt.
- Der Brand Showcase bietet Ihnen die ganze Bühne von bis zu 5 aufeinander folgenden Vitrienen.
- Mit dem Brand Boulevard erhalten Sie die Gestaltungshoheit über 3 schaufenstergroße Vitrienen.
- Exklusive Network: Ein halbes Jahr können Sie exklusiv das Rampenlicht in allen 5 Vitrienen auf Ihre Marke richten.

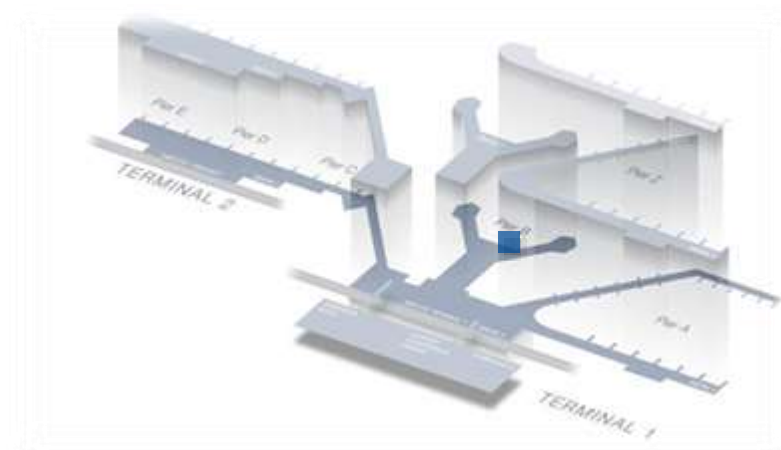

**Ressourcennummer:** 032-0006 / -0007 / -0008

**Ort:** Terminal 1, Bereich B

**Anzahl:** 1

**Laufzeit:** 3 Monate

**Preis\*:** 9.090 € pro Standort / Monat

**Sonstige Kosten\*:** Produktionskosten auf Anfrage

**Größe:** 2.049 x 1.271 x 531 mm

**Exklusive Network:** Buchung aller drei Vitrienen mit einer Laufzeit von 6 / 12 Monaten, Preis auf Anfrage



# VITRINEN VIP LOUNGE

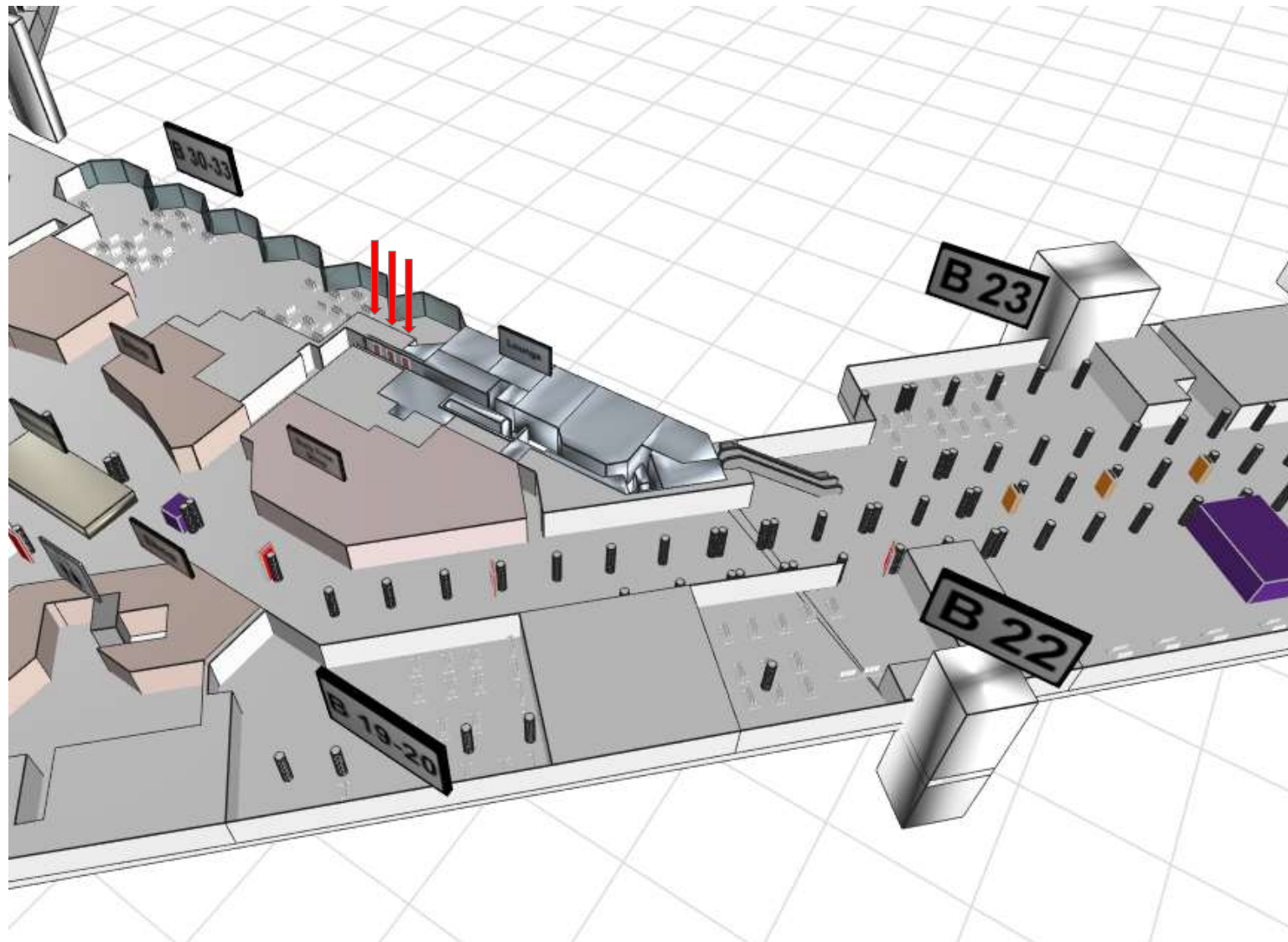



## TERMINAL 1

### Öffentlicher Bereich

Column Wraps

Digital Brand Wall

Flight Information Panels

Großbildflächen

Highlight Box Departures

KingSize Lightboxes Öffentlicher Bereich – Abflug

KingSize Lightboxes Öffentlicher Bereich – Ankunft

KingSize Lightboxes Öffentlicher Bereich – Ankunft/Abflug

Light Corridor

Portal B

The Wheel

Wall Panel – Ankunft / Abflug

Wall Panels – Shopping



## WO IHRE MARKEN IN SYMPATHISCHSTER GESELLSCHAFT SIND

Der Frankfurter Flughafen ist ein Ort, wo die unterschiedlichsten Menschen und Nationen mit den unterschiedlichsten Reiseinteressen zusammenkommen. Aber vor allem ist unser lebendiges Drehkreuz der Treffpunkt von einem internationalen Publikum mit ihren Meetern and Greetern. In dieser allgemeinen Wiedersehensfreude heißen Ihre Marken ein aufgeschlossenes Publikum willkommen, das hier außergewöhnlich lange verweilt.

Ein erstklassiges Ambiente mit hochwertigen Shopping-Möglichkeiten und gehobener Gastronomie sorgt für einen entspannten Aufenthalt. Ein kleiner Bummel ist nie ausgeschlossen – denn der Frankfurter Flughafen selbst ist mit 40.000 m<sup>2</sup> Retailfläche eine der größten Shopping-Malls der Region.

Sorgen Sie mit Media Frankfurt für überzeugende Kaufimpulse und hochwertige Markenwahrnehmung.

# COLUMN WRAPS

## TERMINAL 1 – ÖFFENTLICH



**360 Grad Branding**

**Säulen Beklebung**

**Geschäftsreisende**

### Eine rundum eindrucksvolle Inszenierung

- Die Column Wraps dehnen die Wirkung Ihrer Marke auf imposante 360 Grad aus.
- Das 3er-Netzwerk ist aufmerksamkeitsstark zwischen Check-in und Flugsteig A positioniert.
- Weil dieser Standort besonders von den vielen Geschäftsreisenden am Frankfurter Flughafen frequentiert wird, bietet er die ideale Tragfläche für Ihre B2B-Kampagne.

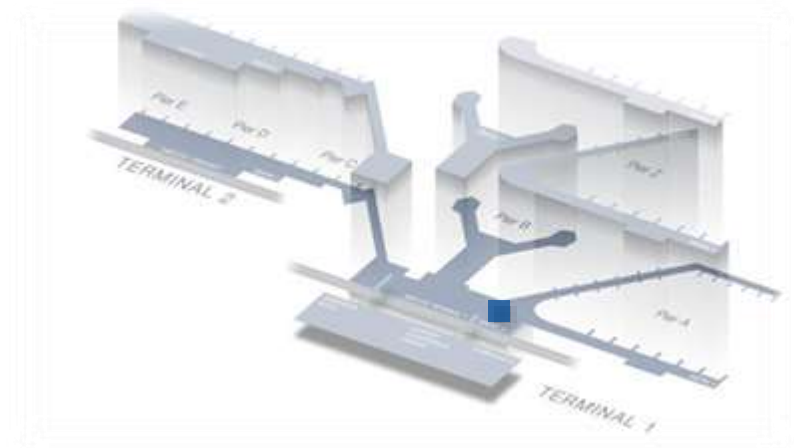

|                          |                                |
|--------------------------|--------------------------------|
| <b>Ressourcennummer:</b> | NW-029-003                     |
| <b>Ort:</b>              | Terminal 1, Bereich A, Ebene 2 |
| <b>Anzahl:</b>           | 1 x 3                          |
| <b>Passagiertyp:</b>     | Abflieger, Meeter & Greeter    |
| <b>Laufzeit:</b>         | 1 Monat                        |
| <b>Preis*:</b>           | 24.750 €                       |
| <b>Sonstige Kosten*:</b> | 13.767 € Produktionskosten     |
| <b>Größe:</b>            | 7.720 x 2.220 mm je Säule      |

\* Sämtliche Preise und Kosten vorbehaltlich Änderungen. Zu besonderen Messeveranstaltungen sind Preisaufschläge möglich.

# COLUMN WRAPS

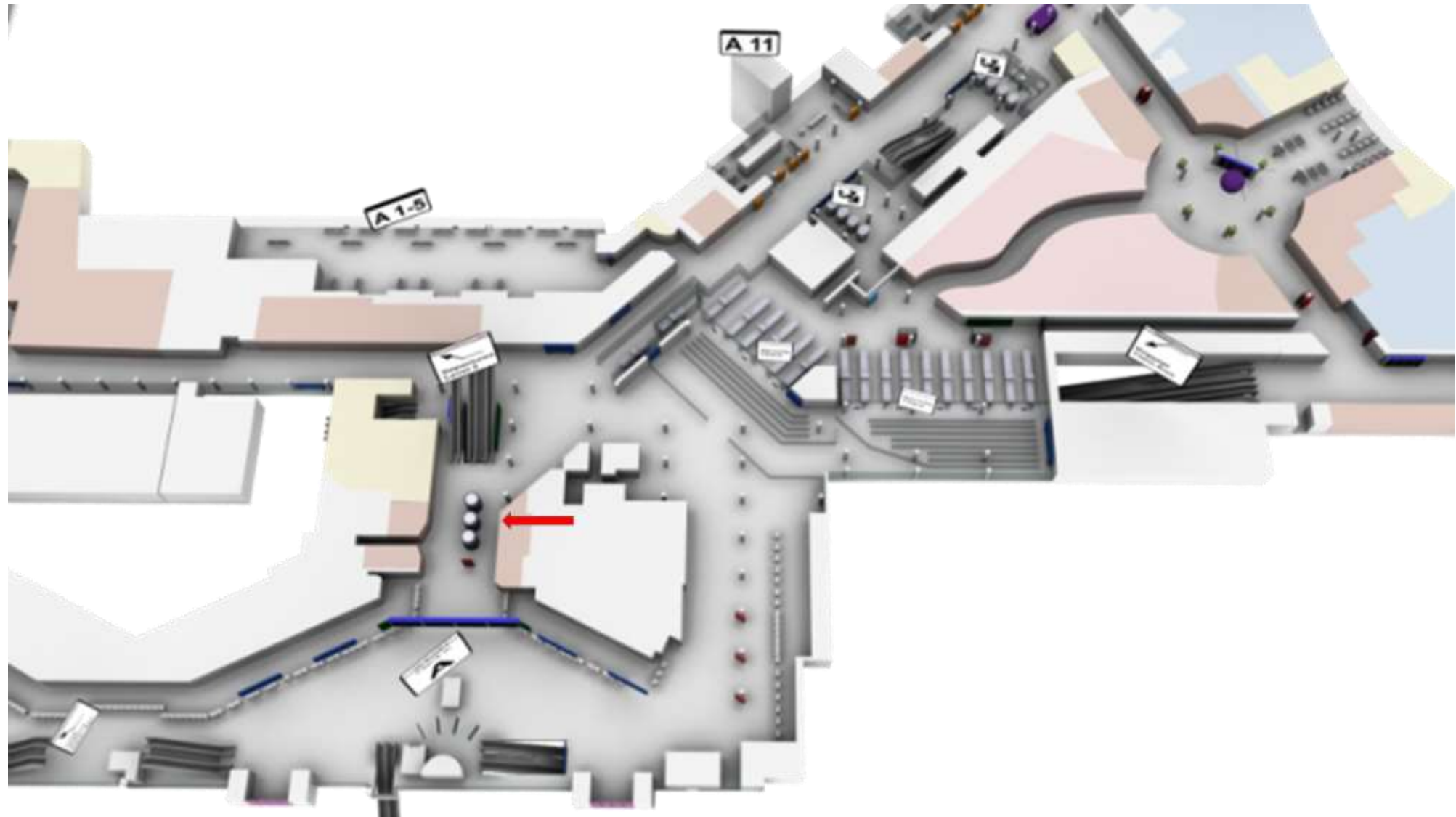

# COLUMN WRAPS

## TERMINAL 1 – ÖFFENTLICH



360 Grad Branding

Säulen Beklebung

Geschäftsreisende

### Eine rundum eindrucksvolle Inszenierung

- Die Column Wraps dehnen die Wirkung Ihrer Marke auf imposante 360 Grad aus.
- Das 4er-Netzwerk ist aufmerksamkeitsstark gegenüber dem Car Rental Center am Terminal 1 platziert.
- Weil dieser Standort besonders von den vielen Geschäftsreisenden am Frankfurter Flughafen frequentiert wird, bietet er die ideale Tragfläche für Ihre B2B-Kampagne.

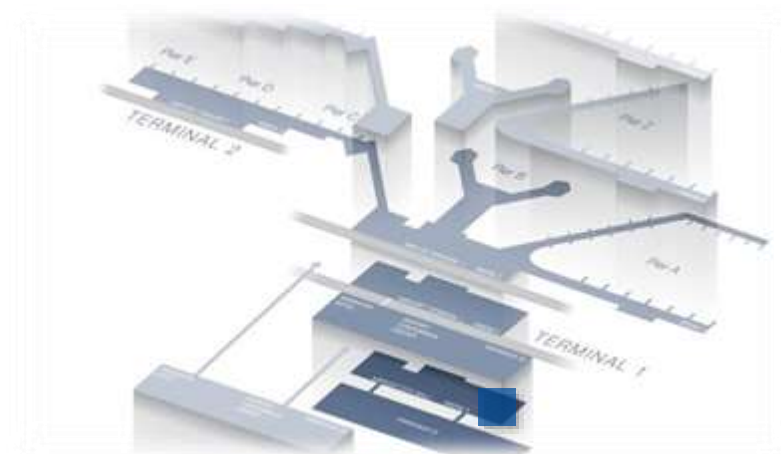

|                          |   |
|--------------------------|---|
| <b>Ressourcennummer:</b> | NW-028-001  |
| <b>Ort:</b>              | Car Rental Center, Terminal 1, Bereich A, Ebene 0 |
| <b>Anzahl:</b>           | 1 x 4   |
| <b>Passagiertyp:</b>     | Ankommer, Meeter & Greeter                        |
| <b>Laufzeit:</b>         | 1 Monat   |
| <b>Preis*:</b>           | 14.410 €  |
| <b>Sonstige Kosten*:</b> | 2.916 € Produktionskosten                         |
| <b>Größe:</b>            | 3 Flächen à 909 x 1.796 mm je Säule               |

\* Sämtliche Preise und Kosten vorbehaltlich Änderungen. Zu besonderen Messeveranstaltungen sind Preisaufschläge möglich.

# COLUMN WRAPS

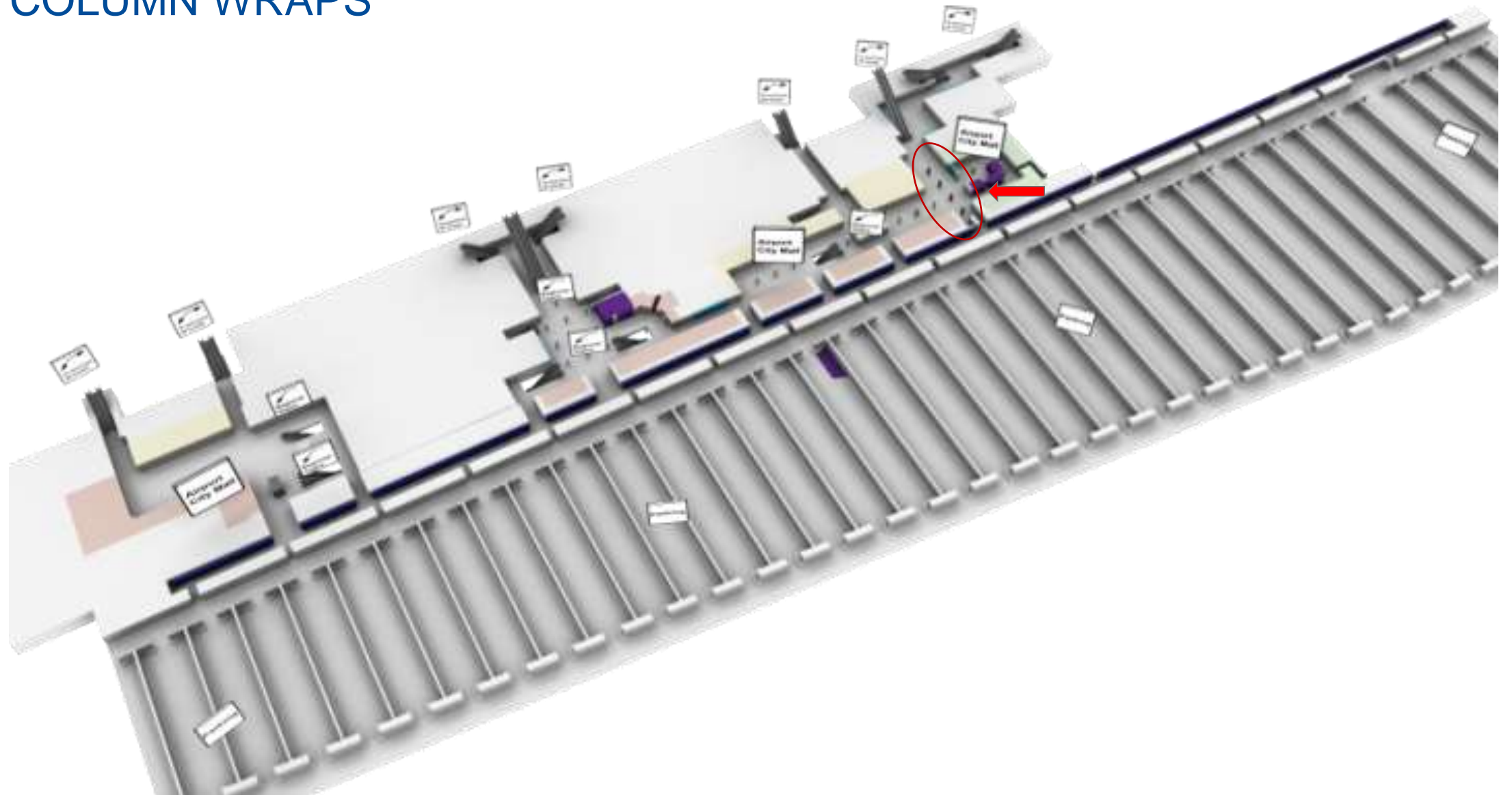

# DIGITAL BRAND WALL

## TERMINAL 1 – ÖFFENTLICH



Analog + Digital

Check-in Halle

Hohe Verweildauer

### Exzellente Fernwirkung für Ihre Marken

- Die Digital Brand Wall vereint das Beste aus zwei Welten: Analoge Großflächen mit lebendigen Digitalflächen. Hier können Sie Ihre Markenpräsenz auf verschiedenen Quer- und Hochformaten clever ausspielen.
- Bestehend aus 1 Screen, 4 Großbildflächen, 1 Lightbox eröffnet sich Ihnen der Schauplatz für schlaues Storytelling.
- Sie sind platziert in der hochfrequentierten Check-in Halle B-West, die eine hohe Verweildauer aufweist.
- Sie erreichen mit Ihrer Botschaft nicht nur Flugpassagiere, sondern auch Besucher.

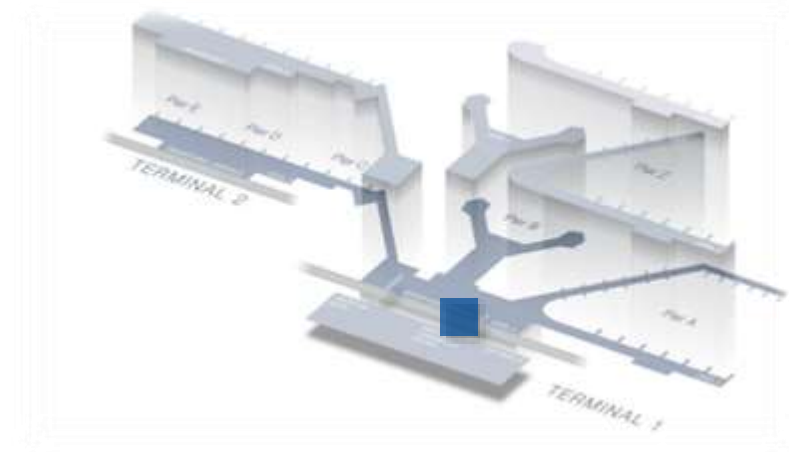

|                          |   |
|--------------------------|---|
| <b>Ressourcennummer:</b> | NW-400-029  |
| <b>Ort:</b>              | Terminal 1, Check-in Halle B-West   |
| <b>Anzahl:</b>           | 1 digitaler Screen<br>4 doppelseitige Großbildflächen<br>1 Lightbox   |
| <b>Slots:</b>            | Exklusiv  |
| <b>Laufzeit:</b>         | 1 Monat   |
| <b>Spotlänge:</b>        | max. 2 Min.   |
| <b>Preis*:</b>           | 70.920 €  |
| <b>Sonstige Kosten*:</b> | 1.750 € Handling fee<br>14.718 € Produktionskosten  |
| <b>Größe:</b>            | Digitaler Screen: 3.656 x 2.067 mm<br>4 doppelseitige Großbildflächen:<br>je 3.088 x 2.300 mm inkl. 2 Stege à 44 mm<br>Lightbox: 2 Platten à 3.180 x 1.200 mm |

\* Sämtliche Preise und Kosten vorbehaltlich Änderungen. Zu besonderen Messeveranstaltungen sind Preisaufschläge möglich.



# DIGITAL BRAND WALL

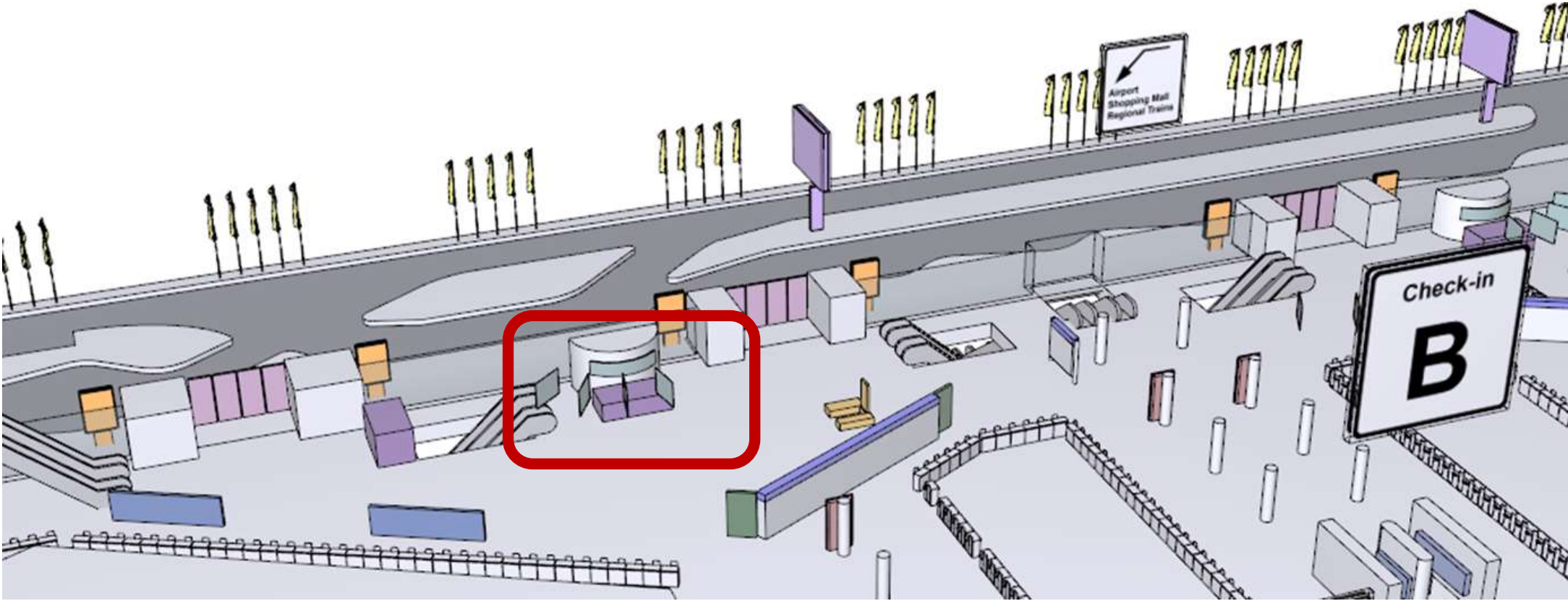

# FLIGHT INFORMATION PANELS - EXKLUSIVBUCHUNG

## TERMINAL 1 – ÖFFENTLICH



Im aktiv gesuchten Blickfeld

6 Monate Mindestbelegung

Kopf- und Seitenteile

### Ihre Werbung lässt alle Fluggäste abheben

- Bei den Flight Information Panels sind Sie direkt am wichtigsten Informationsmedium der Passagiere präsent.
- Ihre Werbung prägt den zentralen Platz aller vier Check-in-Hallen A, B, C am Terminal 1.
- Mit 20 Minuten Aufenthaltsdauer der Passagiere in diesem Bereich erreichen Sie eine hervorragende Kontaktqualität.
- Sie bleiben lange im Gedächtnis mit einer Mindestbuchung von 6 Monaten.

### Ihr Plus:

- Flight Information Panels Network: Das Netzwerk erweitert Ihre Reichweite auf 4 Anzeigetafeln mit jeweils 3 Panels.

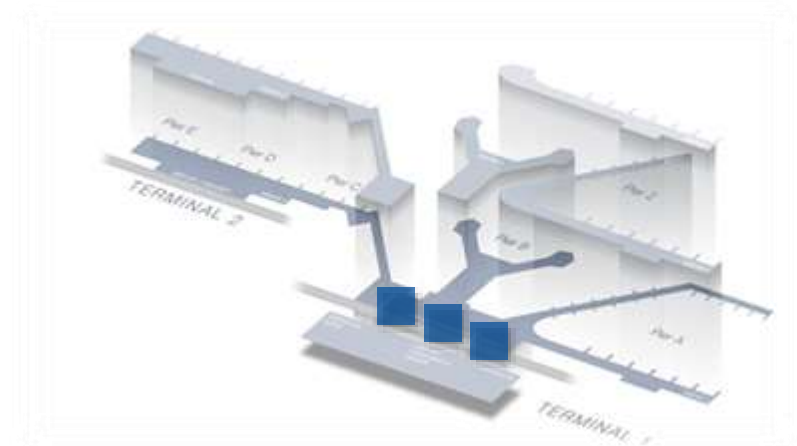

|                          |  |
|--------------------------|--|
| <b>Ressourcennummer:</b> | NW-004-003   |
| <b>Ort:</b>              | Terminal 1, Check-in A, B, C                                     |
| <b>Anzahl:</b>           | 4 Anzeigetafeln mit je 3 Panels                                  |
| <b>Laufzeit:</b>         | 6 Monate bzw. 1 Jahr   |
| <b>Preis*:</b>           | 114.240 € / Monat bei 6 Monaten,<br>Preis für 1 Jahr auf Anfrage |
| <b>Sonstige Kosten*:</b> | 14.243 € / Fläche Produktionskosten                              |
| <b>Größe:</b>            | Kopfteil: 17.238 x 670 mm<br>2 Seitenteile à 2.350 x 4.588 mm    |

# FLIGHT INFORMATION PANELS

## TERMINAL 1 – ÖFFENTLICH



Im aktiv gesuchten Blickfeld

Erstklassige Kontaktqualität

Sichtbarkeitsgarantie

### Ihre Werbung lässt alle Fluggäste abheben

- Bei den Flight Information Panels sind Sie direkt am wichtigsten Informationsmedium der Passagiere präsent.
- Ihre Werbung prägt den zentralen Platz des Check-ins A/B-West am Terminal 1.
- Mit 20 Minuten Aufenthaltsdauer der Passagiere in diesem Bereich erreichen Sie eine hervorragende Kontaktqualität.
- Sie bleiben lange im Gedächtnis mit einer Mindestbuchung von 6 Monaten.

### Ihr Plus:

- Flight Information Panels Network: Das Netzwerk erweitert Ihre Reichweite auf 4 Anzeigetafeln mit jeweils 3 Panels.

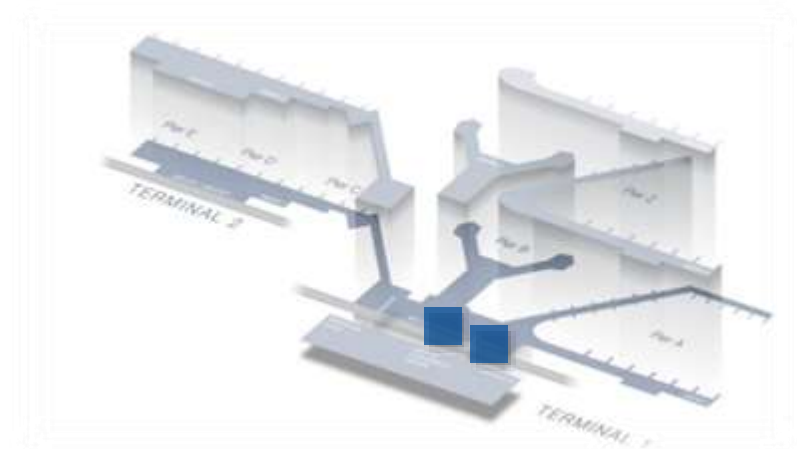

|                          |   |
|--------------------------|---|
| <b>Ressourcennummer:</b> | NW-004-001  |
| <b>Ort:</b>              | Terminal 1, Check-in A/B-West                                       |
| <b>Anzahl:</b>           | 2 Anzeigetafeln mit je 3 Panels                                     |
| <b>Laufzeit:</b>         | 6 Monate bzw. 1 Jahr  |
| <b>Preis*:</b>           | 104.750 € / Monat bei 6 Monaten,<br>Preis für 1 Jahr auf Anfrage    |
| <b>Sonstige Kosten*:</b> | 14.243 € / Fläche Produktionskosten<br>Preis für 1 Jahr auf Anfrage |
| <b>Größe:</b>            | Kopfteil: 17.238 x 670 mm<br>2 Seitenteile à 2.350 x 4.588 mm       |

\* Sämtliche Preise und Kosten vorbehaltlich Änderungen. Zu besonderen Messeveranstaltungen sind Preisaufschläge möglich.

# FLIGHT INFORMATION PANELS

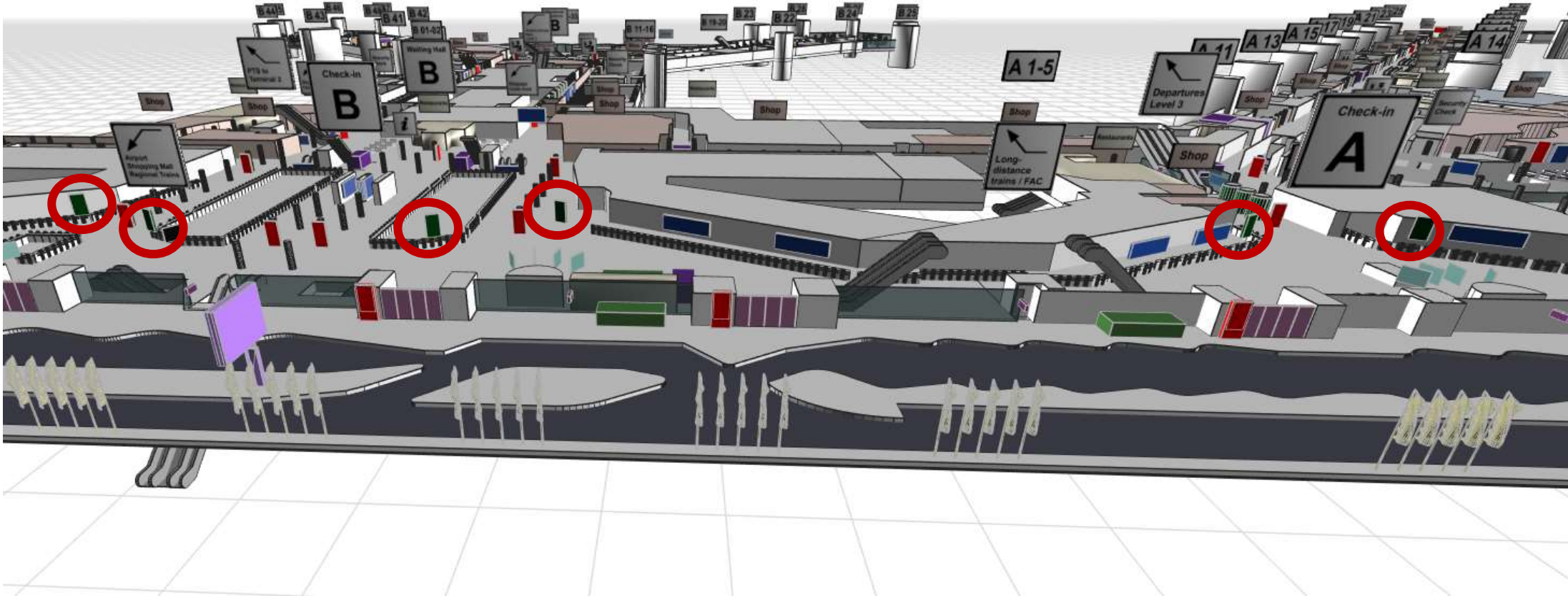

# FLIGHT INFORMATION PANELS

## TERMINAL 1 – ÖFFENTLICH



Im aktiv gesuchten Blickfeld

Erstklassige Kontaktqualität

Sichtbarkeitsgarantie

### Ihre Werbung lässt alle Fluggäste abheben

- Bei den Flight Information Panels sind Sie direkt am wichtigsten Informationsmedium der Passagiere präsent.
- Ihre Werbung prägt den zentralen Platz des Check-in B-Ost am Terminal 1.
- Mit 20 Minuten Aufenthaltsdauer der Passagiere in diesem Bereich erreichen Sie eine hervorragende Kontaktqualität.
- Sie bleiben lange im Gedächtnis mit einer Mindestbuchung von 6 Monaten.

### Ihr Plus:

- Flight Information Panels Network: Das Netzwerk erweitert Ihre Reichweite auf 4 Anzeigetafeln mit jeweils 3 Panels.

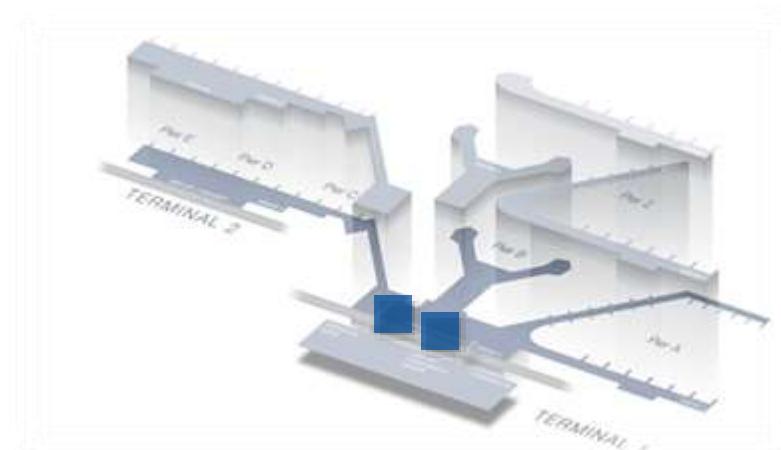

|                          |   |
|--------------------------|---|
| <b>Ressourcennummer:</b> | NW-004-002  |
| <b>Ort:</b>              | Terminal 1, Check-in B-Ost/C  |
| <b>Anzahl:</b>           | 2 Anzeigetafeln mit je 3 Panels                                     |
| <b>Laufzeit:</b>         | 6 Monate bzw. 1 Jahr  |
| <b>Preis*:</b>           | 28.560 € / Monat bei 6 Monaten,<br>Preis für 1 Jahr auf Anfrage     |
| <b>Sonstige Kosten*:</b> | 14.243 € / Fläche Produktionskosten<br>Preis für 1 Jahr auf Anfrage |
| <b>Größe:</b>            | Kopfteil: 17.238 x 670 mm<br>2 Seitenteile à 2.350 x 4.588 mm       |

\* Sämtliche Preise und Kosten vorbehaltlich Änderungen. Zu besonderen Messeveranstaltungen sind Preisaufschläge möglich.

# FLIGHT INFORMATION PANELS



# GROSSBILDFLÄCHEN

## TERMINAL 1 – ÖFFENTLICH



Lange Aufenthaltszeit

Großformate

Prominenter Blickfang

### Boarding-Time für Ihre Kampagne

- Ihre Großbildflächen bilden oberhalb des Check-ins einen unübersehbaren Blickfang.
- An dieser Stelle ist die Kontaktdichte enorm – denn Passagiere sind im Schnitt 20 Minuten am Check-in in der Halle B-Ost.
- Neben den Fluggästen erreichen Sie auch eine signifikante Anzahl an Besuchern des Frankfurter Flughafens.

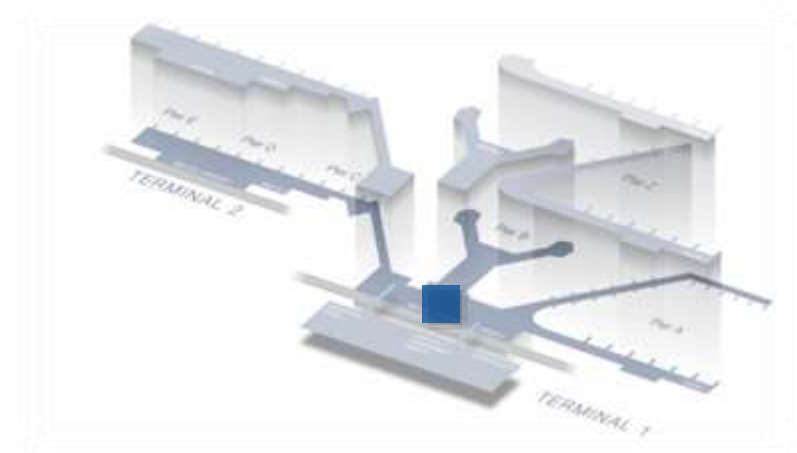

|                          |   |
|--------------------------|---|
| <b>Ressourcennummer:</b> | 005-0002                                  |
| <b>Ort:</b>              | Terminal 1, Halle B-Ost                   |
| <b>Anzahl:</b>           | 1   |
| <b>Laufzeit:</b>         | 1 Monat                                   |
| <b>Preis*:</b>           | 8.110 €                                   |
| <b>Sonstige Kosten*:</b> | 2.369 € Produktionskosten                 |
| <b>Größe:</b>            | 3.088 x 2.300 mm<br>inkl. 2 Stege à 44 mm |

# GROSSBILDFLÄCHEN

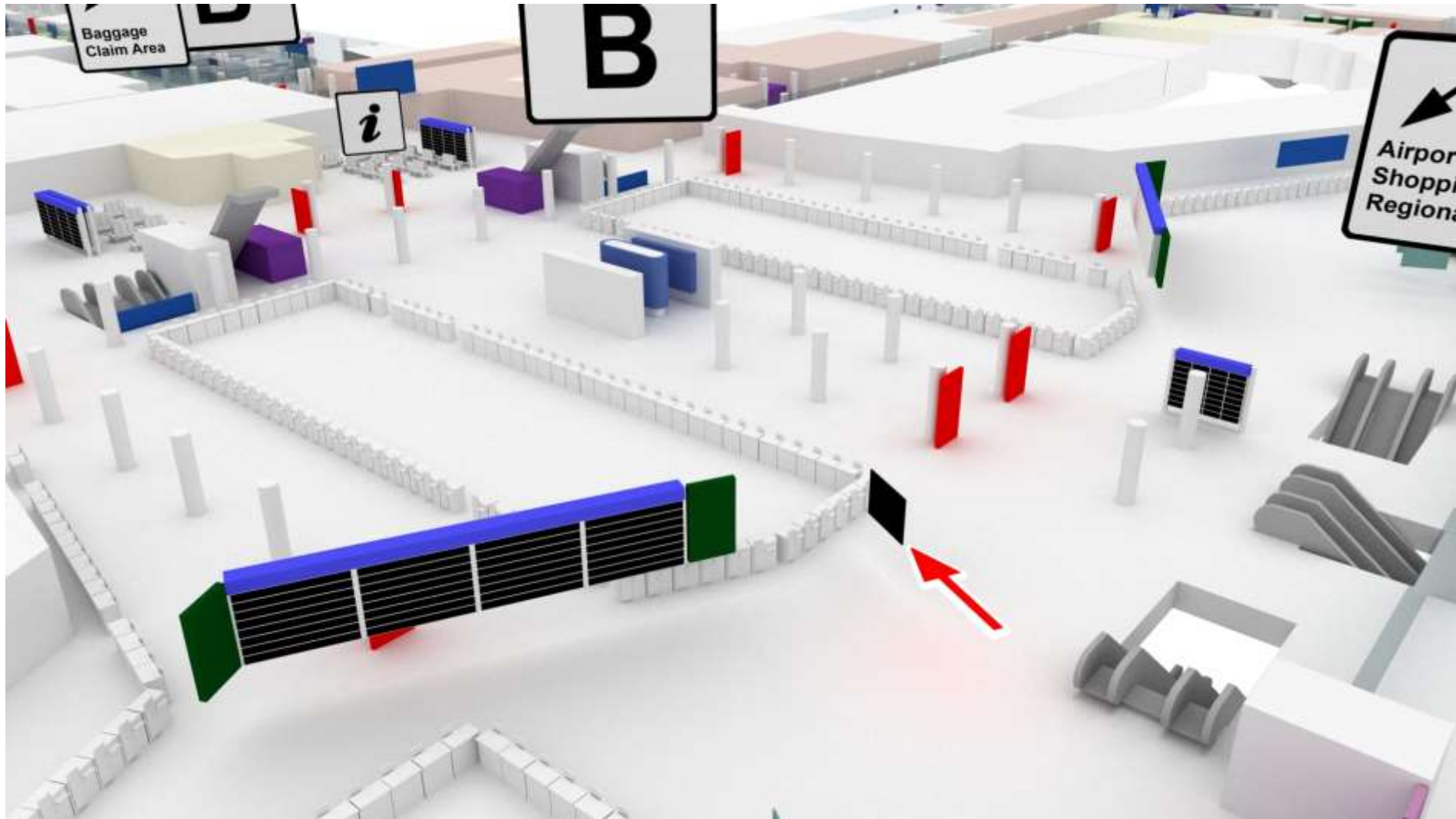



# GROSSBILDFLÄCHEN

## TERMINAL 1 – ÖFFENTLICH



Lange Aufenthaltszeit

Großformate

Prominenter Blickfang

### Boarding-Time für Ihre Kampagne

- Ihre Großbildflächen bilden oberhalb des Check-ins einen unübersehbaren Blickfang.
- An dieser Stelle ist die Kontaktdichte enorm – denn Passagiere sind im Schnitt 20 Minuten am Check-in in der Halle B-Ost.
- Neben den Fluggästen erreichen Sie auch eine signifikante Anzahl an Besuchern des Frankfurter Flughafens.

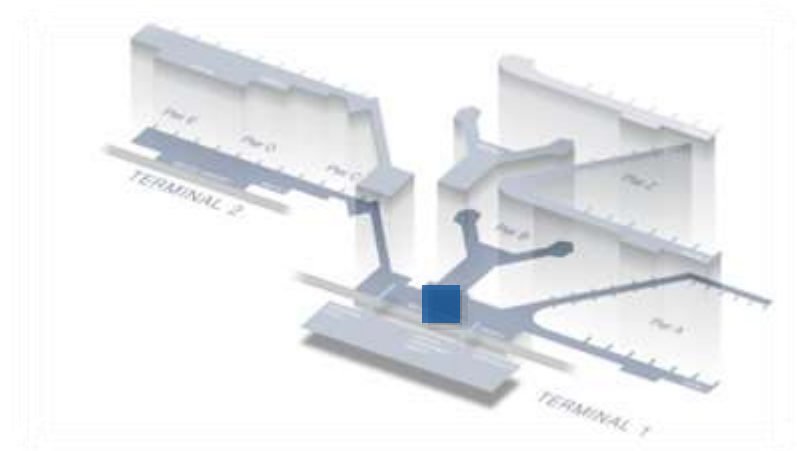

|                          |   |
|--------------------------|---|
| <b>Ressourcennummer:</b> | 005-0003 – 005-0006                       |
| <b>Ort:</b>              | Terminal 1, Halle B-Ost                   |
| <b>Anzahl:</b>           | 4   |
| <b>Laufzeit:</b>         | 1 Monat                                   |
| <b>Preis*:</b>           | 8.110 € pro Standort                      |
| <b>Sonstige Kosten*:</b> | 2.369 € Produktionskosten pro Standort    |
| <b>Größe:</b>            | 3.088 x 2.300 mm<br>inkl. 2 Stege à 44 mm |

\* Sämtliche Preise und Kosten vorbehaltlich Änderungen. Zu besonderen Messeveranstaltungen sind Preisaufschläge möglich.

# GROSSBILDFLÄCHEN

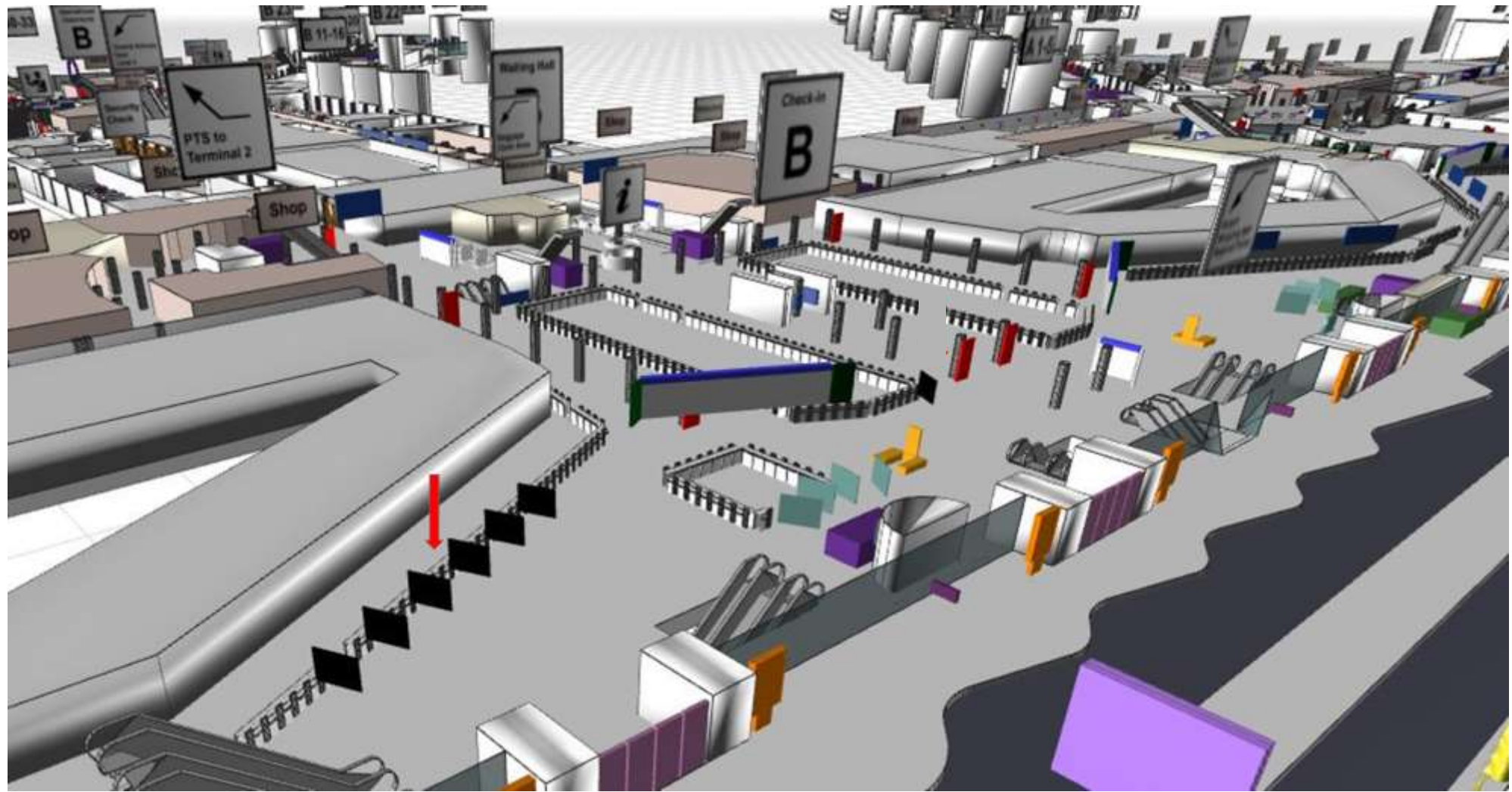

# GROSSBILDFLÄCHEN

## TERMINAL 1 – ÖFFENTLICH



Lange Aufenthaltszeit

Großformate

Prominenter Blickfang

### Boarding-Time für Ihre Kampagne

- Ihre Großbildflächen bilden oberhalb des Check-ins einen unübersehbaren Blickfang.
- An dieser Stelle ist die Kontaktdichte enorm – denn Passagiere sind im Schnitt 20 Minuten am Check-in in der Halle B-Ost.
- Neben den Fluggästen erreichen Sie auch eine signifikante Anzahl an Besuchern des Frankfurter Flughafens.

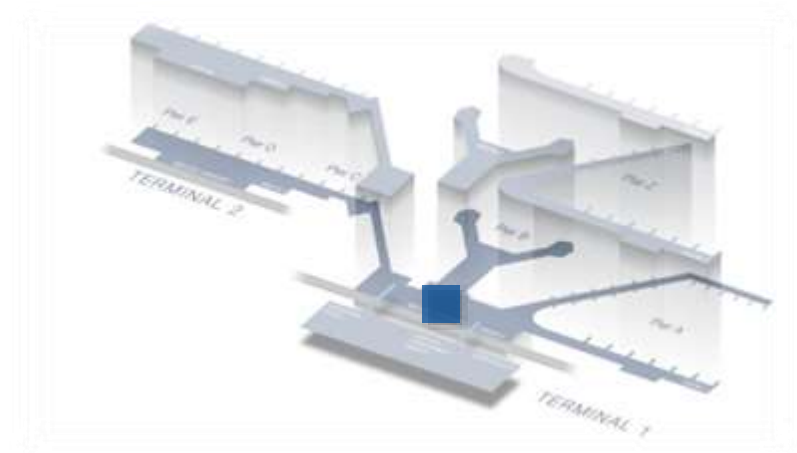

|                          |   |
|--------------------------|---|
| <b>Ressourcennummer:</b> | NW-005-001                                |
| <b>Ort:</b>              | Terminal 1, Halle B-Ost                   |
| <b>Anzahl:</b>           | 1 x 6                                     |
| <b>Laufzeit:</b>         | 1 Monat                                   |
| <b>Preis*:</b>           | 28.580 €                                  |
| <b>Sonstige Kosten*:</b> | 6 x 2.369 Produktionskosten               |
| <b>Größe:</b>            | 3.088 x 2.300 mm<br>inkl. 2 Stege à 44 mm |

# GROSSBILDFLÄCHEN

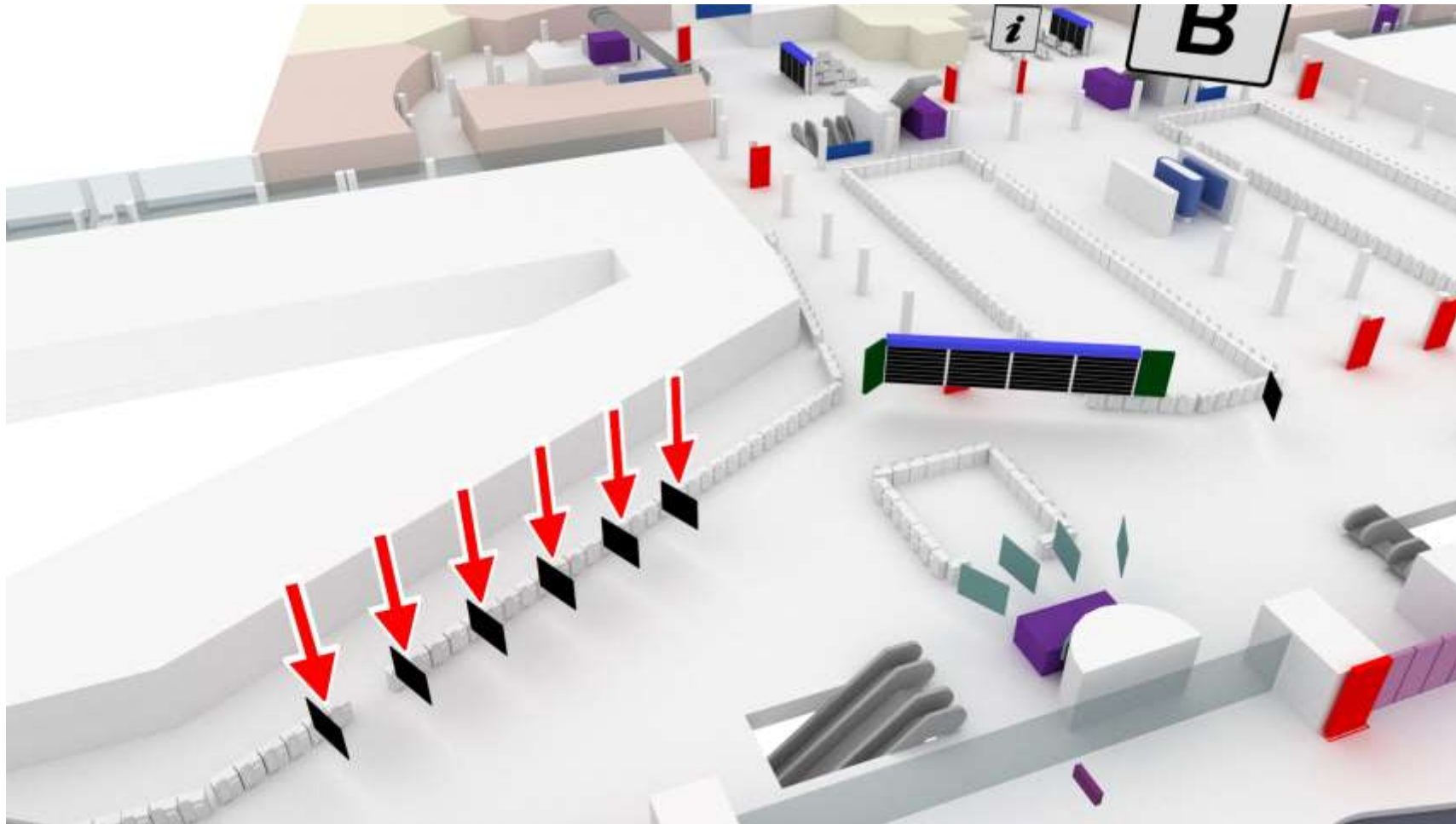

# GROSSBILDFLÄCHEN

## TERMINAL 1 – ÖFFENTLICH



Lange Aufenthaltszeit

Großformate

Prominenter Blickfang

### Boarding-Time für Ihre Kampagne

- Ihre Großbildflächen bilden oberhalb des Check-ins einen unübersehbaren Blickfang.
- An dieser Stelle ist die Kontaktdichte enorm – denn Passagiere sind im Schnitt 20 Minuten am Check-in in der Halle B-Ost.
- Neben den Fluggästen erreichen Sie auch eine signifikante Anzahl an Besuchern des Frankfurter Flughafens.

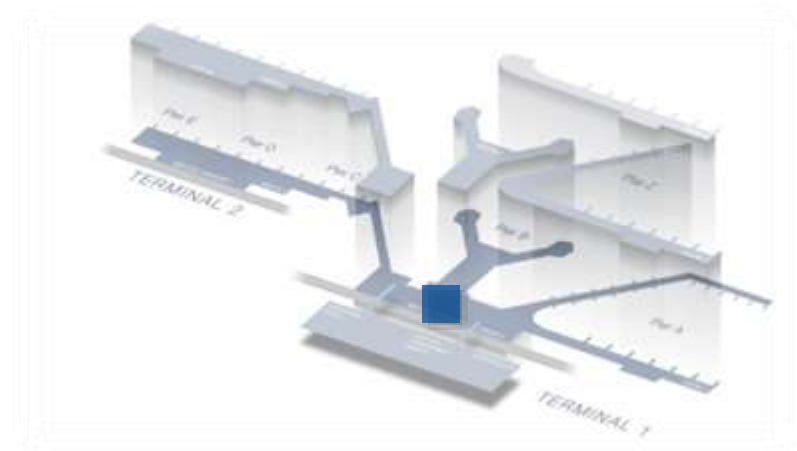

|                          |   |
|--------------------------|---|
| <b>Ressourcennummer:</b> | PK-005-001                                |
| <b>Ort:</b>              | Terminal 1, Check-in B                    |
| <b>Anzahl:</b>           | 1 x 3                                     |
| <b>Laufzeit:</b>         | 1 Monat                                   |
| <b>Preis*:</b>           | 19.520 €                                  |
| <b>Sonstige Kosten*:</b> | 2.369 € Produktionskosten                 |
| <b>Größe:</b>            | 3.088 x 2.300 mm<br>inkl. 2 Stege à 44 mm |

\* Sämtliche Preise und Kosten vorbehaltlich Änderungen. Zu besonderen Messeveranstaltungen sind Preisaufläge möglich.

# GROSSBILDFLÄCHEN

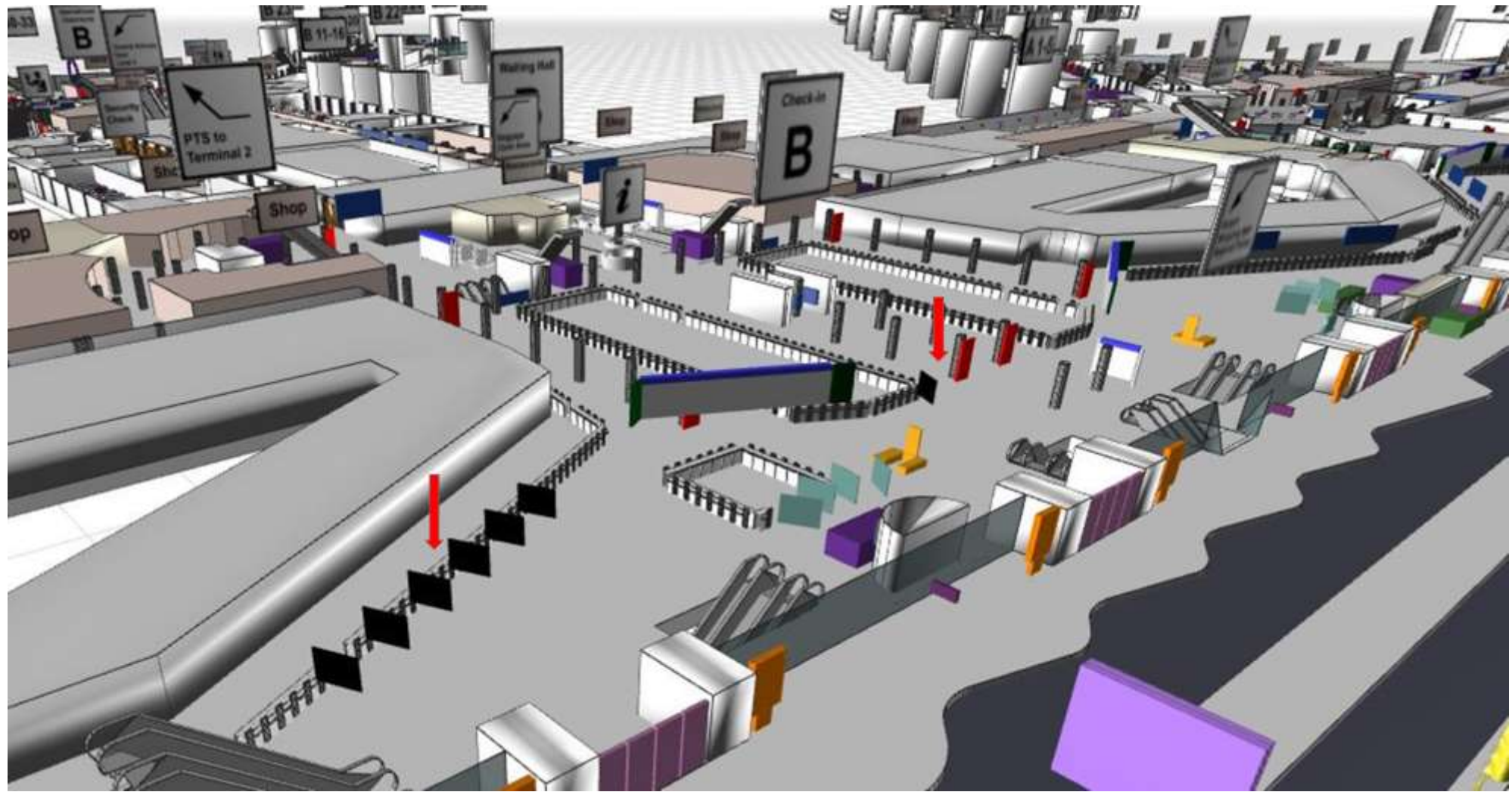

# HIGHLIGHT BOX - ABFLUG

## TERMINAL 1 – ÖFFENTLICH



LH First Class Check-In

Premium Standort

High-Class Zielgruppe

### Ein Höhenflug für Ihre Marke am Check-in A

- Die hochformatige Highlight Box bringt Ihre Message direkt auf Augenhöhe bei den Passagieren.
- Die Leuchtinszenierung sorgt für einen strahlenden, lebendigen Eindruck.
- Die Top-Position direkt vor dem Priority Check-In der Lufthansa First Class sorgt für hochwertige Kontaktqualität.
- Der Standort auf dem Weg zur Sicherheitskontrolle garantiert Ihnen höchste Aufmerksamkeit der abfliegenden Passagiere, bei Vielfliegern und Geschäftsreisenden.
- Unterhaltende Formate sind während dieser Wartezeit besonders erfolgversprechend.

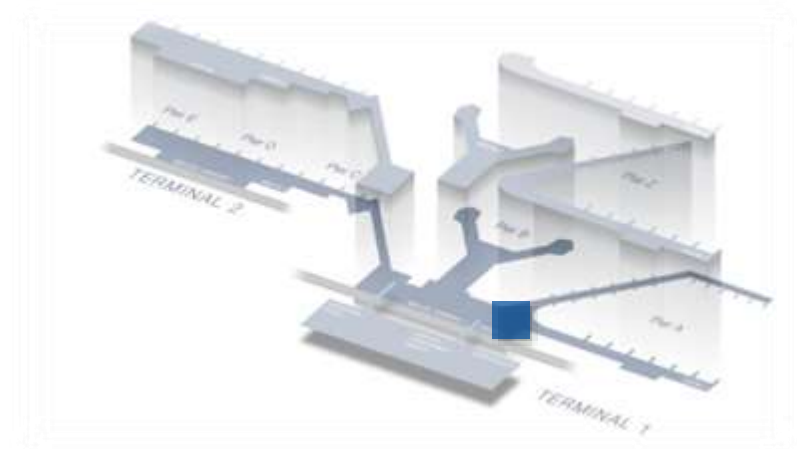

|                          |                                       |
|--------------------------|---------------------------------------|
| <b>Ressourcennummer:</b> | 007-0007                              |
| <b>Ort:</b>              | Terminal 1, LH First Class Check-In A |
| <b>Anzahl:</b>           | 1                                     |
| <b>Passagiertyp:</b>     | Abflieger                             |
| <b>Laufzeit:</b>         | 1 Monat                               |
| <b>Preis*:</b>           | 27.380 €                              |
| <b>Sonstige Kosten*:</b> | 1.800 € Produktionskosten             |
| <b>Größe:</b>            | 1.493 x 2.271 mm                      |

\* Sämtliche Preise und Kosten vorbehaltlich Änderungen. Zu besonderen Messeveranstaltungen sind Preisaufschläge möglich.

# HIGH-LIGHTBOX - ABFLUG

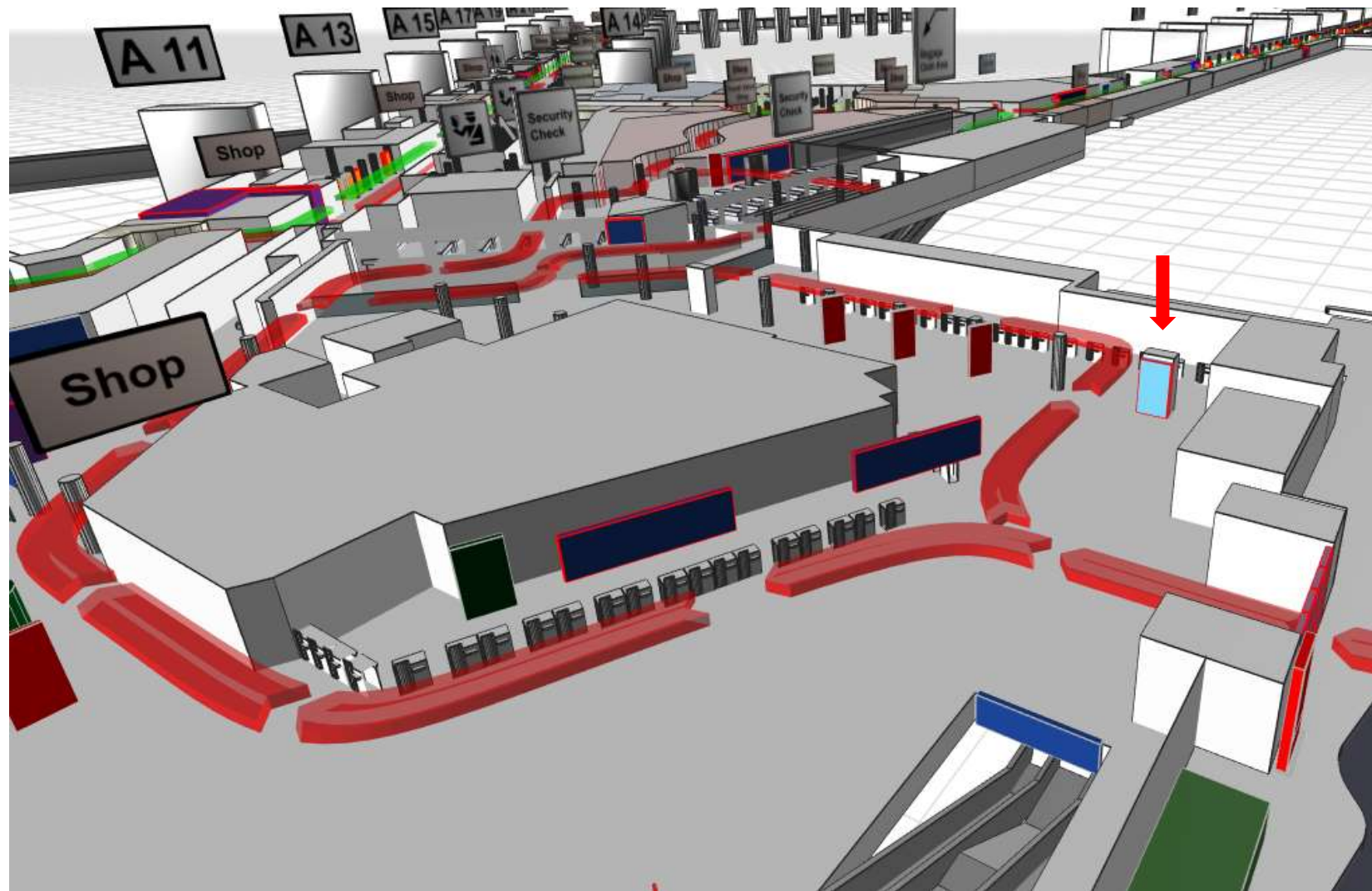



# KINGSIZE LIGHTBOX ÖFFENTLICHER-BEREICH – ABFLUG

## TERMINAL 1 – ÖFFENTLICH



Internationale Passagiere

Laufweg zur  
Sicherheitskontrolle

Unübersehbar

### Optimale Startbedingungen für Sie bei der Abflughalle A

- Die KingSize Lightbox finden Sie an verschiedenen zentralen Stellen innerhalb des Frankfurter Flughafens, die sich durch starke Frequenz auszeichnen und damit viel Aufmerksamkeit auf sich lenken.
- Diese Werbefläche weckt Ideen für Spontankäufe in den naheliegenden Geschäften.
- Entlang der zentralen Laufwege zu den Sicherheitskontrollen im Bereich A richten Sie das Interesse direkt auf Ihre Botschaft. Egal, ob als Einzelstandort gebucht oder im Netzwerk.
- Die KingSize Lightbox eignet sich neben effektiver Abverkaufswerbung auch zu überzeugender Markenwerbung – insbesondere für internationale Marken, die so mehr Reichweite erhalten.
- Neben den internationalen Fluggästen erreichen Sie auch ein größeres Besucherpublikum am Frankfurter Flughafen.

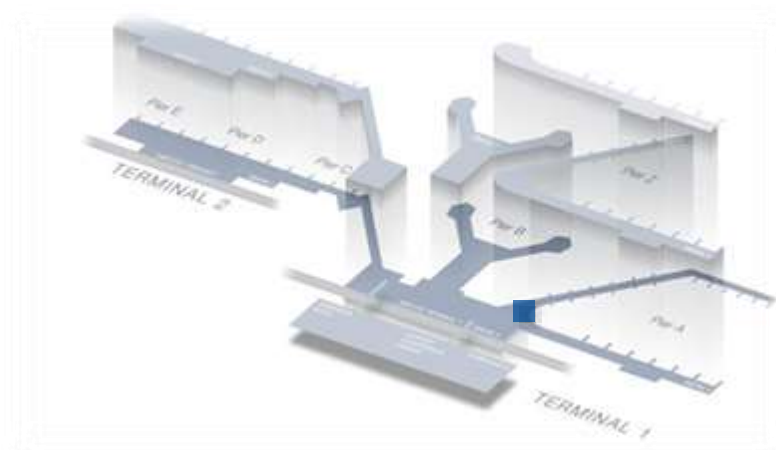

|                          |                           |
|--------------------------|---------------------------|
| <b>Ressourcennummer:</b> | 010-0007                  |
| <b>Ort:</b>              | Abflughalle A, Ebene 2    |
| <b>Anzahl:</b>           | 1                         |
| <b>Passagiertyp:</b>     | Abflieger                 |
| <b>Laufzeit:</b>         | 1 Monat                   |
| <b>Preis*:</b>           | 29.530 €                  |
| <b>Sonstige Kosten*:</b> | 1.853 € Produktionskosten |
| <b>Größe:</b>            | 5.556 x 1.278 mm          |

# KINGSIZE LIGHTBOX ÖFFENTLICHER-BEREICH – ABFLUG



# KINGSIZE LIGHTBOX ÖFFENTLICHER-BEREICH – ABFLUG

## TERMINAL 1 – ÖFFENTLICH



Internationale Passagiere

POS Umfeld im Shopping Boulevard

internationale Zielgruppe

### Optimale Startbedingungen für Sie an Pier A

- Die KingSize Lightbox finden Sie an verschiedenen zentralen Stellen innerhalb des Frankfurter Flughafens, die sich durch starke Frequenz auszeichnen und damit viel Aufmerksamkeit auf sich lenken.
- Diese Werbefläche weckt Ideen für Spontankäufe in den naheliegenden Geschäften.
- Entlang des Shopping-Boulevard an Gang A und B zu den Sicherheitskontrollen im Bereich A richten Sie das Interesse direkt auf Ihre Botschaft. Egal, ob als Einzelstandort gebucht oder im Netzwerk.
- Die KingSize Lightbox eignet sich neben effektiver Abverkaufswerbung auch zu überzeugender Markenwerbung – insbesondere für internationale Marken, die so mehr Reichweite erhalten.
- Neben den internationalen Fluggästen erreichen Sie auch ein größeres Besucherpublikum am Frankfurter Flughafen.

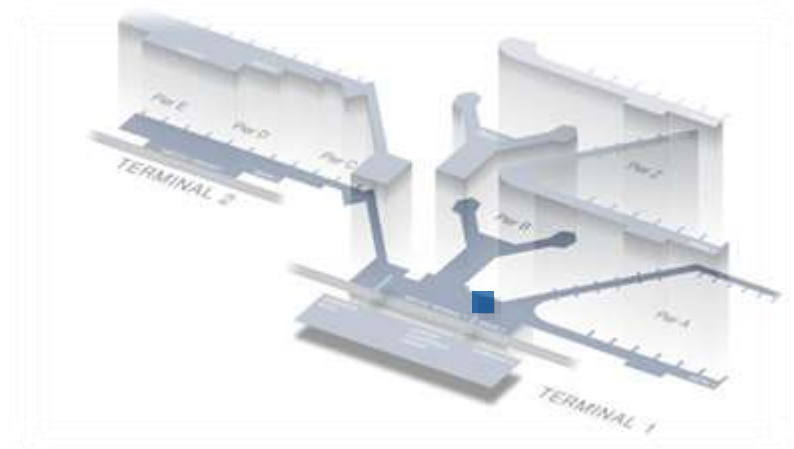

|                          |   |
|--------------------------|---|
| <b>Ressourcennummer:</b> | 010-0020 / -0021 / -0022                |
| <b>Ort:</b>              | Shopping Boulevard, Gang A / B, Ebene 2 |
| <b>Anzahl:</b>           | 3                                       |
| <b>Passagiertyp:</b>     | Abflieger, Umsteiger und Shop-Umfeld    |
| <b>Laufzeit:</b>         | 1 Monat                                 |
| <b>Preis*:</b>           | 11.790 € pro Standort                   |
| <b>Sonstige Kosten*:</b> | 1.853 € Produktionskosten pro Standort  |
| <b>Größe:</b>            | 5.556 x 1.278 mm                        |

# KINGSIZE LIGHTBOX ÖFFENTLICHER-BEREICH – ABFLUG

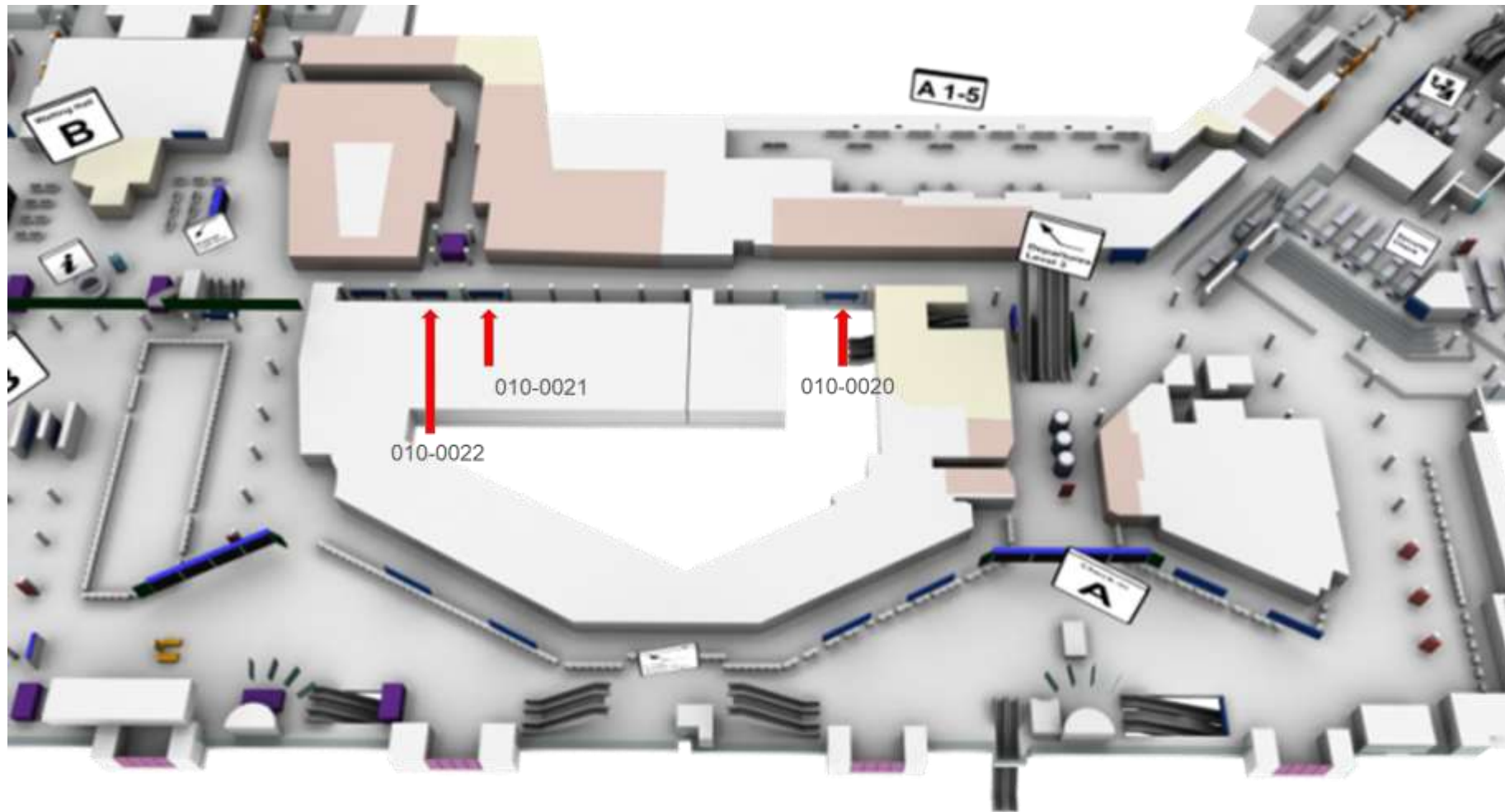

# KINGSIZE LIGHTBOX ÖFFENTLICHER-BEREICH – ABFLUG

## TERMINAL 1 – ÖFFENTLICH



Einzelstandorte und Netzwerke

Wartehalle

internationale Zielgruppe

### Optimale Startbedingungen für Sie in der Wartehalle B

- Die KingSize Lightbox finden Sie an verschiedenen zentralen Stellen innerhalb des Frankfurter Flughafens, die sich durch starke Frequenz auszeichnen und damit viel Aufmerksamkeit auf sich lenken.
- Diese Werbefläche weckt Ideen für Spontankäufe in den naheliegenden Geschäften.
- An zentraler Position in der Wartehalle B-Ost richten Sie das Interesse direkt auf Ihre Botschaft. Egal, ob als Einzelstandort gebucht oder im Netzwerk.
- Die KingSize Lightbox eignet sich neben effektiver Abverkaufswerbung auch zu überzeugender Markenwerbung – insbesondere für internationale Marken, die so mehr Reichweite erhalten.
- Neben den internationalen Fluggästen erreichen Sie auch ein größeres Besucherpublikum am Frankfurter Flughafen.

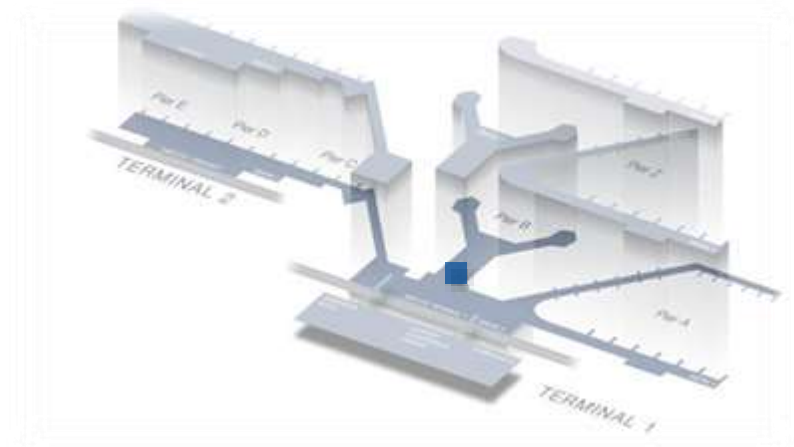

|                          |  |
|--------------------------|--|
| <b>Ressourcennummer:</b> | 010-0038 / 010-0039  |
| <b>Ort:</b>              | Wartehalle B-Ost/West Inland, Ebene 2                                      |
| <b>Anzahl:</b>           | 1  |
| <b>Passagiertyp:</b>     | Abflieger – Innerdeutsch, Schengen, Non-Schengen                           |
| <b>Laufzeit:</b>         | 1 Monat  |
| <b>Preis*:</b>           | 42.160 €   |
| <b>Sonstige Kosten*:</b> | 010-0038: 2.600 € Produktionskosten<br>010-0039: 2.095 € Produktionskosten |
| <b>Größe:</b>            | 010-0038: 7.046 x 2.590 mm<br>010-0039: 5.556 x 2.590 mm                   |

\* Sämtliche Preise und Kosten vorbehaltlich Änderungen. Zu besonderen Messeveranstaltungen sind Preisaufschläge möglich.

# KINGSIZE LIGHTBOX ÖFFENTLICHER-BEREICH – ABFLUG

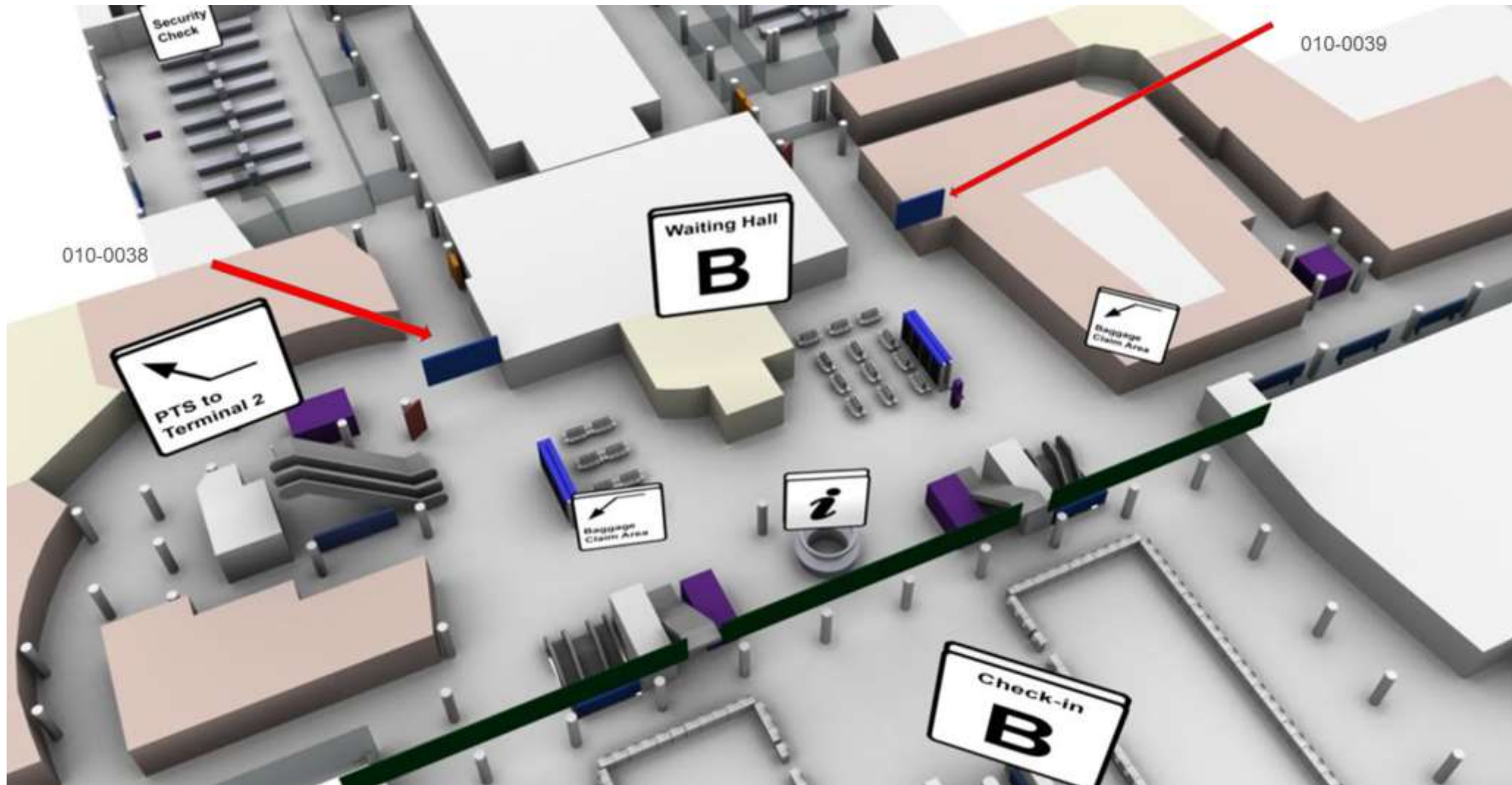

# KINGSIZE LIGHTBOX ÖFFENTLICHER-BEREICH – ABFLUG

## TERMINAL 1 – ÖFFENTLICH



Einzelstandorte und Netzwerke

Check-in Halle

internationale Zielgruppe

### Optimale Startbedingungen für Sie in der Check-in Halle A

- Die KingSize Lightbox finden Sie an verschiedenen zentralen Stellen innerhalb des Frankfurter Flughafens, die sich durch starke Frequenz auszeichnen und damit viel Aufmerksamkeit auf sich lenken.
- Diese Werbefläche weckt Ideen für Spontankäufe in den naheliegenden Geschäften.
- Perfekt in die Architektur der Check-in-Halle A eingefügt, richten Sie das Interesse direkt auf Ihre Botschaft. Egal, ob als Einzelstandort gebucht oder im Netzwerk.
- Die KingSize Lightbox eignet sich neben effektiver Abverkaufswerbung auch zu überzeugender Markenwerbung – insbesondere für internationale Marken, die so mehr Reichweite erhalten.
- Neben den internationalen Fluggästen erreichen Sie auch ein größeres Besucherpublikum am Frankfurter Flughafen.

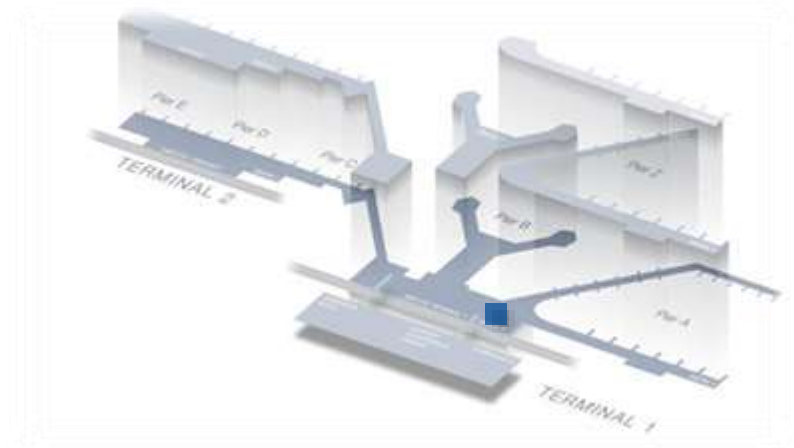

|                          |  |
|--------------------------|--|
| <b>Ressourcennummer:</b> | 010-0062 / -0063 / -0064 / -0065       |
| <b>Ort:</b>              | Check-in Halle A, Ebene 2              |
| <b>Anzahl:</b>           | 4                                      |
| <b>Passagiertyp:</b>     | Abflieger, Meeters & Greeters          |
| <b>Laufzeit:</b>         | 1 Monat                                |
| <b>Preis*:</b>           | 52.140 € pro Standort                  |
| <b>Sonstige Kosten*:</b> | 6.431 € Produktionskosten pro Standort |
| <b>Größe:</b>            | 8.460 x 2.750 mm                       |

# KINGSIZE LIGHTBOX ÖFFENTLICHER-BEREICH – ABFLUG

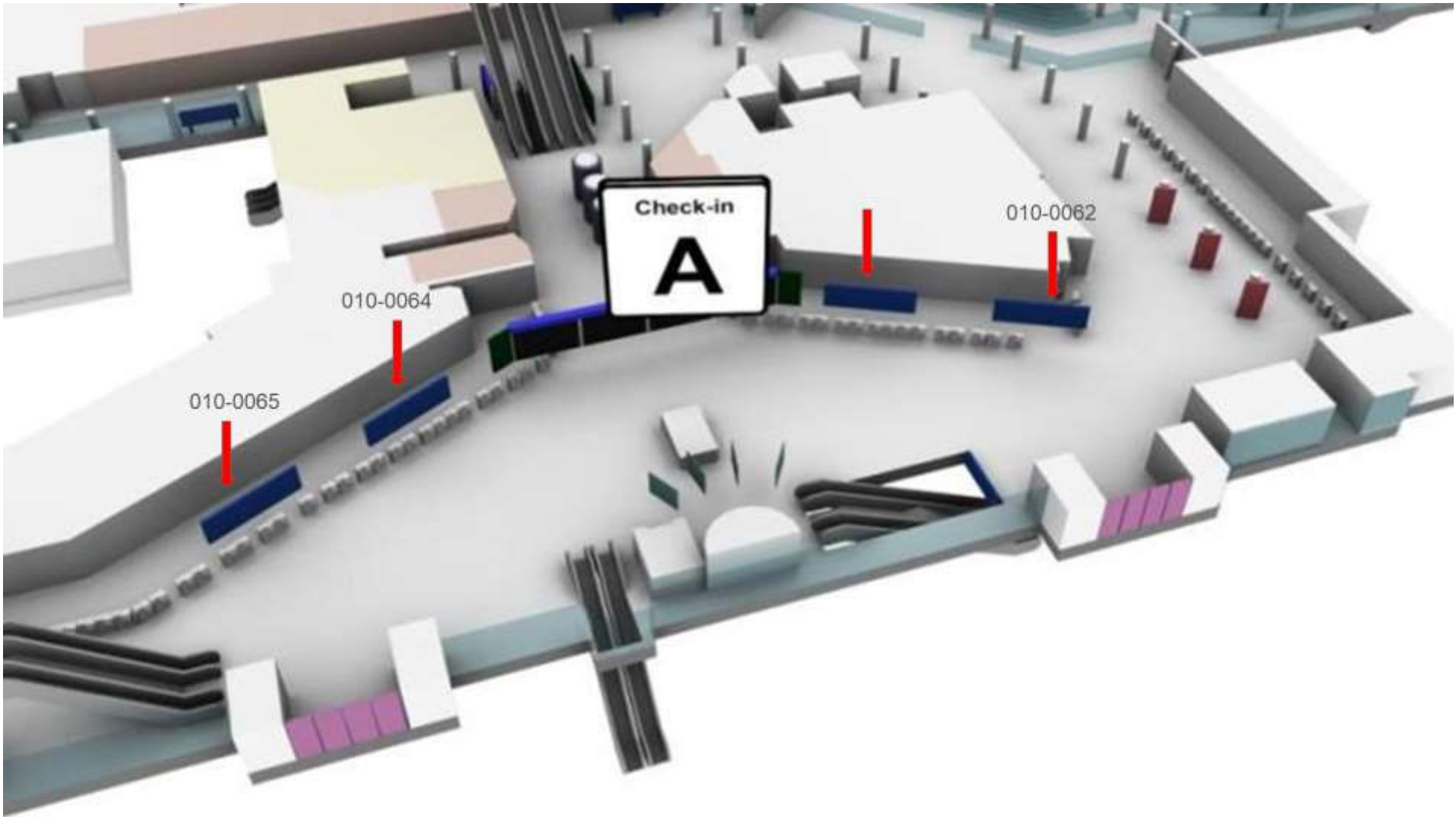



# KINGSIZE LIGHTBOX ÖFFENTLICHER-BEREICH – ABFLUG

## TERMINAL 1 – ÖFFENTLICH



Einzelstandorte und Netzwerke

Check-in Halle

internationale Zielgruppe

### Optimale Startbedingungen für Sie in der Check-in Halle B

- Die KingSize Lightbox finden Sie an verschiedenen zentralen Stellen innerhalb des Frankfurter Flughafens, die sich durch starke Frequenz auszeichnen und damit viel Aufmerksamkeit auf sich lenken.
- Diese Werbefläche weckt Ideen für Spontankäufe in den naheliegenden Geschäften.
- Perfekt in die Architektur der Check-in-Halle eingefügt, richten Sie das Interesse direkt auf Ihre Botschaft. Egal, ob als Einzelstandort gebucht oder im Netzwerk.
- Die KingSize Lightbox eignet sich neben effektiver Abverkaufswerbung auch zu überzeugender Markenwerbung – insbesondere für internationale Marken, die so mehr Reichweite erhalten.
- Neben den internationalen Fluggästen erreichen Sie auch ein größeres Besucherpublikum am Frankfurter Flughafen.

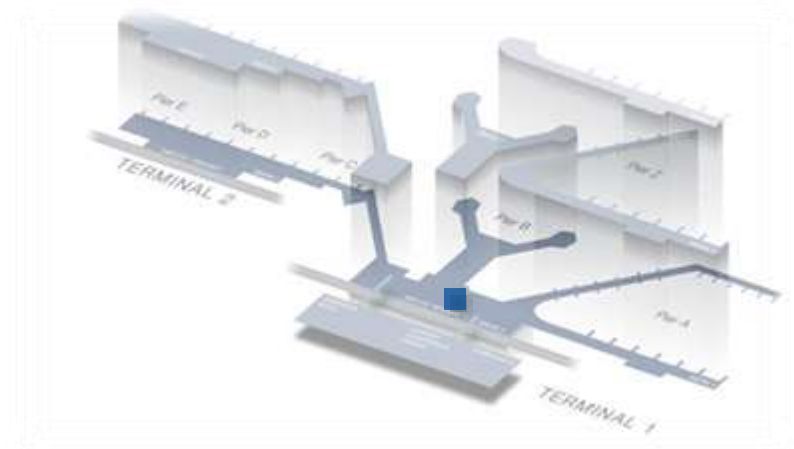

|                          |  |
|--------------------------|--|
| <b>Ressourcennummer:</b> | 010-0066 / -0067                       |
| <b>Ort:</b>              | Check-in Halle B, Ebene 2              |
| <b>Anzahl:</b>           | 2                                      |
| <b>Passagiertyp:</b>     | Abflieger, Meeters & Greeters          |
| <b>Laufzeit:</b>         | 1 Monat                                |
| <b>Preis*:</b>           | 51.480 € pro Standort                  |
| <b>Sonstige Kosten*:</b> | 6.431 € Produktionskosten pro Standort |
| <b>Größe:</b>            | 8.460 x 2.750 mm                       |

# KINGSIZE LIGHTBOX ÖFFENTLICHER-BEREICH – ABFLUG

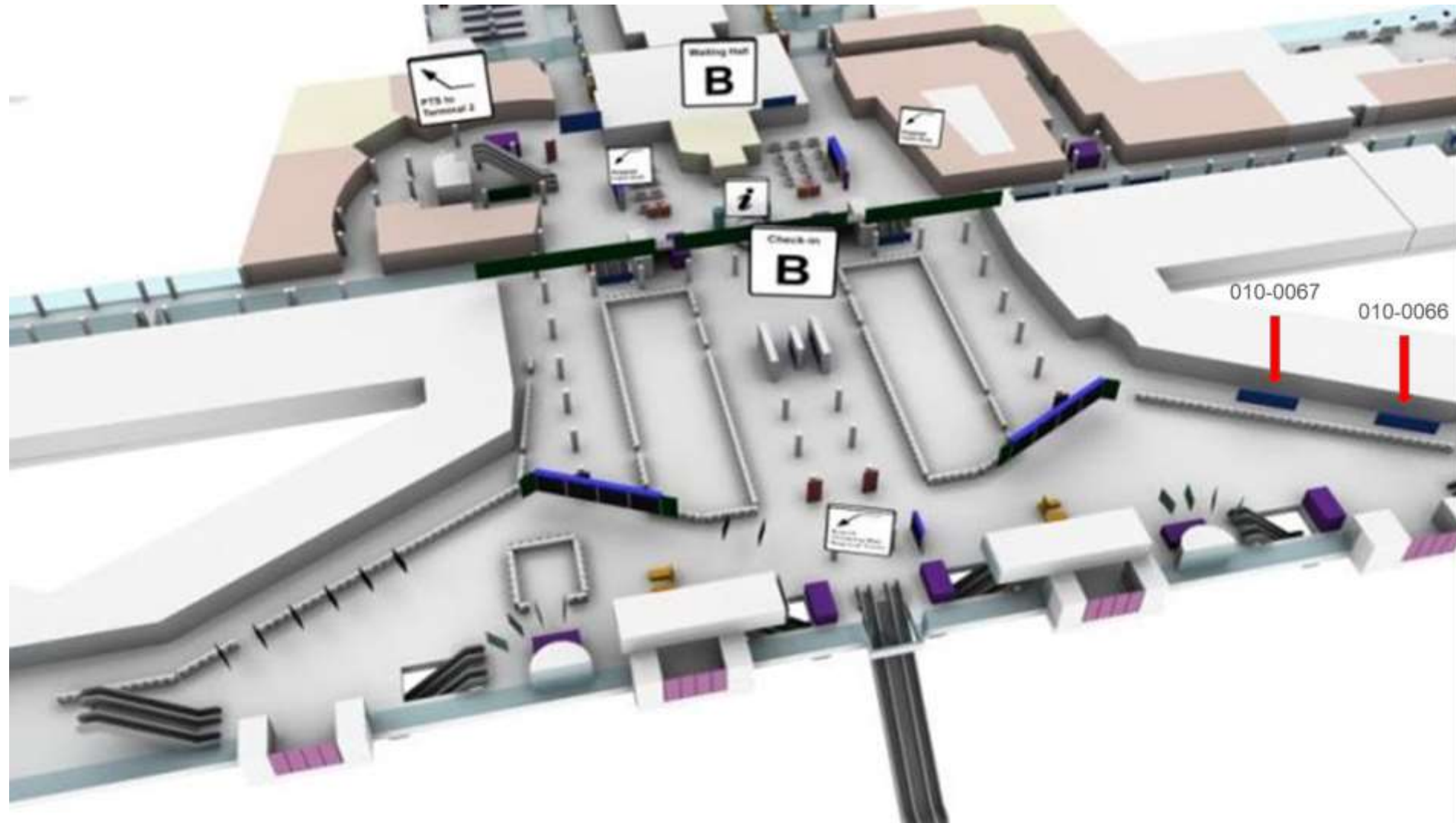

# KINGSIZE LIGHTBOX ÖFFENTLICHER-BEREICH – ANKUNFT

## TERMINAL 1 – ÖFFENTLICH



Platzierung auf Augenhöhe

Interaktive Ergänzungen  
möglich

Geschäftsreisende

### Gut angekommen in Ankunftshalle A

- Hier bringen Sie sich auf unmittelbare Augenhöhe der Treppenabgänge in der Ankunftshalle A. Ankommende Passagiere passieren Ihr Motiv beispielsweise auf dem Weg zum Car Rental Center.
- Neben den internationalen Fluggästen und Geschäftsreisenden erreichen Sie auch ein größeres Besucherpublikum am Frankfurter Flughafen.
- Ihr Motiv kann interaktiv ergänzt werden, z.B. mit einer Bluetooth-Schnittstelle oder einem QR-Code.

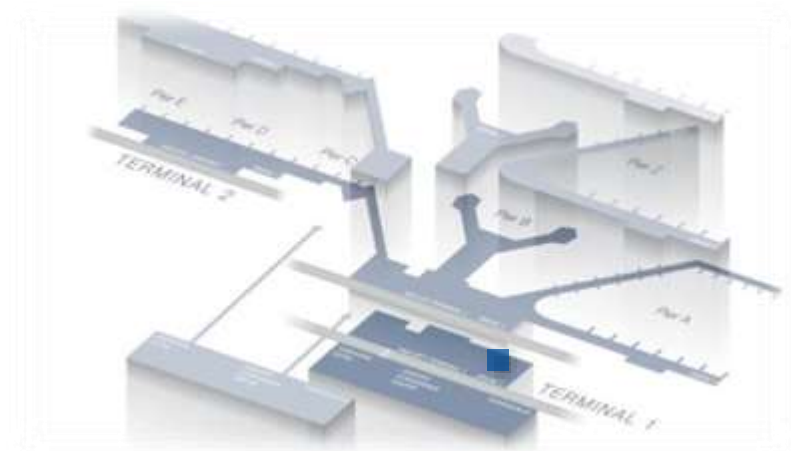

|                          |   |
|--------------------------|---|
| <b>Ressourcennummer:</b> | 010-0001  |
| <b>Ort:</b>              | Ankunftshalle A, Richtung Airport City Mall, Treppenabgang Ebene 1 nach Ebene 0 |
| <b>Anzahl:</b>           | 1   |
| <b>Passagiertyp:</b>     | Ankommer  |
| <b>Laufzeit:</b>         | 1 Monat   |
| <b>Preis*:</b>           | 14.570 €  |
| <b>Sonstige Kosten*:</b> | 3.674 € Produktionskosten   |
| <b>Größe:</b>            | 4.220 x 2.170 mm  |

# KINGSIZE LIGHTBOX ÖFFENTLICHER-BEREICH – ANKUNFT

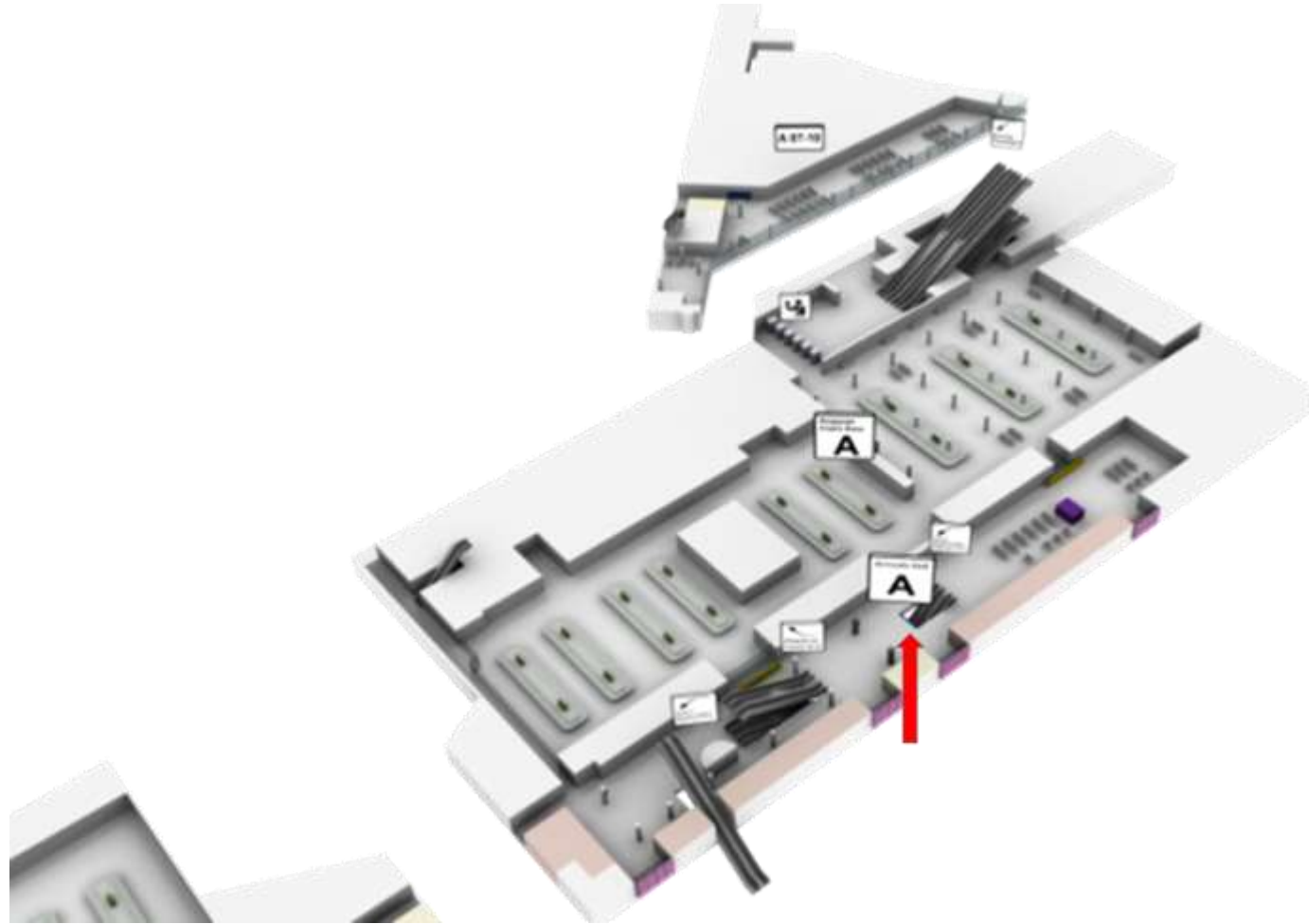

# KINGSIZE LIGHTBOX ÖFFENTLICHER-BEREICH – ANKUNFT

## TERMINAL 1 – ÖFFENTLICH



Platzierung auf Augenhöhe

Interaktive Ergänzungen  
möglich

Geschäftsreisende

### Gut angekommen in Ankunftshalle A

- Die KingSize Lightbox finden Sie an verschiedenen zentralen Stellen innerhalb des Frankfurter Flughafens, die sich durch starke Frequenz auszeichnen und damit viel Aufmerksamkeit auf sich lenken.
- Hier bringen Sie sich auf unmittelbare Augenhöhe der Treppenabgänge bei Ankunft in Flugsteig A. Ankommende Passagiere passieren Ihr Motiv beispielsweise auf dem Weg zum Car Rental Center.
- Neben den internationalen Fluggästen und Geschäftsreisenden erreichen Sie auch ein größeres Besucherpublikum am Frankfurter Flughafen.
- Ihr Motiv kann interaktiv ergänzt werden, z.B. mit einer Bluetooth-Schnittstelle oder einem QR-Code.

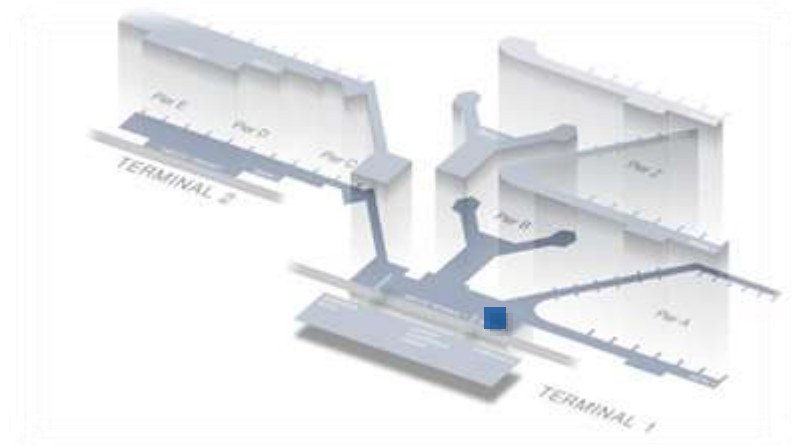

**Ressourcennummer:** 010-0005

**Ort:** Check-in Halle A, Richtung Ankunftshalle A, Treppenabgang Ebene 2 nach Ebene 1

**Anzahl:** 1

**Passagiertyp:** Ankommer

**Laufzeit:** 1 Monat

**Preis\*:** 23.230 €

**Sonstige Kosten\*:** 3.674 € Produktionskosten

**Größe:** 4.220 x 2.170 mm

\* Sämtliche Preise und Kosten vorbehaltlich Änderungen. Zu besonderen Messeveranstaltungen sind Preisaufschläge möglich.

# KINGSIZE LIGHTBOX ÖFFENTLICHER-BEREICH – ANKUNFT

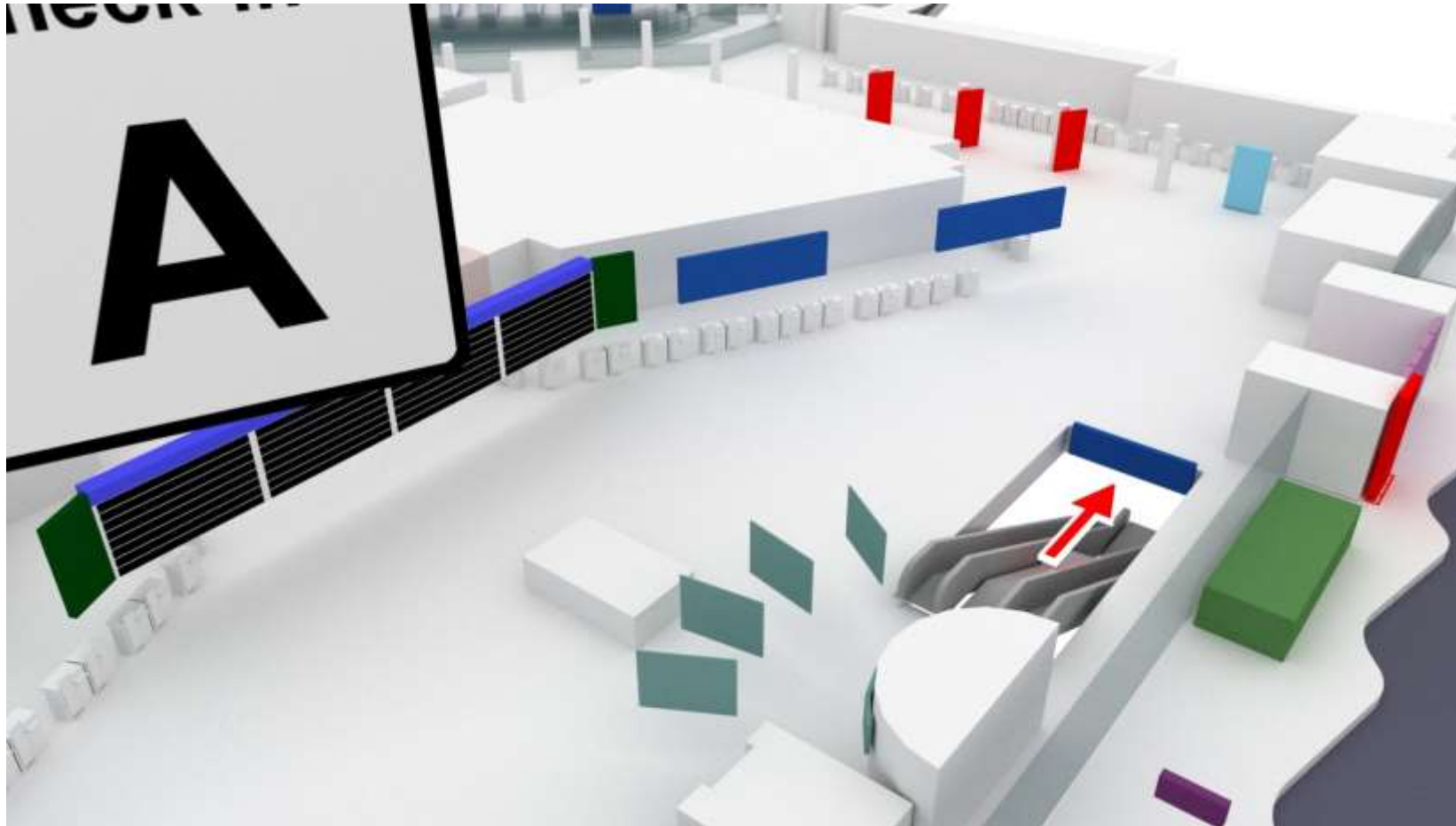

# KINGSIZE LIGHTBOX ÖFFENTLICHER-BEREICH – ANKUNFT

## TERMINAL 1 – ÖFFENTLICH

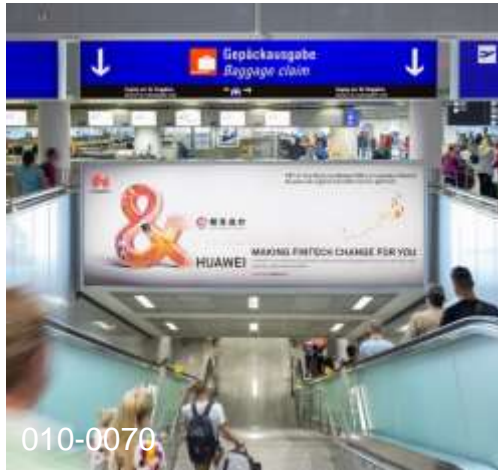

Platzierung auf Augenhöhe

Interaktive Ergänzungen möglich

Internationale Ankommer

### Gut angekommen in Ankunftshalle B

- Die KingSize Lightbox finden Sie an verschiedenen zentralen Stellen innerhalb des Frankfurter Flughafens, die sich durch starke Frequenz auszeichnen und damit viel Aufmerksamkeit auf sich lenken.
- Hier bringen Sie sich auf unmittelbare Augenhöhe der Treppenabgänge bei Ankunft in Flugsteig B. Ankommende Passagiere kommen hier auf dem Weg zur Gepäckausgabe vorbei.
- Neben den internationalen Fluggästen und Geschäftsreisenden erreichen Sie auch ein größeres Besucherpublikum am Frankfurter Flughafen.
- Ihr Motiv kann interaktiv ergänzt werden, z.B. mit einer Bluetooth-Schnittstelle oder einem QR-Code.

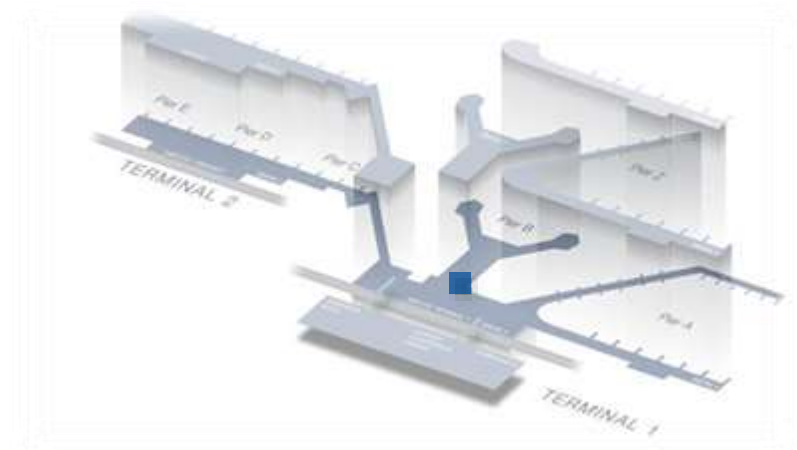

**Ressourcennummer:** 010-0070 / 010-0071

**Ort:** Wartehalle B Inland, Treppenabgang B-Ost und B-West zur Gepäckausgabe, Ebene 2 nach Ebene 1

**Anzahl:** 1

**Passagiertyp:** Ankommer

**Laufzeit:** 1 Monat

**Preis\*:** 32.280 € pro Standort

**Sonstige Kosten\*:** 3.200 € Produktionskosten pro Standort

**Größe:** 5.230 x 1.880 mm

# KINGSIZE LIGHTBOX ÖFFENTLICHER-BEREICH – ANKUNFT

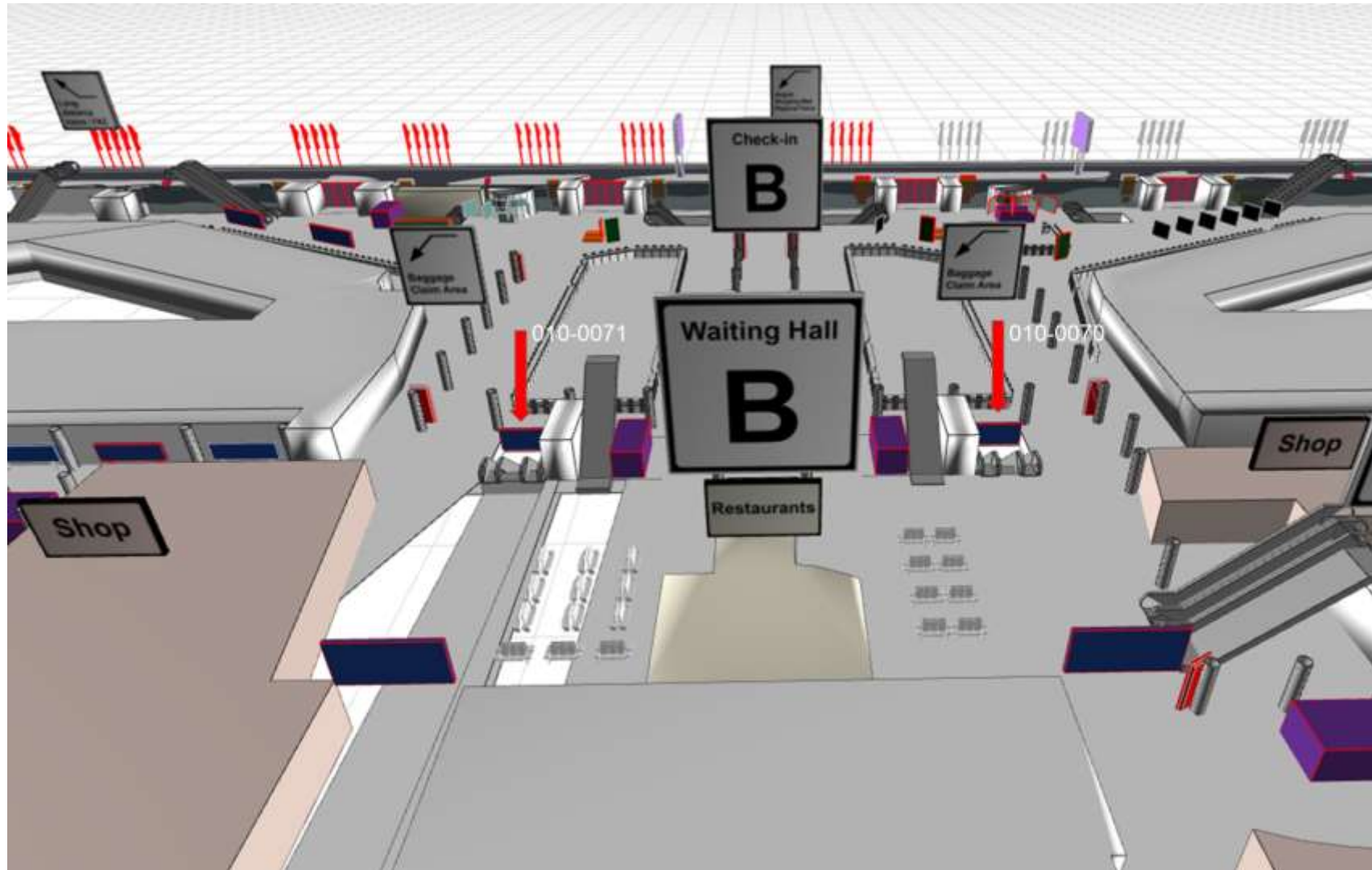



# KINGSIZE LIGHTBOX ÖFFENTLICHER-BEREICH – ANKUNFT/ABFLUG

## TERMINAL 1 – ÖFFENTLICH



Hohe Aufmerksamkeit

Ankommer & Abflieger

Unübersehbar

### Attention please – in Halle A

- Die KingSize Lightbox finden Sie an verschiedenen zentralen Stellen innerhalb des Frankfurter Flughafens, die sich durch starke Frequenz auszeichnen und damit viel Aufmerksamkeit auf sich lenken.
- Hier sind Sie unübersehbar platziert vor der Sicherheitskontrolle. Sowohl Ankommende als auch abfliegende Passagiere sind an dieser Stelle unterwegs.
- Neben den internationalen Fluggästen und Geschäftsreisenden erreichen Sie auch ein größeres Besucherpublikum am Frankfurter Flughafen.

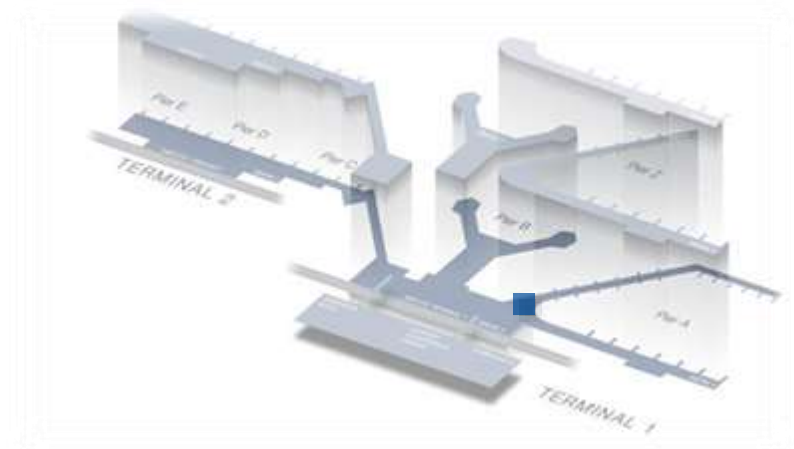

|                          |                           |
|--------------------------|---------------------------|
| <b>Ressourcennummer:</b> | 010-0006                  |
| <b>Ort:</b>              | Halle A, Ebene 2          |
| <b>Anzahl:</b>           | 1                         |
| <b>Passagiertyp:</b>     | Ankommer, Abflieger       |
| <b>Laufzeit:</b>         | 1 Monat                   |
| <b>Preis*:</b>           | 29.260 €                  |
| <b>Sonstige Kosten*:</b> | 1.853 € Produktionskosten |
| <b>Größe:</b>            | 5.556 x 1.278 mm          |

# KINGSIZE LIGHTBOX ÖFFENTLICHER-BEREICH – ANKUNFT/ABFLUG

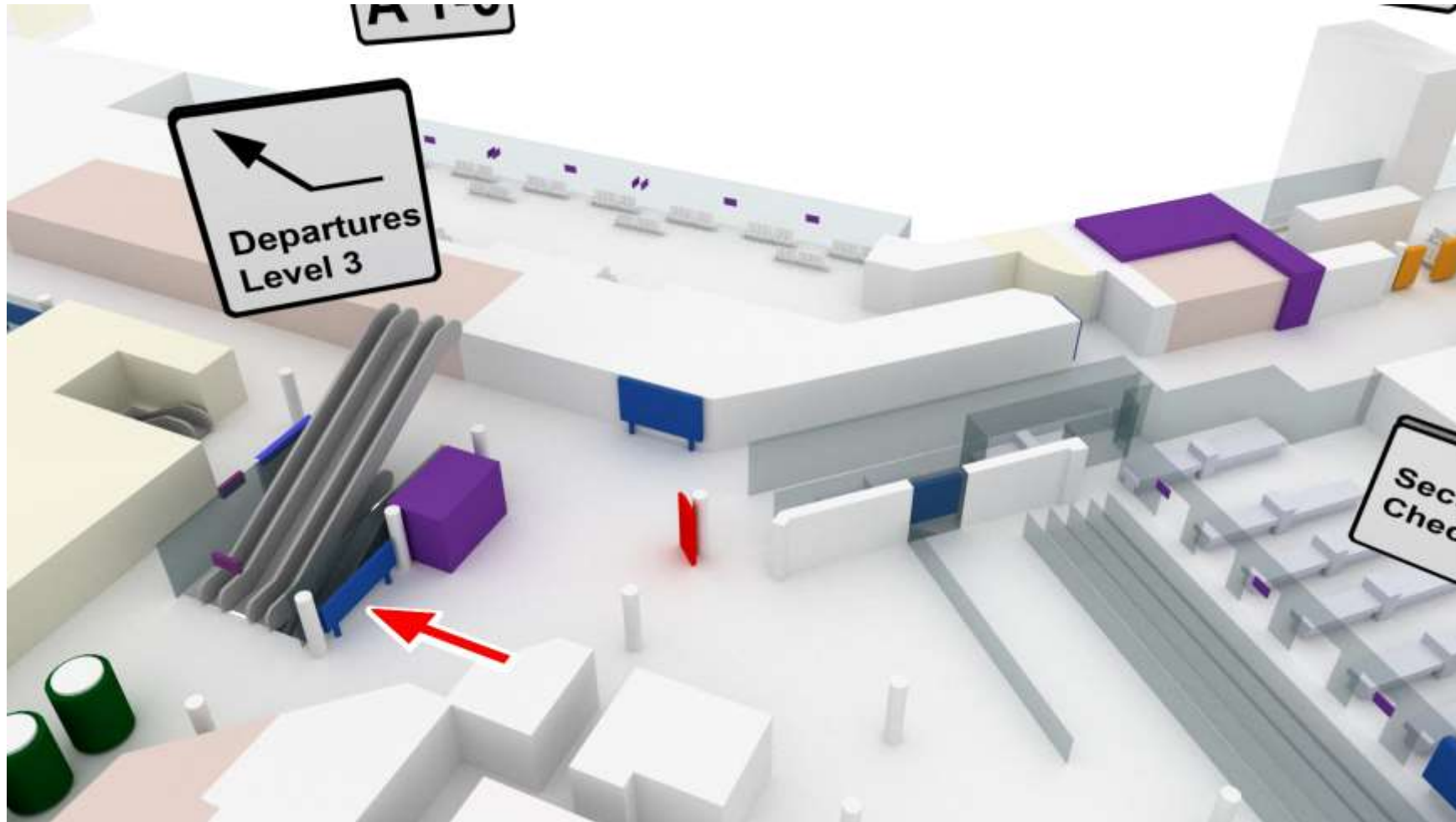

# LIGHT CORRIDOR - EXKLUSIVBUCHUNG

## TERMINAL 1 – ÖFFENTLICH



400m Leuchtfläche

Nah zur Airport City Mall

700m<sup>2</sup>

### Ihr glanzvolle Langstrecke

- Der Light Corridor macht auf sagenhaften 400 Metern eine Lichter-Show der Sonderklasse aus Ihrer Kampagne. Fünf A380-Flugzeuge fänden hier hintereinander Platz.
- Auf diesem Laufsteg sind ausgedehnte Kreativstrecken und Markenwelten zuhause.
- Shopping-Impulse sind garantiert: Denn der Light Corridor liegt nur wenige Schritte von der Airport City Mall entfernt.
- Auf hinterleuchteten 700 m<sup>2</sup> bringen Sie Ankommer, Abflieger und ihre Besucher zum Staunen.

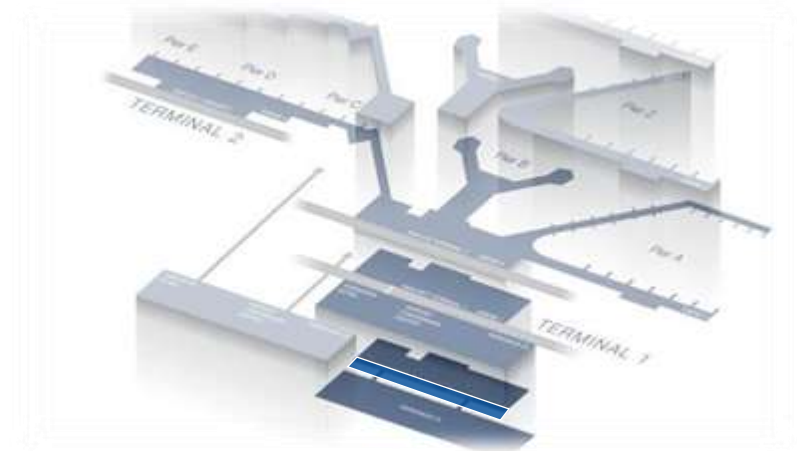

|                          |   |
|--------------------------|---|
| <b>Ressourcennummer:</b> | NW-015-001  |
| <b>Ort:</b>              | Terminal 1, Bereich A, B, C, Ebene 0  |
| <b>Anzahl:</b>           | 1   |
| <b>Laufzeit:</b>         | 1 Jahr  |
| <b>Preis*:</b>           | 68.570 €  |
| <b>Sonstige Kosten*:</b> | Produktionskosten auf Anfrage   |
| <b>Größe:</b>            | 397 Platten insgesamt;<br>davon 376 Platten mit 984 x 1.800 mm<br>und<br>21 Platten (Segment 4) mit 984 x 1.650<br>mm |

\* Sämtliche Preise und Kosten vorbehaltlich Änderungen. Zu besonderen Messeveranstaltungen sind Preisaufschläge möglich.

# LIGHT CORRIDOR

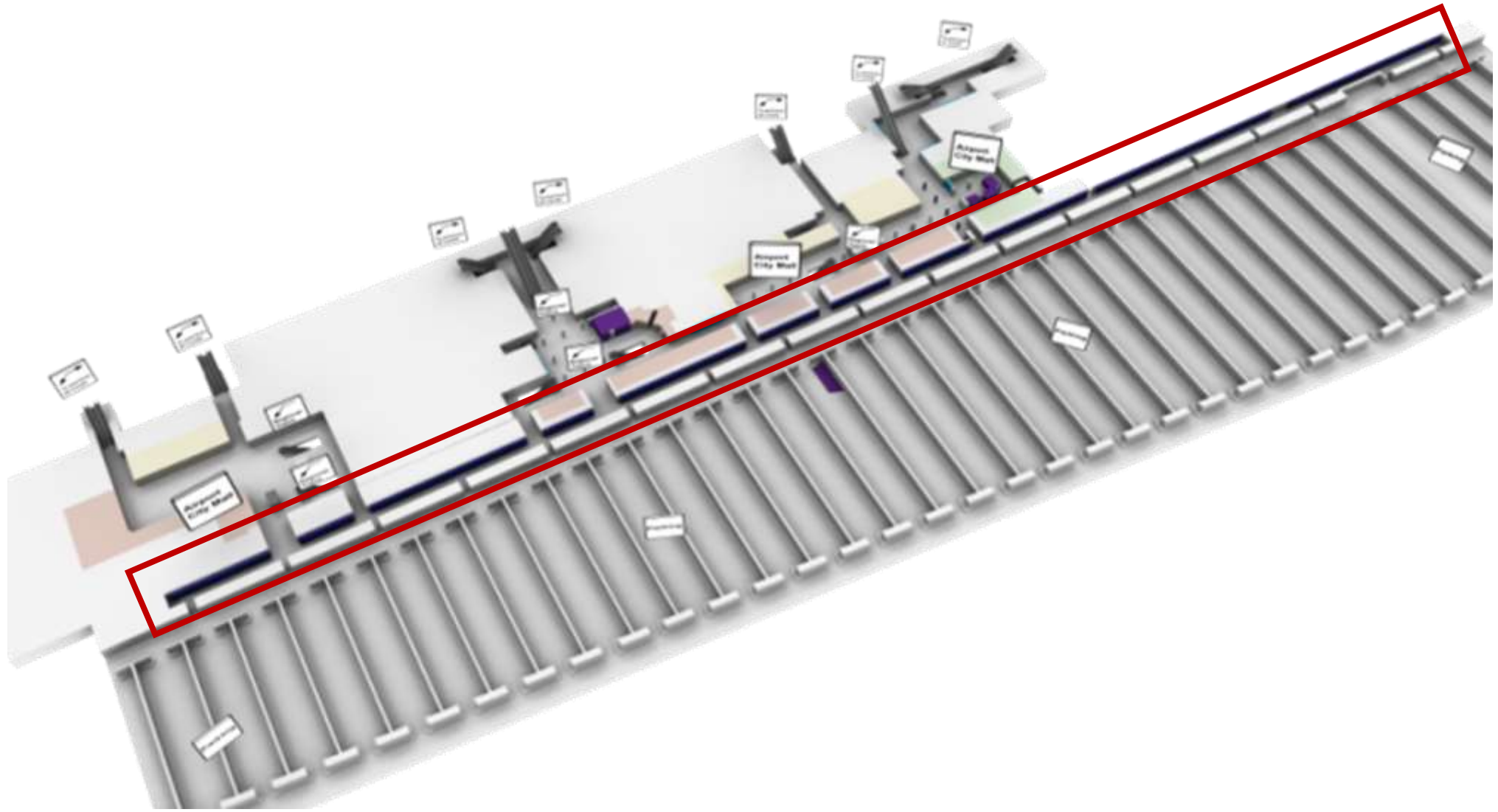

# PORTAL B

## TERMINAL 1 – ÖFFENTLICH



Wall Panels + Säulen-Wrap

Vollflächige Werbezone

Verkehrsintensiver Standort

### Anschlussflug für mehr Präsenz

- Das Netzwerk Portal B vereinigt das Beste aus zwei Welten: Zwei Wall Panels und ein großflächiger Säulen Wrap bringen ihre Kampagne auf außergewöhnlicher Fläche zum Fliegen.
- Quasi als Highway zwischen dem Check-in der Halle B und der Wartehalle B gelegen, passiert ein Sechstel der Fluggäste diesen Bereich. Der Tax-Refund-Counter-Bereich zieht zusätzlich Publikum an.
- Hier sind sowohl Abflieger von Flugsteig B, als auch Passagiere und Flughafen-Beschäftigte zu erreichen.

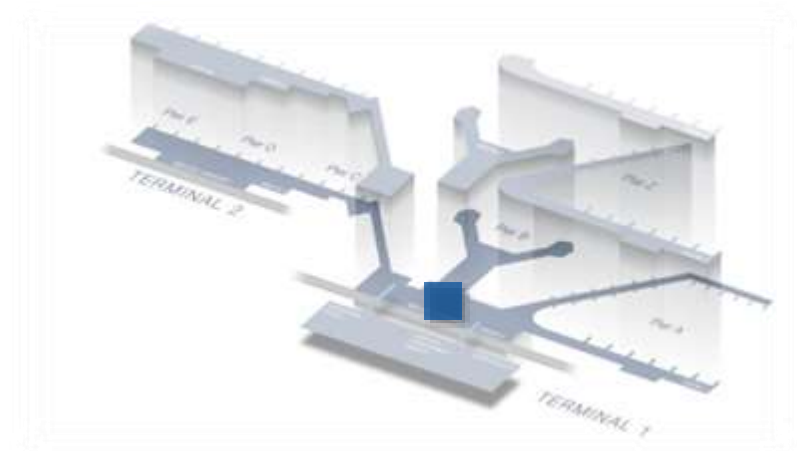

|                          |   |
|--------------------------|---|
| <b>Ressourcennummer:</b> | NW-400-004  |
| <b>Ort:</b>              | Verbindung zwischen Check-in Halle B und Wartehalle B                         |
| <b>Anzahl:</b>           | 1 x 3   |
| <b>Laufzeit:</b>         | 3 Monate  |
| <b>Preis*:</b>           | 28.330 € / Monat  |
| <b>Sonstige Kosten*:</b> | Produktionskosten auf Anfrage   |
| <b>Größe:</b>            | 2 Wall Panels à 6.000 x 2.000 mm<br>Säulenumfang: 9.896 mm,<br>Höhe: 2.450 mm |

\* Sämtliche Preise und Kosten vorbehaltlich Änderungen. Zu besonderen Messeveranstaltungen sind Preisaufschläge möglich.

# PORTAL B

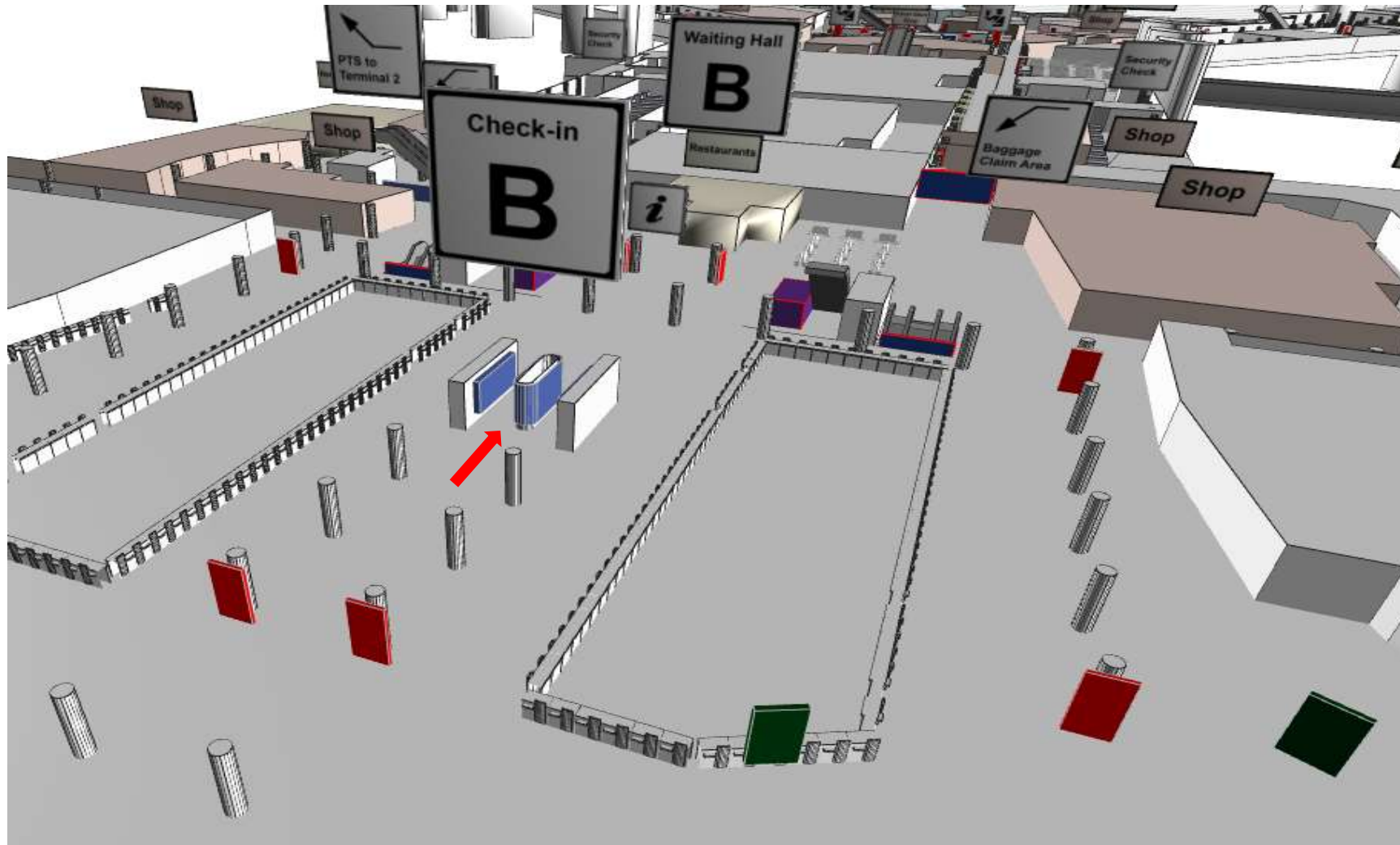

# THE WHEEL

## TERMINAL 1 – ÖFFENTLICH



Integration von 3D-Objekten  
möglich

Lange Verweildauer

Reizvolle kombinierte  
Formation

### Ihr unübersehbares Media-Drehkreuz

- The Wheel bildet eine reizvolle Kombination aus vier Großbildflächen im eindrucksvollen Halbkreis um einen großformatigen Leuchtkasten.
- Die außergewöhnliche Werbeform fasziniert unübersehbar Abflieger und Besucher vor dem Check-in Bereich B am Terminal 1.
- Die Aufenthaltsdauer in diesem Bereich beträgt beträchtliche 20 Minuten.

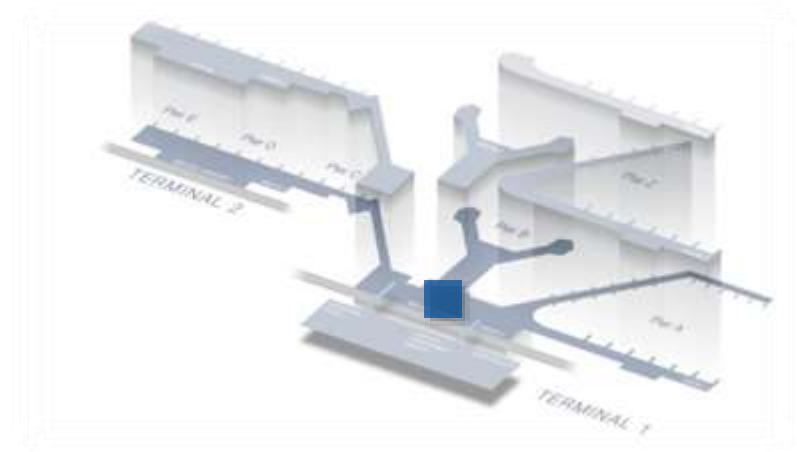

|                          |   |
|--------------------------|---|
| <b>Ressourcennummer:</b> | NW-400-002  |
| <b>Ort:</b>              | Check-in Halle B-Ost  |
| <b>Anzahl:</b>           | 1   |
| <b>Laufzeit:</b>         | 1 Monat   |
| <b>Preis*:</b>           | 32.140 €  |
| <b>Sonstige Kosten*:</b> | Produktionskosten auf Anfrage   |
| <b>Größe:</b>            | 4 doppelseitige Großbildflächen<br>je 3.088 x 2.300 mm<br>inkl. 2 Stege à 44 mm |
|                          | Lightbox: 2 Platten à 3.180 x 1.200 mm  |

\* Sämtliche Preise und Kosten vorbehaltlich Änderungen. Zu besonderen Messeveranstaltungen sind Preisaufschläge möglich.

# THE WHEEL

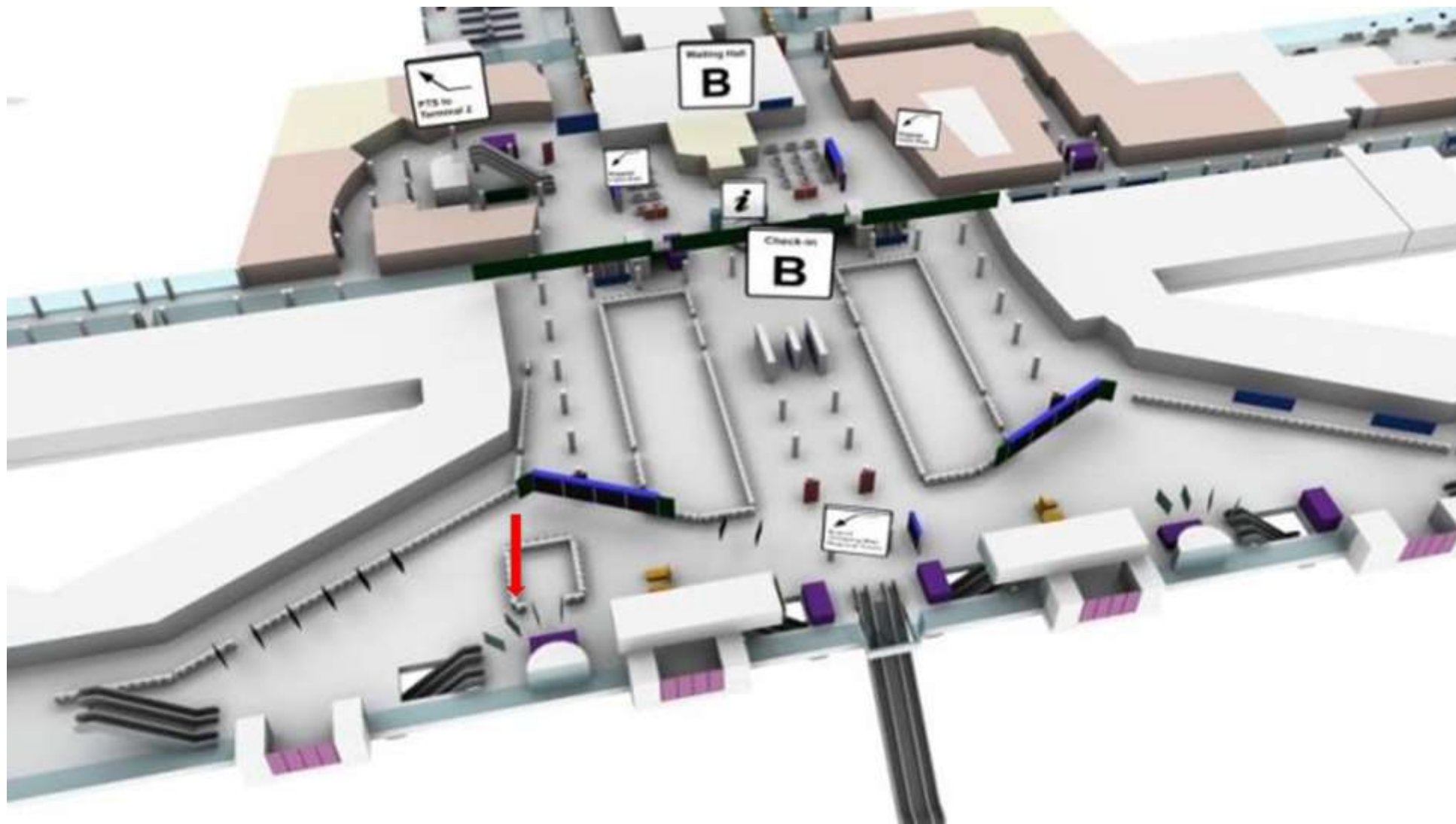



# WALL PANEL – ANKUNFT / ABFLUG

## TERMINAL 1 – ÖFFENTLICH



**Head-on zum Laufweg zur  
Passkontrolle**

**Internationale Passagiere**

**Unübersehbar**

### Ihr erstklassiges Kontakt-Upgrade am Pier C

- Die Wall-Panels an hochfrequentierten Standorten stechen wegen ihrer unübersehbaren Lage direkt ins Auge.
- Wirkungsvoll und direkt liefern sie unwiderstehliche Shoppingimpulse für einen Besuch im Travel-, Retail- oder Duty-Free-Shop.
- Kurz vor der Passkontrolle erreichen Sie vorwiegend abfliegende, einkommensstarke internationale Fluggäste, z.B. aus USA, Brasilien, Indien und Israel.
- Auf 6 m<sup>2</sup> sorgen die Wall-Panels für eine stete Präsenz ihres Brandings am Frankfurter Flughafen.

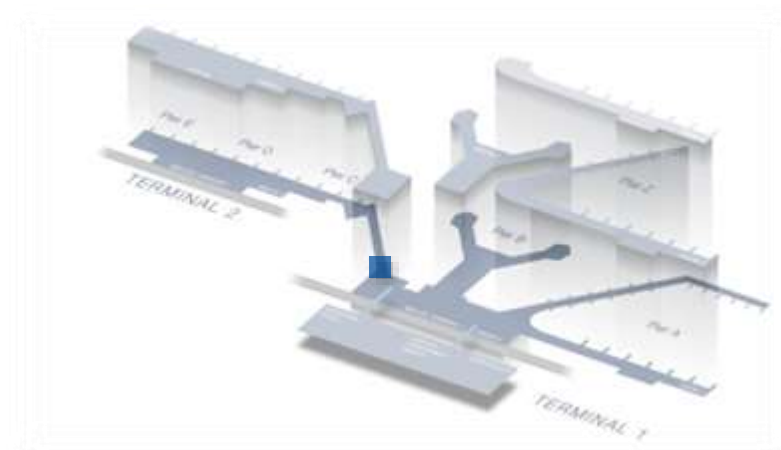

|                          |                           |
|--------------------------|---------------------------|
| <b>Ressourcennummer:</b> | 028-0018                  |
| <b>Ort:</b>              | Flugsteig C, Ebene 2      |
| <b>Anzahl:</b>           | 1                         |
| <b>Passagiertyp:</b>     | Abflieger                 |
| <b>Laufzeit:</b>         | 1 Monat                   |
| <b>Preis*:</b>           | 8.700 €                   |
| <b>Sonstige Kosten*:</b> | 1.158 € Produktionskosten |
| <b>Größe:</b>            | 3.600 x 1.800 mm          |

# WALL PANEL – ANKUNFT / ABFLUG

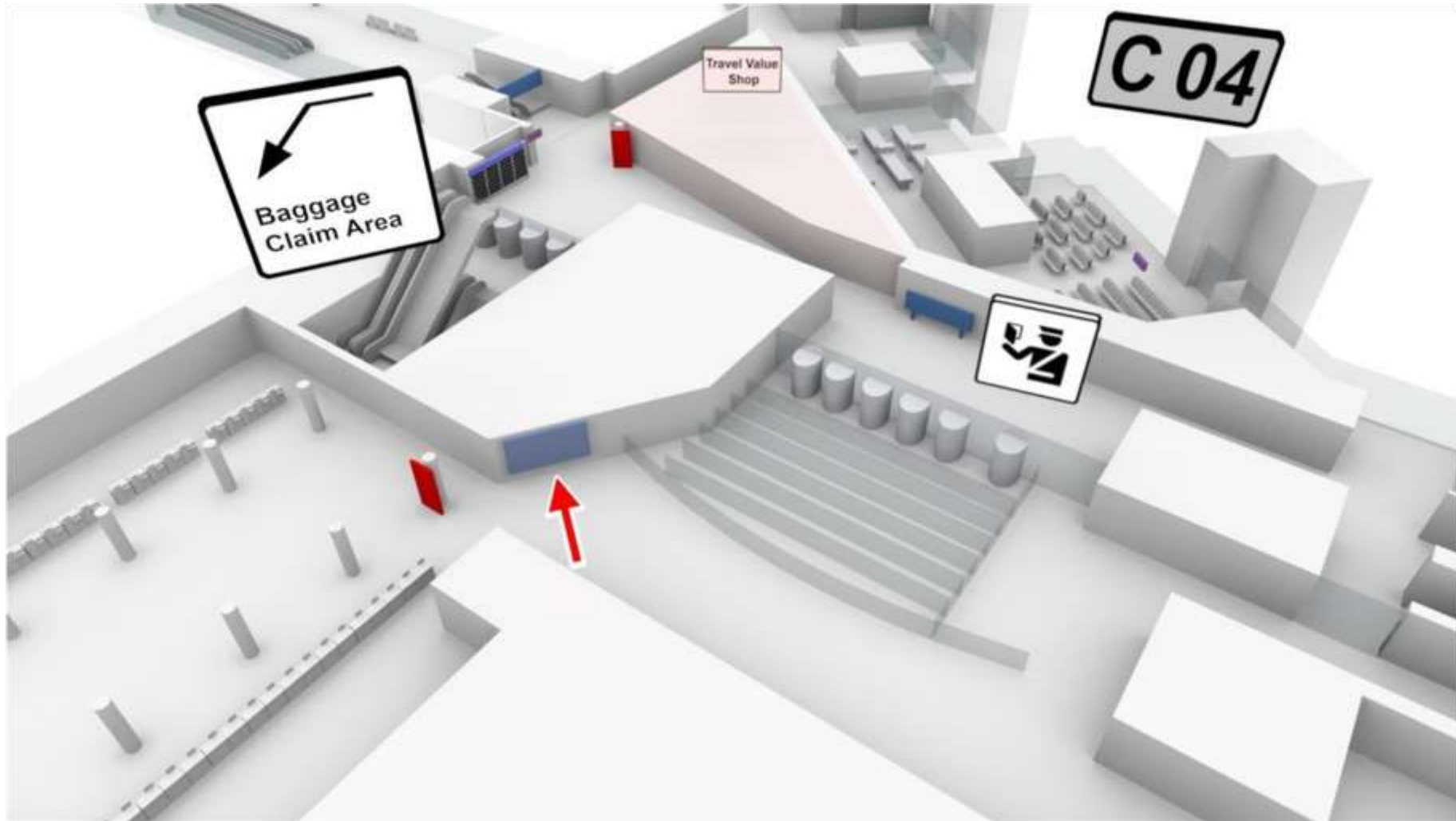

# WALL PANEL – SIXT DIAMOND LOUNGE

## TERMINAL 1 – ÖFFENTLICH



Im direkten Laufweg

Langer Aufenthalt

Zielgruppen-Mix

### Eine schöne Begrüßung

- Das Wall-Panel an diesem hochfrequentierten Standorten sticht jedem wartenden direkt ins Auge.
- Die Platzierung direkt vor der Sixt Diamond Lounge bietet ein ideales Umfeld für aufmerksamkeitsstarke Werbung
- Hier trifft Ihre Produkt- oder Aktionswerbung auf einen hochinteressanten Zielgruppen-Mix: Kaufkräftige Business- und Urlaubsreisende, Besucher, Abholer und über 81.000 Flughafenbeschäftigte.

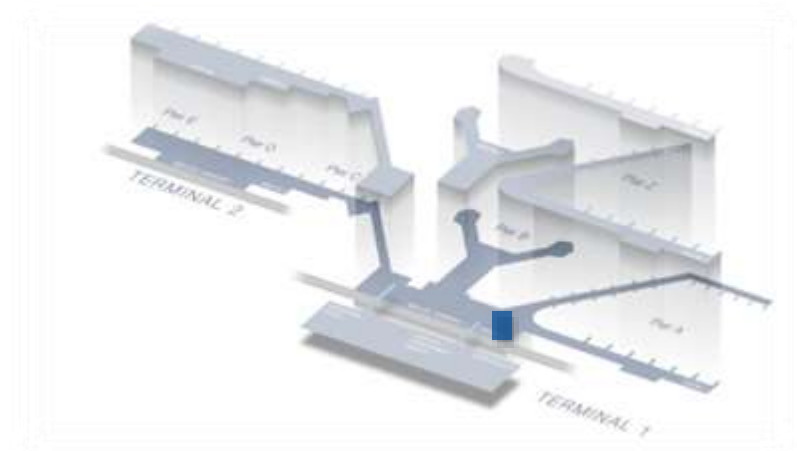

**Ressourcennummer:** 028-0047

**Ort:** Ankunft- Wartehalle A, öffentlicher Bereich

**Anzahl:** 1

**Laufzeit:** 1 Monat

**Preis\*:** 5.790 €

**Sonstige Kosten\*:** 2.737 € Produktionskosten

**Größe:** 4.000 x 2.000 mm

# WALL PANEL – SIXT DIAMOND LOUNGE

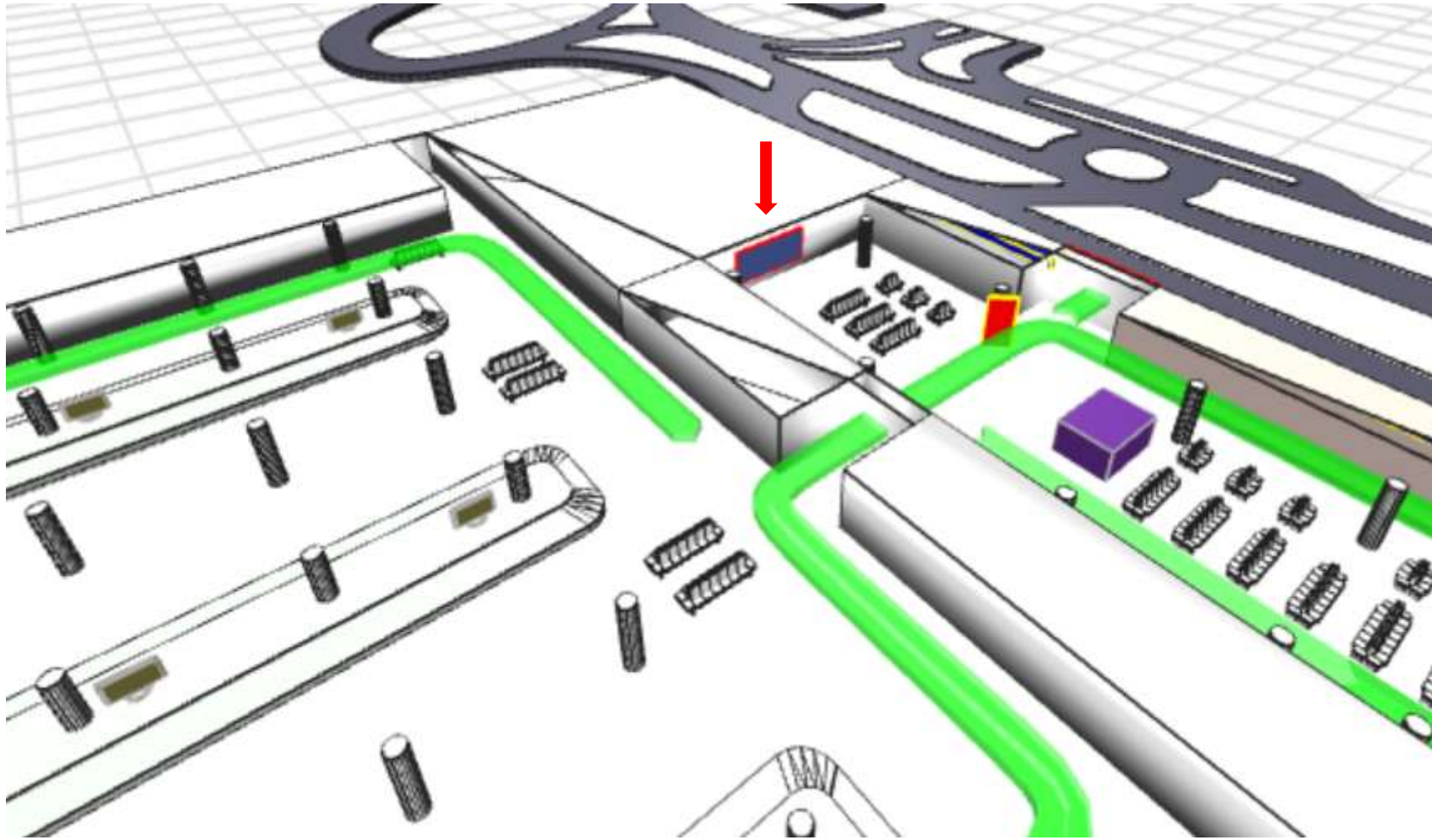

# WALL PANEL – SHOPPING

## TERMINAL 1 – ÖFFENTLICH



Formate bis zu 10 Metern

umsatzstarkes Umfeld

Zielgruppen-Mix

### Ihr direktes Ticket zum Shopping-Erlebnis

- Die Wall-Panels an hochfrequentierten Standorten stechen mit bis zu 10 Metern Länge direkt ins Auge.
- Platziert an umsatzintensiven Umfeldern in der Airport City Mall liefern Sie unwiderstehliche Shopping-Reize.
- Die Anregungen werden oft sofort umgesetzt – denn der Frankfurter Flughafen selbst ist mit 40.000 m<sup>2</sup> Retailfläche eine der größten Shopping-Malls der Region.
- Hier trifft Ihre Produkt- oder Aktionswerbung auf einen hochinteressanten Zielgruppen-Mix: Kaufkräftige Business- und Urlaubsreisende, Besucher, Abholer und über 81.000 Flughafenbeschäftigte.

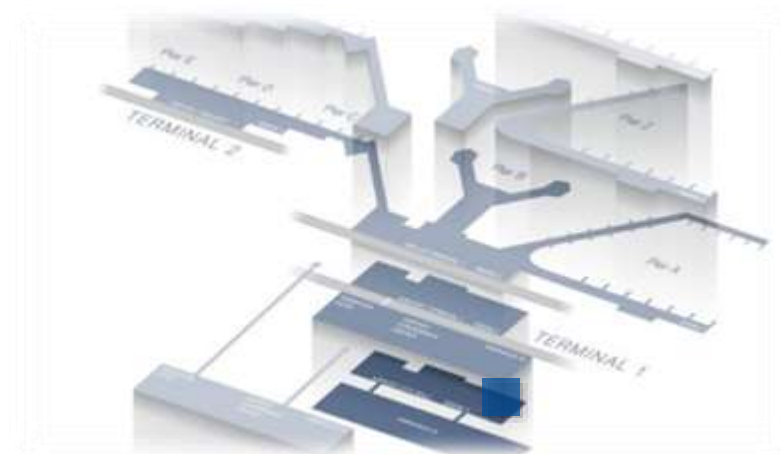

|                          |                           |
|--------------------------|---------------------------|
| <b>Ressourcennummer:</b> | 028-0001                  |
| <b>Ort:</b>              | Airport City Mall A       |
| <b>Anzahl:</b>           | 1                         |
| <b>Laufzeit:</b>         | 1 Monat                   |
| <b>Preis*:</b>           | 3.290 €                   |
| <b>Sonstige Kosten*:</b> | 1.221 € Produktionskosten |
| <b>Größe:</b>            | 4.000 x 1.800 mm          |

# WALL PANEL – SHOPPING

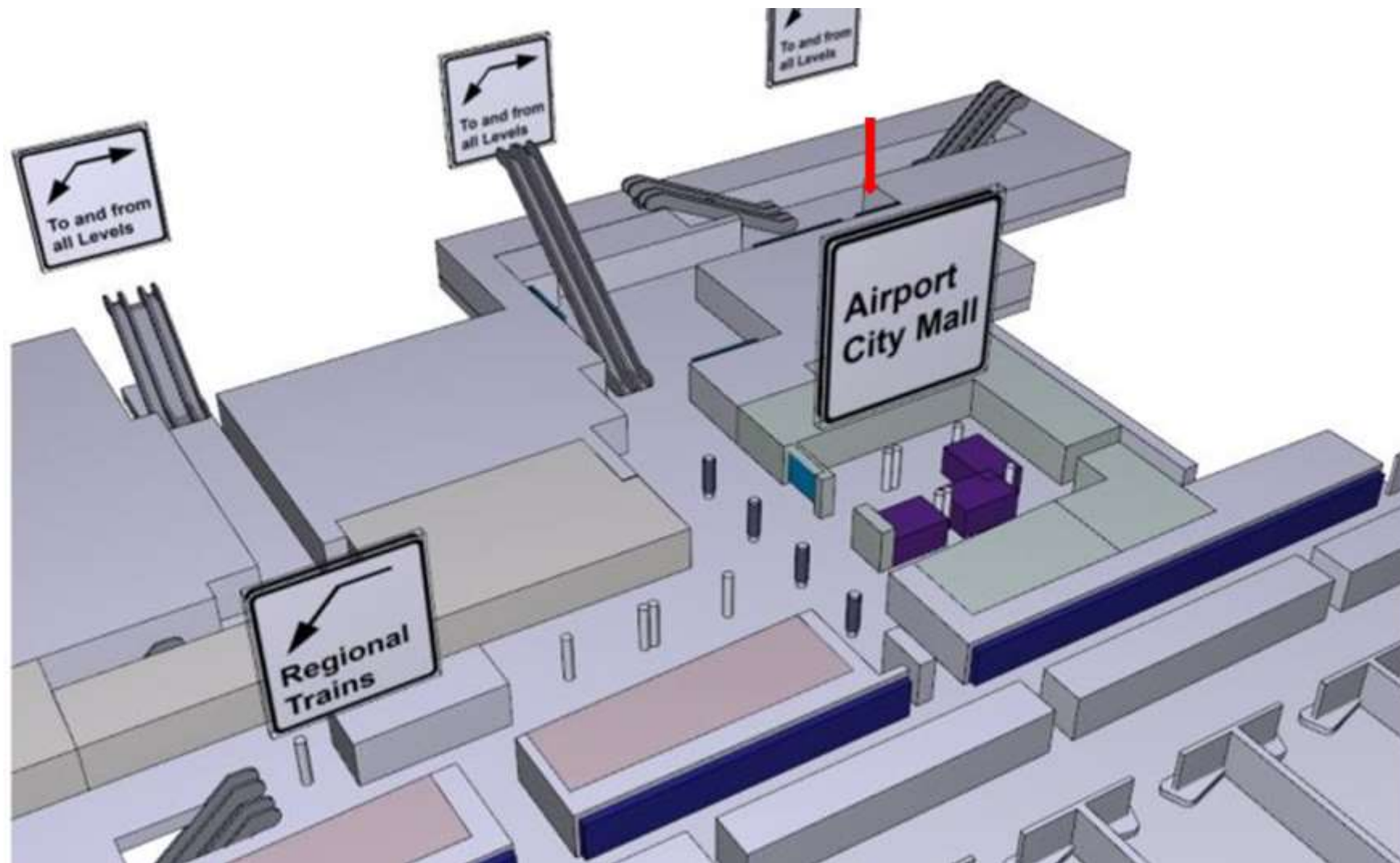

# WALL PANEL – SHOPPING

## TERMINAL 1 – ÖFFENTLICH



**Formate bis zu 10 Metern**

**umsatzstarkes Umfeld**

**Zielgruppen-Mix**

### Ihr direktes Ticket zum Shopping-Erlebnis

- Die Wall-Panels an hochfrequentierten Standorten stechen mit bis zu 10 Metern Länge direkt ins Auge.
- Platziert an umsatzintensiven Umfeldern in der Airport City Mall liefern Sie unwiderstehliche Shopping-Reize.
- Die Anregungen werden oft sofort umgesetzt – denn der Frankfurter Flughafen selbst ist mit 40.000 m<sup>2</sup> Retailfläche eine der größten Shopping-Malls der Region.
- Hier trifft Ihre Produkt- oder Aktionswerbung auf einen hochinteressanten Zielgruppen-Mix: Kaufkräftige Business- und Urlaubsreisende, Besucher, Abholer und über 81.000 Flughafenbeschäftigte.

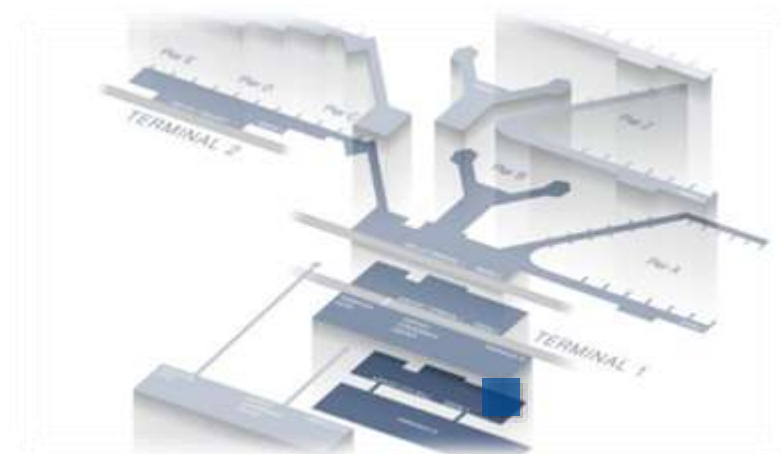

|                          |                           |
|--------------------------|---------------------------|
| <b>Ressourcennummer:</b> | 028-0002                  |
| <b>Ort:</b>              | Airport City Mall A       |
| <b>Anzahl:</b>           | 1                         |
| <b>Laufzeit:</b>         | 1 Monat                   |
| <b>Preis*:</b>           | 7.300 €                   |
| <b>Sonstige Kosten*:</b> | 1.705 € Produktionskosten |
| <b>Größe:</b>            | 10.000 x 1.800 mm         |

# WALL PANEL – SHOPPING

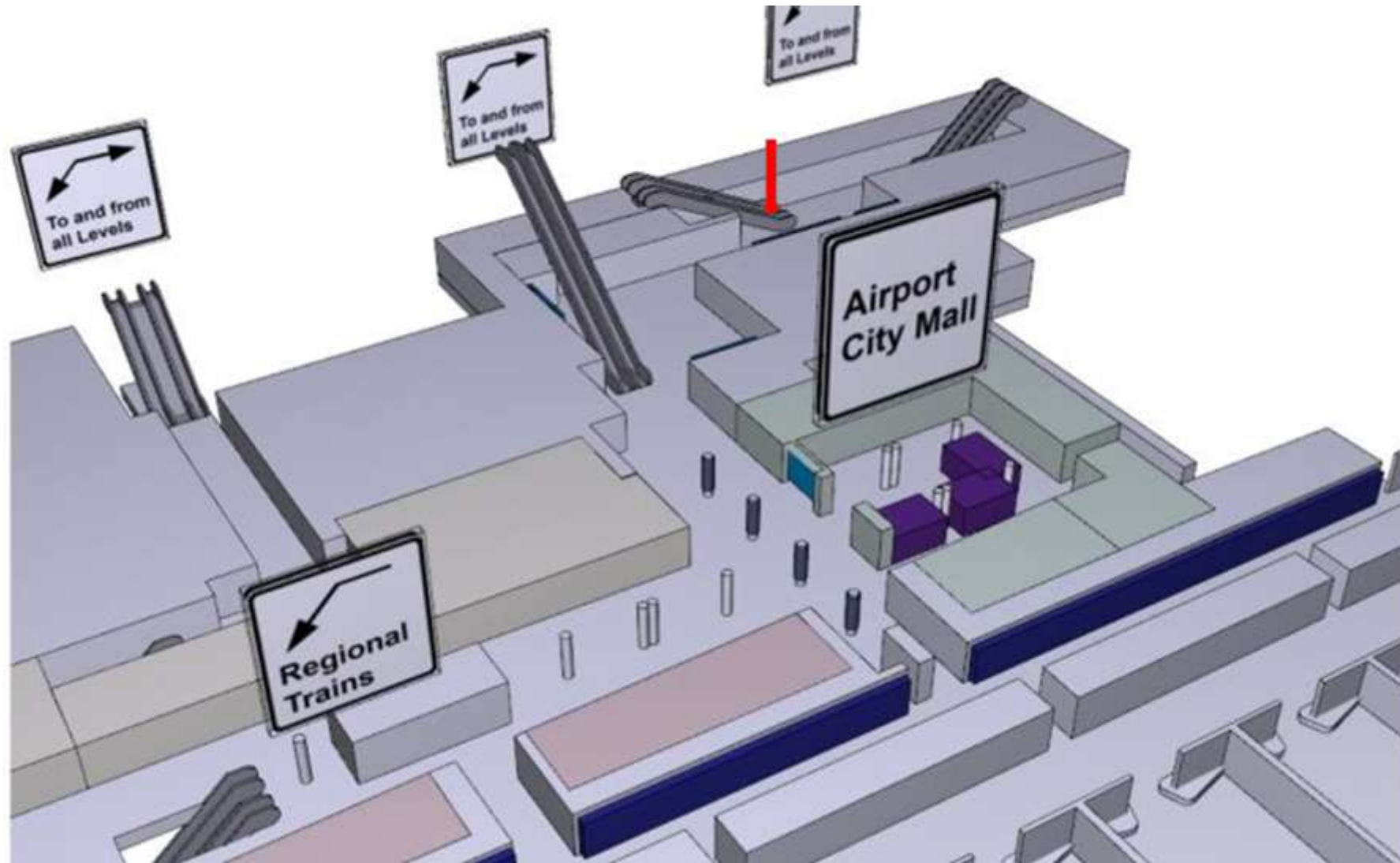



# WALL PANEL – SHOPPING

## TERMINAL 1 – ÖFFENTLICH



**Großformat**

**umsatzstarkes Umfeld**

**Zielgruppen-Mix**

### Ihr direktes Ticket zum Shopping-Erlebnis

- Die Wall-Panels an hochfrequentierten Standorten stechen mit seiner Größe direkt ins Auge.
- Platziert an umsatzintensiven Umfeldern in der Airport City Mall liefern Sie unwiderstehliche Shopping-Reize.
- Die Anregungen werden oft sofort umgesetzt – denn der Frankfurter Flughafen selbst ist mit 40.000 m<sup>2</sup> Retailfläche eine der größten Shopping-Malls der Region.
- Hier trifft Ihre Produkt- oder Aktionswerbung auf einen hochinteressanten Zielgruppen-Mix: Kaufkräftige Business- und Urlaubsreisende, Besucher, Abholer und über 81.000 Flughafenbeschäftigte.

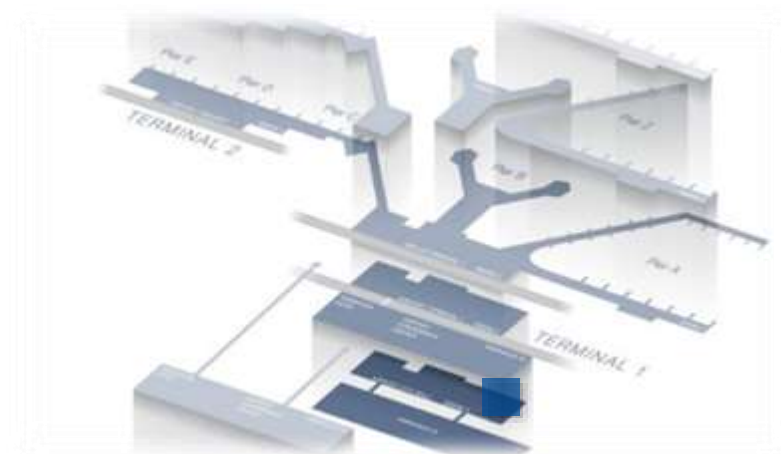

|                          |                           |
|--------------------------|---------------------------|
| <b>Ressourcennummer:</b> | 028-0003                  |
| <b>Ort:</b>              | Airport City Mall A       |
| <b>Anzahl:</b>           | 1                         |
| <b>Laufzeit:</b>         | 1 Monat                   |
| <b>Preis*:</b>           | 7.520 €                   |
| <b>Sonstige Kosten*:</b> | 1.369 € Produktionskosten |
| <b>Größe:</b>            | 6.000 x 1.800 mm          |

\* Sämtliche Preise und Kosten vorbehaltlich Änderungen. Zu besonderen Messeveranstaltungen sind Preisaufschläge möglich.

# WALL PANEL – SHOPPING

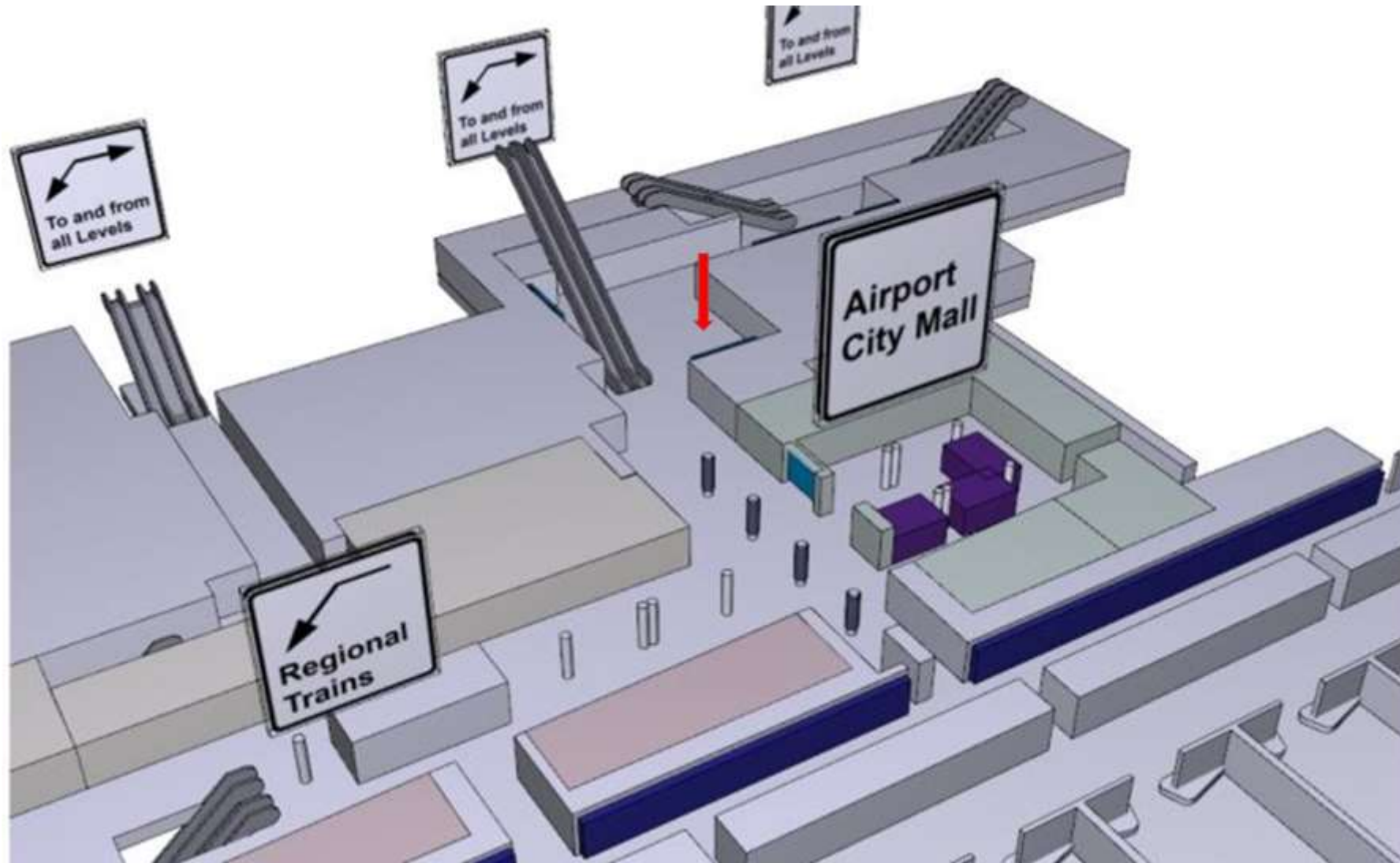

# WALL PANEL – SHOPPING

## TERMINAL 1 – ÖFFENTLICH



**Großformat**

**umsatzstarkes Umfeld**

**Zielgruppen-Mix**

### Ihr direktes Ticket zum Shopping-Erlebnis

- Die Wall-Panels an hochfrequentierten Standorten stechen mit seiner Größe direkt ins Auge.
- Platziert an umsatzintensiven Umfeldern in der Airport City Mall liefern Sie unwiderstehliche Shopping-Reize.
- Die Anregungen werden oft sofort umgesetzt – denn der Frankfurter Flughafen selbst ist mit 40.000 m<sup>2</sup> Retailfläche eine der größten Shopping-Malls der Region.
- Hier trifft Ihre Produkt- oder Aktionswerbung auf einen hochinteressanten Zielgruppen-Mix: Kaufkräftige Business- und Urlaubsreisende, Besucher, Abholer und über 81.000 Flughafenbeschäftigte.

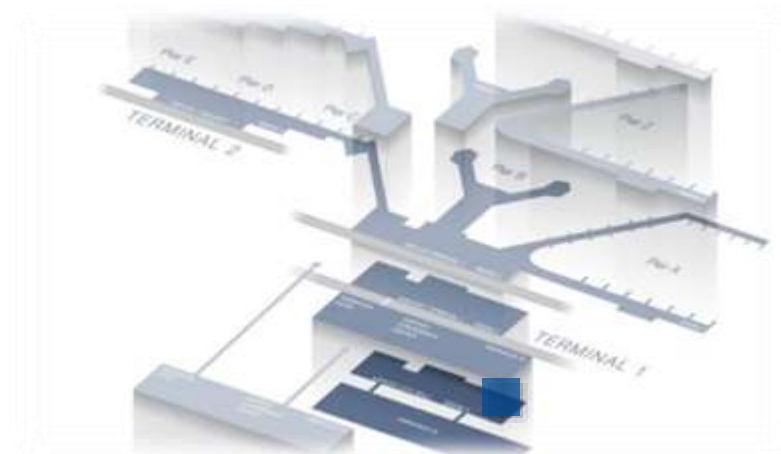

|                          |                           |
|--------------------------|---------------------------|
| <b>Ressourcennummer:</b> | 028-0004                  |
| <b>Ort:</b>              | Airport City Mall A       |
| <b>Anzahl:</b>           | 1                         |
| <b>Laufzeit:</b>         | 1 Monat                   |
| <b>Preis*:</b>           | 11.290 €                  |
| <b>Sonstige Kosten*:</b> | 1.569 € Produktionskosten |
| <b>Größe:</b>            | 8.000 x 1.800 mm          |

\* Sämtliche Preise und Kosten vorbehaltlich Änderungen. Zu besonderen Messeveranstaltungen sind Preisaufschläge möglich.

# WALL PANEL – SHOPPING

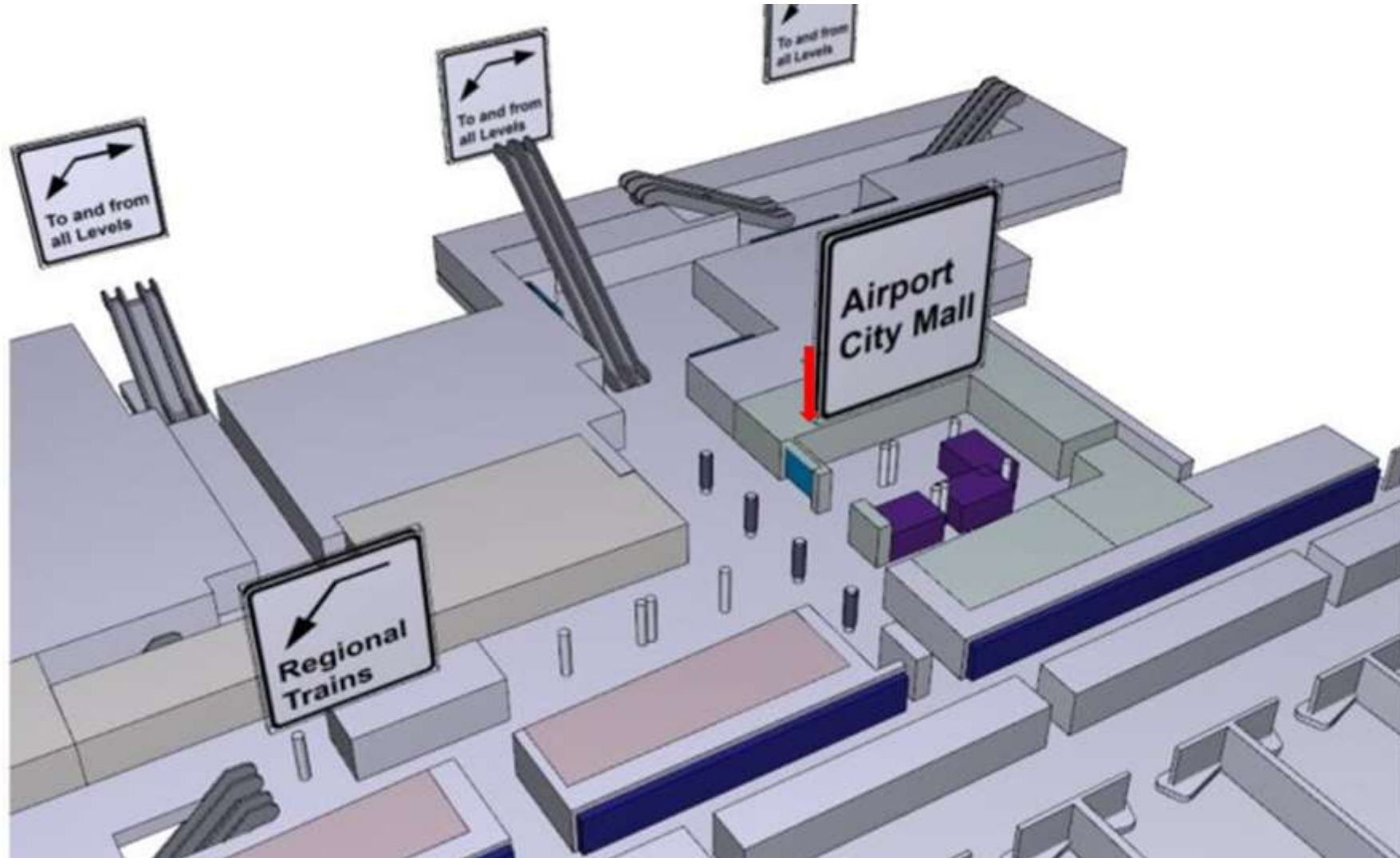

# DETAILS FRANKFURT AIRPORT

## TERMINAL 2\*

### LAGE

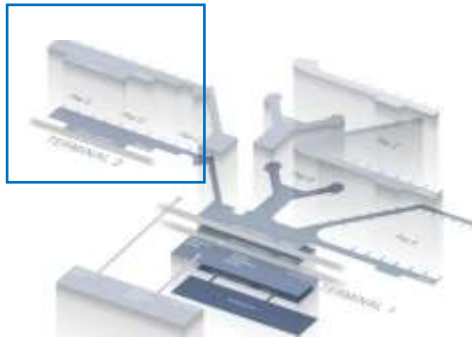

### FLUG PROFIL

-  **Passagierzahlen 2022:**  
6,17 Mio.
-  **Top Destinationen:**  
Dubai, Madrid, London, Amsterdam, Istanbul, Paris
-  **Top Zielländer:**  
Spanien, USA, VAE, Türkei, UK, Griechenland
-  **Top Airlines:**  
Emirates, TUIfly, British Airways, Delta, Pegasus

### FLUGZIELE

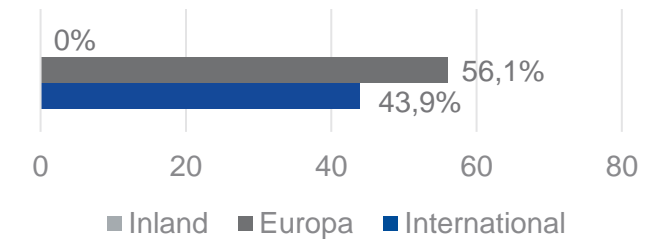

### PASSAGIER PROFIL



Männlich  
**56 %**



Weiblich  
**44%**



Deutsch  
**70 %**



Ausland  
**30 %**



Originäre  
**95 %**



Umsteiger  
**5 %**



HHNE über 3000 Euro:  
**75 %**



% Business Decision-Maker  
**25 %**

HHNE über 4000 Euro: 60 %



## IHR DREHKREUZ ZUR WELT

Vom Terminal 2 geht die erlebnisreiche Markenbotschaft in alle Welt: Der ausschließlich internationale Flugverkehr ist ein Treffpunkt für alle Kosmopoliten. 65 Prozent der Gäste fliegen innerhalb Europas, 35 Prozent führt es vom Frankfurter Flughafen noch weiter hinaus.

Die Fluggäste bringen Zeit mit und Reisefreude – viele brechen von hier zu einem Urlaubstrip in die Ferne auf. Sie erleben am Frankfurter Flughafen eine entspannte Atmosphäre, die Ihrer Werbung sogleich mehr Wirkung und Aufmerksamkeit beschert.

Weil 46 Prozent unserer Passagiere nicht aus Deutschland kommen, treffen an dieser Stelle internationale Markenkampagnen und hochwertige Produktwerbung auf das richtige Publikum. Unsere ausgedehnten, luxuriösen Shopflächen laden stets zu einem spontanen Bummel ein. Mit Media Frankfurt liefern Sie die unwiderstehlichen Impulse dazu.



## TERMINAL 2

### Passagierbereich Non-Schengen

KingSize Lightbox Passagier-Bereich – Abflug

KingSize Lightboxes Passagier-Bereich – Ankunft

Sky Media

Wall Panels – Ankunft



## IHR KNOTENPUNKT FÜR DIE LANGSTRECKE

Moskau, Dubai, USA, Vereinigte Arabische Emirate, wohin die Reise auch geht – die Turbinen laufen in den meisten Fällen am Terminal 2 an. Begleiten Sie die Gäste auf ihrem Weg durch den Frankfurter Flughafen, sprechen Sie gezielt auch das internationale Publikum an, das an diesem entscheidenden Knotenpunkt des Flugverkehrs verweilt.

Nutzen Sie die lange Aufenthaltsdauer vieler Passagiere für Ihre Kommunikation. So ausführlich und nachhaltig ist kaum ein anderer Out-of-Home-Standort.

Und die wenigsten bieten ein derart besonderes Umfeld, das Gastlichkeit, Entspannung und vielerlei Anregung bietet. Media Frankfurt hat für jede Message das passgenaue Medium.



# KINGSIZE LIGHTBOX PASSAGIER-BEREICH – ABFLUG

## TERMINAL 2 – NON-SCHENGEN



**Einkommensstarke  
Zielgruppen**

**Zwischen Passkontrollen und  
Marktplatz**

**Spontan-Käufer**

### Optimale Startbedingungen für Sie an Flugsteig D und E

- Diese Werbefläche lädt geradezu ein zu einem Bummel und lockt in die umliegenden Shops. 60 Prozent der Gäste shoppen spontan am Frankfurter Flughafen.
- Positioniert zwischen den Passkontrollen und dem anschließenden Marktplatz ist die Kaufbereitschaft am höchsten.
- An dieser Stelle ist ein international anspruchsvolles Publikum unterwegs – das Sie exklusiv mit Ihrer Markenkampagne ansprechen können. Hier starten Reisende nach Russland, China, USA, Türkei, in die Vereinigten Arabischen Emirate uvm.

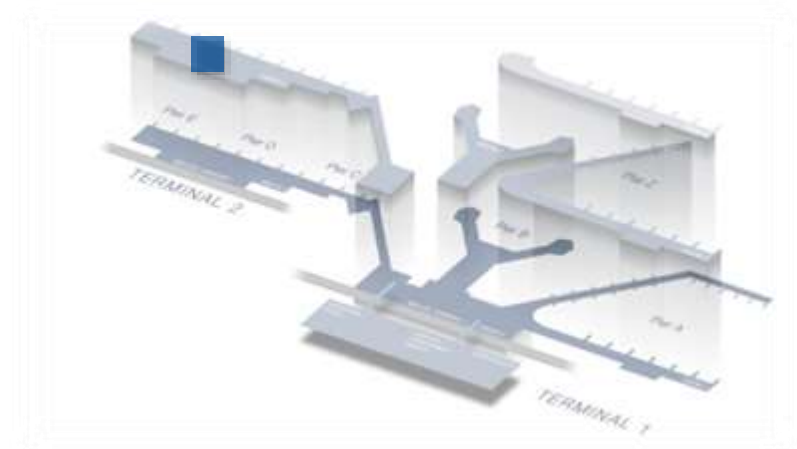

|                          |   |
|--------------------------|---|
| <b>Ressourcennummer:</b> | 010-0051  |
| <b>Ort:</b>              | Flugsteig D / E, Ausreisekontrolle, Marktplatz, Ebene 3 |
| <b>Anzahl:</b>           | 1   |
| <b>Passagiertyp:</b>     | Abflieger – International Non-Schengen                  |
| <b>Laufzeit:</b>         | 1 Monat   |
| <b>Preis*:</b>           | 13.740 €  |
| <b>Sonstige Kosten*:</b> | 1.853 € Produktionskosten                               |
| <b>Größe:</b>            | 5.556 x 1.278 mm  |

\* Sämtliche Preise und Kosten vorbehaltlich Änderungen. Zu besonderen Messeveranstaltungen sind Preisaufläge möglich.

# KINGSIZE LIGHTBOX PASSAGIER-BEREICH – ABFLUG

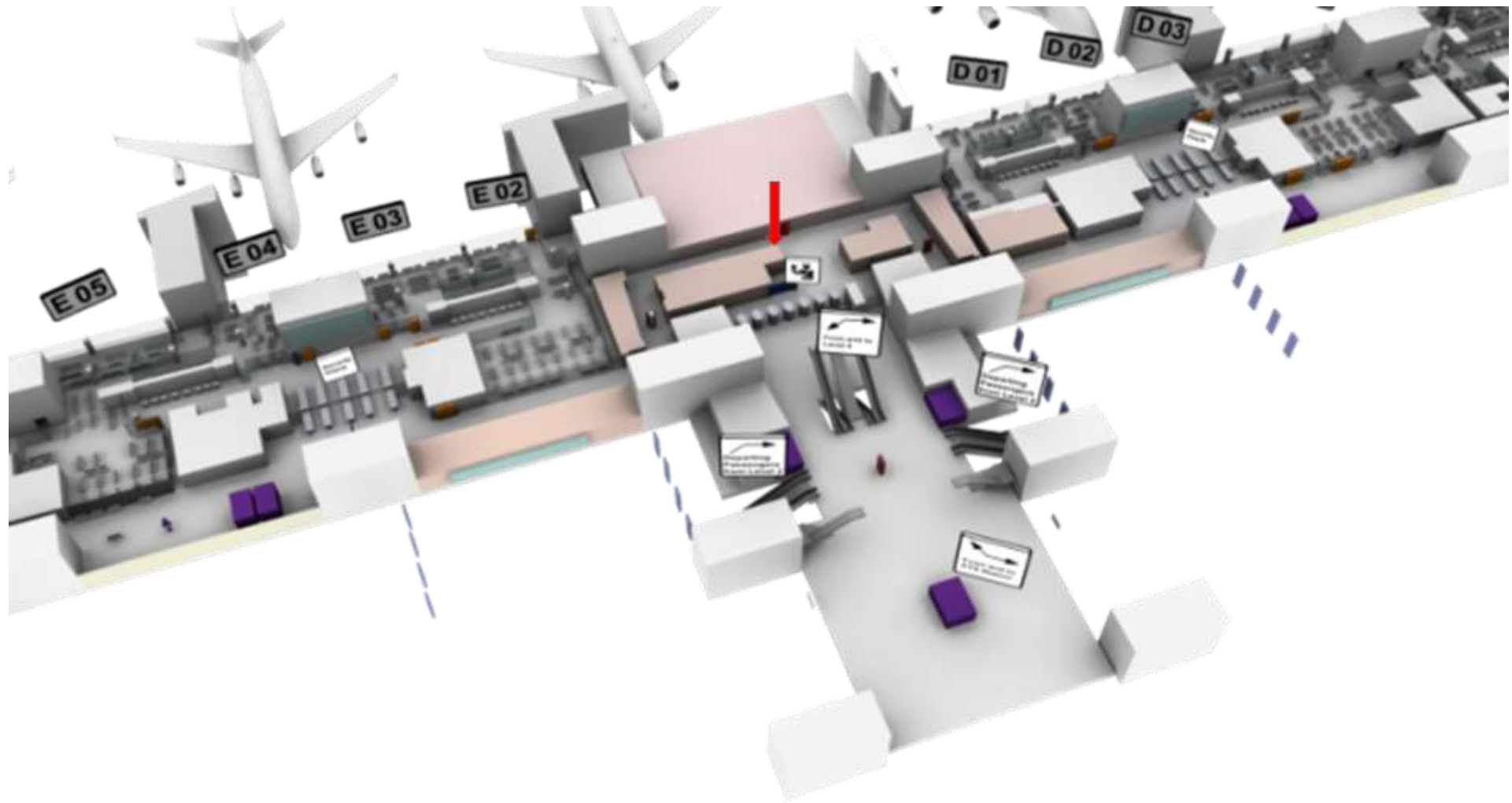

# KINGSIZE LIGHTBOX PASSAGIER-BEREICH – ANKUNFT

## TERMINAL 2 – NON-SCHENGEN



Höchste Kontaktdichte

Garantierte Aufmerksamkeit

Punktgenaues Targeting

### Gut angekommen am Flugsteig D

- Die KingSize Lightbox finden Sie an verschiedenen zentralen Stellen innerhalb des Frankfurter Flughafens, die sich durch starke Frequenz auszeichnen und damit viel Aufmerksamkeit auf sich lenken.
- Sie erreichen viele nationale und internationale, einkommensstarke Fluggäste.
- Die mehr als 14 m<sup>2</sup> Werbefläche sind – mit brillanter, aufmerksamkeitsstarker Hinterleuchtung – ideal für Ihre mittel- und langfristige Kampagnenflights am Frankfurter Flughafen.
- Unsere KingSize Lightbox ist eine hervorragende Landebahn für Ihre Markenwerbung – insbesondere für internationale Marken.
- Am Terminal 2 ist ein internationales anspruchsvolles Publikum unterwegs – das Sie exklusiv mit Ihrer Markenkampagne ansprechen können. Hier landen Reisende aus Russland, China, USA, Türkei, den Vereinigten Arabischen Emiraten uvm.

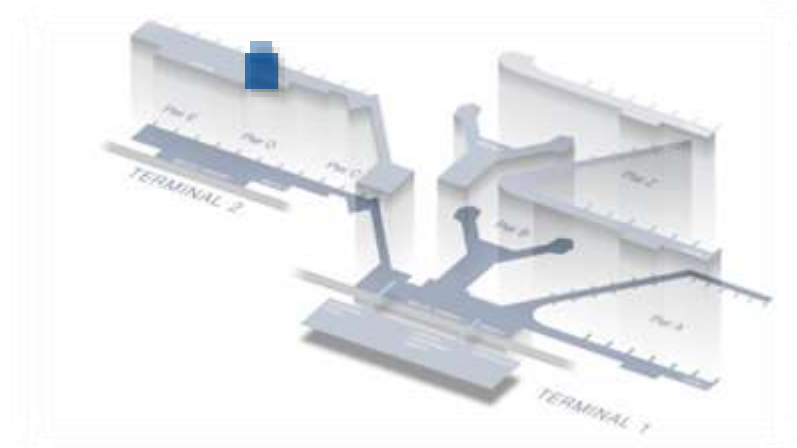

|                          |   |
|--------------------------|---|
| <b>Ressourcennummer:</b> | 010-0049  |
| <b>Ort:</b>              | Flugsteig D, Treppenabgang zur Gepäckausgabe, Ebene 3 |
| <b>Anzahl:</b>           | 1   |
| <b>Passagiertyp:</b>     | Ankommer – International Non-Schengen                 |
| <b>Laufzeit:</b>         | 1 Monat   |
| <b>Preis*:</b>           | 23.330 €  |
| <b>Sonstige Kosten*:</b> | 6.505 € Produktionskosten                             |
| <b>Größe:</b>            | 5.920 x 2.200 mm                                      |

# KINGSIZE LIGHTBOX PASSAGIER-BEREICH – ANKUNFT

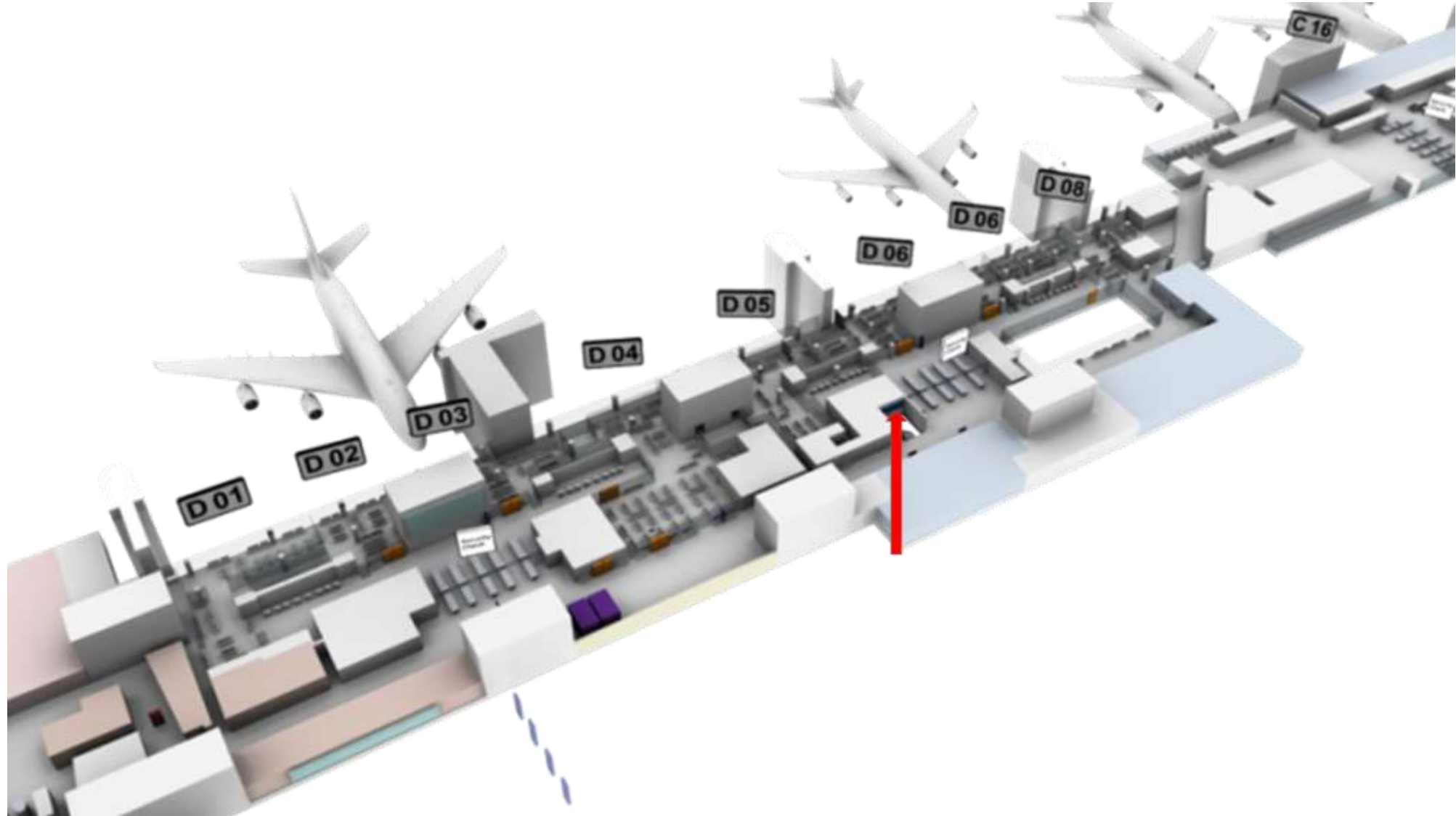

# KINGSIZE LIGHTBOX PASSAGIER-BEREICH – ANKUNFT

## TERMINAL 2 – NON-SCHENGEN



Höchste Kontaktdichte

Garantierte Aufmerksamkeit

Punktgenaues Targeting

### Gut angekommen am Flugsteig E

- Die KingSize Lightbox finden Sie an verschiedenen zentralen Stellen innerhalb des Frankfurter Flughafens, die sich durch starke Frequenz auszeichnen und damit viel Aufmerksamkeit auf sich lenken.
- Auf Augenhöhe des Treppenabgangs zur Gepäckausgabe erreichen Sie viele nationale und internationale, einkommensstarke Fluggäste.
- Die mehr als 14 m<sup>2</sup> Werbefläche sind – mit brillanter, aufmerksamkeitsstarker Hinterleuchtung – ideal für Ihre mittel- und langfristige Kampagnenflights am Frankfurter Flughafen.
- Unsere KingSize Lightbox ist eine hervorragende Landebahn für Ihre Markenwerbung – insbesondere für internationale Marken.
- Am Terminal 2 ist ein international anspruchsvolles Publikum unterwegs – das Sie exklusiv mit Ihrer Markenkampagne ansprechen können. Hier landen Reisende aus Russland, China, USA, Türkei, den Vereinigten Arabischen Emiraten uvm.

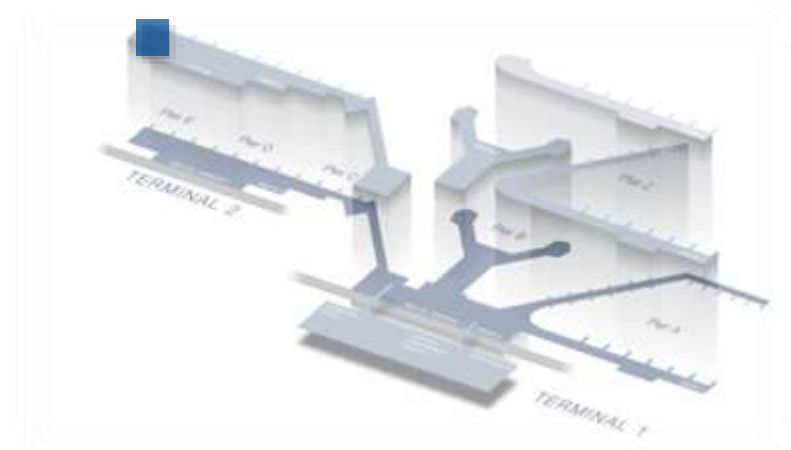

|                          |   |
|--------------------------|---|
| <b>Ressourcennummer:</b> | 010-0050  |
| <b>Ort:</b>              | Flugsteig E, Treppenabgang zur Gepäckausgabe, Ebene 3 |
| <b>Anzahl:</b>           | 1   |
| <b>Passagiertyp:</b>     | Ankommer – International Non-Schengen                 |
| <b>Laufzeit:</b>         | 1 Monat   |
| <b>Preis*:</b>           | 23.330 €  |
| <b>Sonstige Kosten*:</b> | 6.505 € Produktionskosten                             |
| <b>Größe:</b>            | 5.920 x 2.200 mm                                      |

# KINGSIZE LIGHTBOX PASSAGIER-BEREICH – ANKUNFT

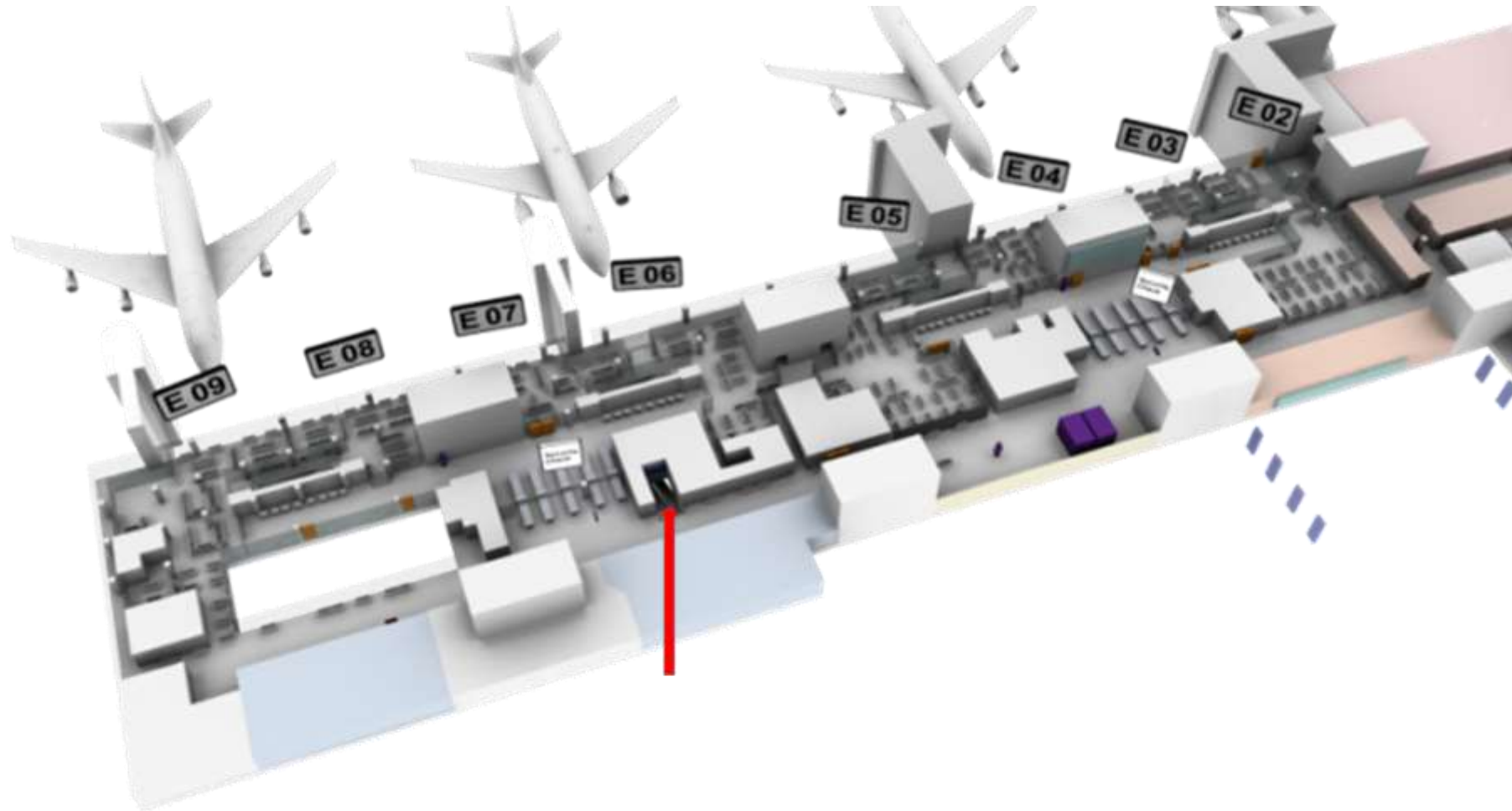

# SKY MEDIA

## TERMINAL 2 – NON-SCHENGEN



Poster

Breitbildformat

Direkt hinter der  
Sicherheitskontrolle

### Ihr König der Lüfte an den Gates D und E

- Mit Sky Media schwebt auf eindrucksvollen 54 m<sup>2</sup> Ihr Motiv quasi über dem Geschehen.
- Positioniert direkt hinter den Sicherheitskontrollen auf dem Weg zu den Gates D und E fällt das Riesenformat direkt ins Blickfeld.
- Das Querformat ist ein optimaler Spielplatz für ansprechende Produkt- und Imagewerbung.

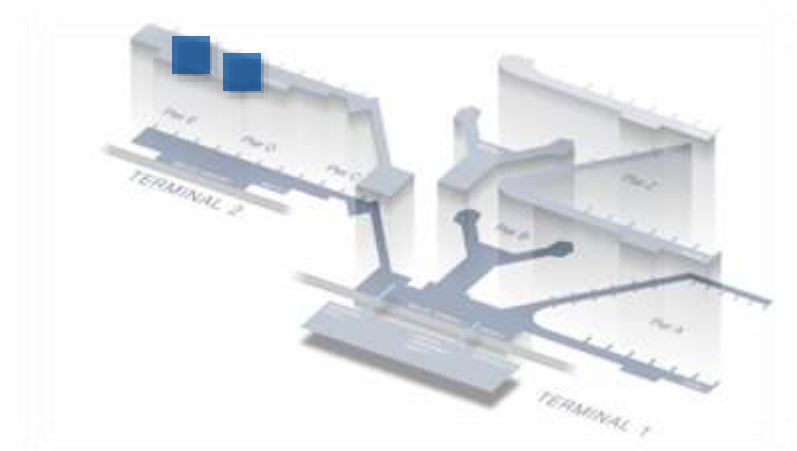

|                          |                               |
|--------------------------|-------------------------------|
| <b>Ressourcennummer:</b> | 024-0001 / -0002              |
| <b>Ort:</b>              | Terminal 2, Gates D & E       |
| <b>Anzahl:</b>           | 2                             |
| <b>Laufzeit:</b>         | 6 Monate                      |
| <b>Preis*:</b>           | 11.050 € pro Standort / Monat |
| <b>Sonstige Kosten*:</b> | Produktionskosten             |
|                          | 1 Fläche (D oder E): 6.429 €  |
|                          | 2 Flächen (D und E): 12.858 € |
| <b>Größe:</b>            | 12.220 x 4.400 mm             |

\* Sämtliche Preise und Kosten vorbehaltlich Änderungen. Zu besonderen Messeveranstaltungen sind Preisaufläge möglich.

# SKY MEDIA

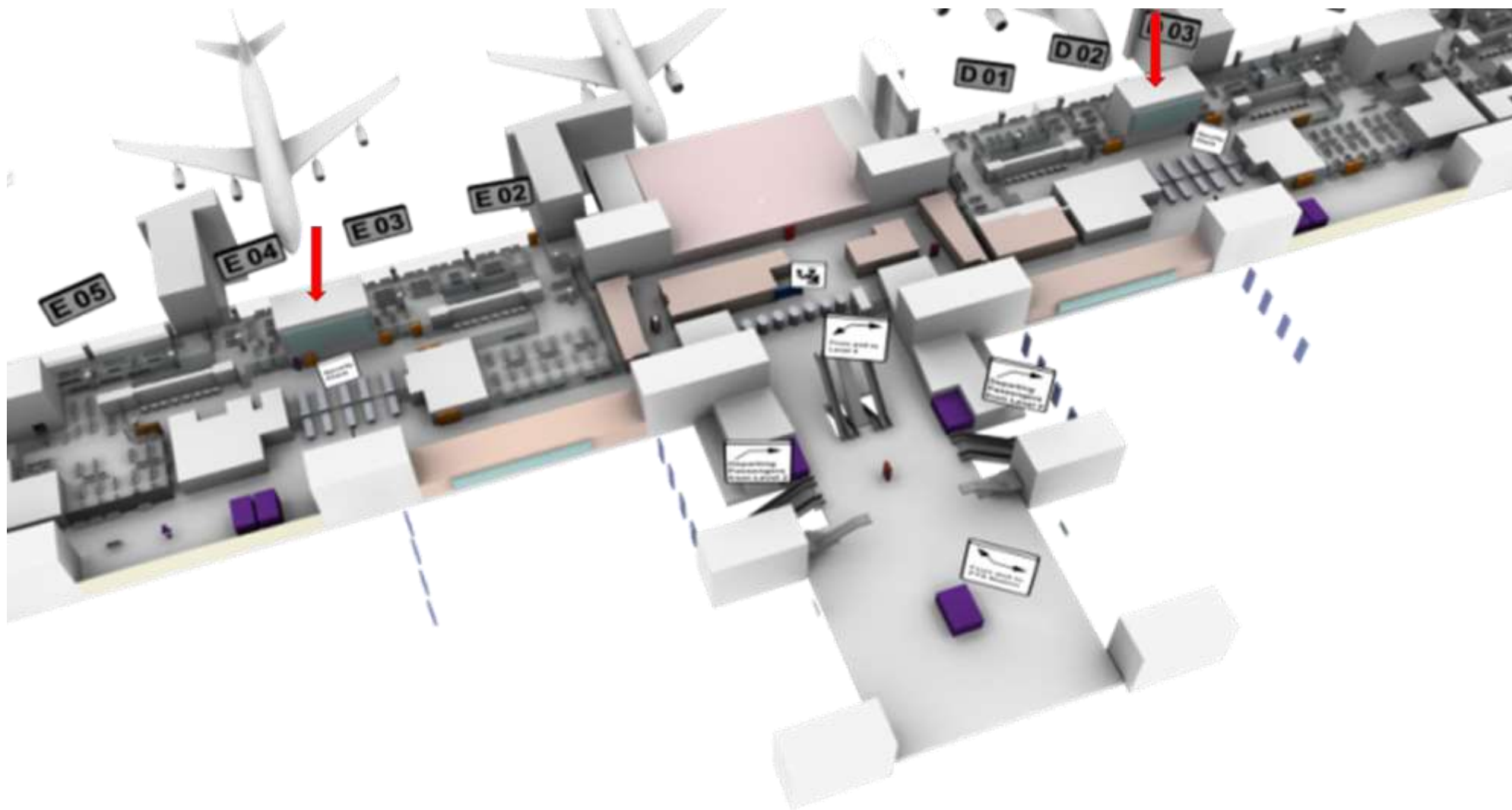



# WALL PANEL – ANKUNFT

## TERMINAL 2 – NON-SCHENGEN



**Ideal für B2B Werbung**

**Hochfrequentierte Standorte**

**Shoppingimpulse setzen**

### Ihr kosmopolitisches Drehkreuz am Flugsteig D

- Ein Wall Panel im Frankfurter Flughafen weckt Shoppingimpulse, informiert über internationale Events oder Messen, ist die ideale Fläche für Produkteinführungen oder überzeugendes Branding.
- Die vielseitigen Formate treffen an lebhaften Standorten auf ein breit gefächertes Publikum, auf Touristen und Urlaubsrückkehrer.
- Hier vor der Einreise am Flugsteig D erreicht Ihr Motiv konsumfreudige, einkommensstarke Zielgruppen, beispielsweise aus Russland, USA, China, den Vereinigten Arabischen Emiraten, Türkei

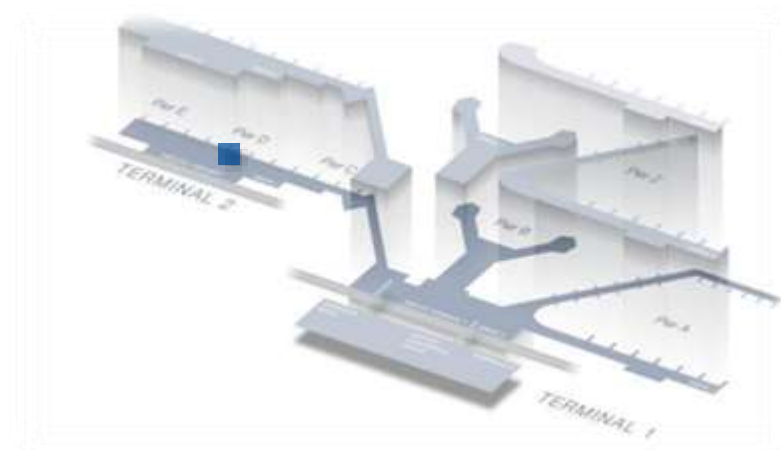

|                          |  |
|--------------------------|--|
| <b>Ressourcennummer:</b> | 028-0034                               |
| <b>Ort:</b>              | Flugsteig D, Standort vor der Einreise |
| <b>Anzahl:</b>           | 1                                      |
| <b>Passagiertyp:</b>     | Ankommer – International Non-Schengen  |
| <b>Laufzeit:</b>         | 3 Monate                               |
| <b>Preis*:</b>           | 6.110 € / Monat                        |
| <b>Sonstige Kosten*:</b> | 1.368 € Produktionskosten              |
| <b>Größe:</b>            | 6.000 x 2.000 mm                       |

# WALL PANEL – ANKUNFT

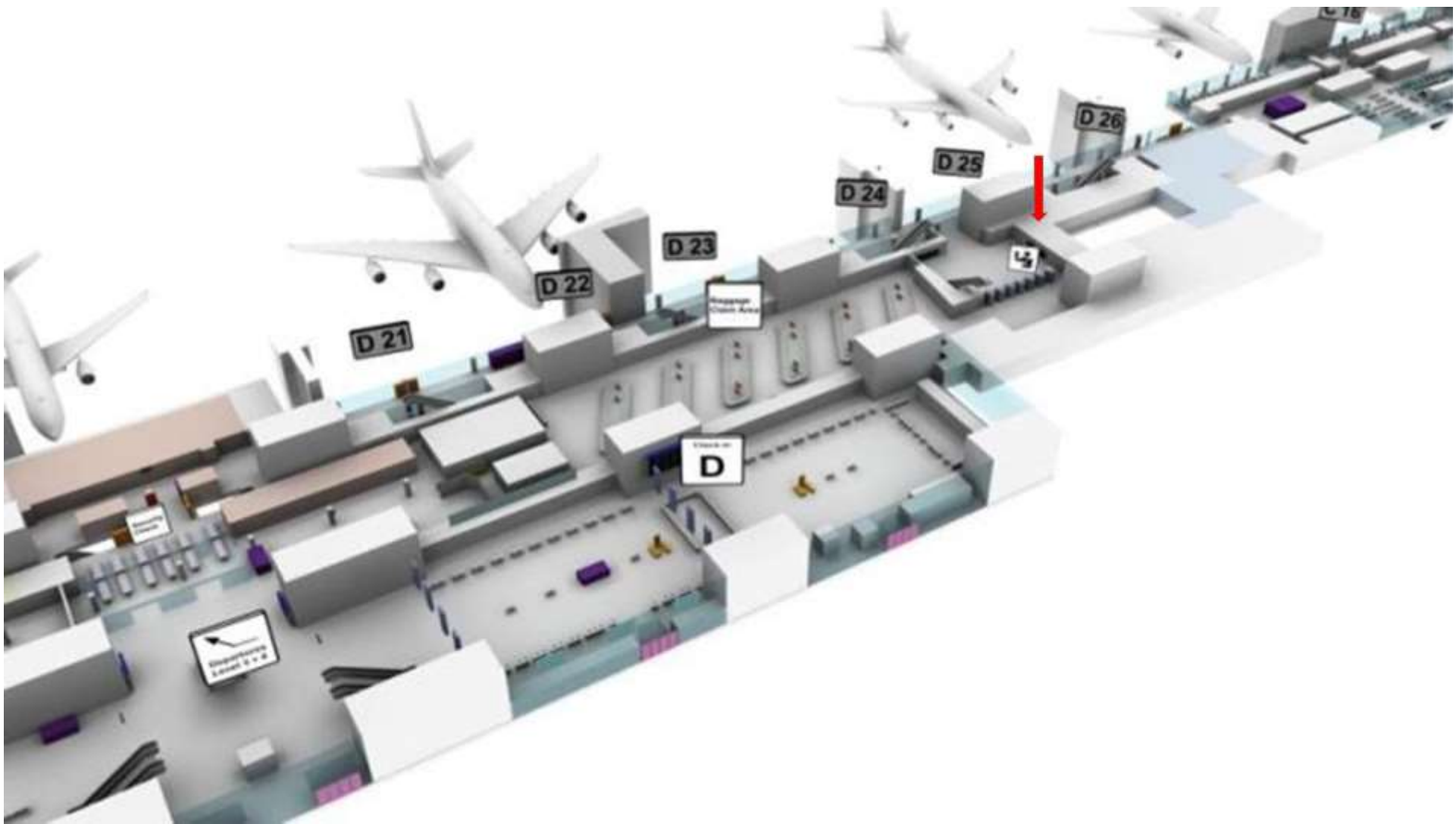

# WALL PANEL – ANKUNFT

## TERMINAL 2 – NON-SCHENGEN



Ideal für B2B Werbung

Hochfrequentierte Standorte

Shoppingimpulse setzen

### Ihr kosmopolitisches Drehkreuz am Flugsteig E

- Ein Wall Panel im Frankfurter Flughafen weckt Shoppingimpulse, informiert über internationale Events oder Messen, ist die ideale Fläche für Produkteinführungen oder überzeugendes Branding.
- Die vielseitigen Formate treffen an lebhaften Standorten auf ein breit gefächertes Publikum, auf Touristen und Urlaubsrückkehrer.
- Hier vor der Einreise am Flugsteig E erreicht Ihr Motiv konsumfreudige, einkommensstarke Zielgruppen, beispielsweise aus Russland, USA, China, den Vereinigten Arabischen Emiraten, Türkei.

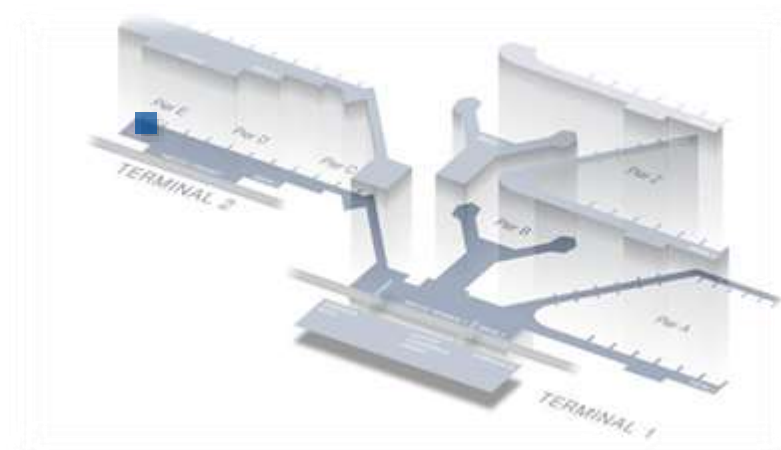

|                          |  |
|--------------------------|--|
| <b>Ressourcennummer:</b> | 028-0035                               |
| <b>Ort:</b>              | Flugsteig E, Standort vor der Einreise |
| <b>Anzahl:</b>           | 1                                      |
| <b>Passagiertyp:</b>     | Ankommer – International Non-Schengen  |
| <b>Laufzeit:</b>         | 3 Monate                               |
| <b>Preis*:</b>           | 6.110 € / Monat                        |
| <b>Sonstige Kosten*:</b> | 1.368 € Produktionskosten              |
| <b>Größe:</b>            | 6.000 x 2.000 mm                       |

# WALL PANEL – ANKUNFT

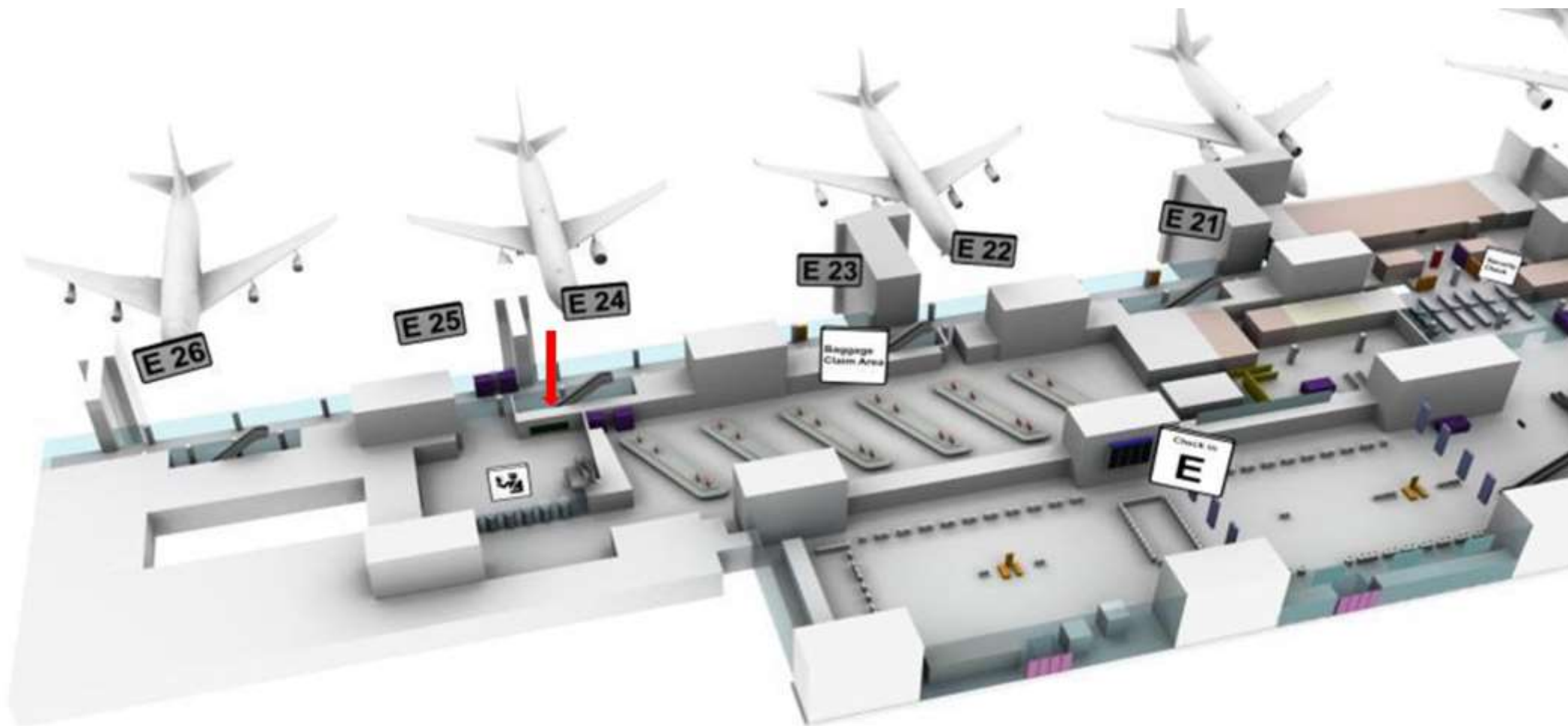

# WALL PANEL – ANKUNFT

## TERMINAL 2 – NON-SCHENGEN



**Ideal für B2B Werbung**

**Hochfrequentierte Standorte**

**Shoppingimpulse setzen**

### Ihr kosmopolitisches Drehkreuz am Flugsteig D

- Ein Wall Panel im Frankfurter Flughafen weckt Shoppingimpulse, informiert über internationale Events oder Messen, ist die ideale Fläche für Produkteinführungen oder überzeugendes Branding.
- Die vielseitigen Formate treffen an lebhaften Standorten auf ein breit gefächertes Publikum, auf Touristen und Urlaubsrückkehrer.
- Hier, nach der Gepäckausgabe am Flugsteig D, erreicht Ihr Motiv konsumfreudige, einkommensstarke Zielgruppen, beispielsweise aus Russland, USA, China, den Vereinigten Arabischen Emiraten, Türkei.

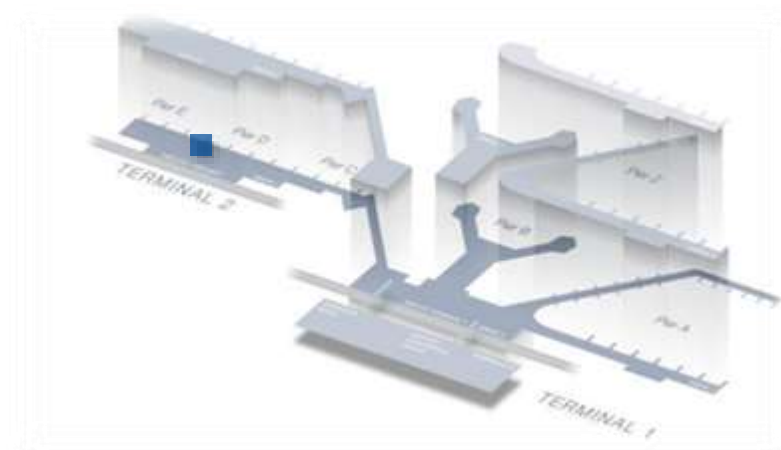

|                          |  |
|--------------------------|--|
| <b>Ressourcennummer:</b> | 028-0036                                     |
| <b>Ort:</b>              | Flugsteig D, Standort nach der Gepäckausgabe |
| <b>Anzahl:</b>           | 1  |
| <b>Passagiertyp:</b>     | Ankommer – International Non-Schengen        |
| <b>Laufzeit:</b>         | 3 Monate                                     |
| <b>Preis*:</b>           | 7.000 € / Monat                              |
| <b>Sonstige Kosten*:</b> | 2.327 € Produktionskosten                    |
| <b>Größe:</b>            | 9.000 x 2.800 mm                             |

\* Sämtliche Preise und Kosten vorbehaltlich Änderungen. Zu besonderen Messeveranstaltungen sind Preisaufläge möglich.

# WALL PANEL – ANKUNFT

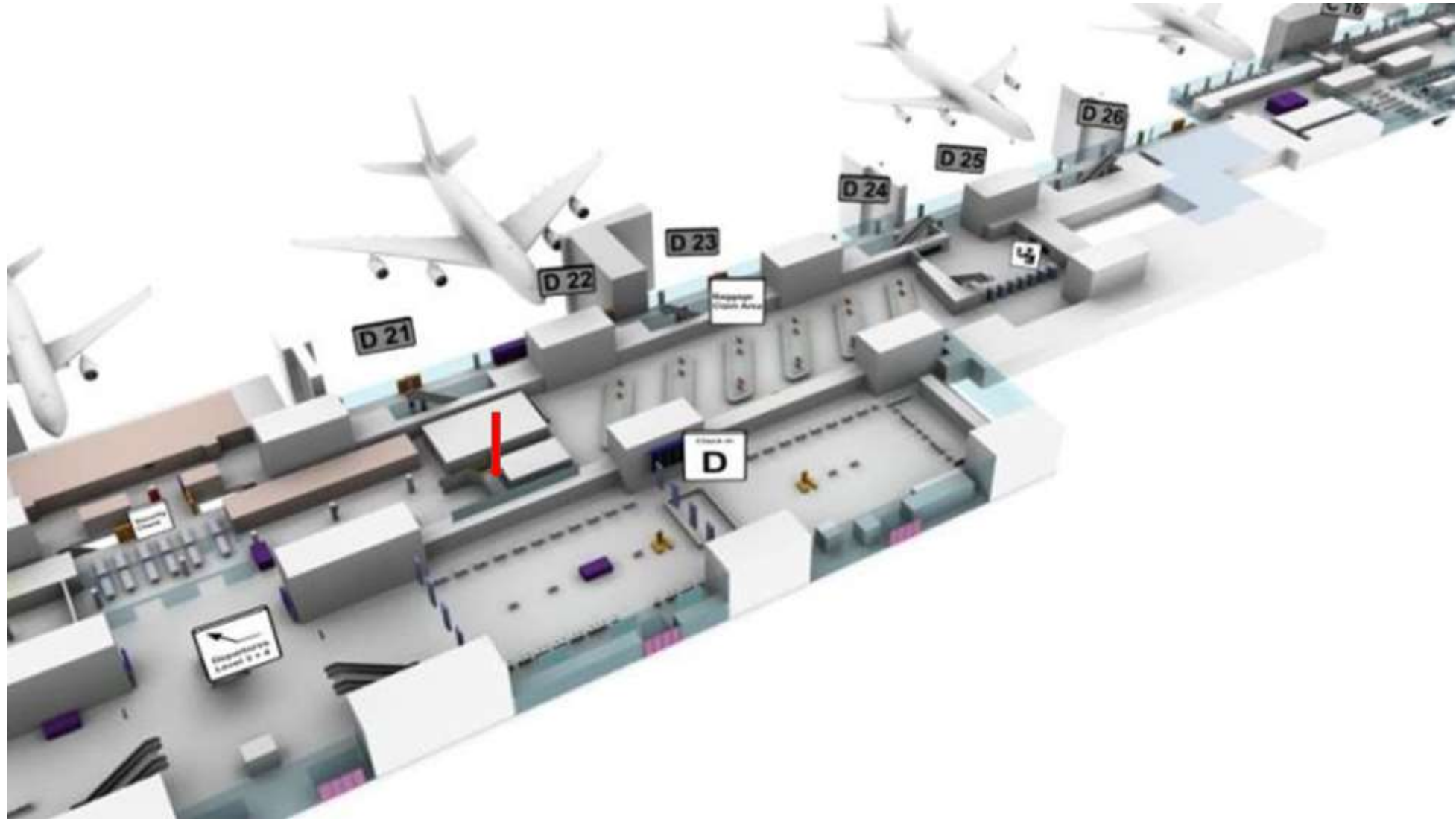

2



## TERMINAL 2

Öffentlicher Bereich

Sky Media



## WIR BRINGEN IHNEN DIE FERNE GANZ NAH

Am Terminal 2 verbindet sich Frankfurt, vernetzt sich Deutschland mit der Welt. An diesem internationalen Hub des Frankfurter Flughafens sind nicht nur Flugreisende zu Gast, sondern auch eine große Anzahl an Besuchern, Abholern, Meetern und Greetern und Flughafenangestellte.

Mit Media Frankfurt können ein vielfältiges Publikum adressieren, das einkommensstark ist, interessiert und kontaktfreudig – kurzum der Welt zugewandt.



# SKY MEDIA

## TERMINAL 2 – ÖFFENTLICH



### Ihr König der Lüfte an den Check-ins in D und E

- Mit Sky Media schwebt auf eindrucksvollen 31 m<sup>2</sup> Ihr Motiv quasi über dem Geschehen.
- Positioniert direkt an den Check-ins fällt das Riesenformat direkt ins Blickfeld.
- Im Schnitt verweilen die Fluggäste 20 Minuten in diesem Bereich – so bleiben Sie lange im Austausch mit Ihrer Zielgruppe.
- Das extreme Querformat ist ein optimaler Spielplatz für ansprechende Produkt- und Imagewerbung.

Lange Aufenthaltszeit

Breitbildformat

Belegung ab 3 Monaten

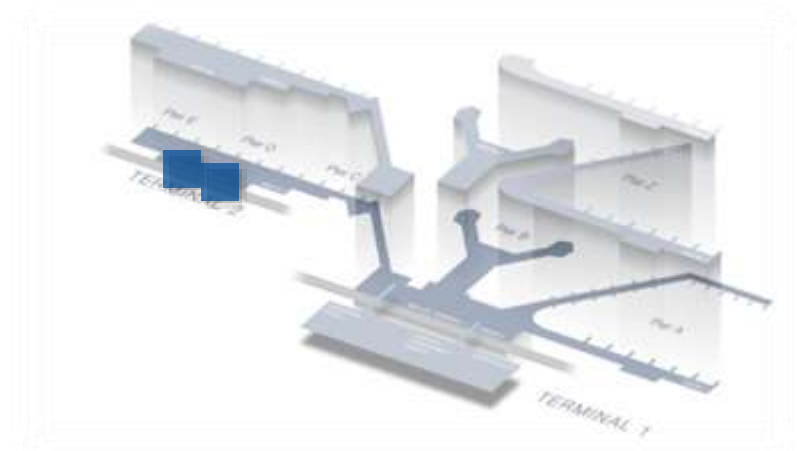

|                          |  |
|--------------------------|--|
| <b>Ressourcennummer:</b> | 023-0001 – 023-0006                    |
| <b>Ort:</b>              | Terminal 2, Check-in Hallen D & E      |
| <b>Anzahl:</b>           | 6                                      |
| <b>Laufzeit:</b>         | 3 Monate                               |
| <b>Preis*:</b>           | 10.840 € pro Standort / Monat          |
| <b>Sonstige Kosten*:</b> | 3.631 € Produktionskosten pro Standort |
| <b>Größe:</b>            | 6.700 x 4.700 mm                       |

# SKY MEDIA



# SKY MEDIA

## TERMINAL 2 – ÖFFENTLICH



### Ihr König der Lüfte an den Check-ins in D und E

- Mit Sky Media schwebt auf eindrucksvollen 49 bzw. 53 m<sup>2</sup> Ihr Motiv quasi über dem Geschehen.
- Positioniert direkt an den Check-ins fällt das Riesenformat direkt ins Blickfeld.
- Im Schnitt verweilen die Fluggäste 20 Minuten in diesem Bereich – so bleiben Sie lange im Austausch mit Ihrer Zielgruppe.
- Das extreme Querformat ist ein optimaler Spielplatz für ansprechende Produkt- und Imagewerbung.

Lange Aufenthaltszeit

Breitbildformat

Belegung ab 3 Monaten

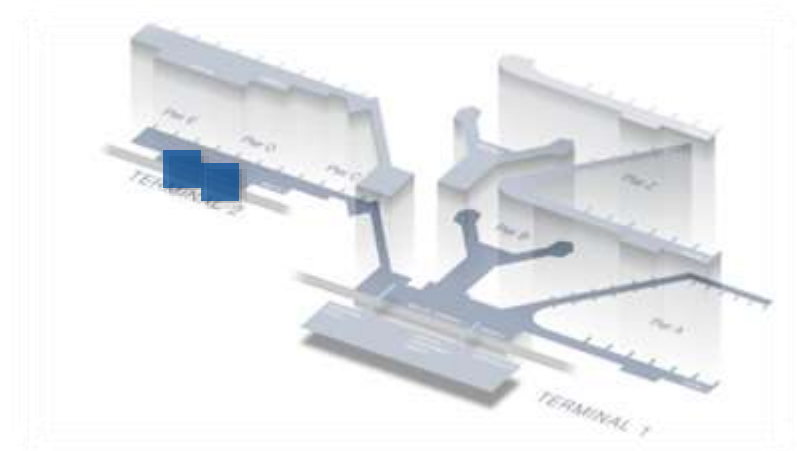

|                          |  |
|--------------------------|--|
| <b>Ressourcennummer:</b> | 025-0001 / -0002   |
| <b>Ort:</b>              | Terminal 2, Check-in Hallen D & E  |
| <b>Anzahl:</b>           | 2  |
| <b>Laufzeit:</b>         | 3 Monate   |
| <b>Preis*:</b>           | 12.310 € pro Standort pro Monat  |
| <b>Sonstige Kosten*:</b> | Sky Wrap Halle D: 11.347 €<br>(inkl. Montage und Demontage)<br>Sky Wrap Halle E: 10.900 €<br>(inkl. Montage und Demontage) |
| <b>Größe:</b>            | Sky Wrap D: 18.597 x 2.630 mm<br>Sky Wrap E: 20.514 x 2.630 mm   |

\* Sämtliche Preise und Kosten vorbehaltlich Änderungen. Zu besonderen Messeveranstaltungen sind Preisaufläge möglich.

# SKY MEDIA

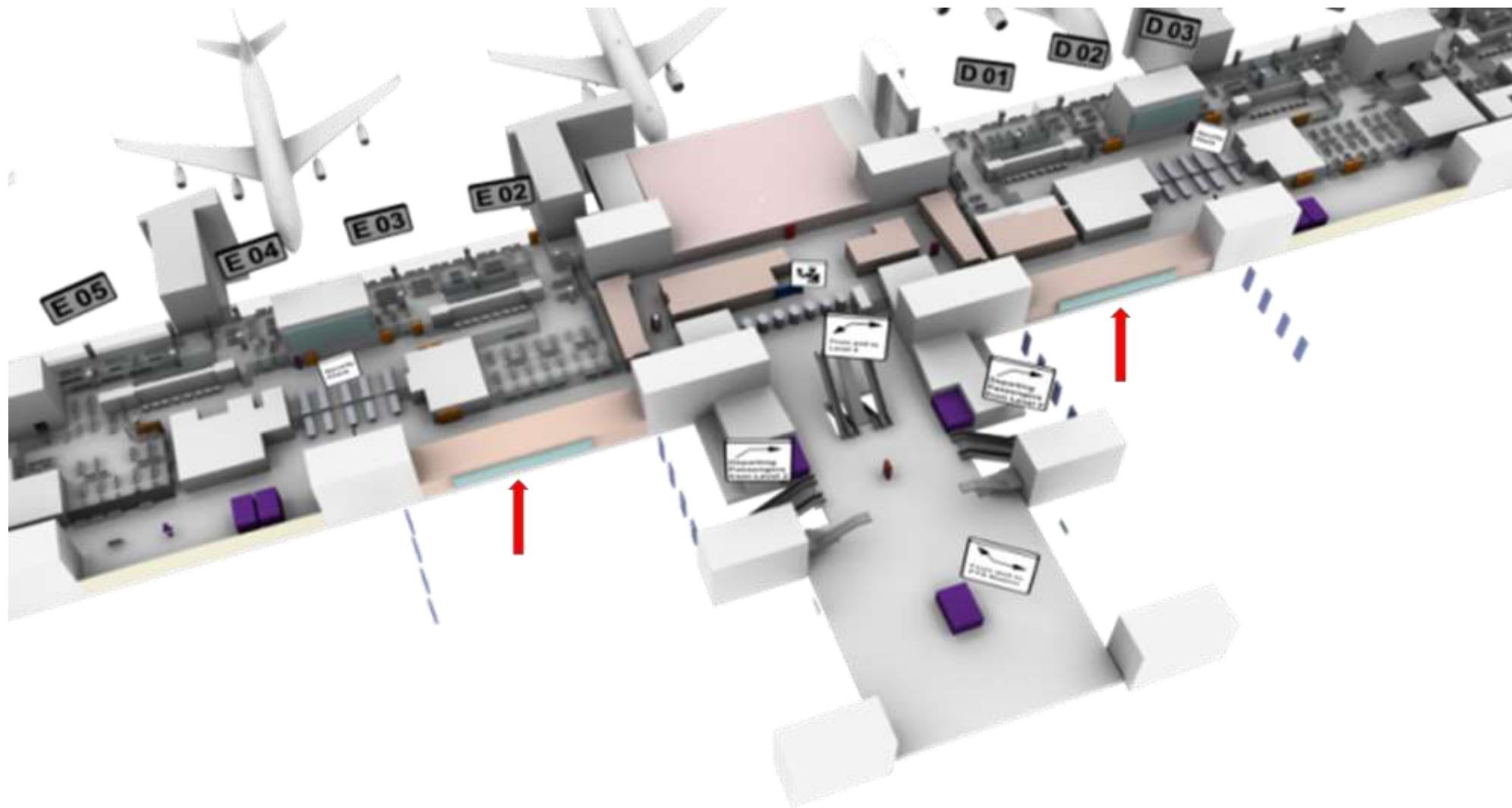

3



## NETZWERKE T1 & T2

[Coloramas](#)

[Digital Airport Network](#)

[Digital Business Network](#)

[Digital Deluxe Network](#)

[Digital Giants](#)

[Digital Welcome Network](#)

[Door Wraps](#)

[Gate Infotainment](#)

[Welcome Branding](#)

[Wifi Brand Stage](#)



## DER TURBO FÜR REICHWEITE UND WIRKUNG

Gute Werbung ist vieles: Unterhaltend, anregend, überzeugend. Sie braucht die richtige Zielgruppe sowie das richtige Umfeld. Und Sie braucht Wiederholung.

Mit unseren digitalen Netzwerken können Sie am Frankfurter Flughafen Reichweite und Wirkung Ihrer Kampagne sorgfältig und kleinteilig tunen. Media Frankfurt unterstützt Sie mit einer Vielzahl von digitalen Netzwerken und Bundles. Unser digitales Inventar sucht seinesgleichen und markiert das aktuelle State-of-the-Art der Flughafenwerbung. Eine smartere Umgebung für kreatives digitales Storytelling gibt es nicht.

Dank der exzellenten Marktforschung von Media Frankfurt kennen wir das Publikum an unserem Drehkreuz außerordentlich genau. Damit haben wir einen Datenschatz zur Verfügung, der uns ermöglicht, Sie bestmöglich zu beraten. Wir entwerfen Ihnen auch hier clevere und maßgeschneiderte Konzepte.

# COLORAMAS

## NETZWERKE – TERMINAL 1 & 2

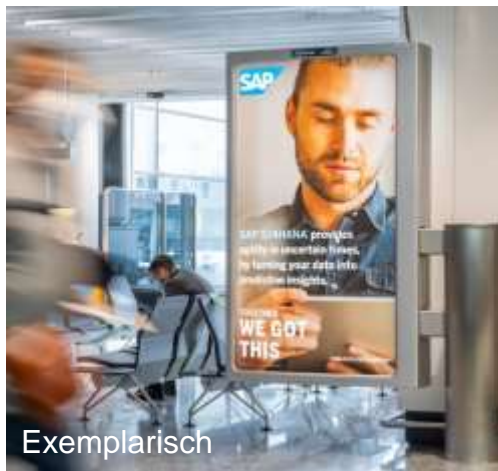

Leuchtbboxen

Portraitformat

Zielgruppengerechte Belegung

### Volle Strahlkraft für Ihre Kampagne

- Die Colorama-Leuchtbboxen im Portraitformat sind an 30 lebhaft frequentierten Standorten im Terminal 1 und Terminal 2 positioniert.
- Direkt an den Gates ziehen sie die direkte Aufmerksamkeit der Fluggäste auf sich.
- Sie erreichen ankommende, abfliegende und umsteigende Passagiere aus dem Schengen und dem Non-Schengen-Raum. Mit einer ausnehmend langen Verweildauer sind vor allem letztere eine besonders aufnahmebereite Zielgruppe.

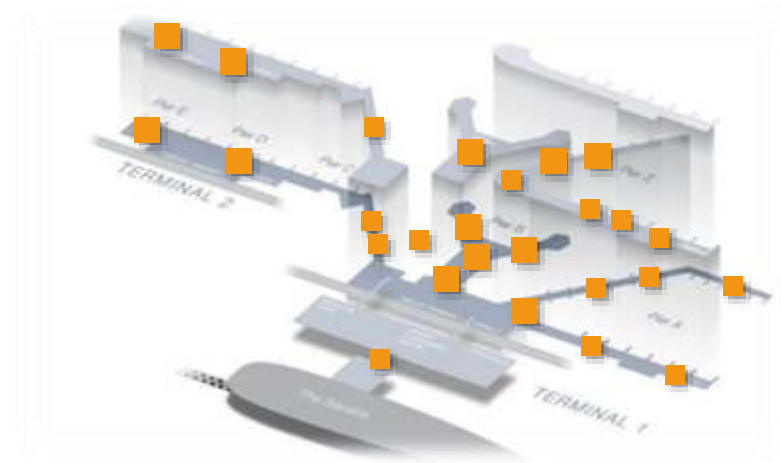

|                          |   |
|--------------------------|---|
| <b>Ressourcennummer:</b> | PK-002-002  |
| <b>Ort:</b>              | in den Gatebereichen                                      |
| <b>Anzahl:</b>           | 30 Flächen (Terminal 1 & 2)                               |
| <b>Passagiertyp:</b>     | Schengen / Non-Schengen Ankommer, Abflieger und Umsteiger |
| <b>Laufzeit:</b>         | 1 Monat   |
| <b>Preis*:</b>           | 52.550 €  |
| <b>Sonstige Kosten*:</b> | 250 € pro Colorama Produktionskosten                      |
| <b>Größe:</b>            | 1.010 x 1.800 mm  |

\* Sämtliche Preise und Kosten vorbehaltlich Änderungen. Zu besonderen Messeveranstaltungen sind Preisaufschläge möglich.

# COLORAMAS

## NETZWERKE – TERMINAL 1 & 2



Exemplarisch

Leuchtbboxen

Portraitformat

Zielgruppengerechte Belegung

### Volle Strahlkraft für Ihre Kampagne

- Die Colorama-Leuchtbboxen im Portraitformat sind an 20 lebhaft frequentierten Standorten im Terminal 1 und Terminal 2 positioniert.
- Direkt an den Gates ziehen sie die direkte Aufmerksamkeit der Fluggäste auf sich.
- Sie erreichen ankommende, abfliegende und umsteigende Passagiere aus dem Schengen und dem Non-Schengen-Raum. Mit einer ausnehmend langen Verweildauer sind vor allem letztere eine besonders aufnahmebereite Zielgruppe.



|                          |   |
|--------------------------|---|
| <b>Ressourcennummer:</b> | PK-002-001  |
| <b>Ort:</b>              | in den Gatebereichen                                      |
| <b>Anzahl:</b>           | 20 Flächen (Terminal 1 & 2)                               |
| <b>Passagiertyp:</b>     | Schengen / Non-Schengen Ankommer, Abflieger und Umsteiger |
| <b>Laufzeit:</b>         | 1 Monat   |
| <b>Preis*:</b>           | 50.470 €  |
| <b>Sonstige Kosten*:</b> | 250 € pro Colorama Produktionskosten                      |
| <b>Größe:</b>            | 1.010 x 1.800 mm  |

\* Sämtliche Preise und Kosten vorbehaltlich Änderungen. Zu besonderen Messeveranstaltungen sind Preisaufschläge möglich.



# COLORAMAS

## NETZWERKE – TERMINAL 1 & 2

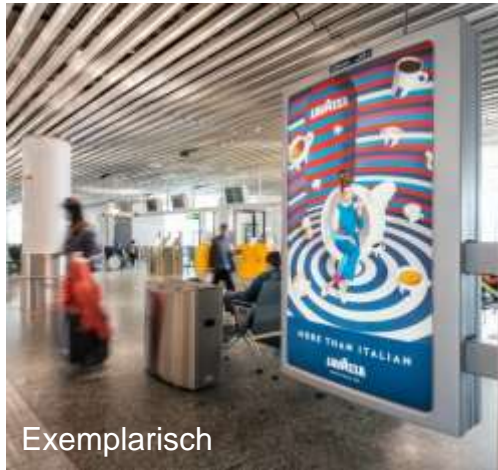

Exemplarisch

Leuchtbboxen

Portraitformat

Zielgruppengerechte Belegung

### Volle Strahlkraft für Ihre Kampagne

- Die Colorama-Leuchtbboxen im Portraitformat sind an 8 stark frequentierten Standorten am Fernbahnhof positioniert.
- Hier ziehen sie die direkte Aufmerksamkeit der Fluggäste auf sich.
- Sie erreichen am Frankfurter Flughafen ankommende, abfliegende und umsteigende Passagiere sowie Besucher, Meeter & Greeter und unzählige Flughafen-Angestellte.

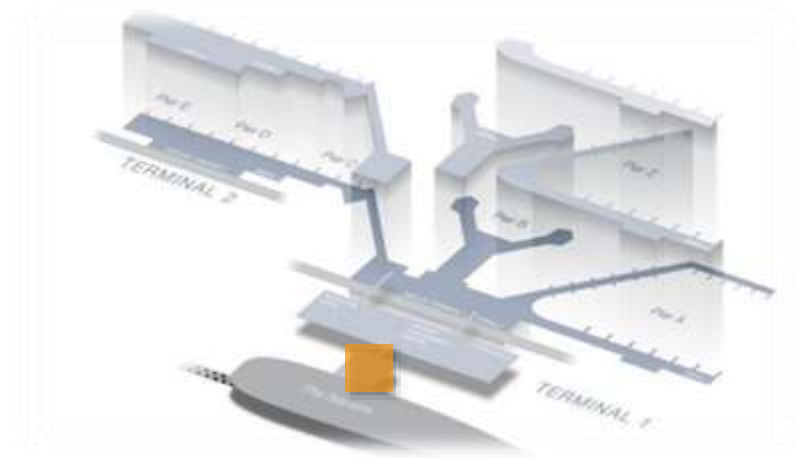

**Ressourcennummer:** PK-002-003

**Ort:** im Fernbahnhof

**Anzahl:** 8 Flächen

**Passagiertyp:** Ankommer, Abflieger und Umsteiger

**Laufzeit:** 1 Monat

**Preis\*:** 21.050 €

**Sonstige Kosten\*:** 250 € pro Colorama Produktionskosten

**Größe:** 1.010 x 1.800 mm

\* Sämtliche Preise und Kosten vorbehaltlich Änderungen. Zu besonderen Messeveranstaltungen sind Preisaufschläge möglich.

# BEREICHE COLORAMAS

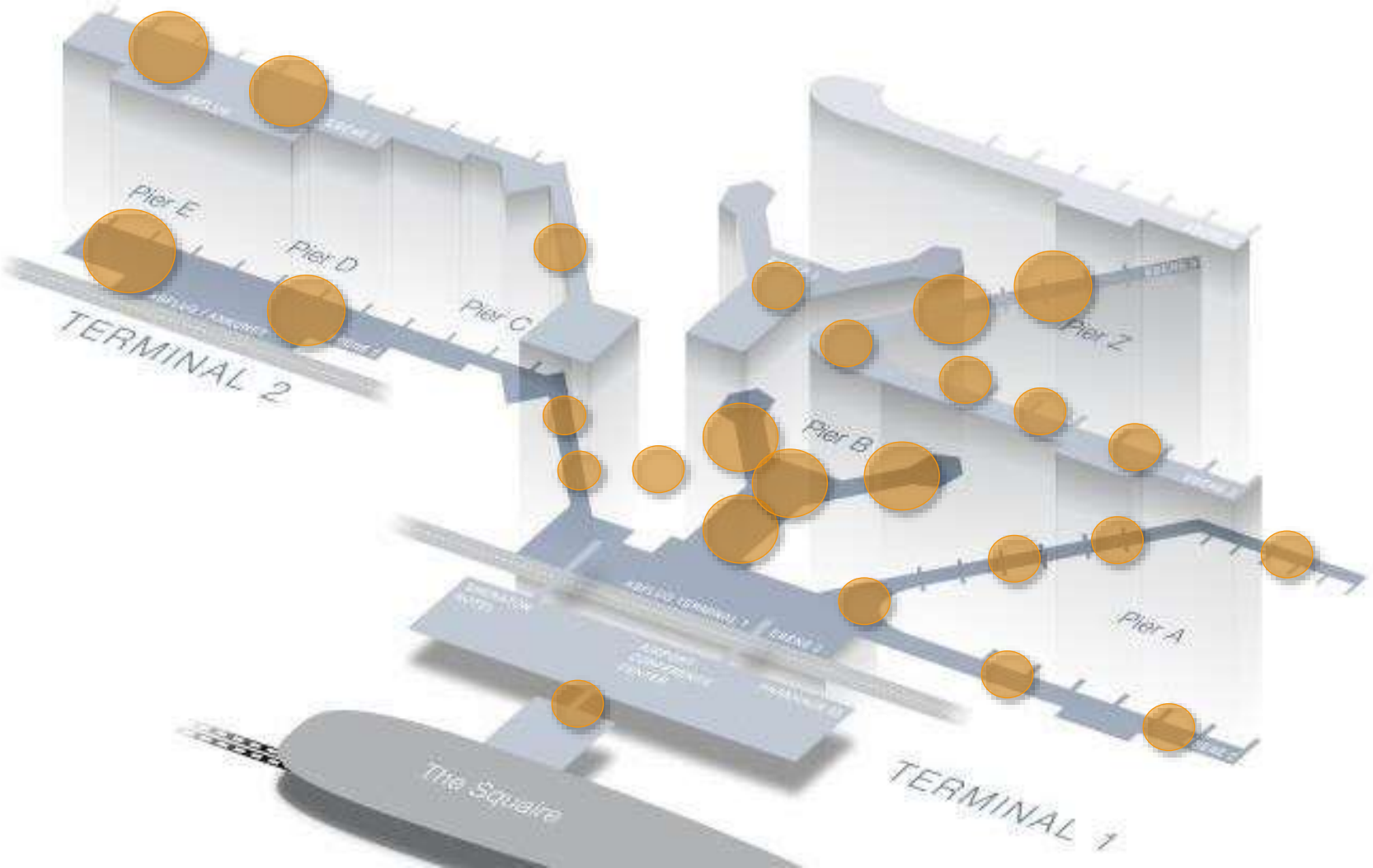

# BEREICHE COLORAMAS

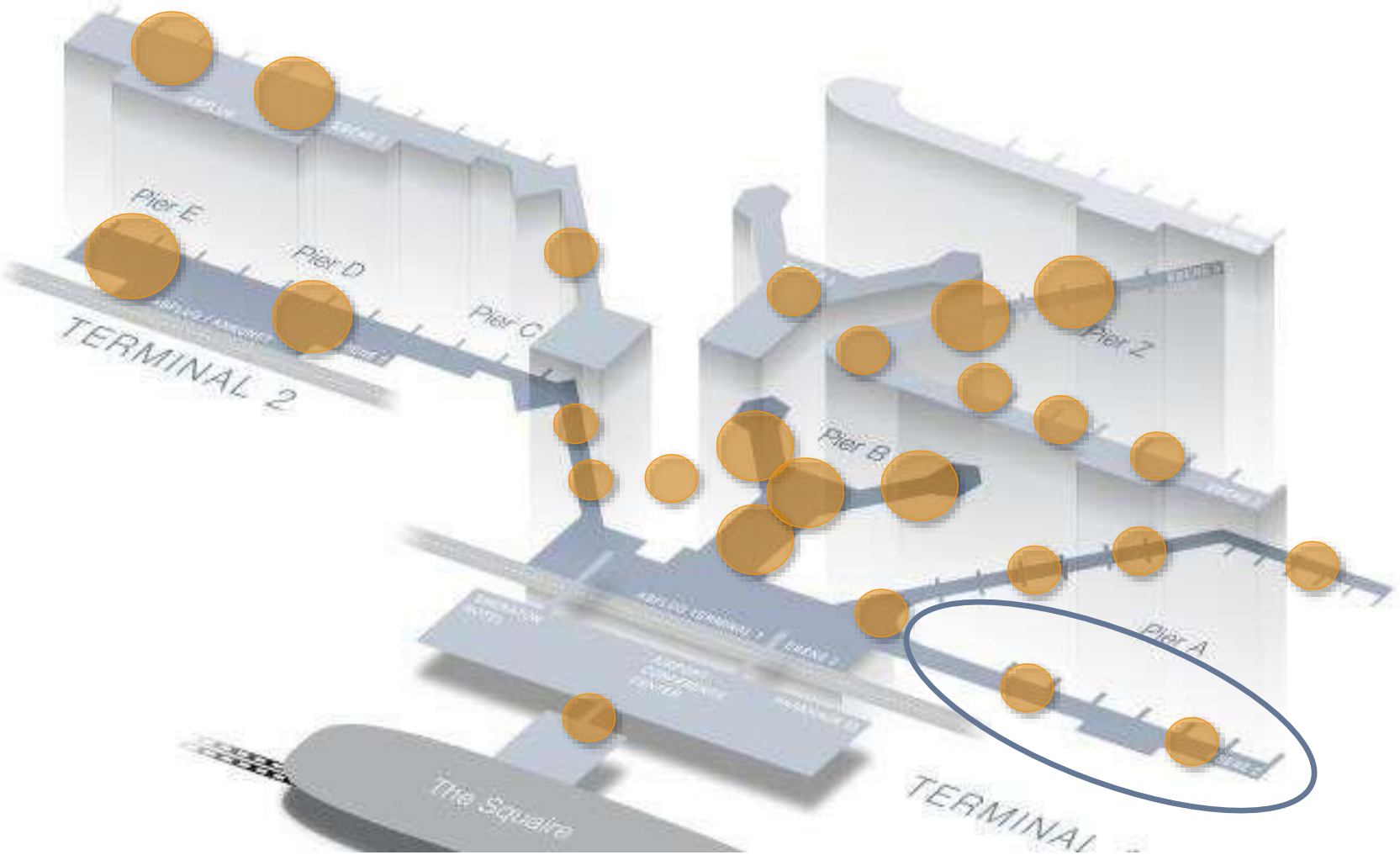

# STANDORTE COLORAMAS

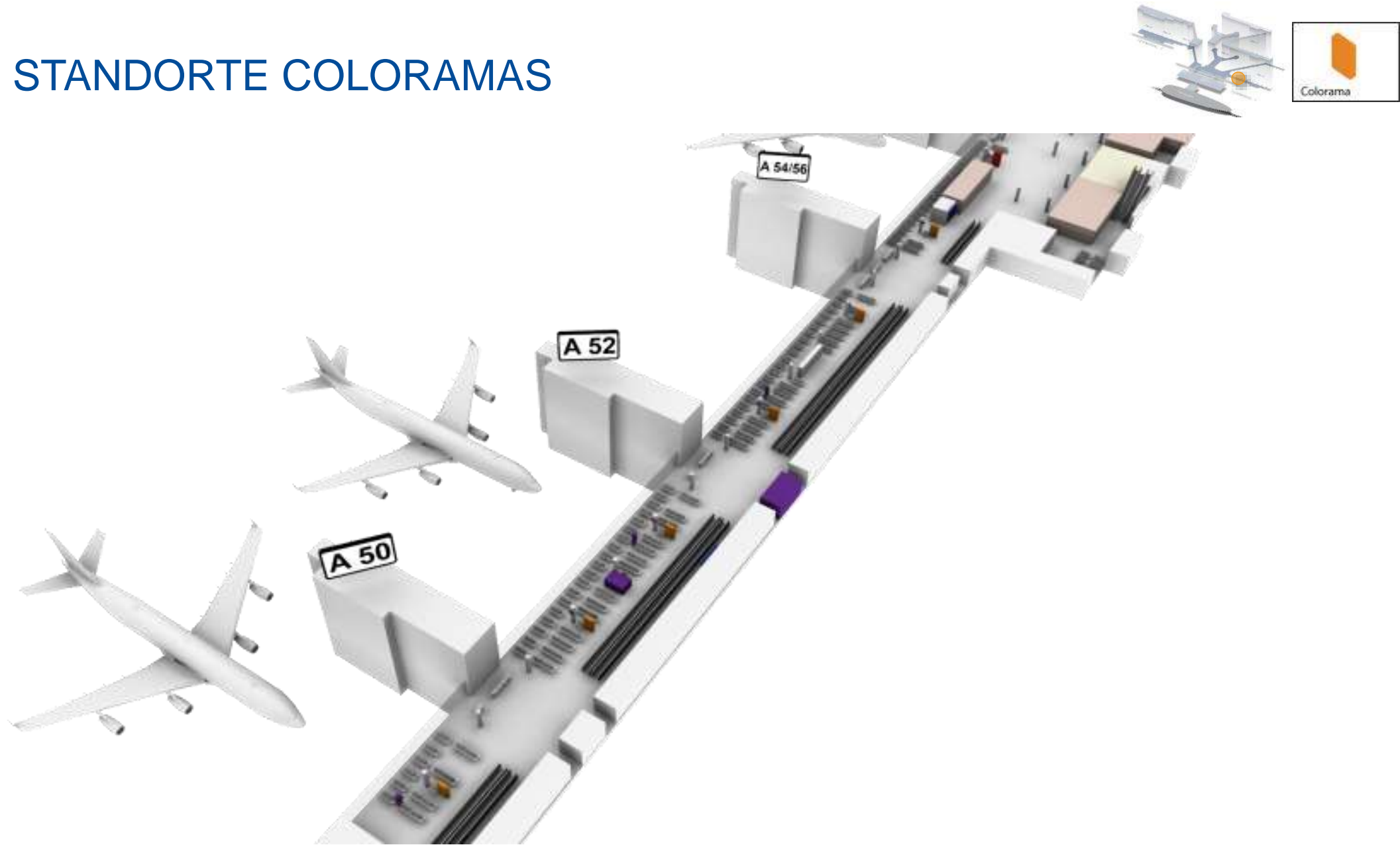

# STANDORTE COLORAMAS

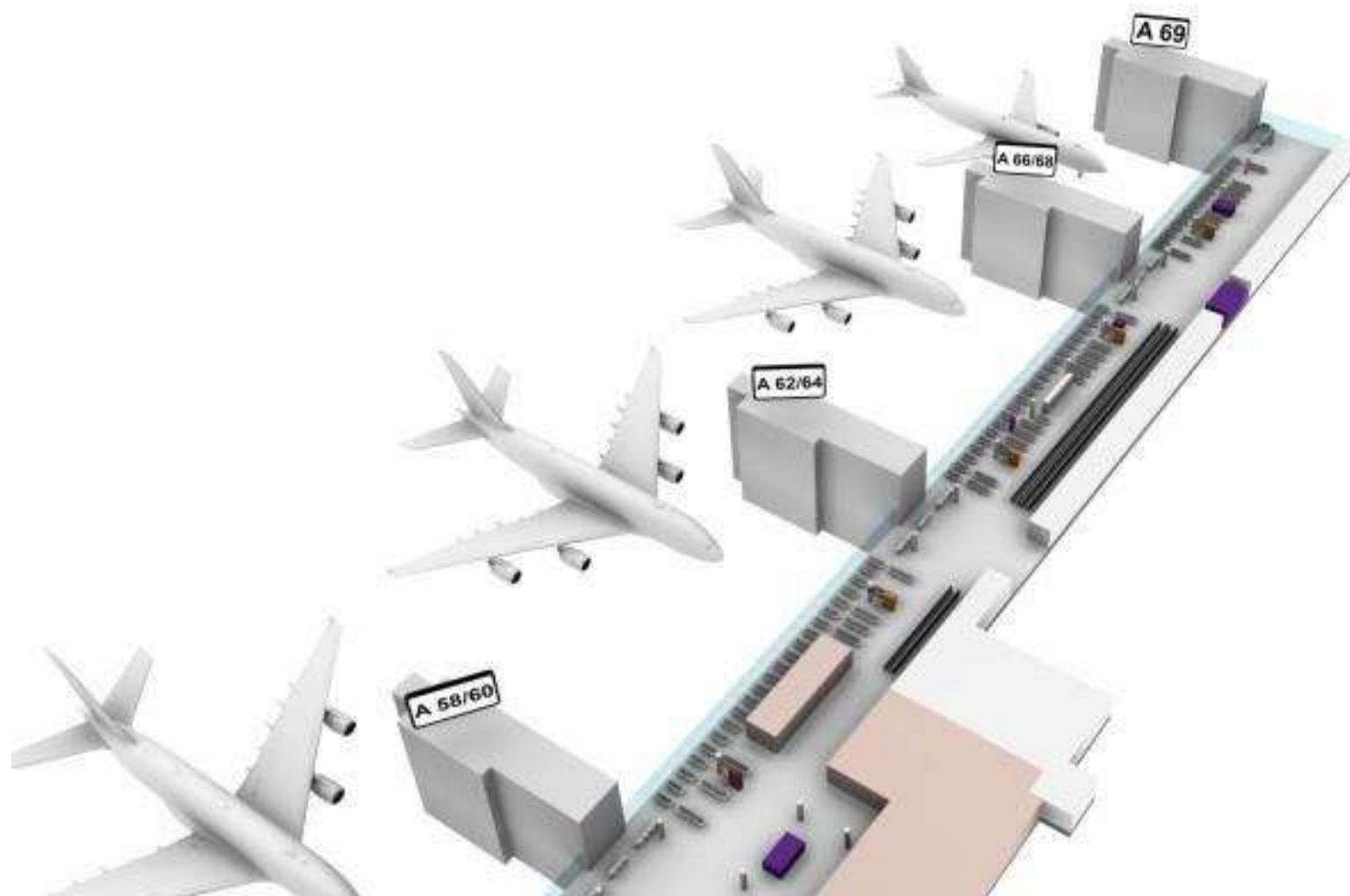
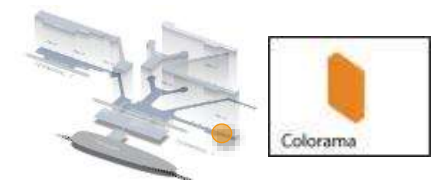

# BEREICHE COLORAMAS

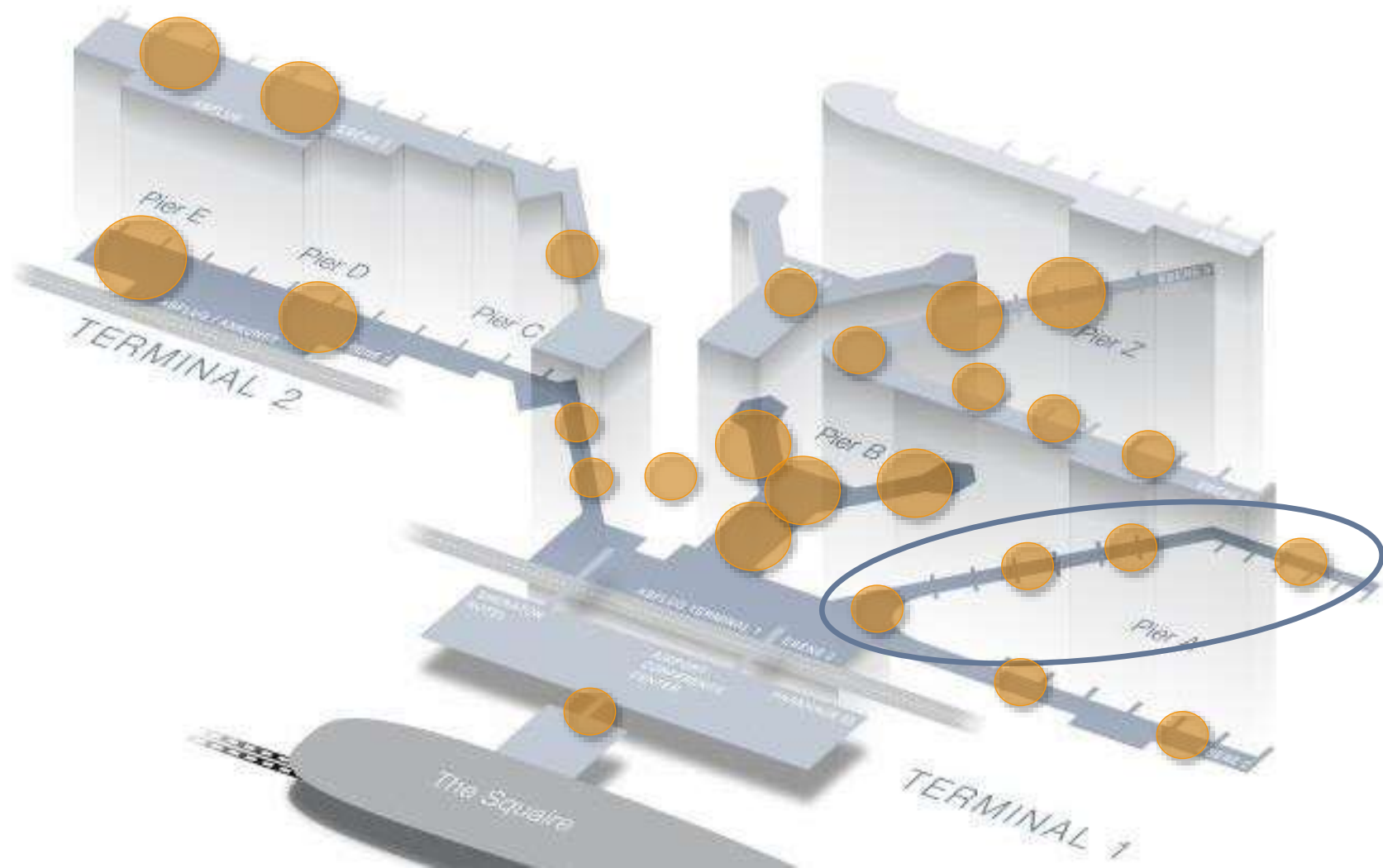

# STANDORTE COLORAMAS

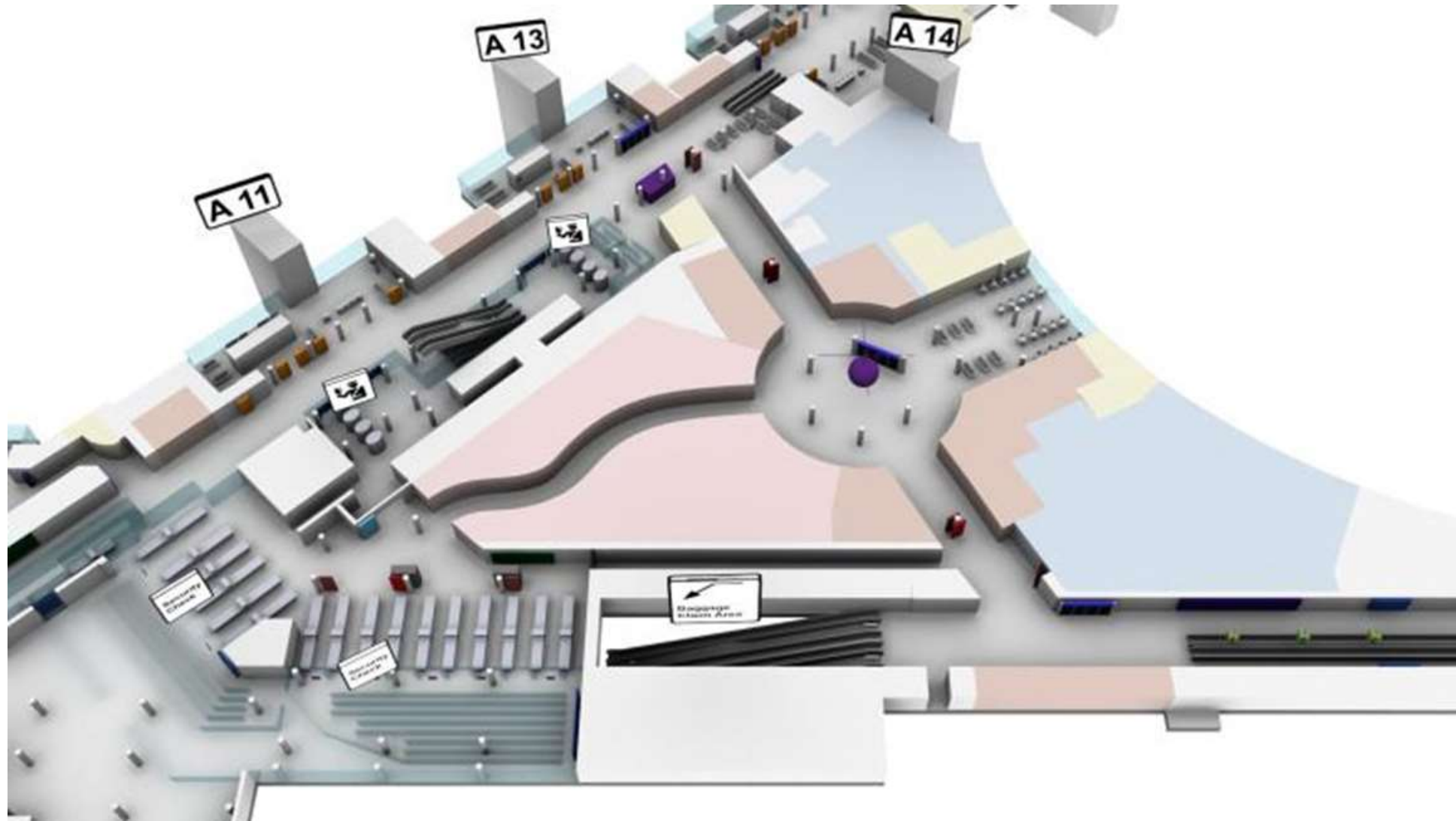
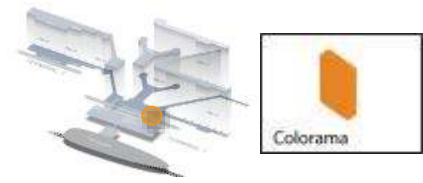

# STANDORTE COLORAMAS

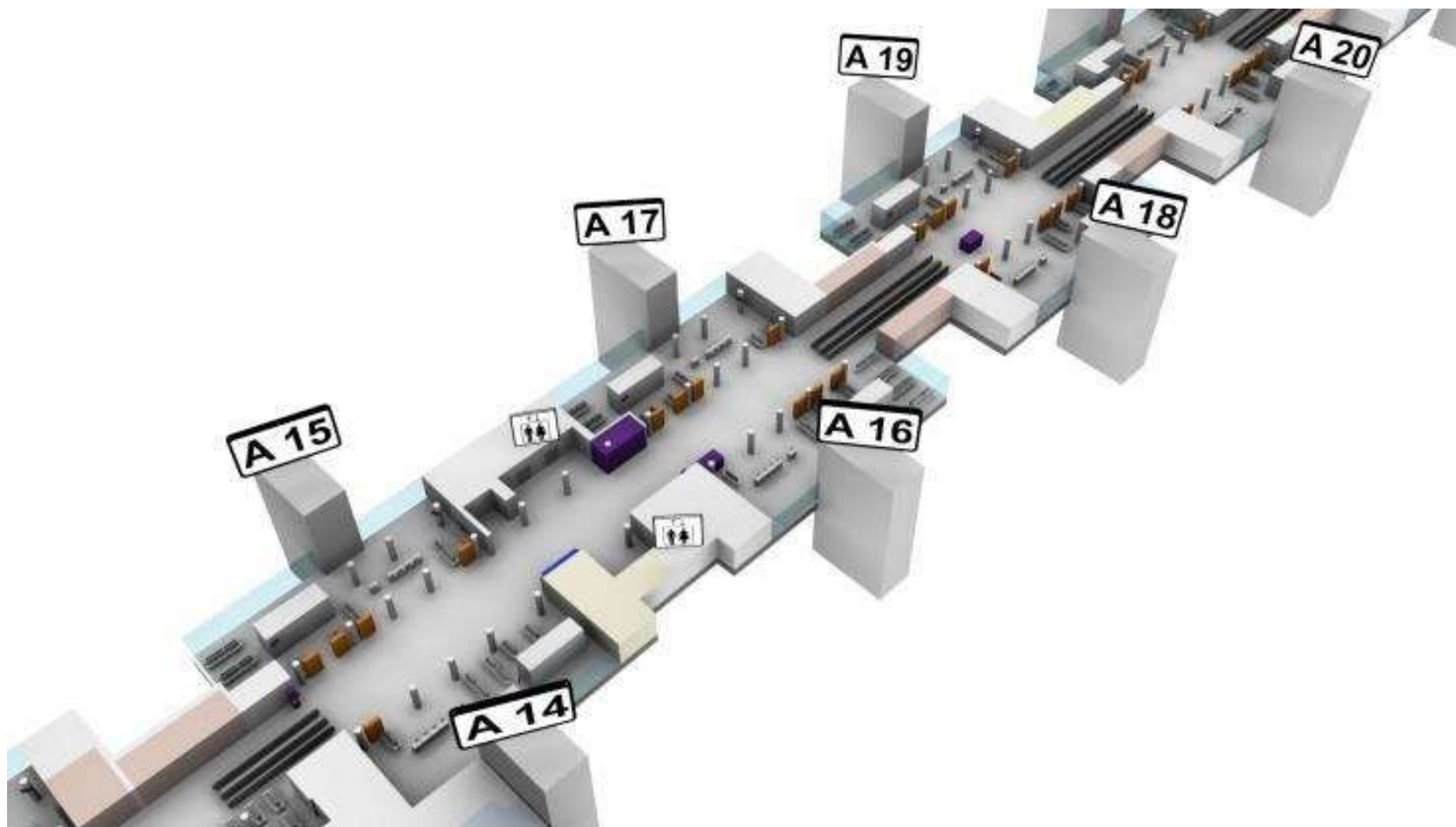
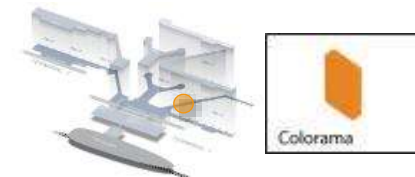



# STANDORTE COLORAMAS

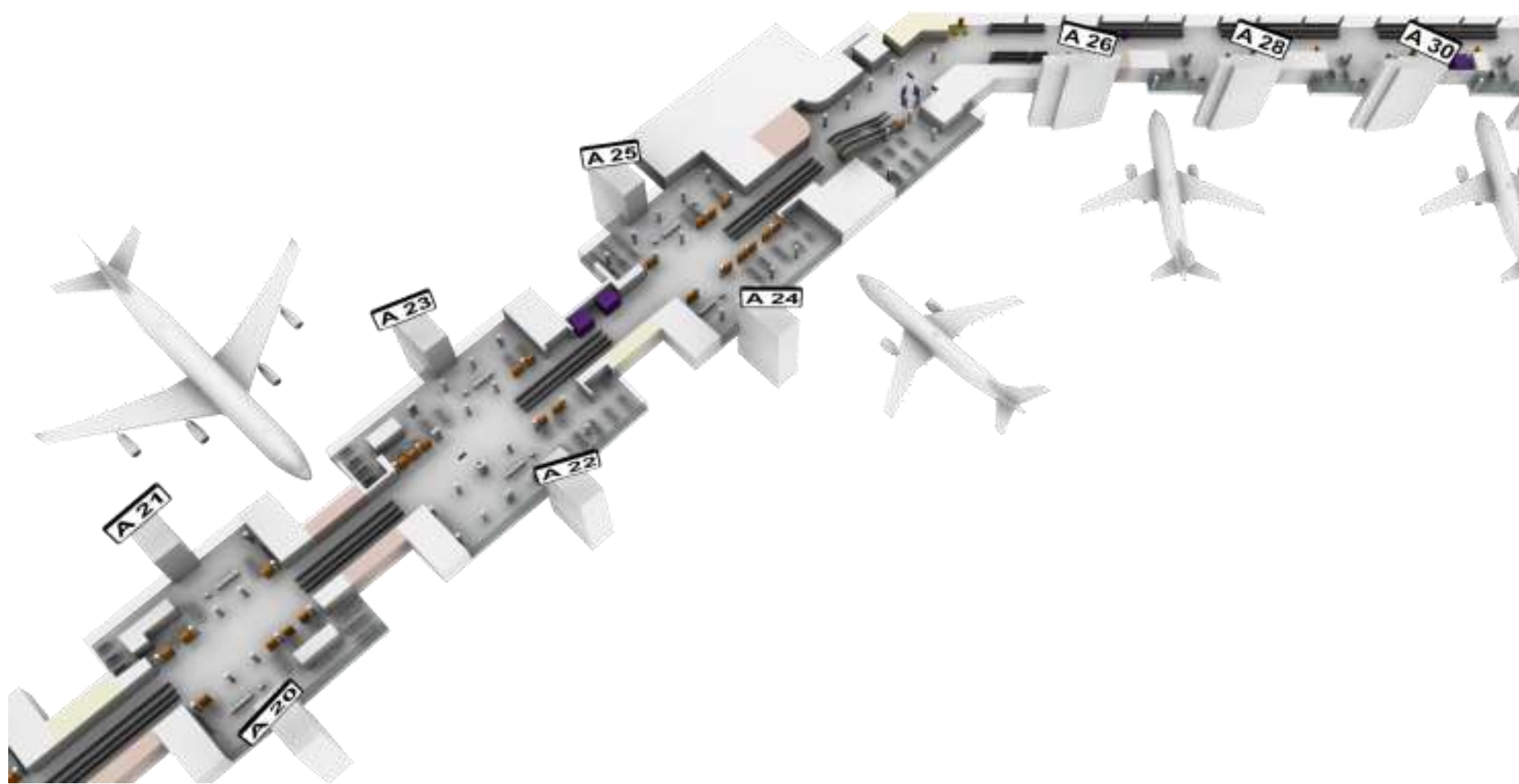
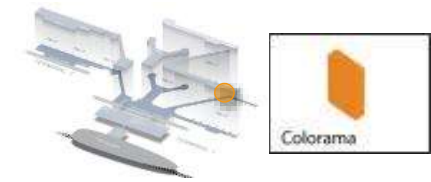

# STANDORTE COLORAMAS

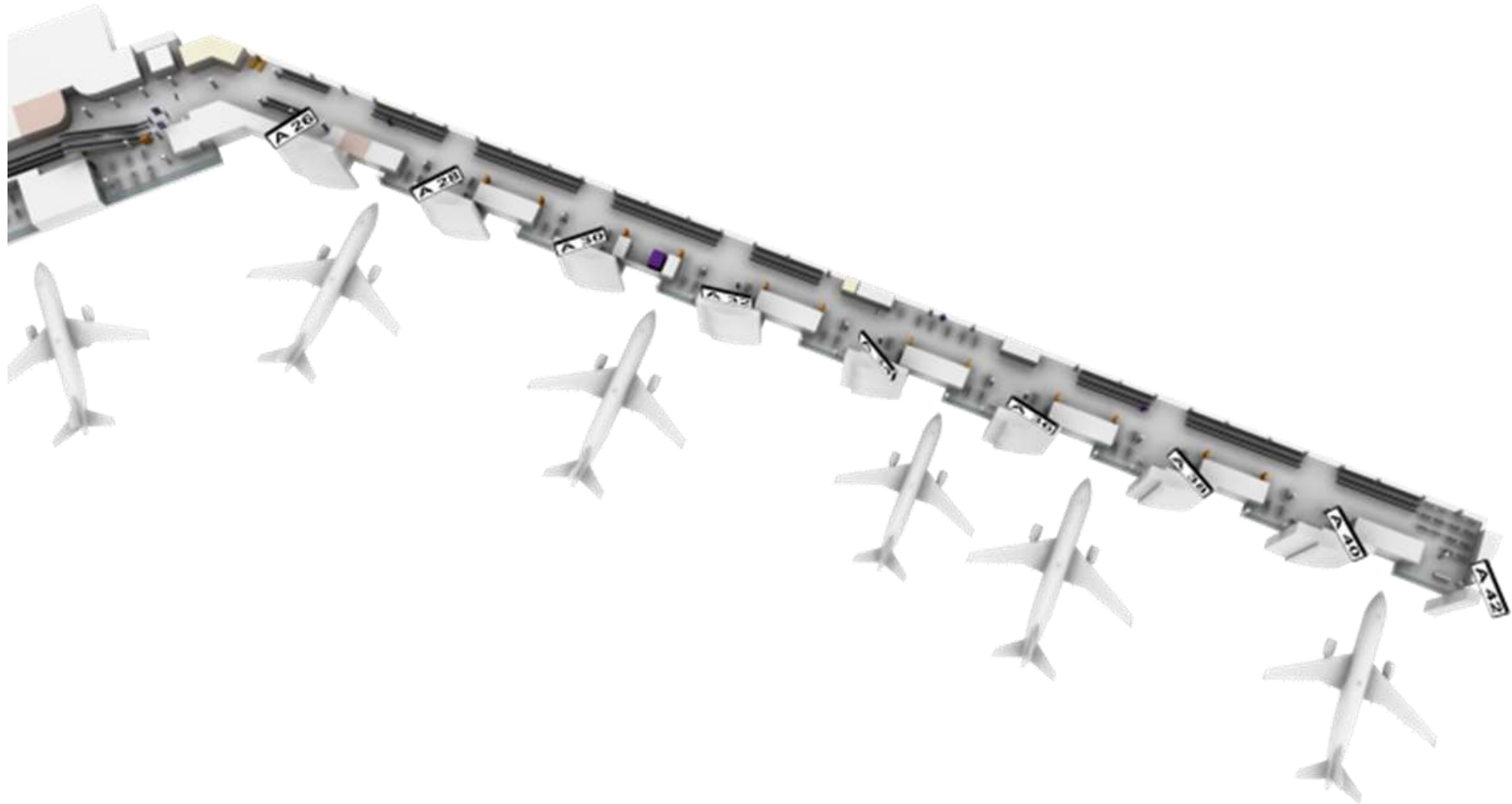
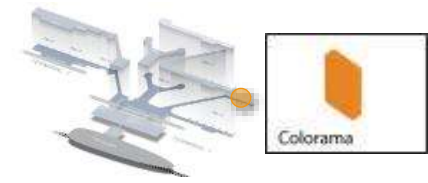

# BEREICHE COLORAMAS

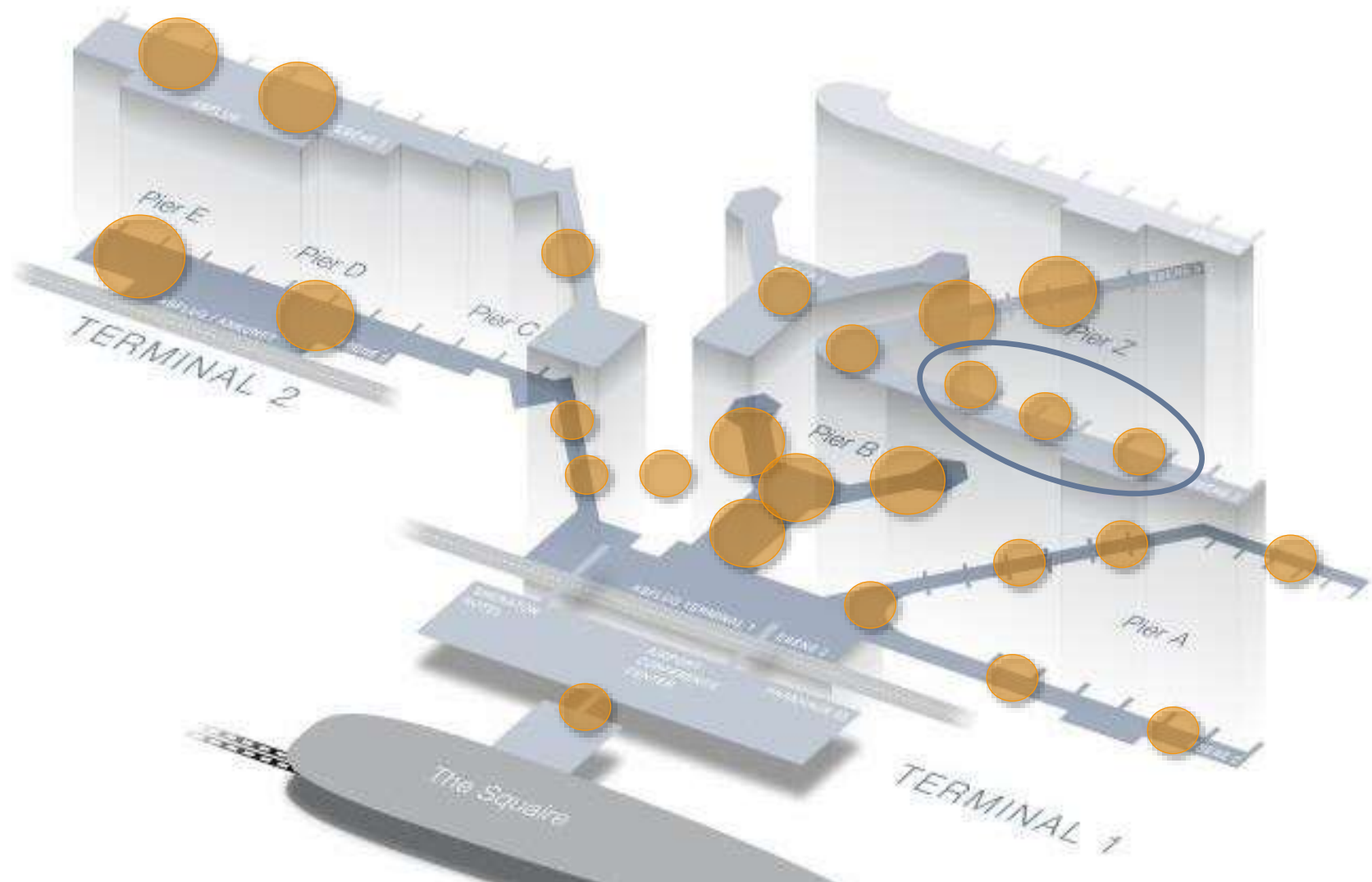

# STANDORTE COLORAMAS

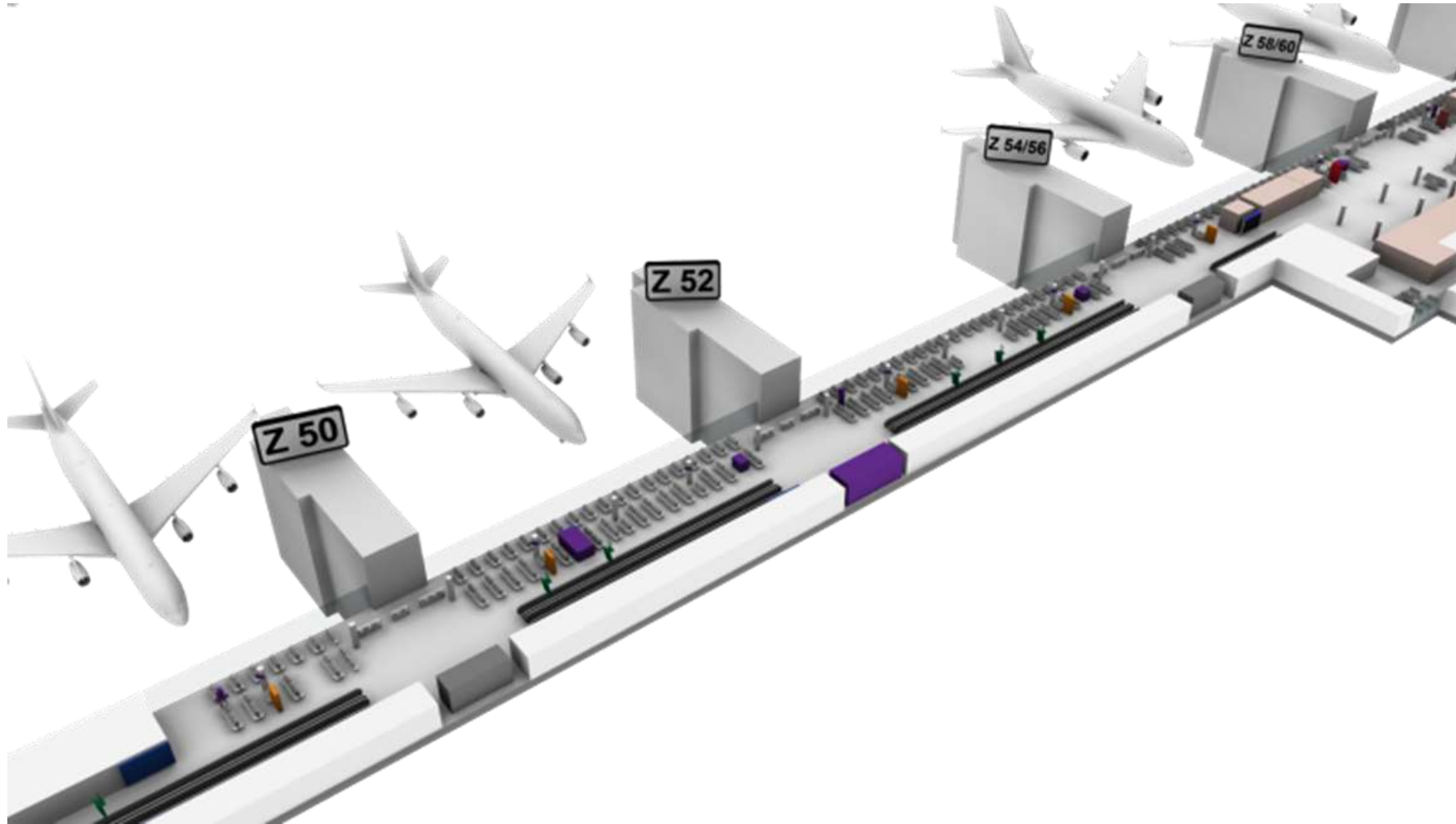
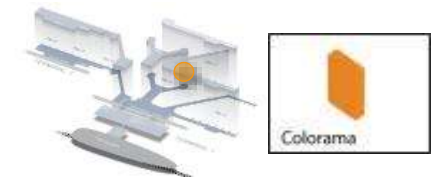

# STANDORTE COLORAMAS



# STANDORTE COLORAMAS

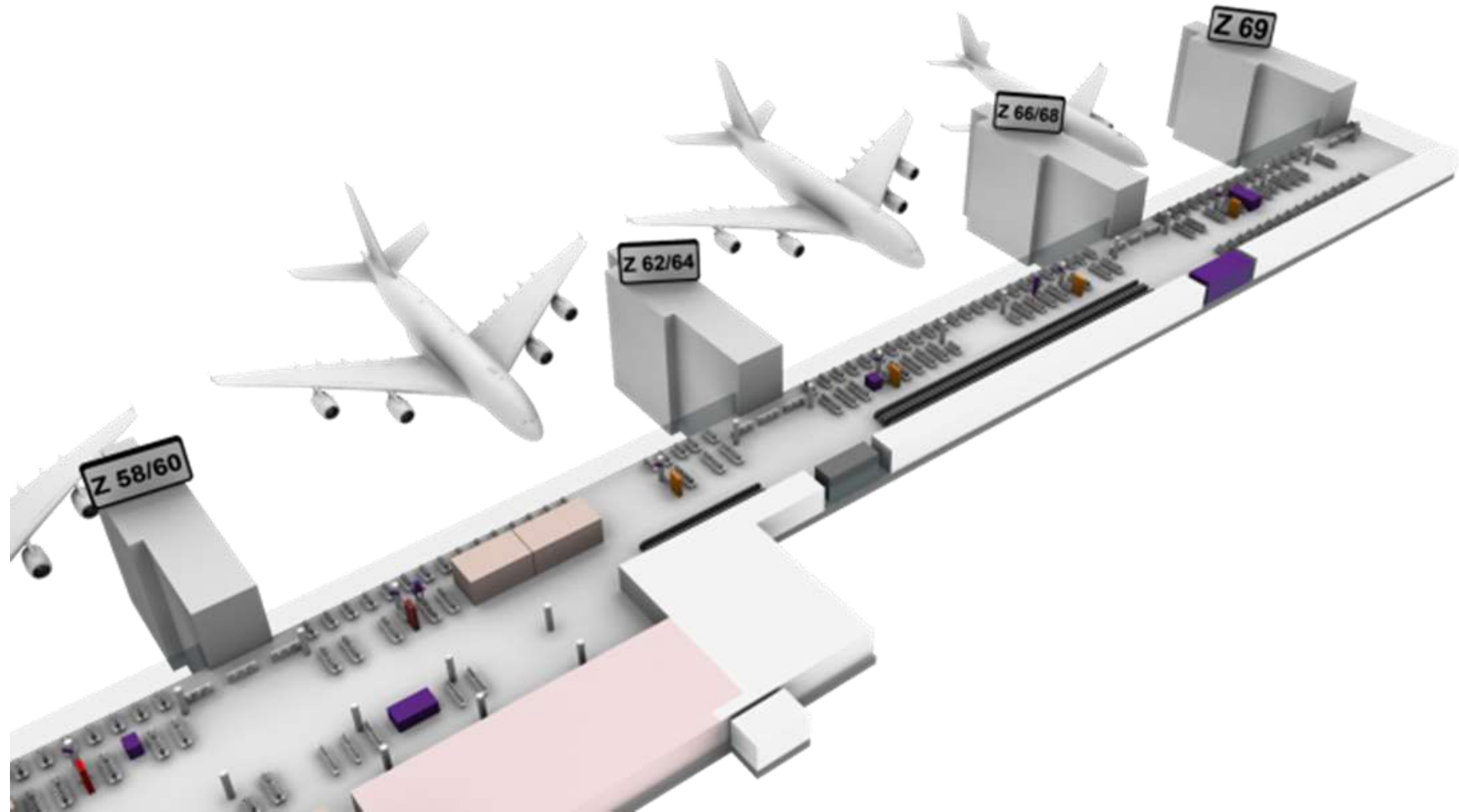
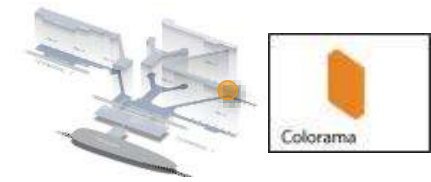

# BEREICHE COLORAMAS

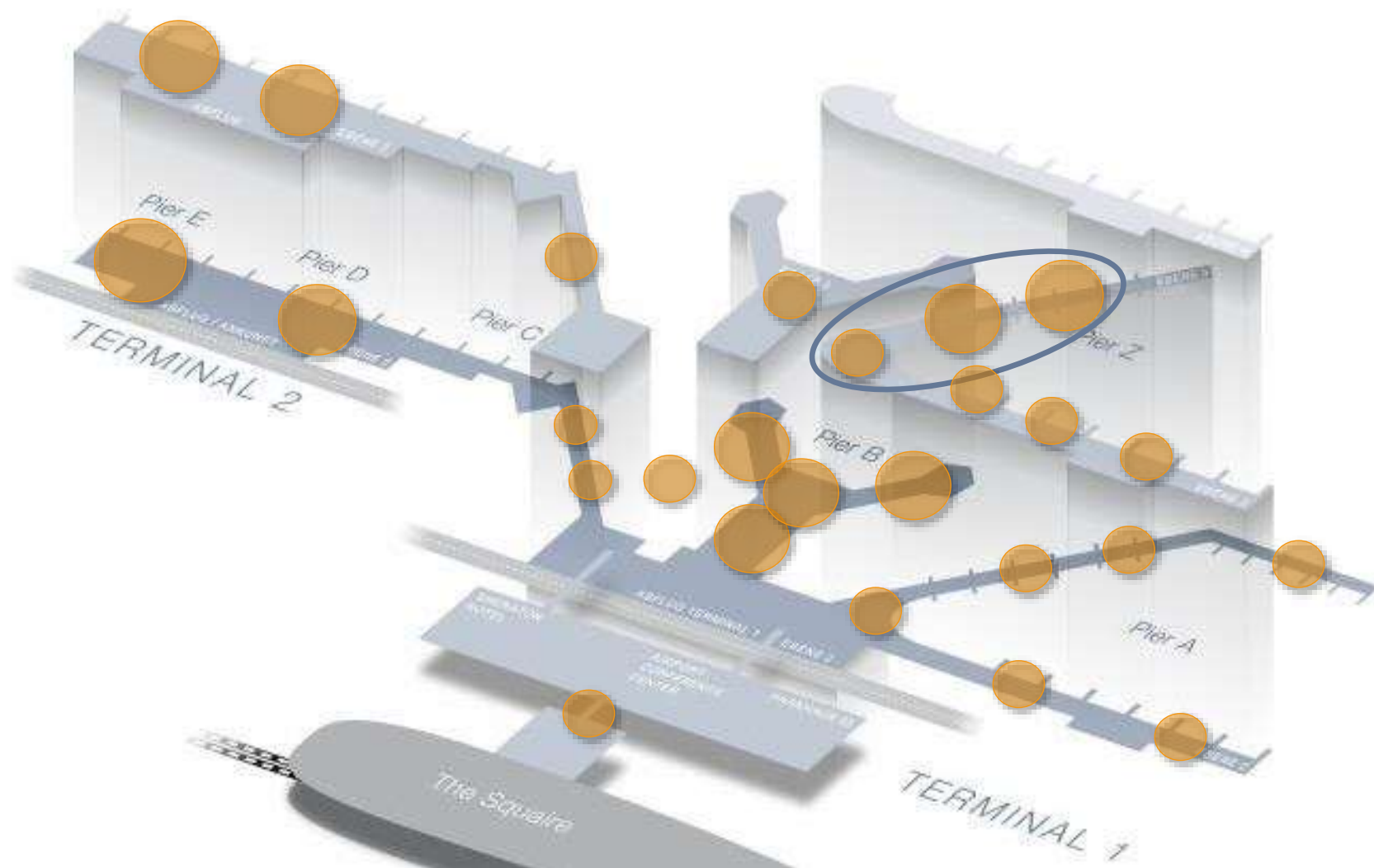

# STANDORTE COLORAMAS

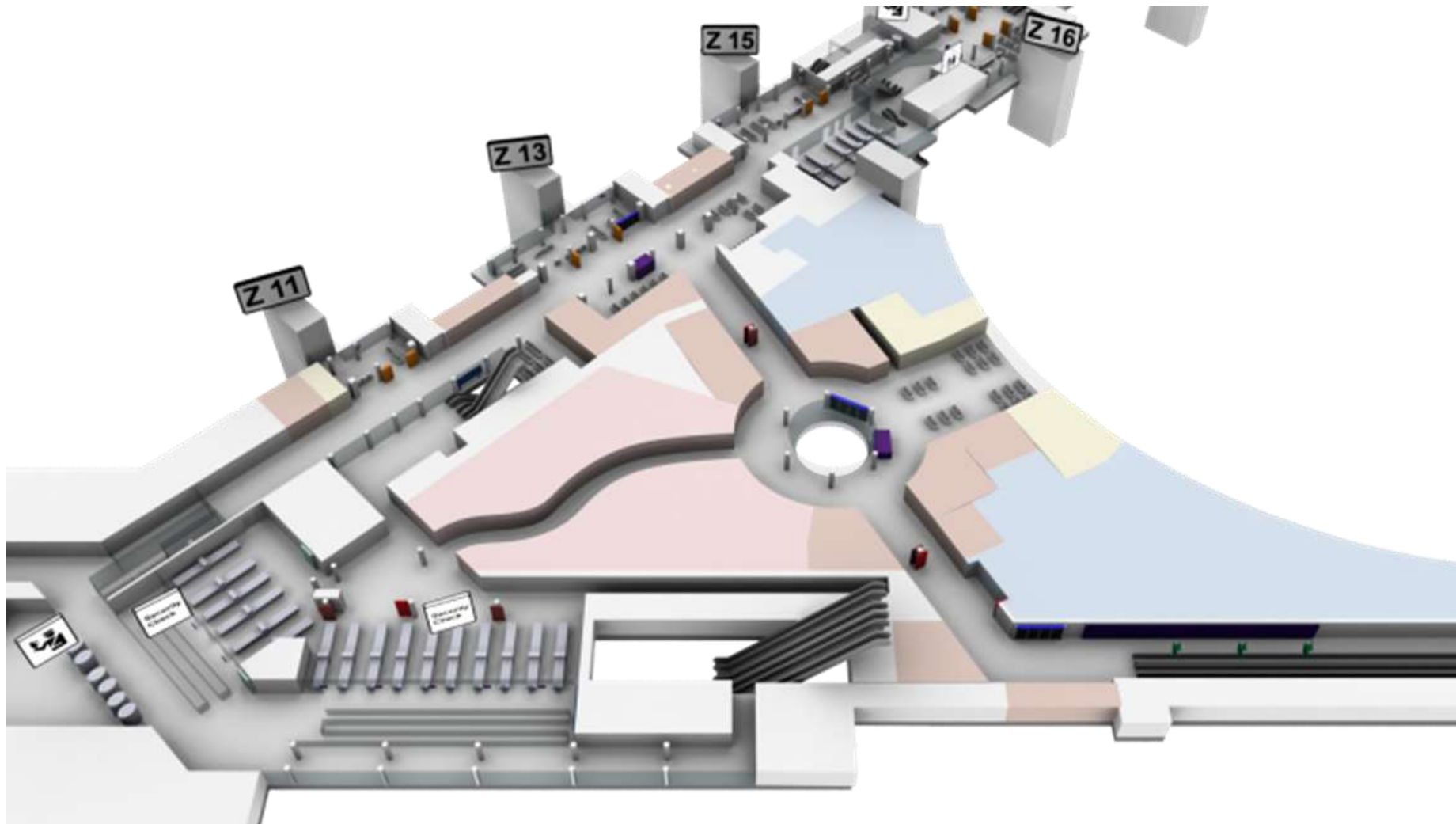
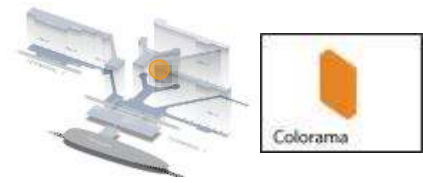



# STANDORTE COLORAMAS

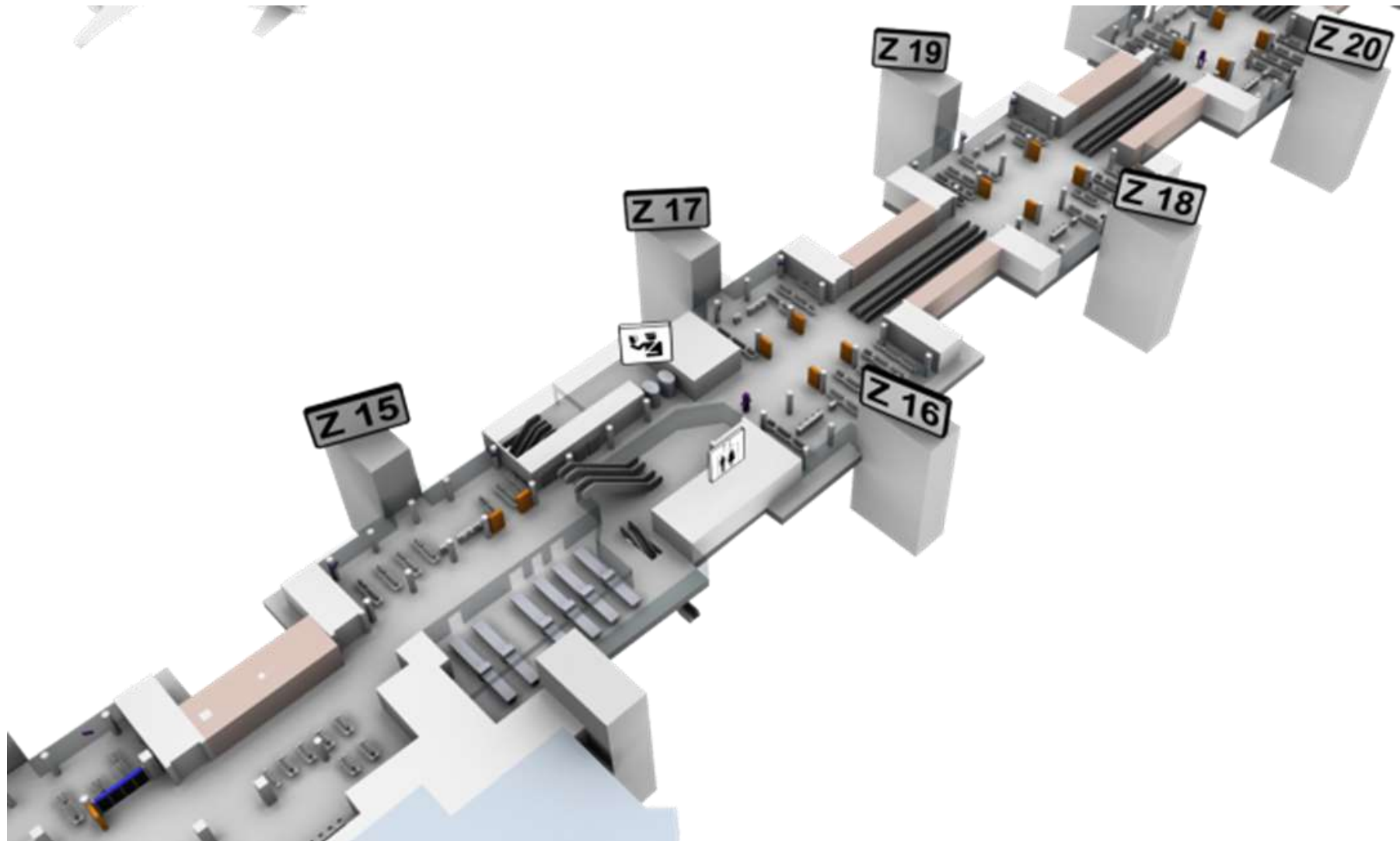

# STANDORTE COLORAMAS

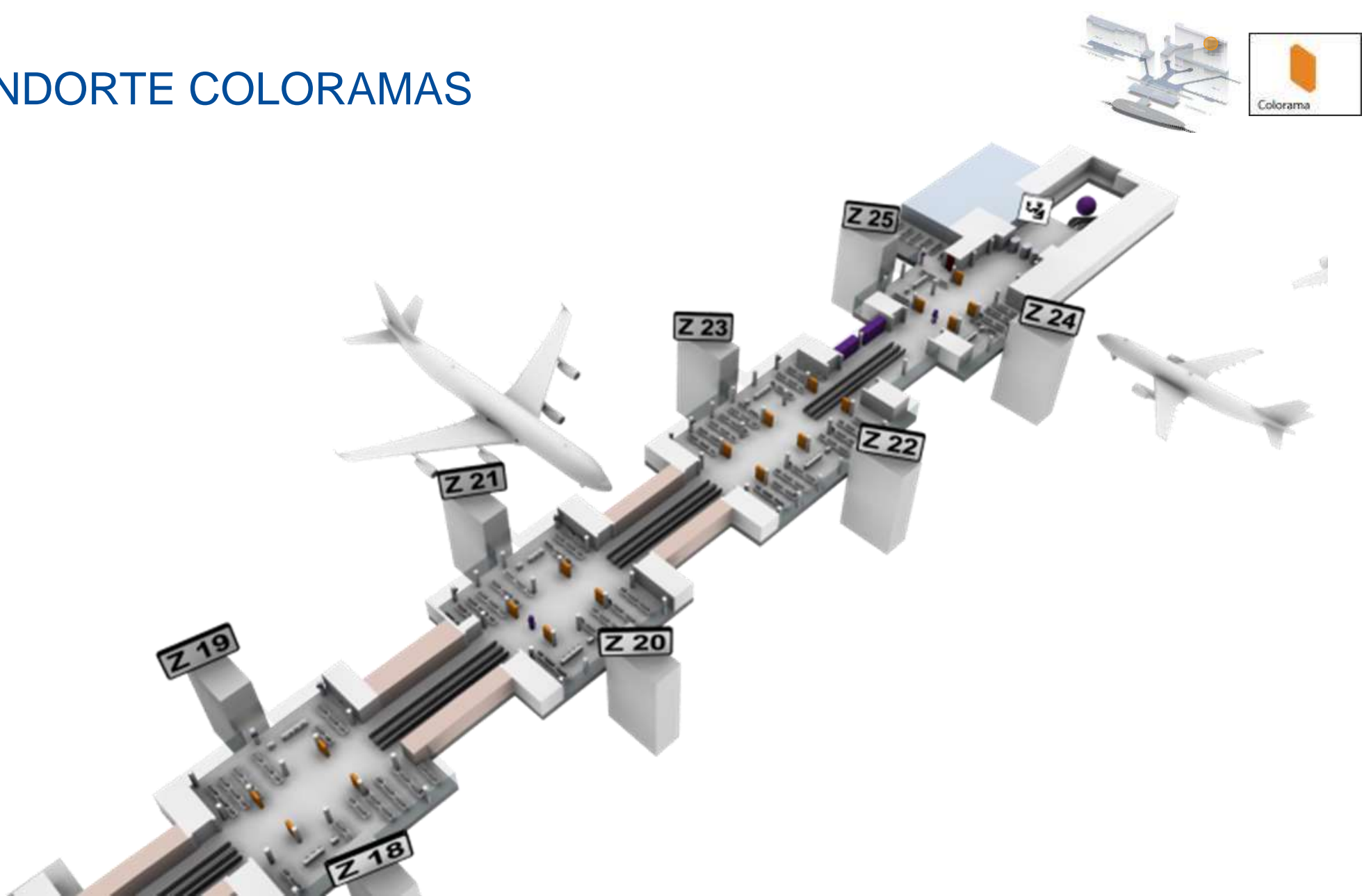

# BEREICHE COLORAMAS

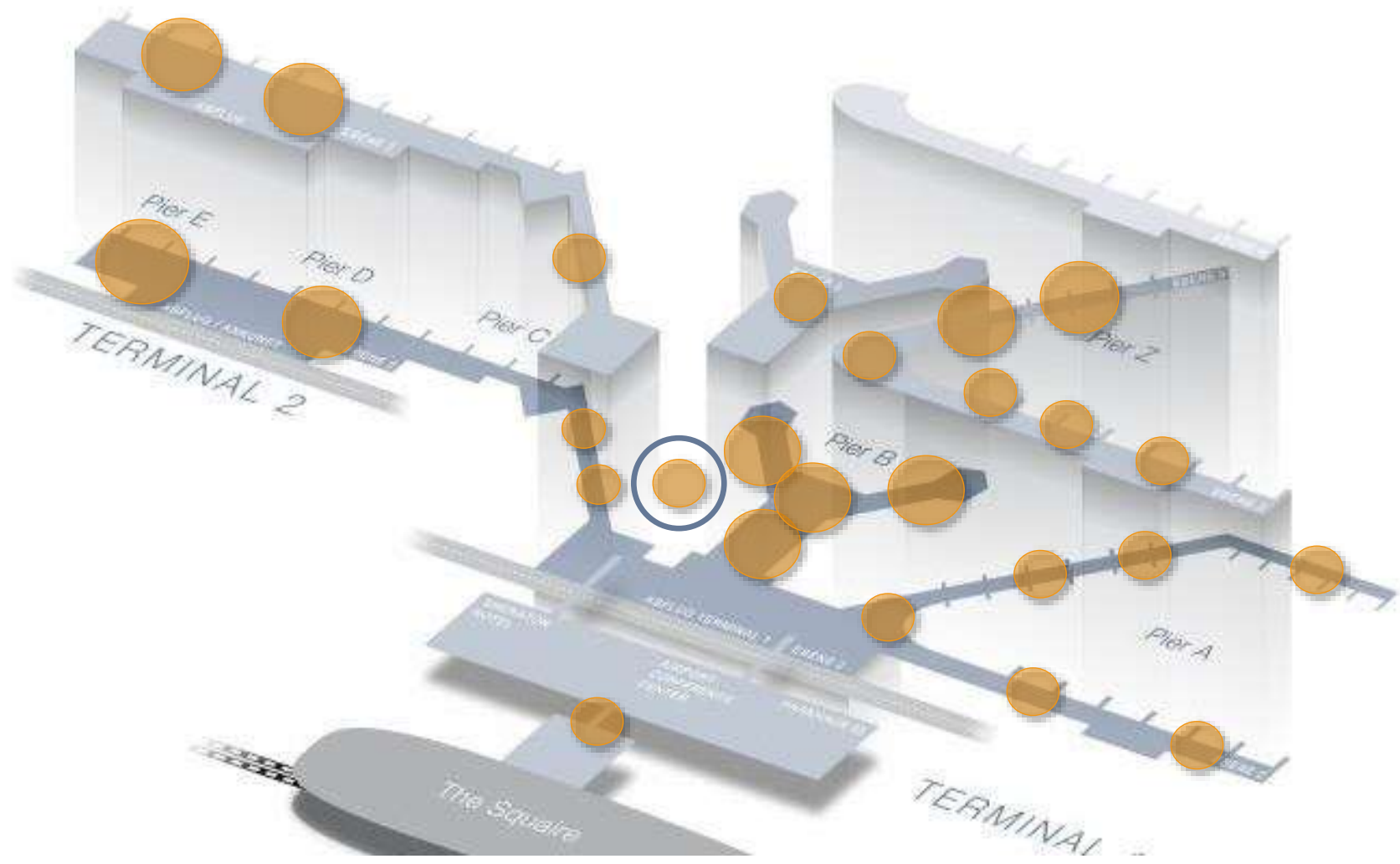

# STANDORTE COLORAMAS

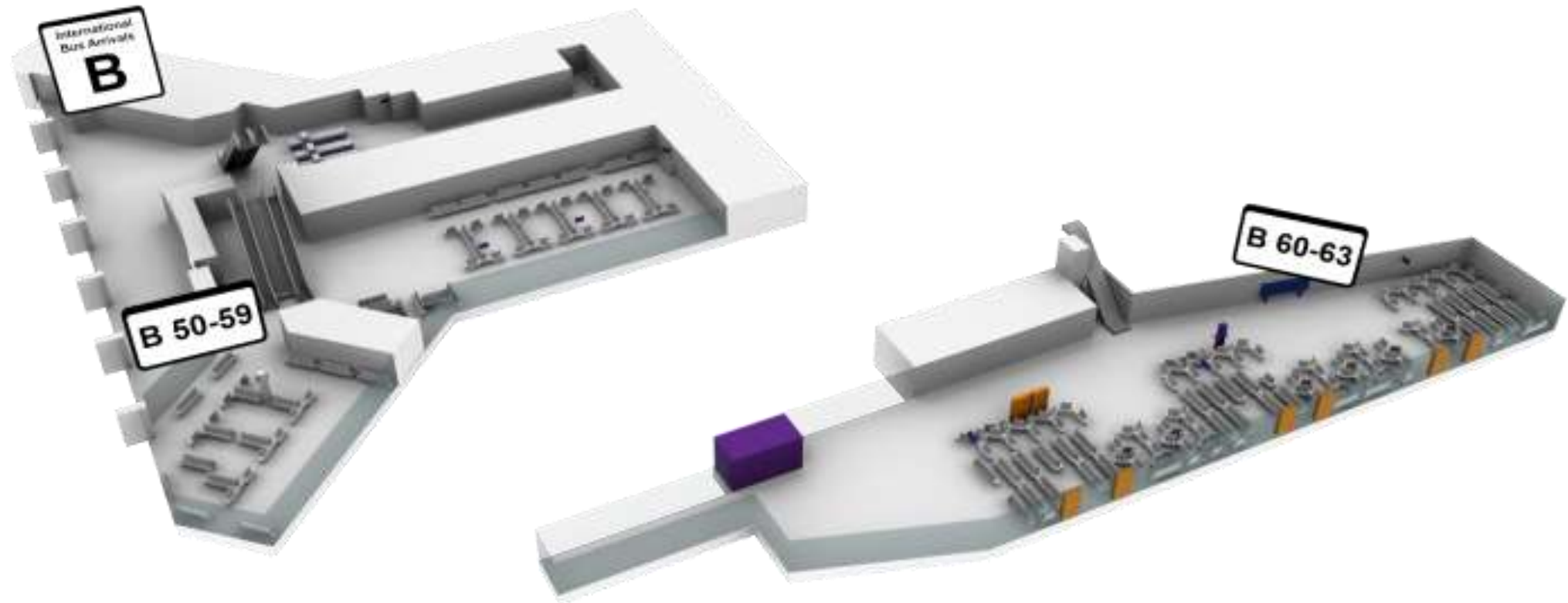
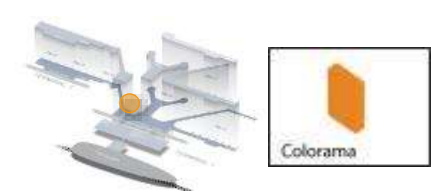

# BEREICHE COLORAMAS

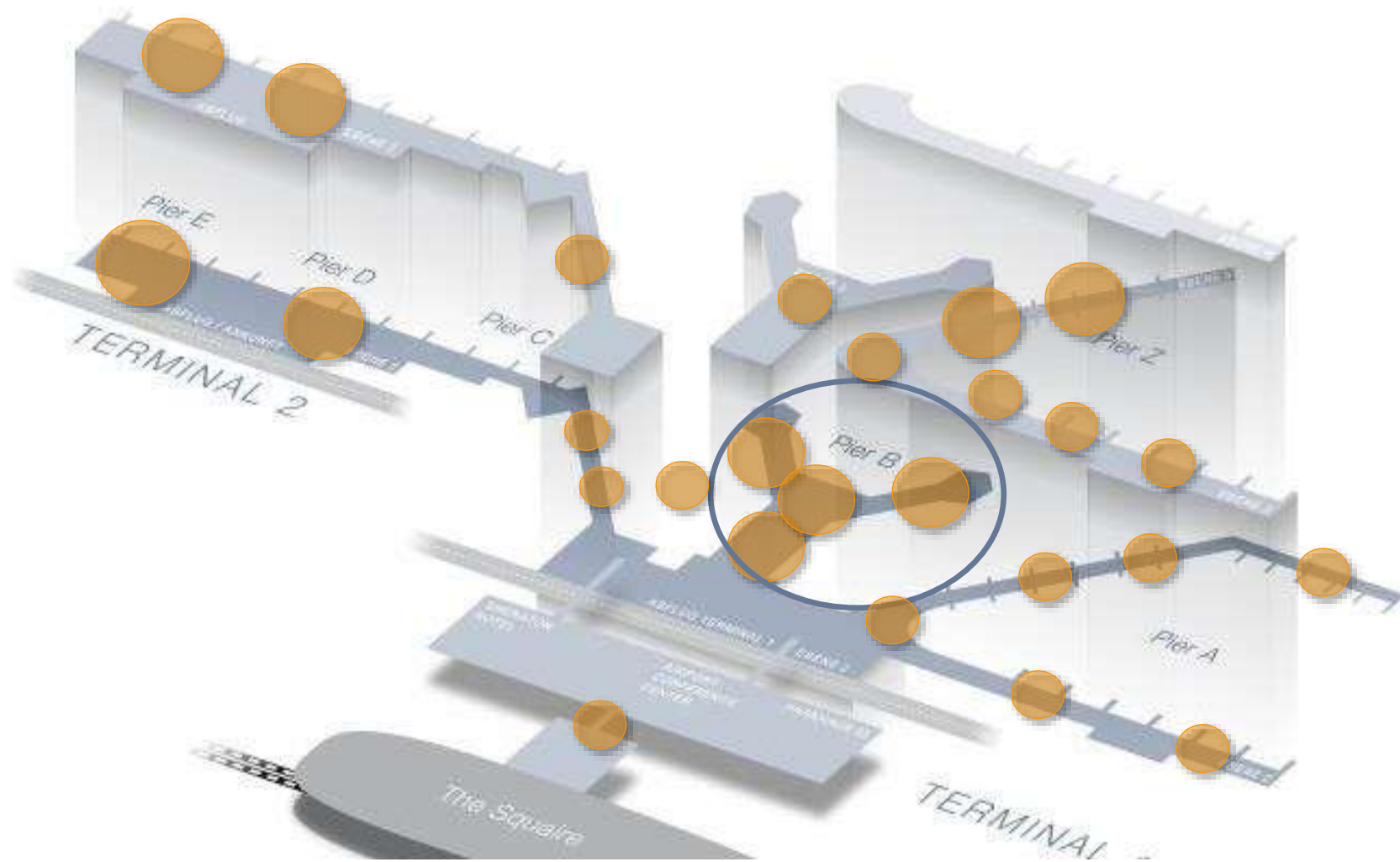

# STANDORTE COLORAMAS

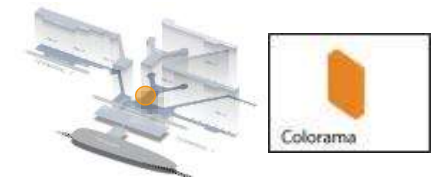

# STANDORTE COLORAMAS

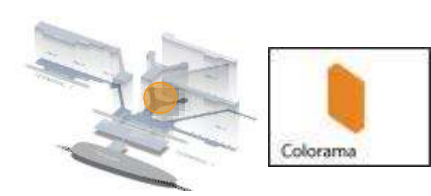

# STANDORTE COLORAMAS

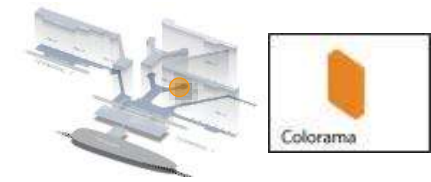



# STANDORTE COLORAMAS

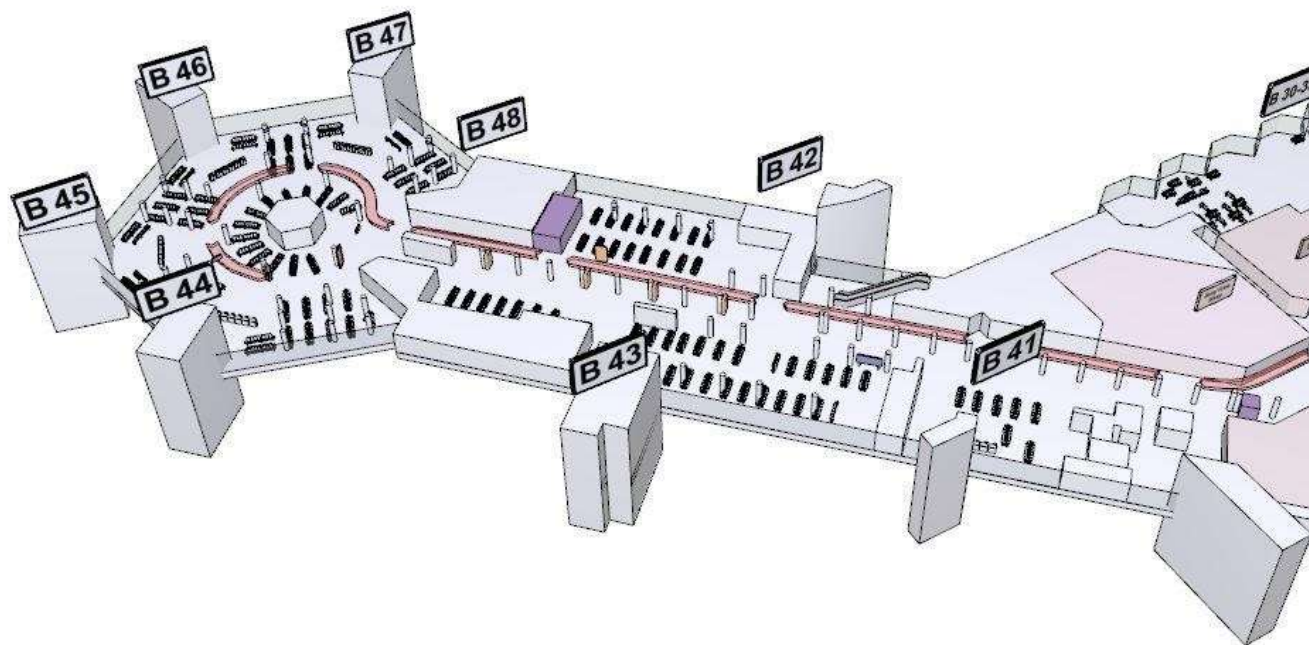
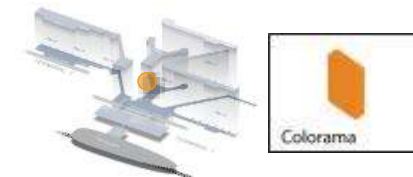

# BEREICHE COLORAMAS

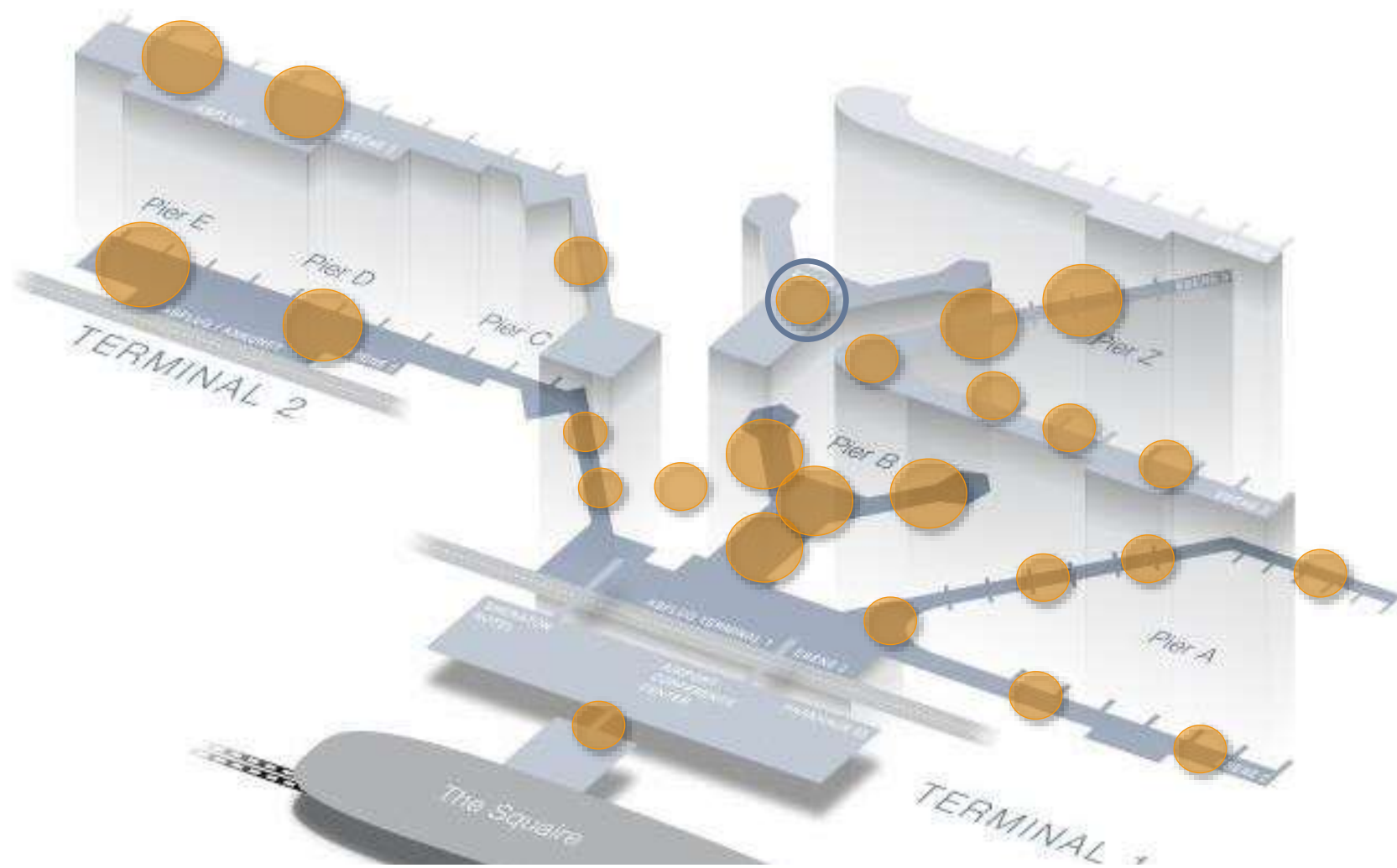

# STANDORTE COLORAMAS

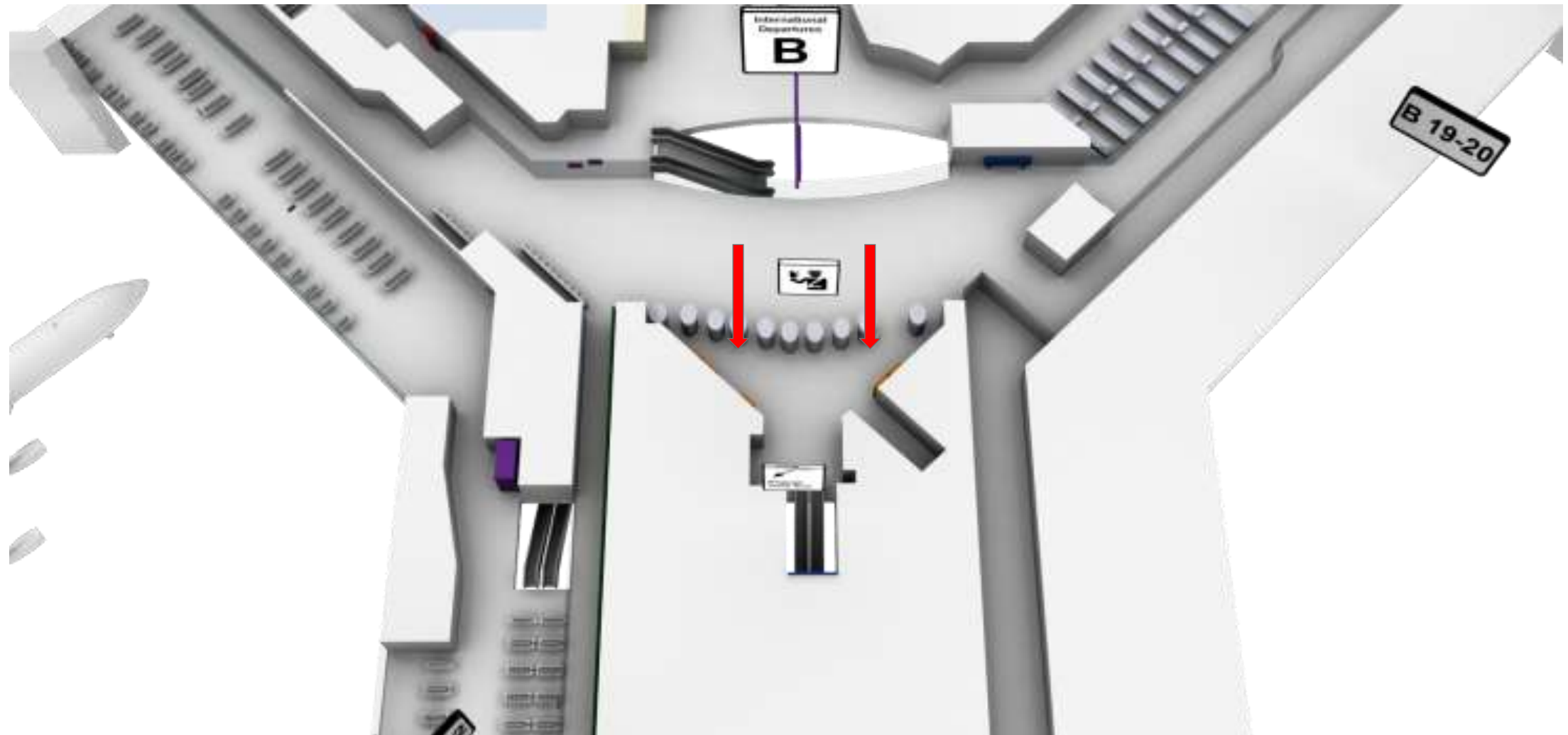
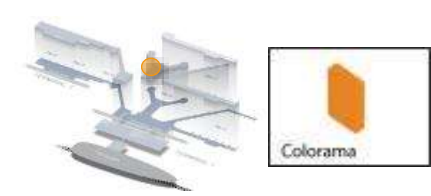

# BEREICHE COLORAMAS

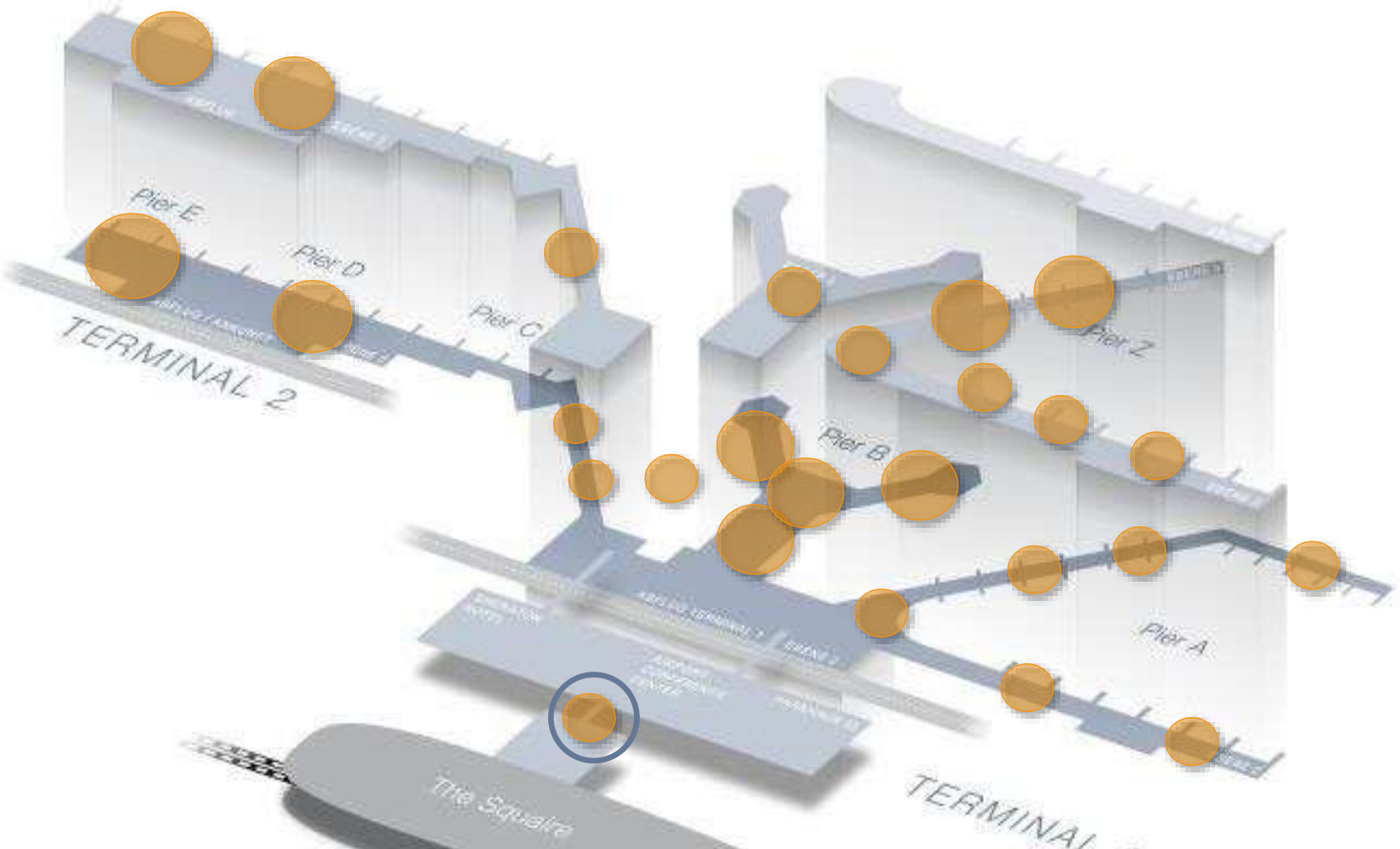

# STANDORTE COLORAMAS

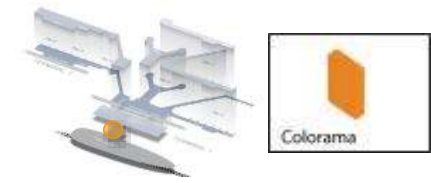

# STANDORTE COLORAMAS

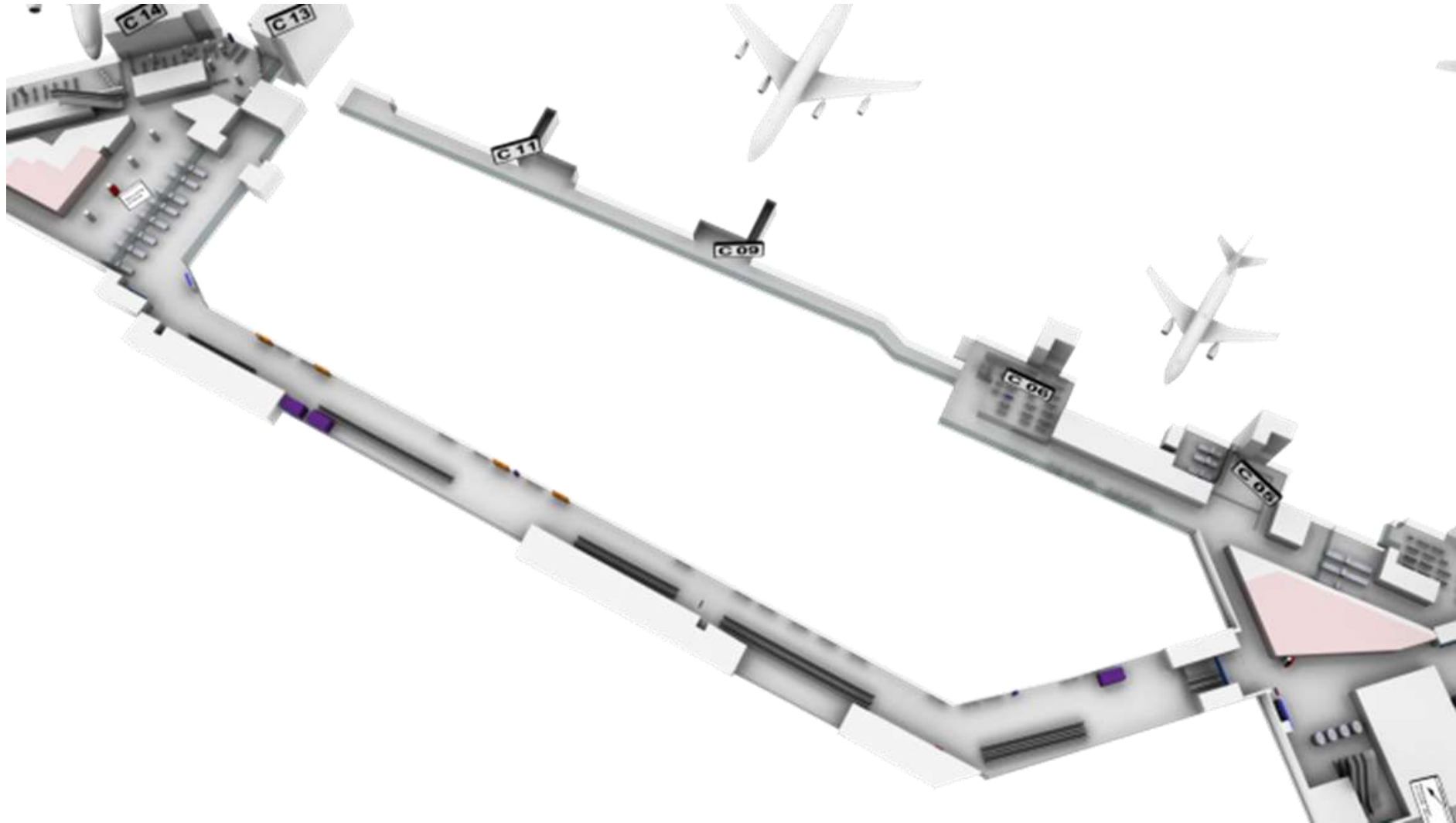
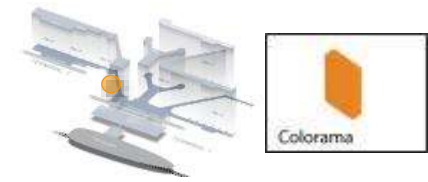

# STANDORTE COLORAMAS

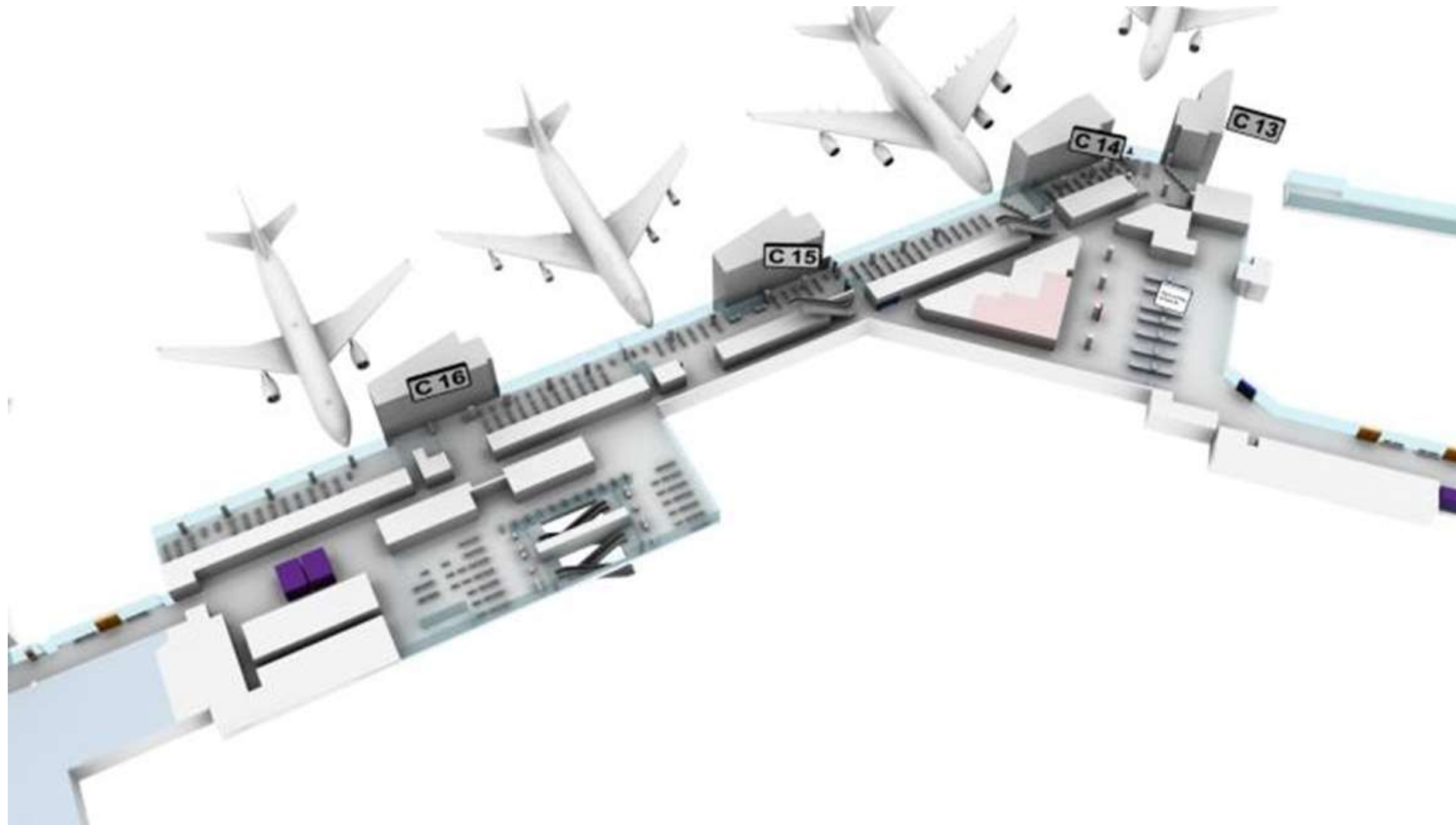
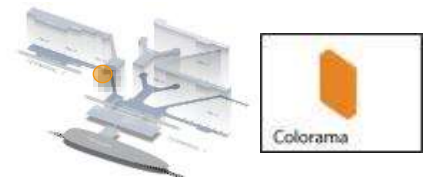

# BEREICHE COLORAMAS

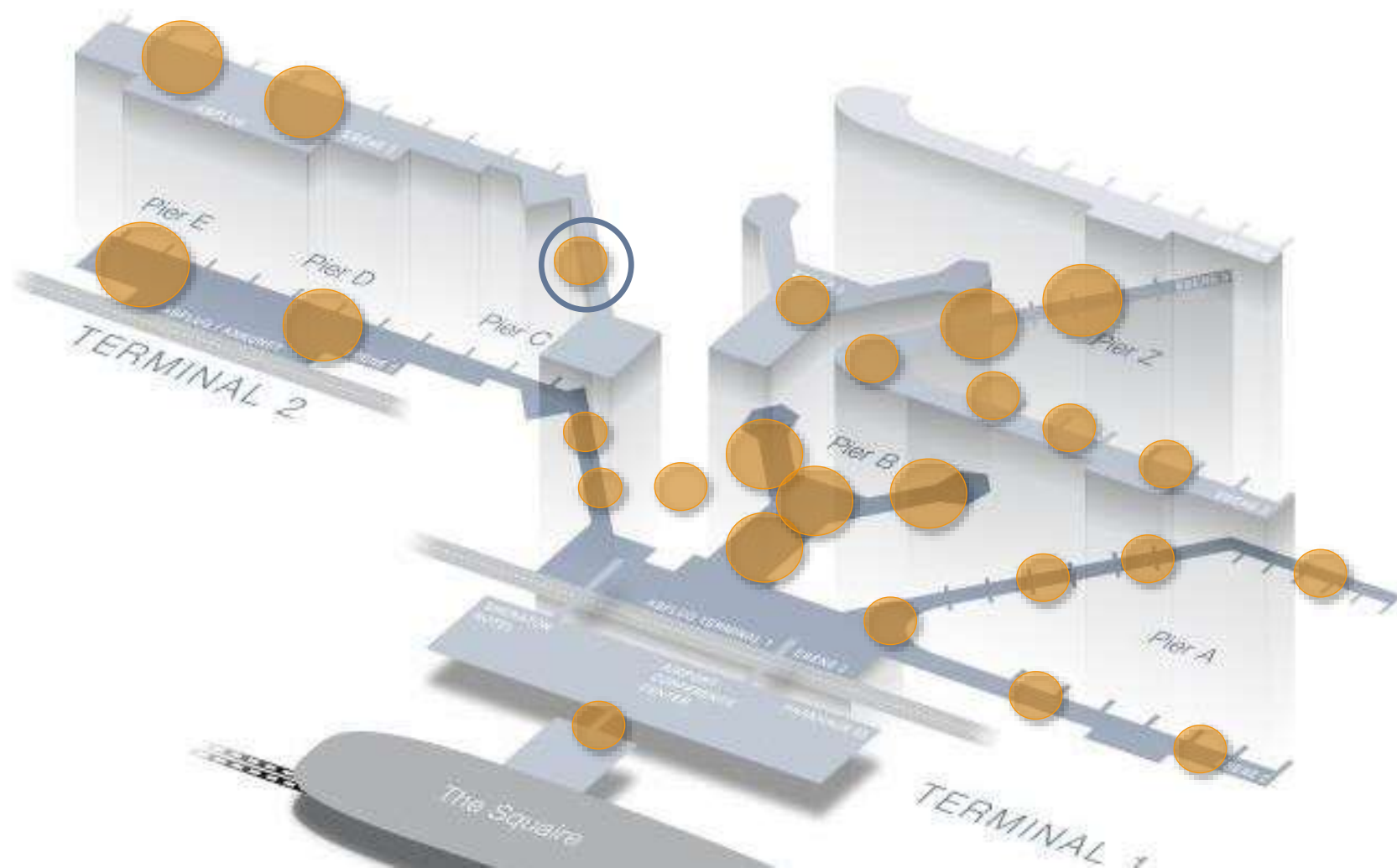



# STANDORTE COLORAMAS

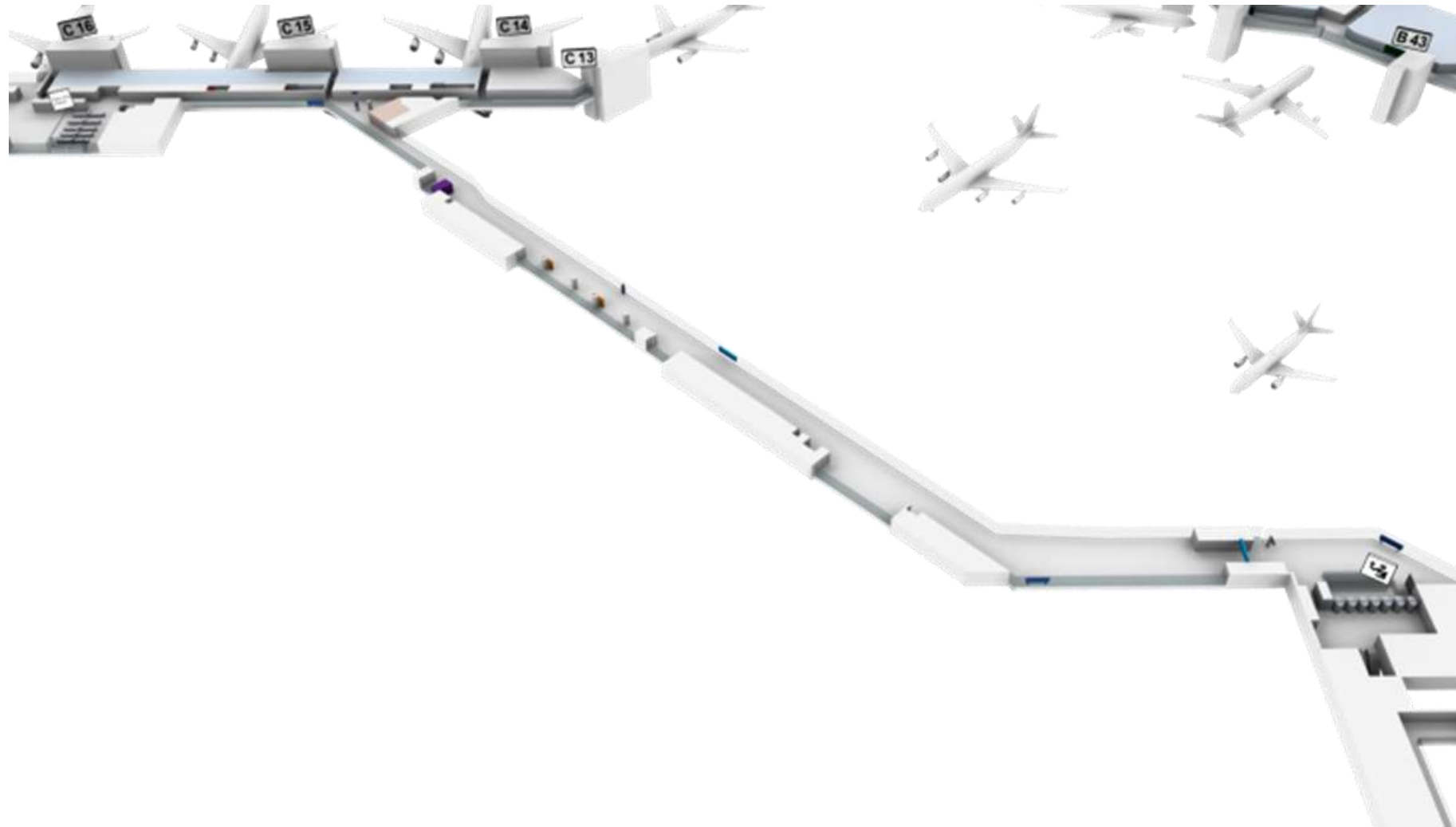

# BEREICHE COLORAMAS

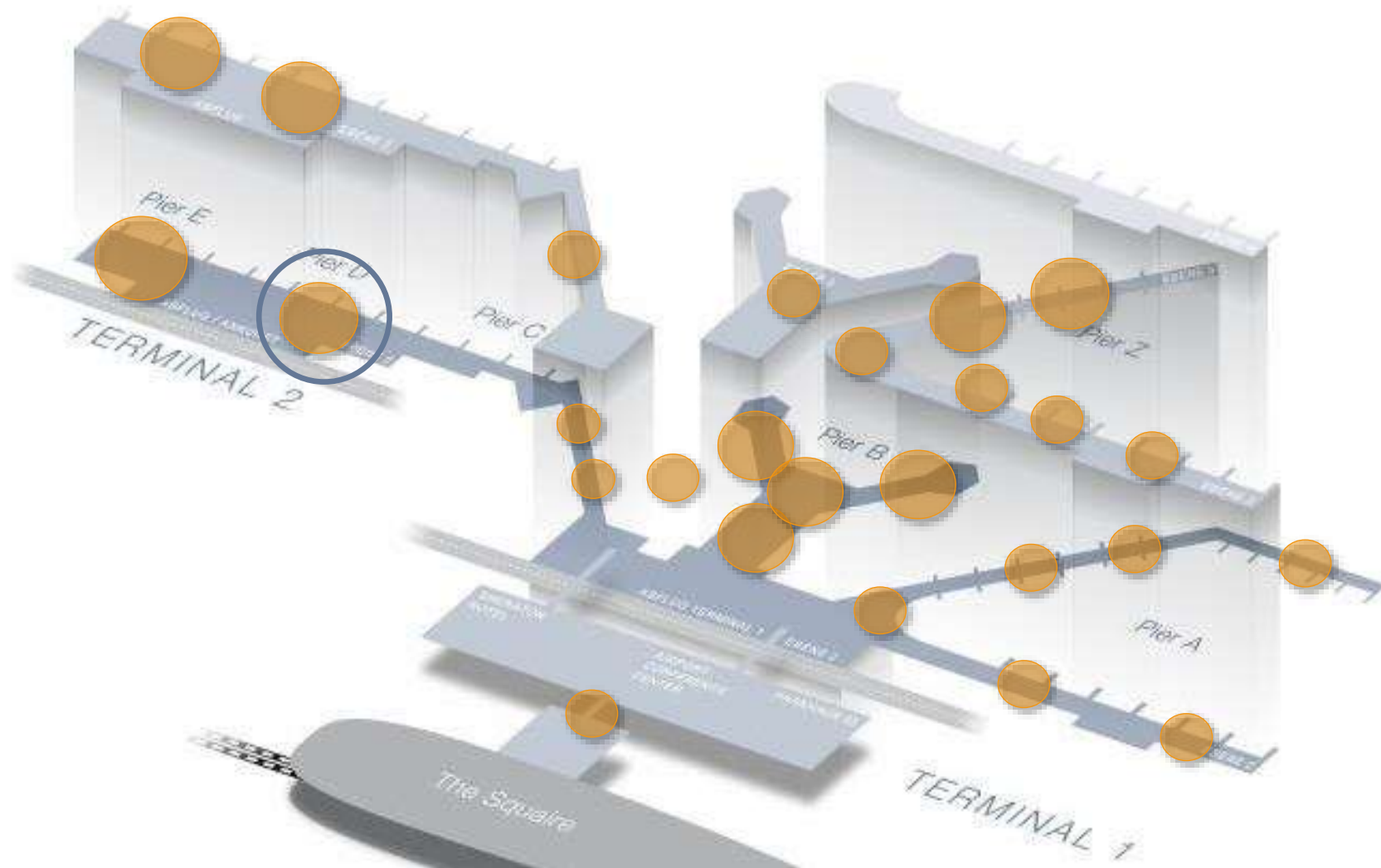

# STANDORTE COLORAMAS

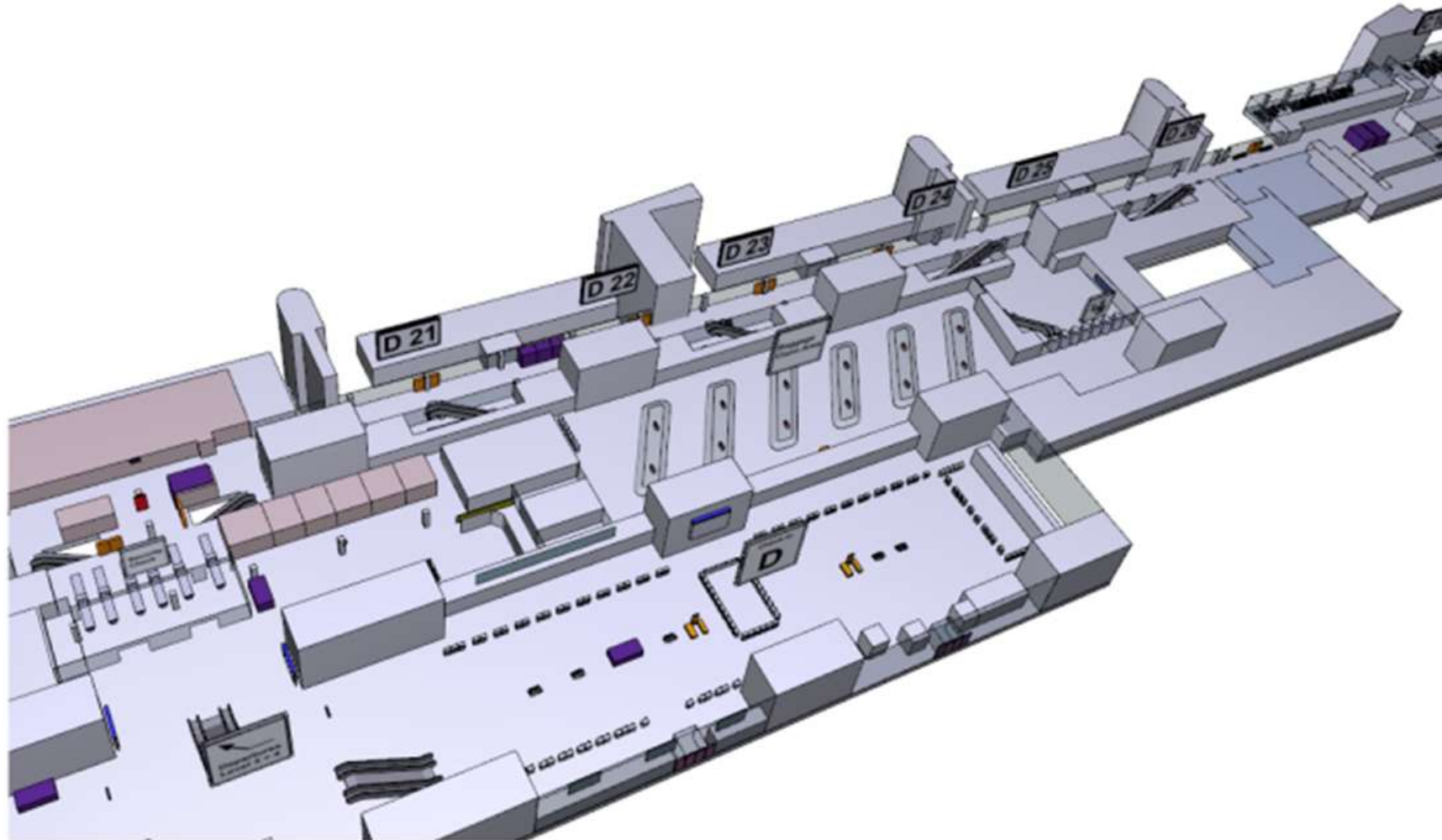
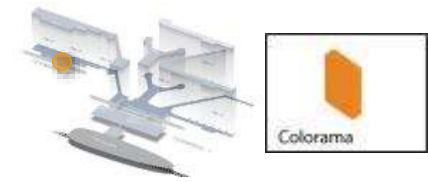

# BEREICHE COLORAMAS

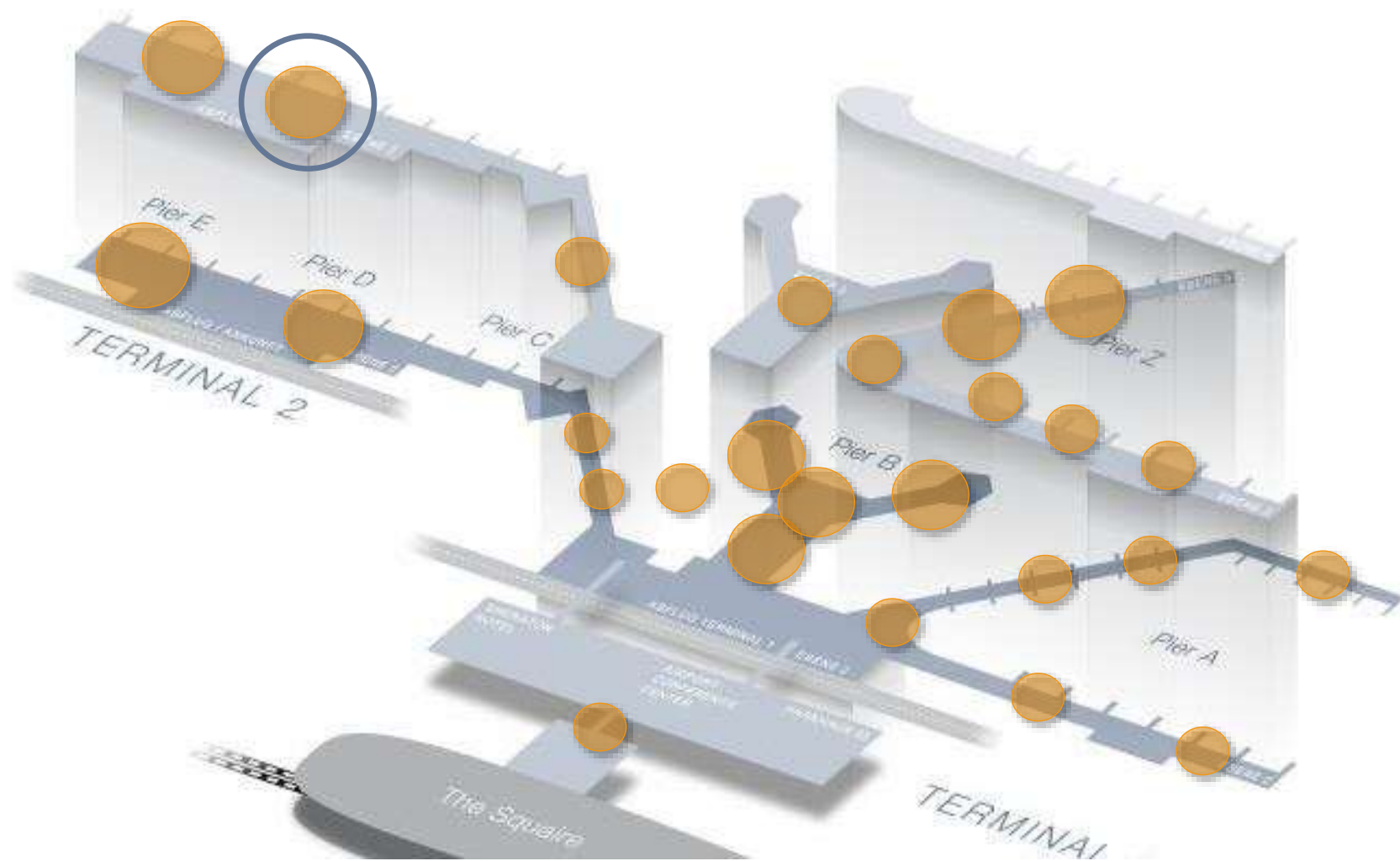

# STANDORTE COLORAMAS

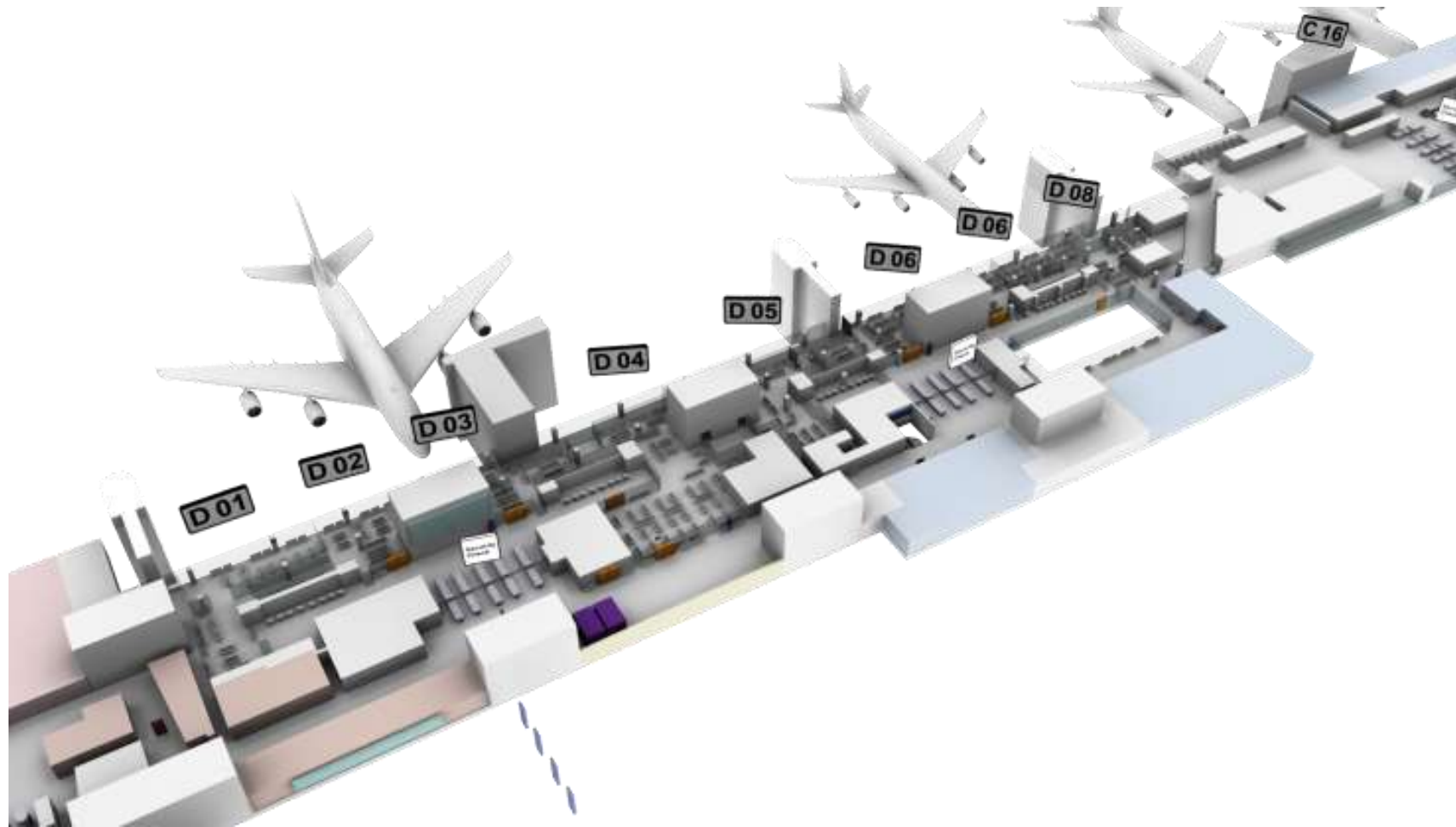
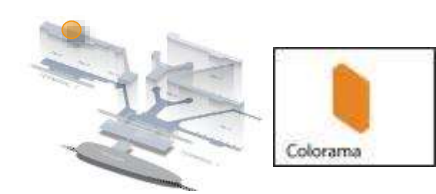

# BEREICHE COLORAMAS

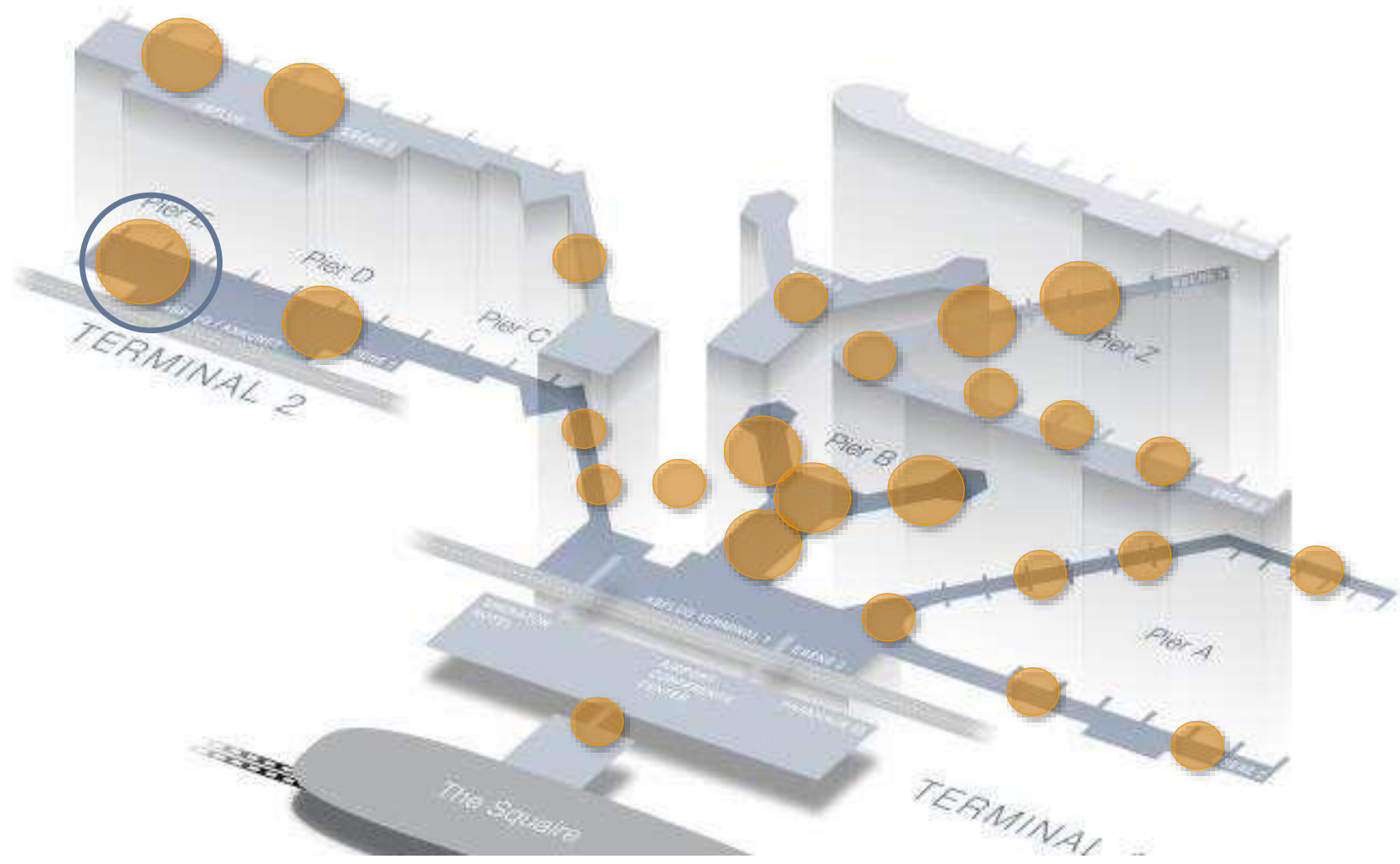

# STANDORTE COLORAMAS

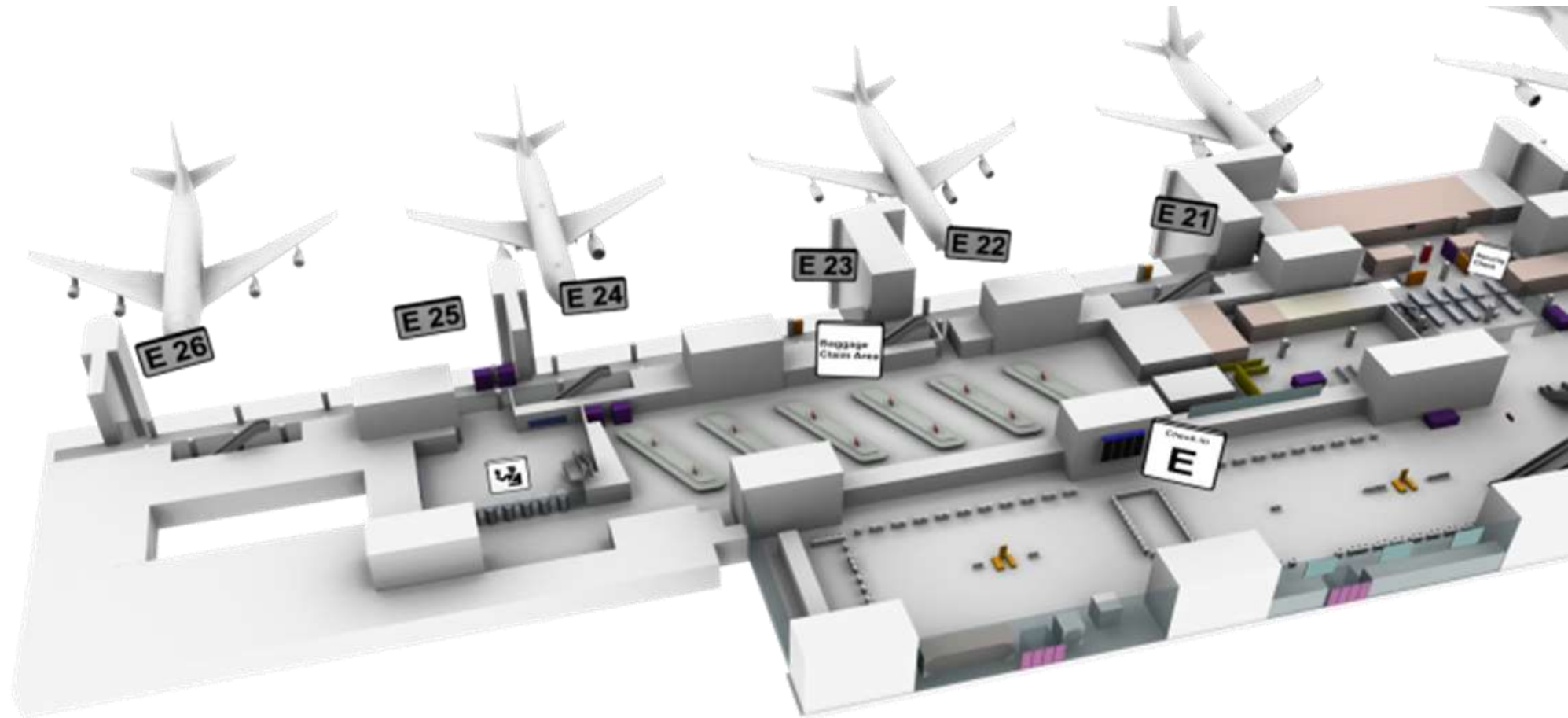
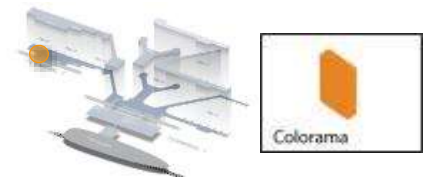

# BEREICHE COLORAMAS

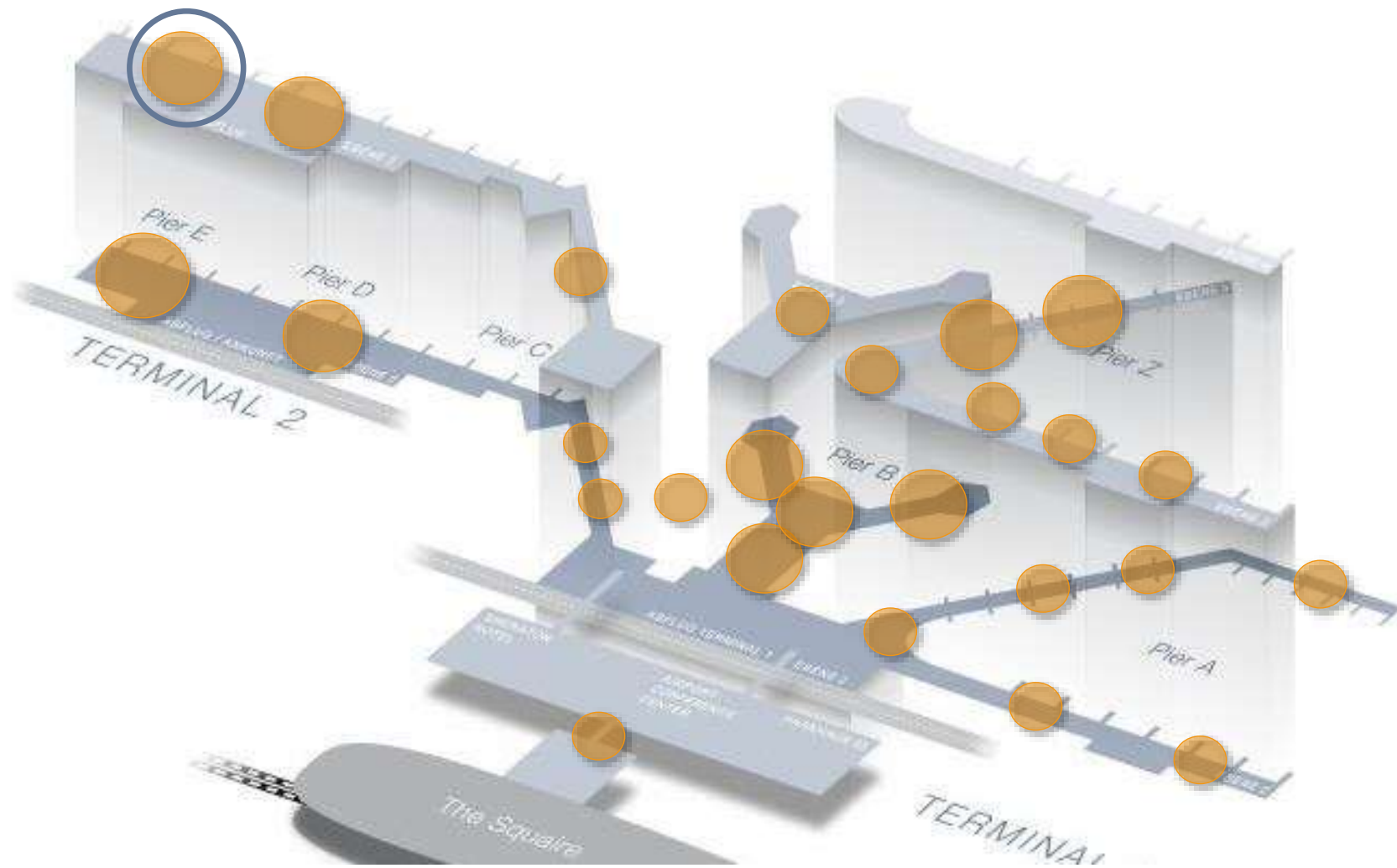



# STANDORTE COLORAMAS

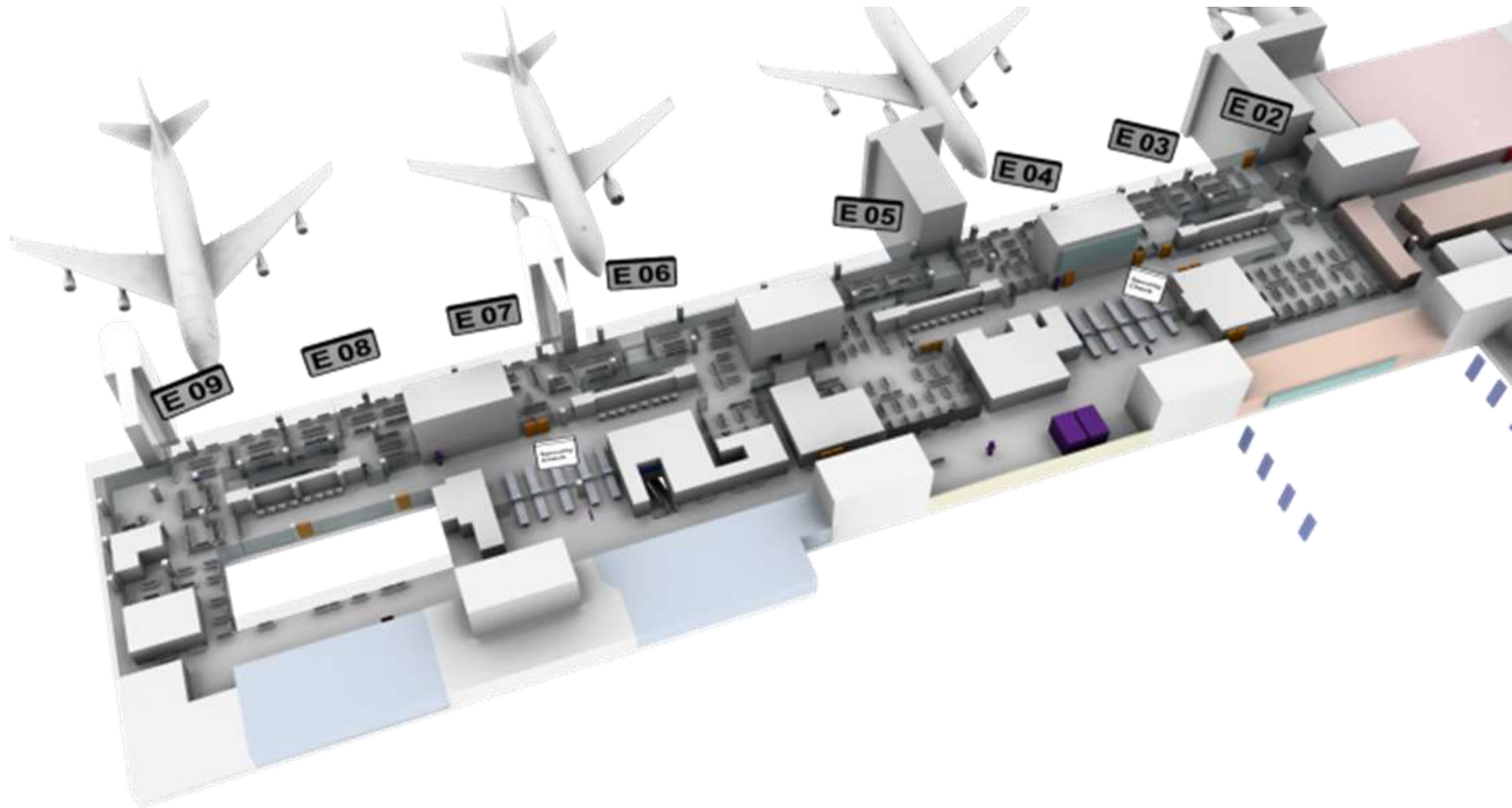
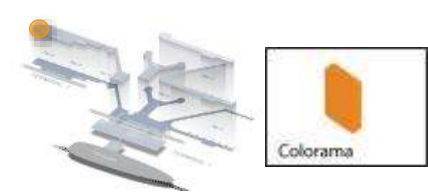

# DIGITAL AIRPORT NETWORK

## NETZWERKE – TERMINAL 1 & 2



Am gesamten Flughafen

Maximale Abdeckung

Sichtbarkeitsgarantie

### Mehr Maximal geht nicht

- Mit dem Digital Airport Network strahlen Sie bis in jeden Winkel des Frankfurter Flughafens.
- Sie erhalten die maximale Sichtbarkeit für Ihre Marke, Ihr Produkt oder Ihre Imagewerbung.
- Positioniert an spannenden und stark frequentierten Knotenpunkten und Marktplätzen erreichen Sie das ganze mögliche Zielpublikum am Frankfurter Flughafen: ankommende und abfliegende Passagiere, Meeter & Greeter und über 81.000 Angestellte des Flughafens.



|                          |  |
|--------------------------|--|
| <b>Ressourcennummer:</b> | NW-400-060   |
| <b>Ort:</b>              | Terminal 1 & 2   |
| <b>Anzahl:</b>           | über 300   |
| <b>Passagiertyp:</b>     | Ankommer, Abflieger, Umsteiger, Besucher, Meeter & Greeter   |
| <b>Laufzeit:</b>         | 1 Woche  |
| <b>Preis*:</b>           | 72.270 €   |
| <b>Sonstige Kosten*:</b> | 1.750 € Handling fee   |
| <b>Größe:</b>            | Format 1: 46/55-Zoll-Flachbildschirme, Full HD & 16:9 Format<br>Format 2: 70-Zoll-Flachbildschirme, Full HD<br>Format 3: 75-Zoll-Flachbildschirme, 4K Auflösung<br>Format 4: 85-Zoll-Flachbildschirme, 4K Auflösung<br>Format 5: 98-Zoll-Flachbildschirme, Full HD<br>Format 6: 352 x 240 cm (Landscape) |

\* Sämtliche Preise und Kosten vorbehaltlich Änderungen. Zu besonderen Messeveranstaltungen sind Preisaufschläge möglich.



98-Zoll



85-Zoll



75-Zoll



70-Zoll



LED Motion Drive



Gallery Walks



55-Zoll



46-Zoll

# DIGITAL AIRPORT NETWORK

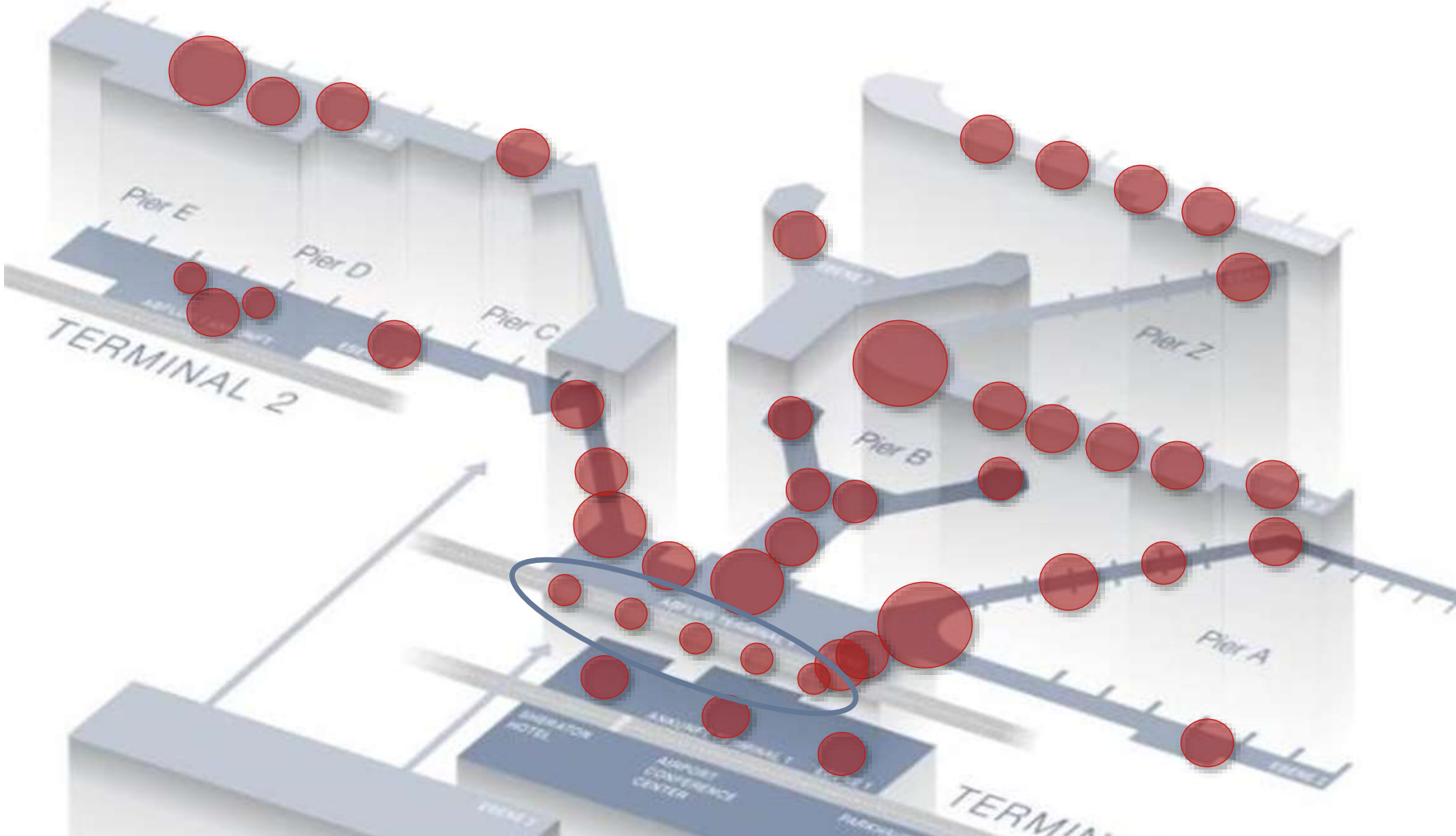

# DIGITAL AIRPORT NETWORK

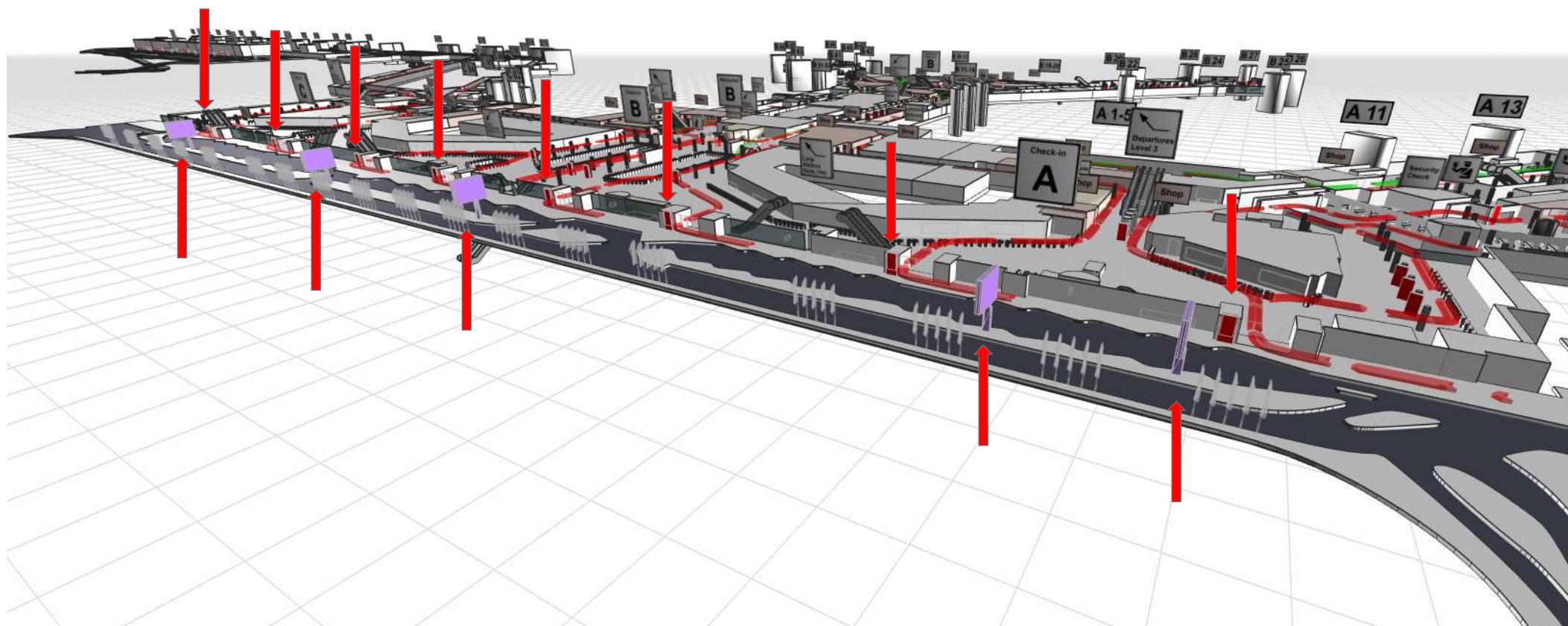
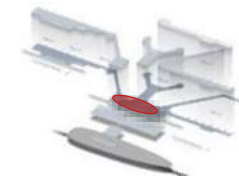

# DIGITAL AIRPORT NETWORK

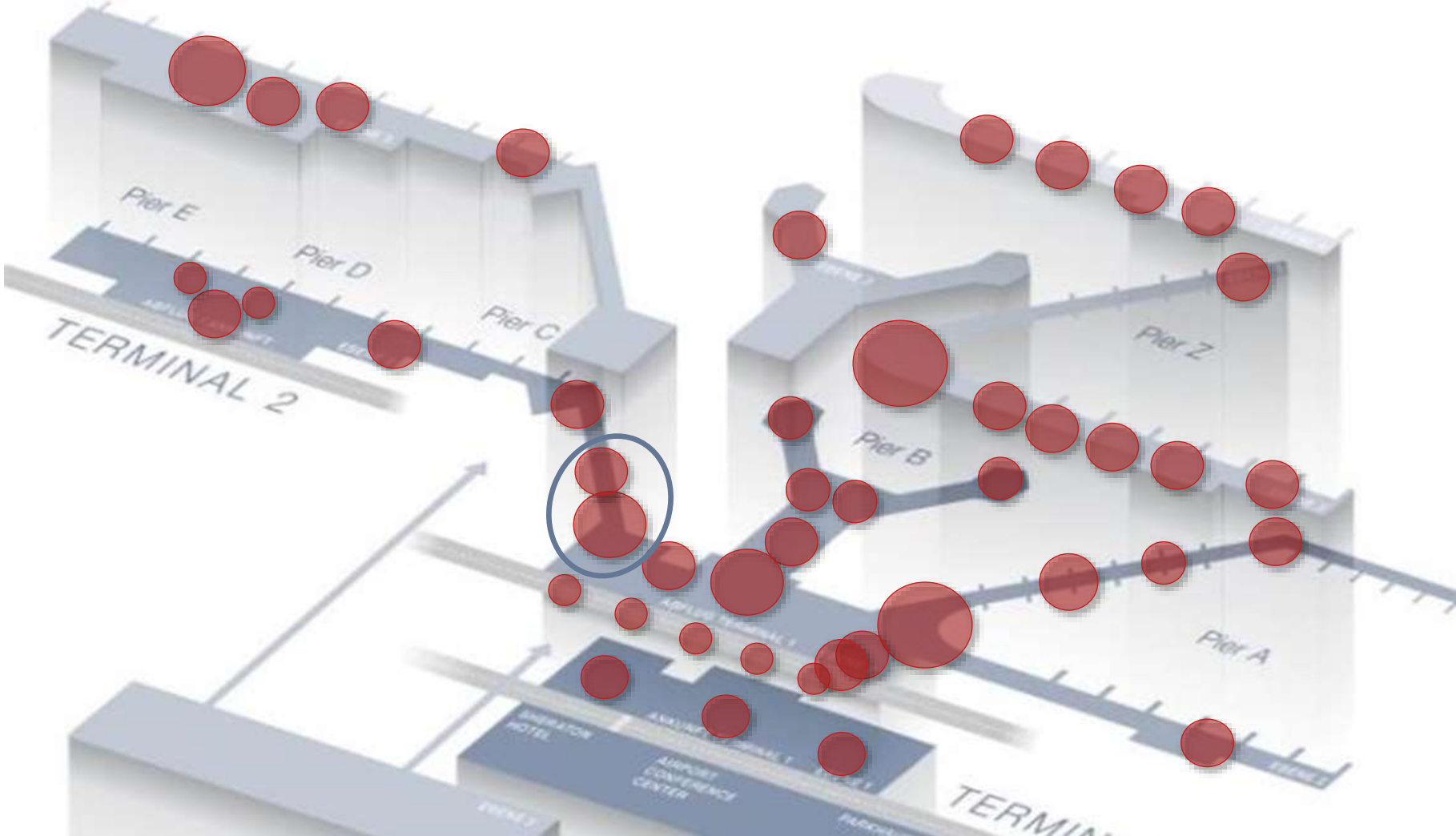

# DIGITAL AIRPORT NETWORK

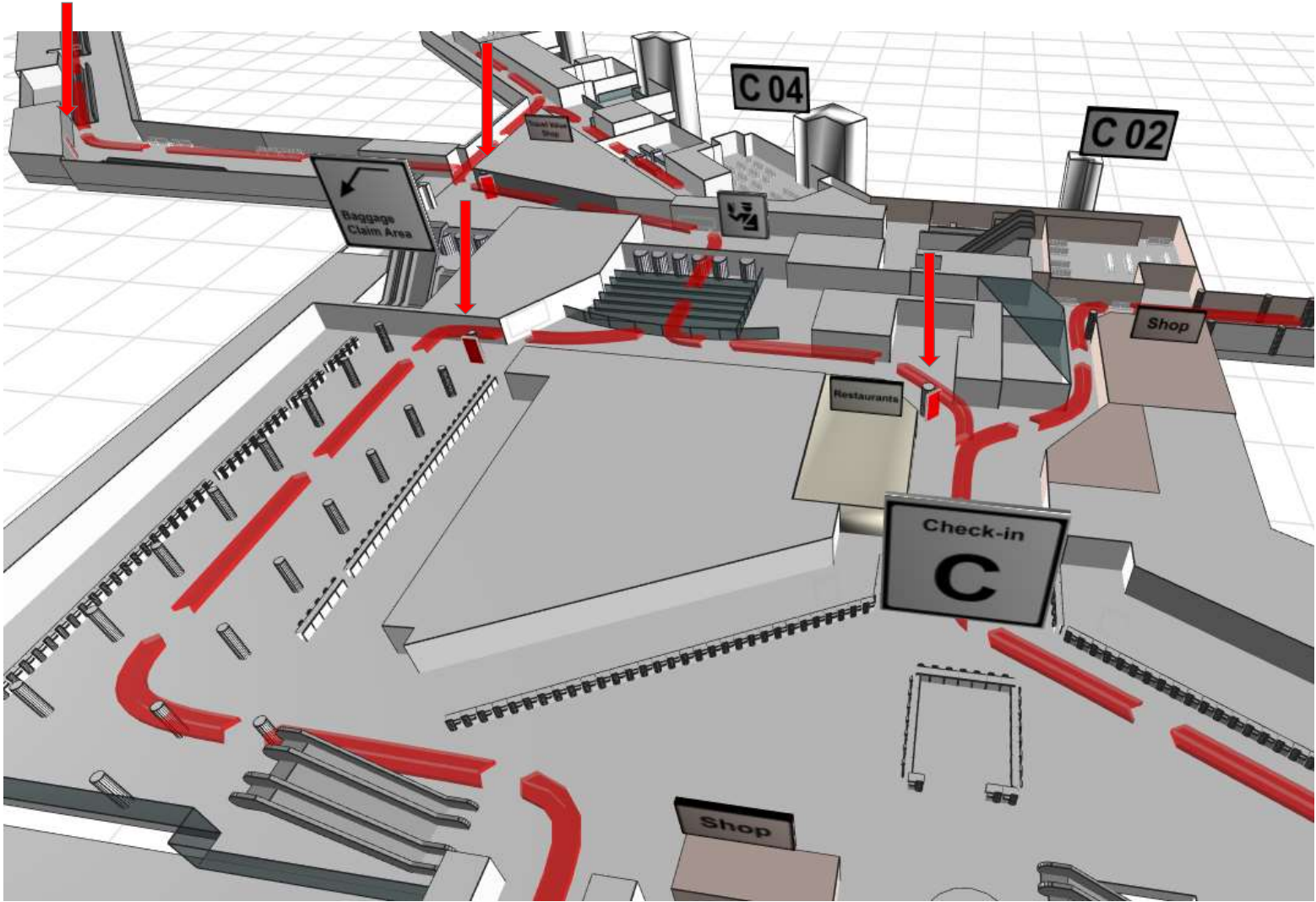
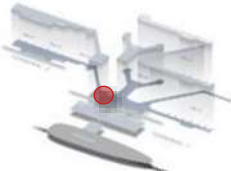



# DIGITAL AIRPORT NETWORK

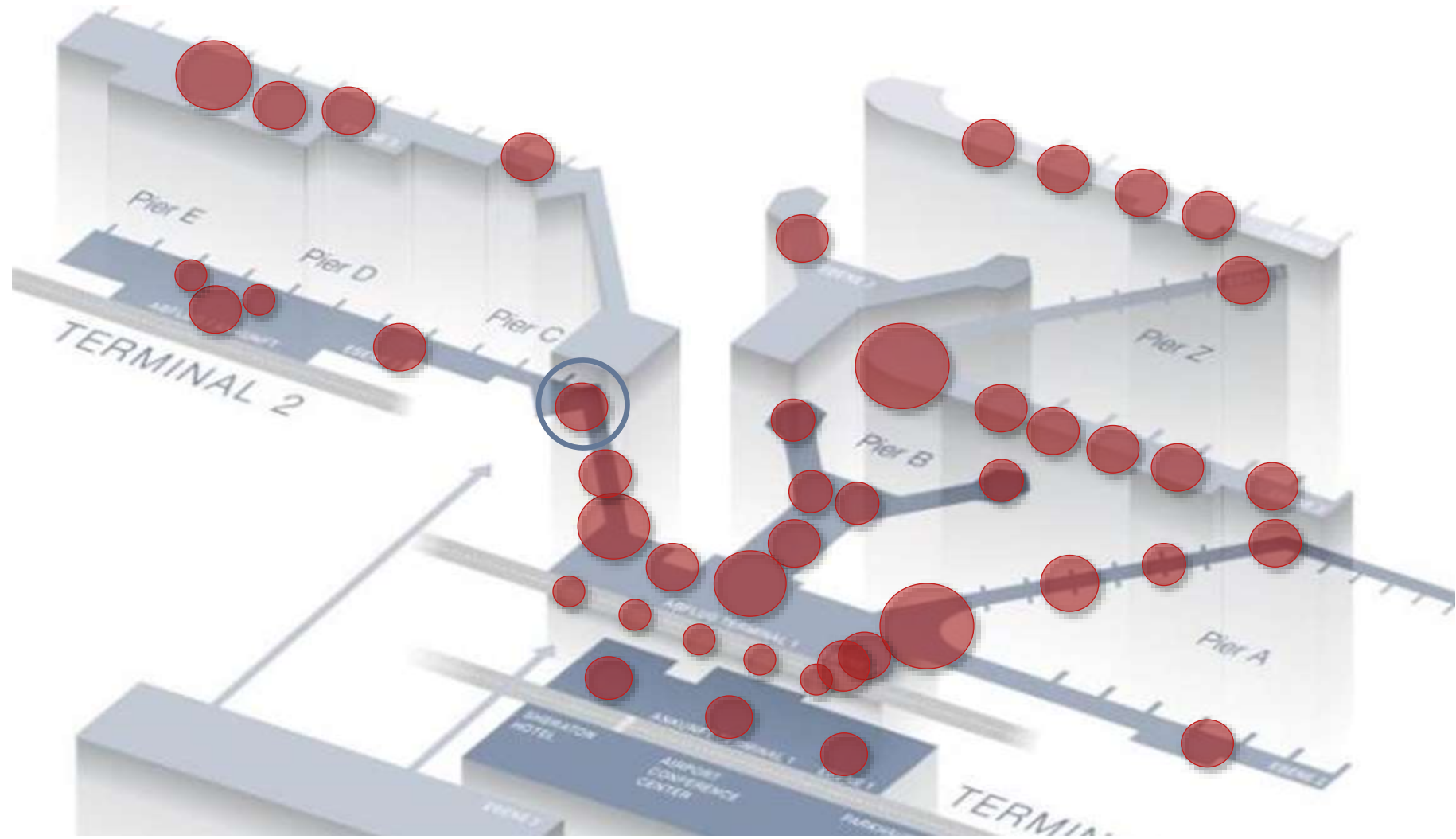

# DIGITAL AIRPORT NETWORK

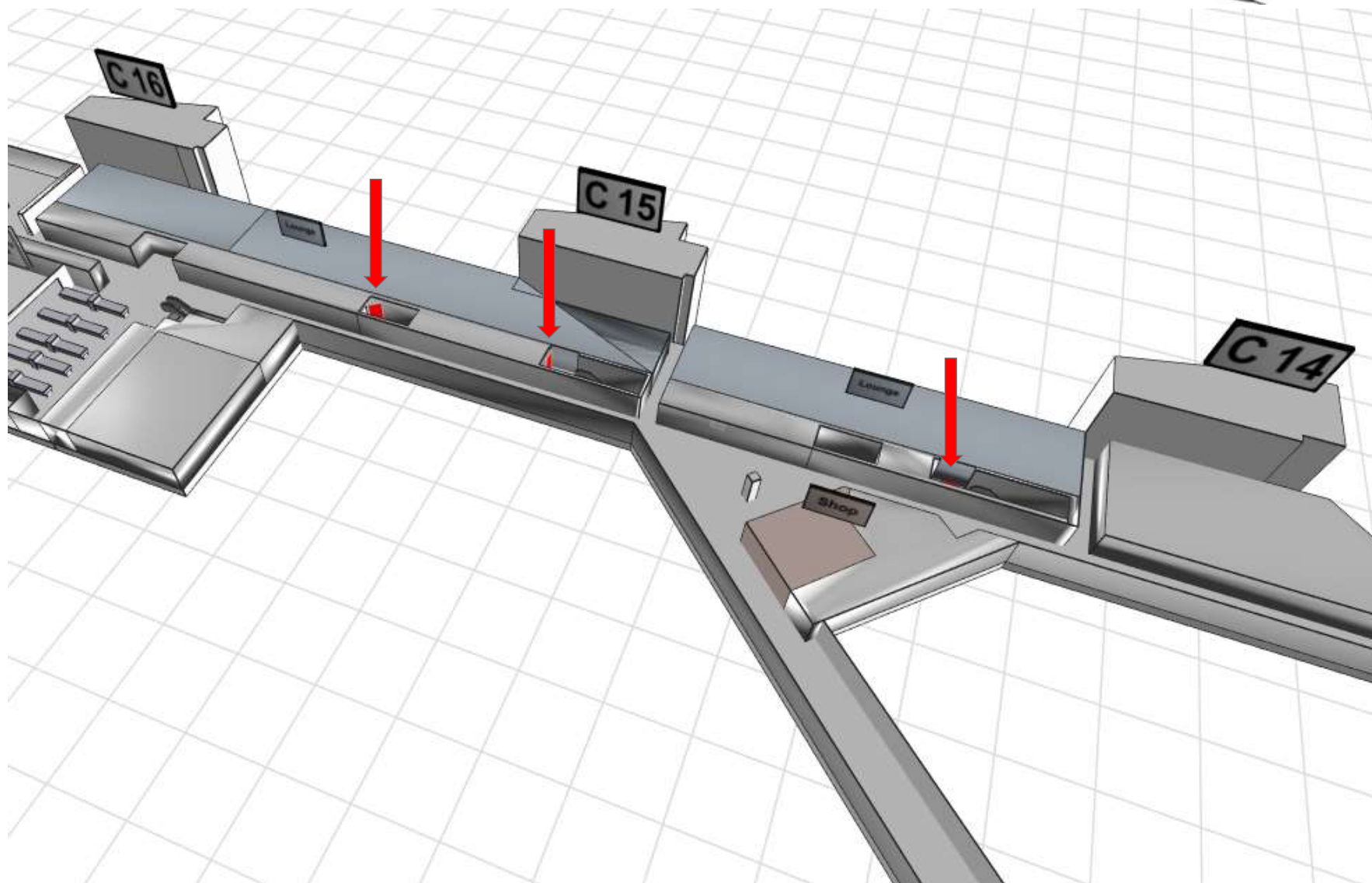

# DIGITAL AIRPORT NETWORK

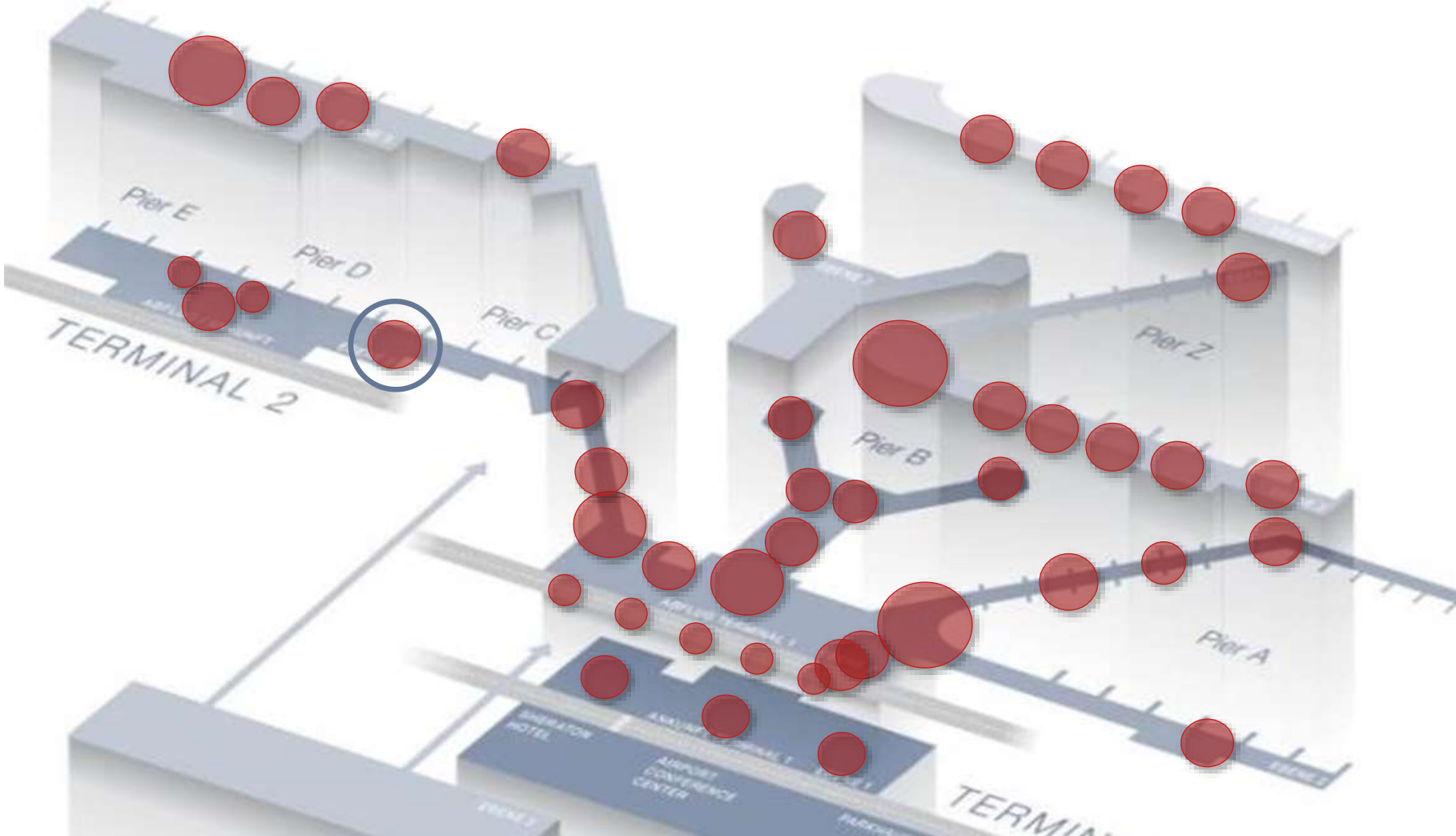

# DIGITAL AIRPORT NETWORK

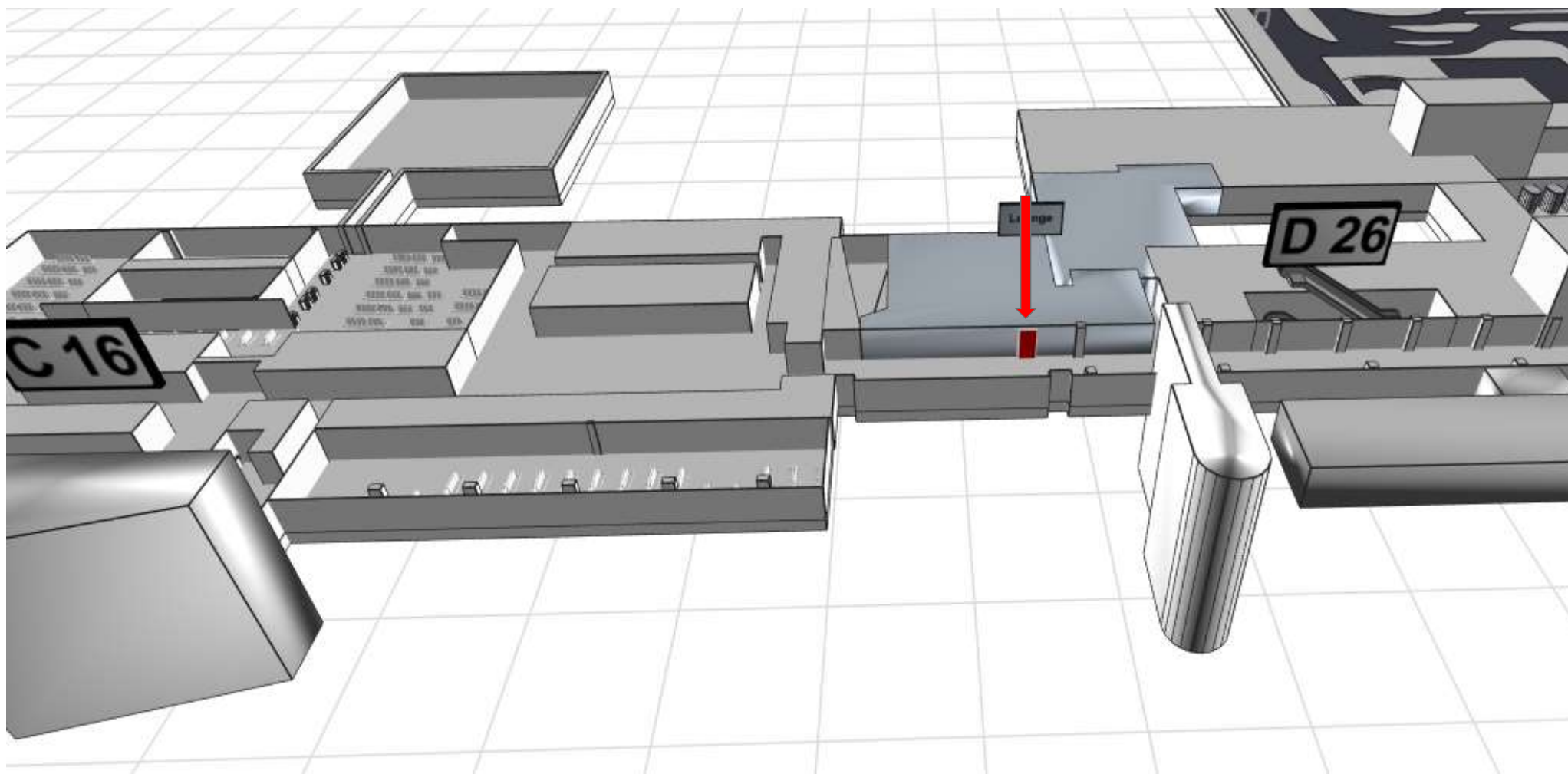
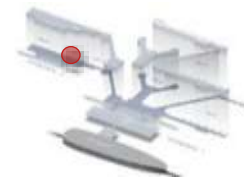

# DIGITAL AIRPORT NETWORK

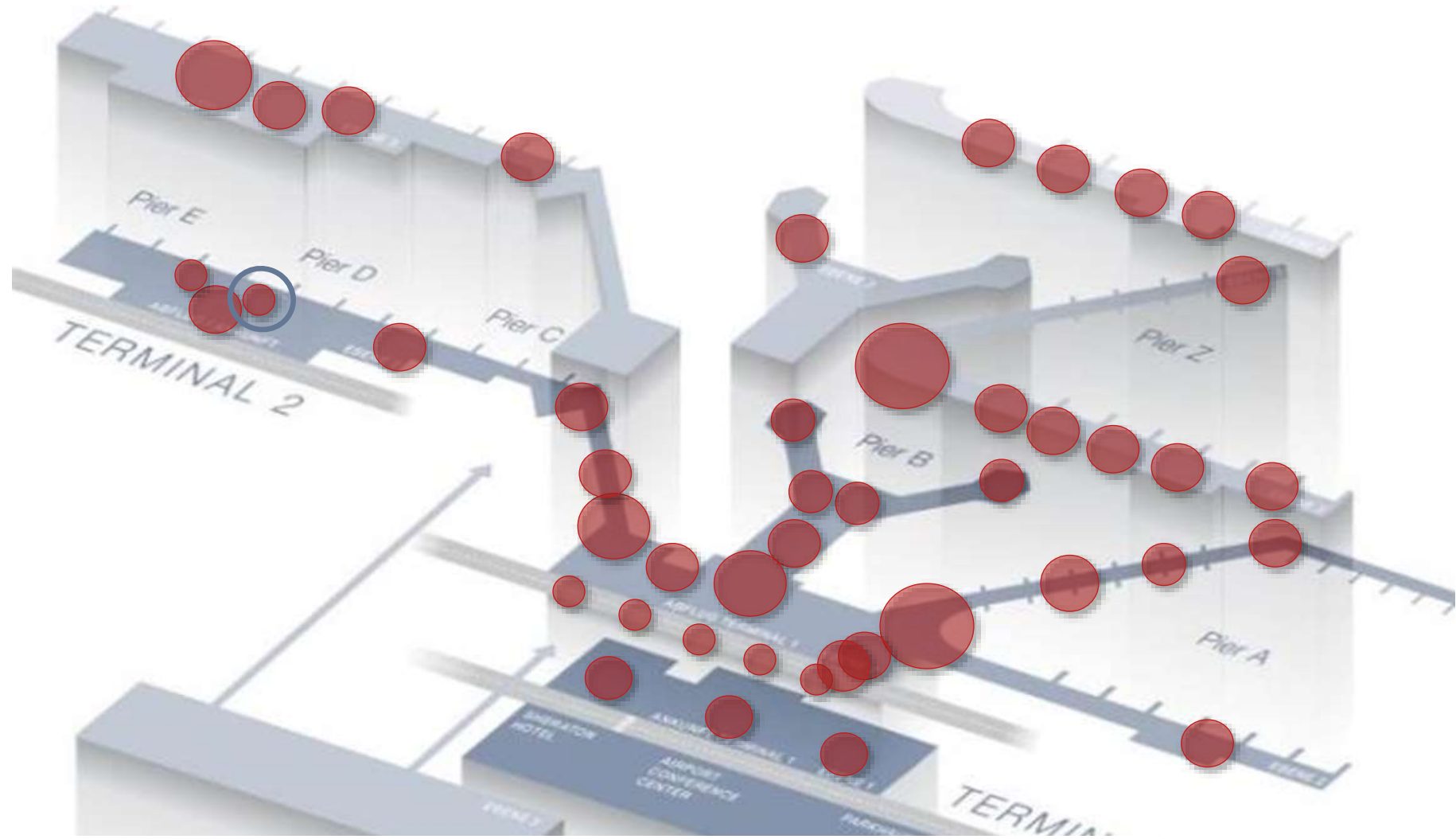

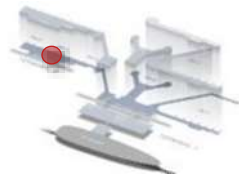

# DIGITAL AIRPORT NETWORK

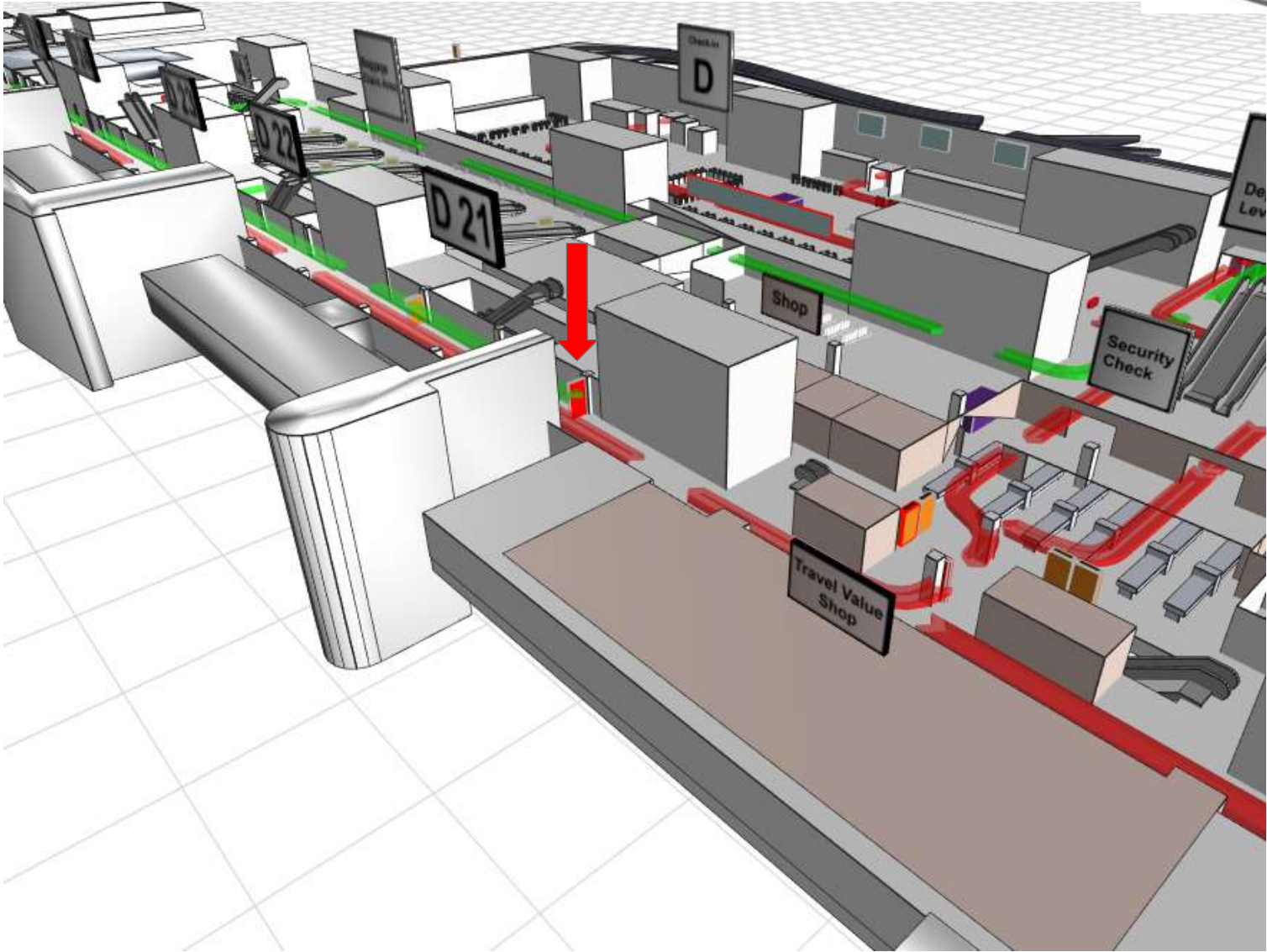

# DIGITAL AIRPORT NETWORK

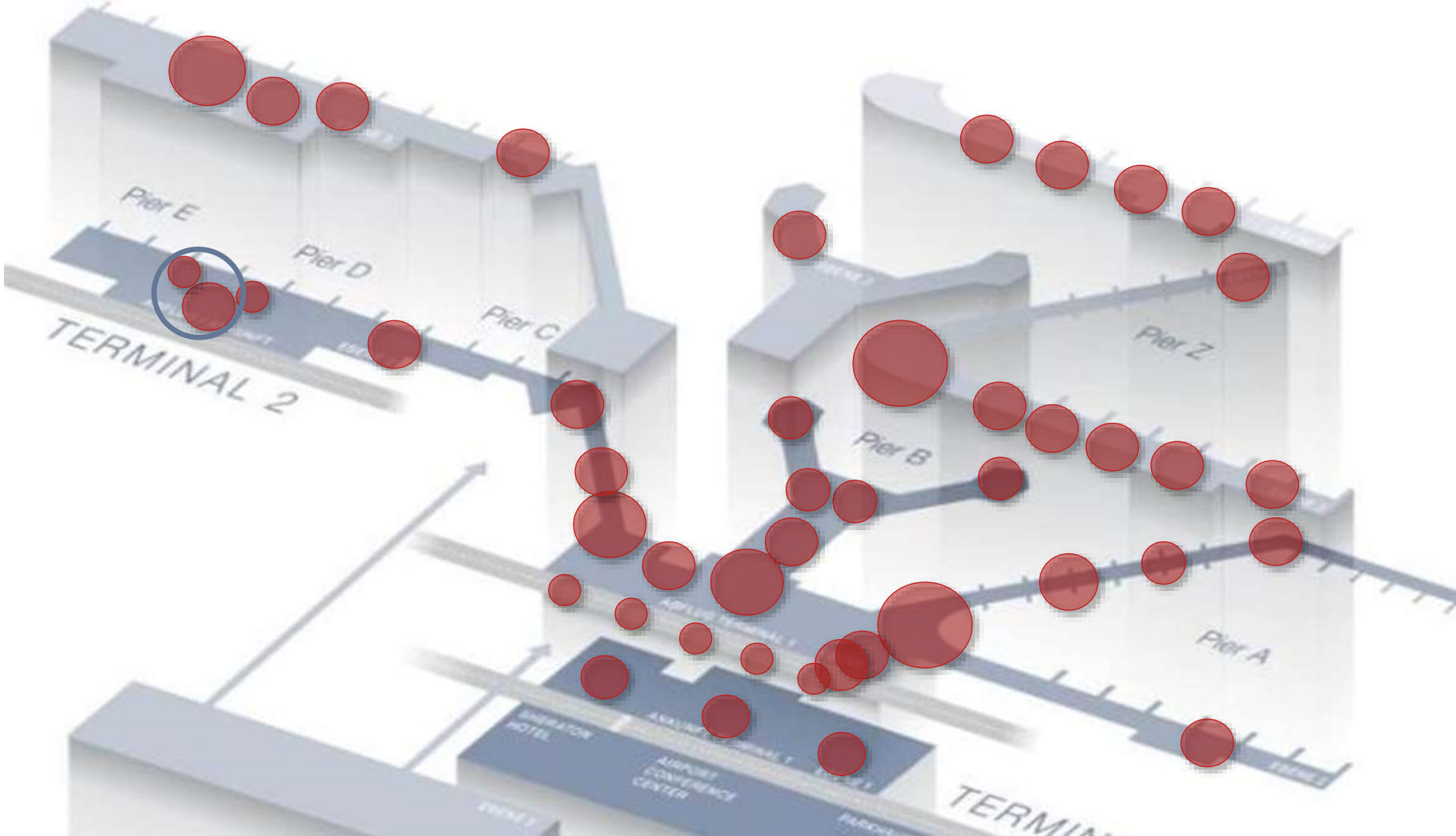

# DIGITAL AIRPORT NETWORK

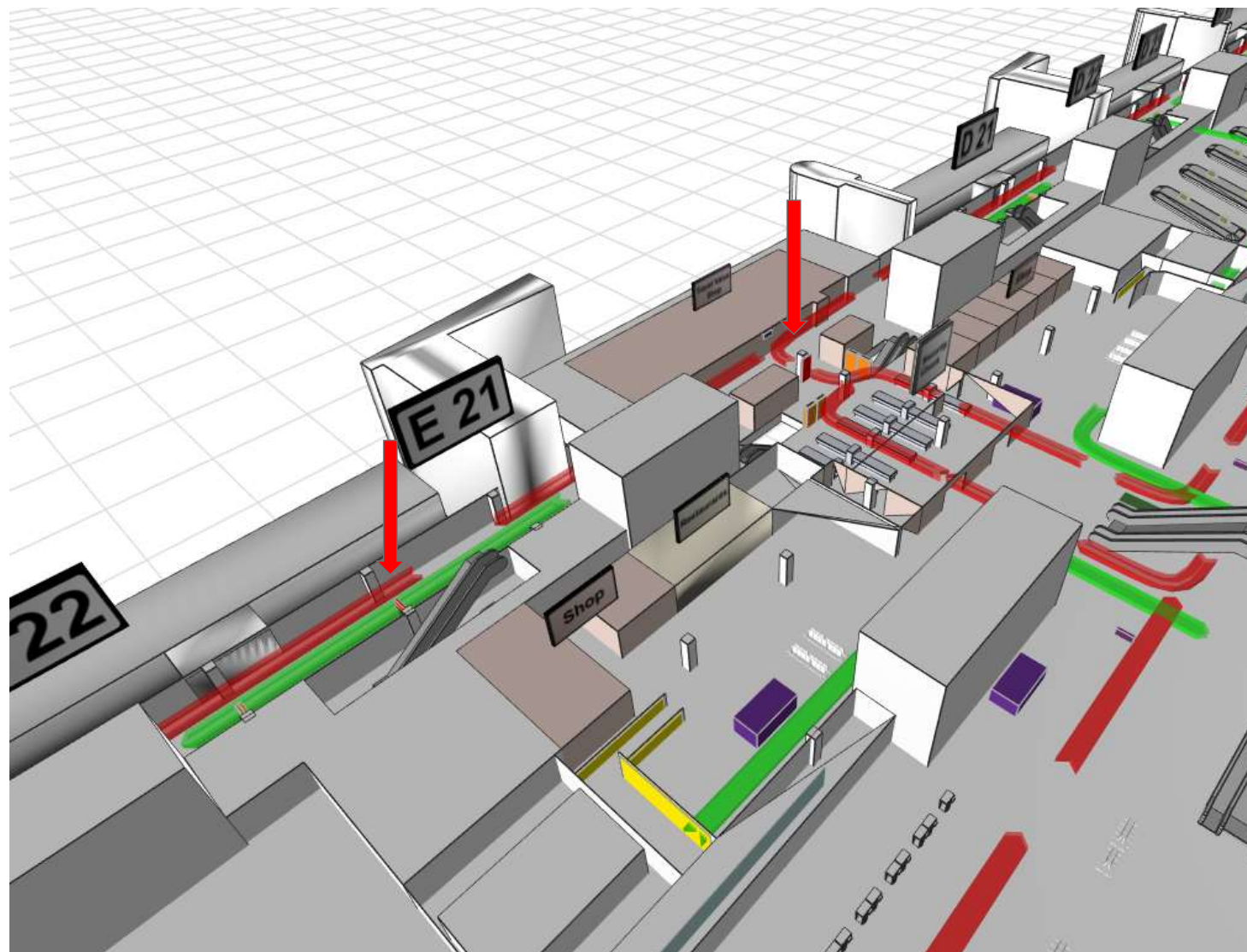



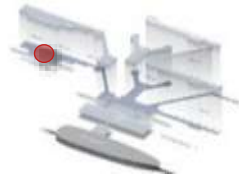

# DIGITAL AIRPORT NETWORK

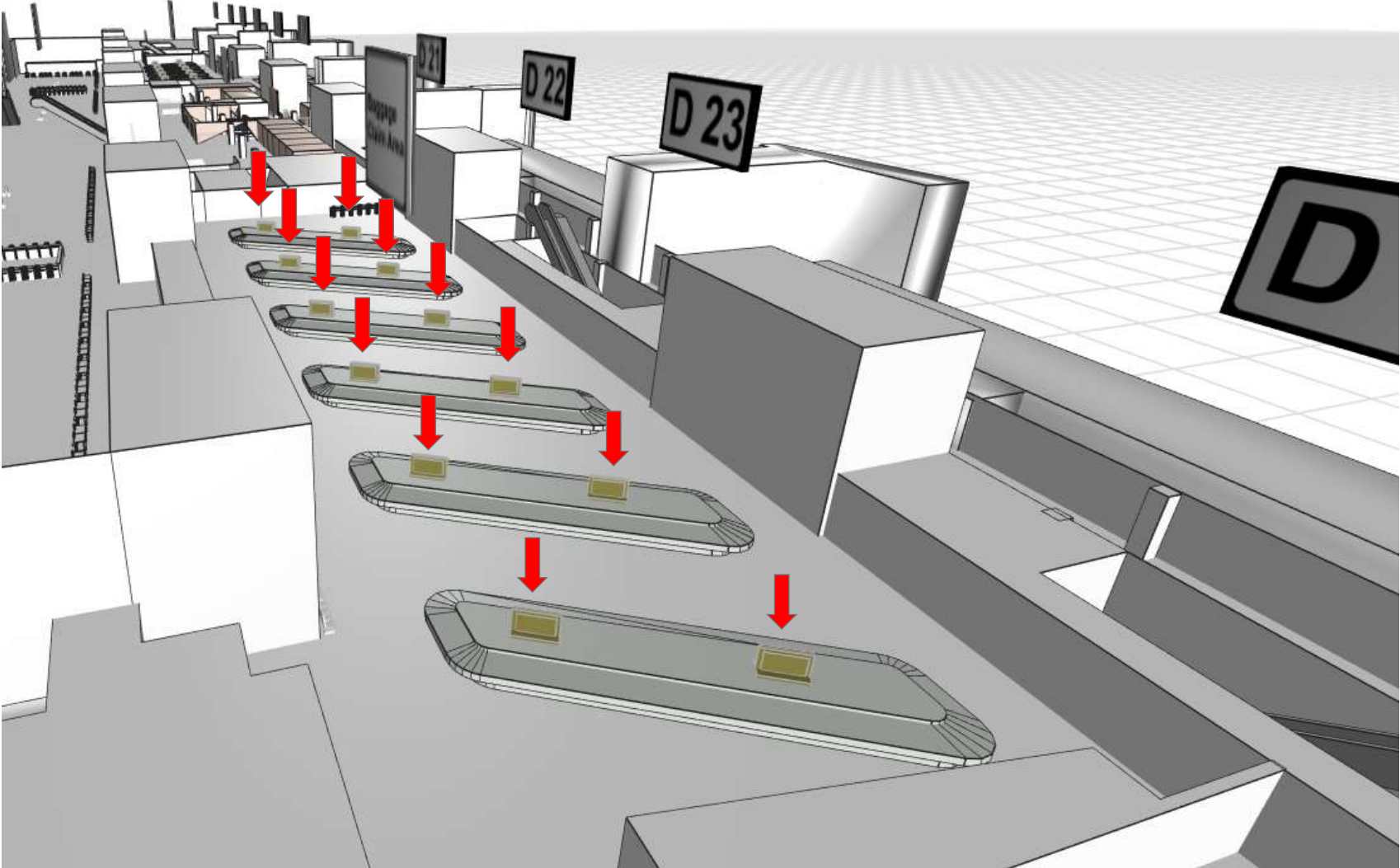



# DIGITAL AIRPORT NETWORK

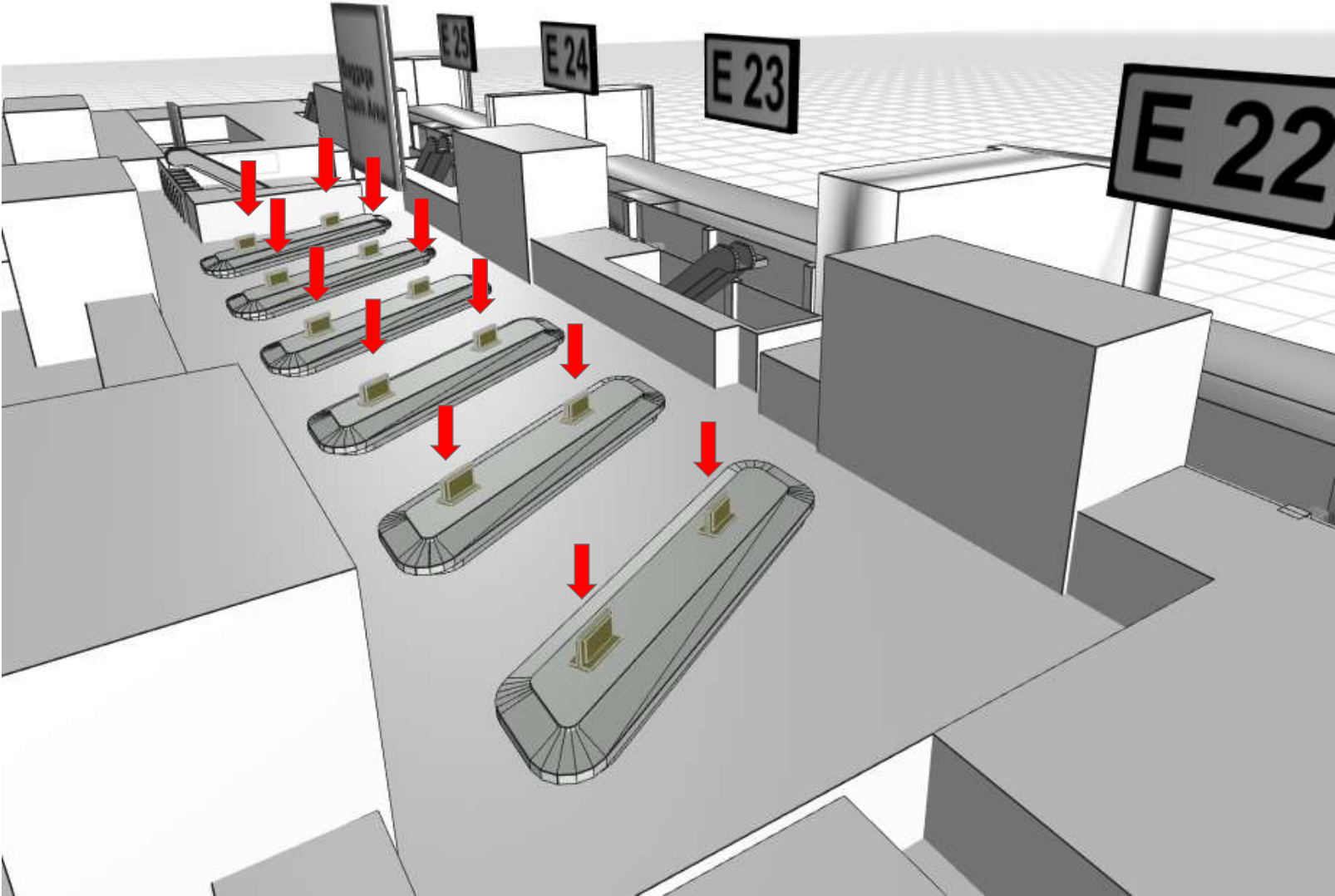

# DIGITAL AIRPORT NETWORK

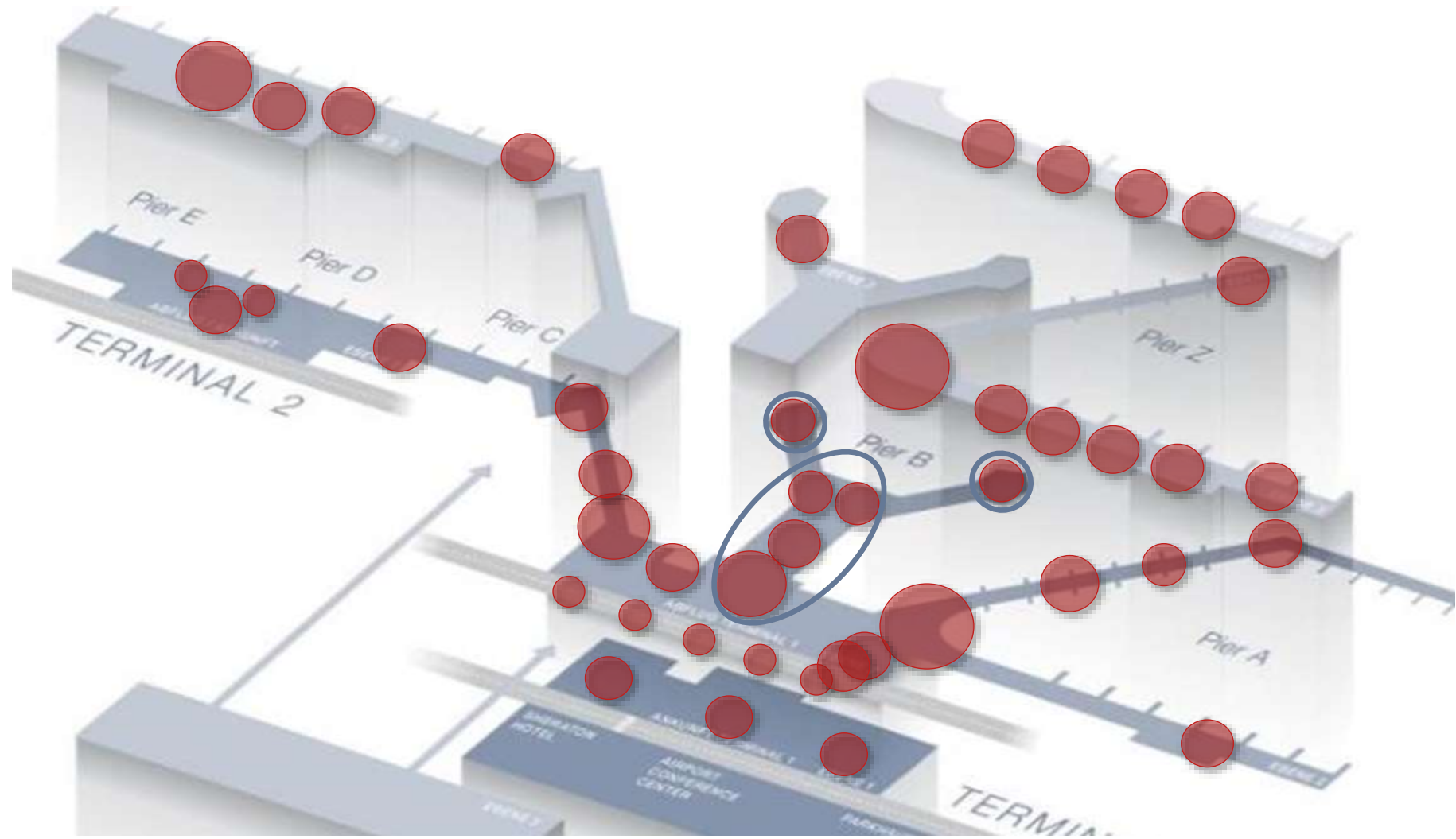

# DIGITAL AIRPORT NETWORK

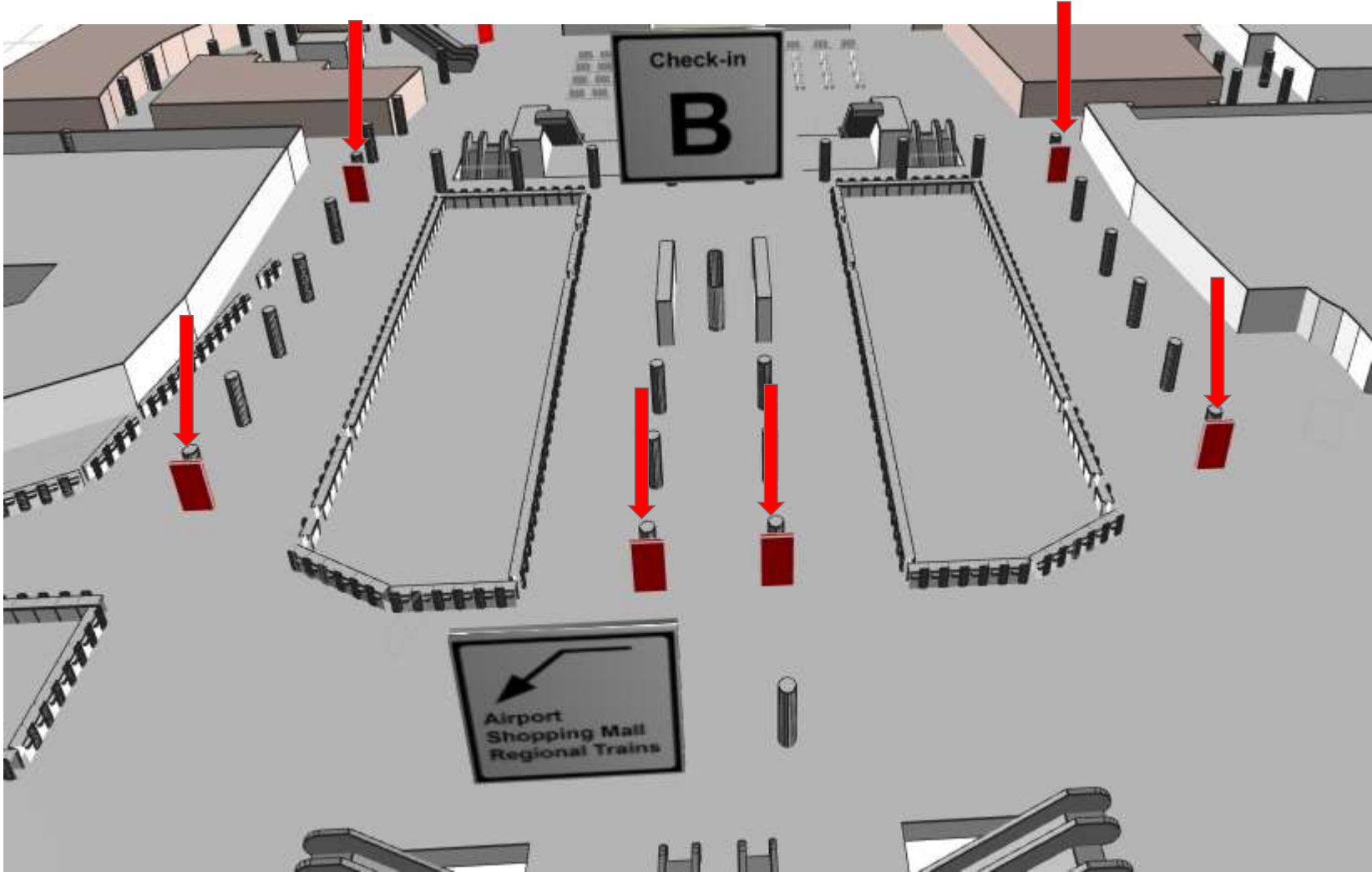
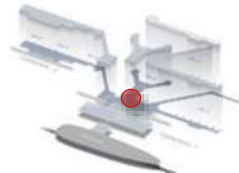

# DIGITAL AIRPORT NETWORK

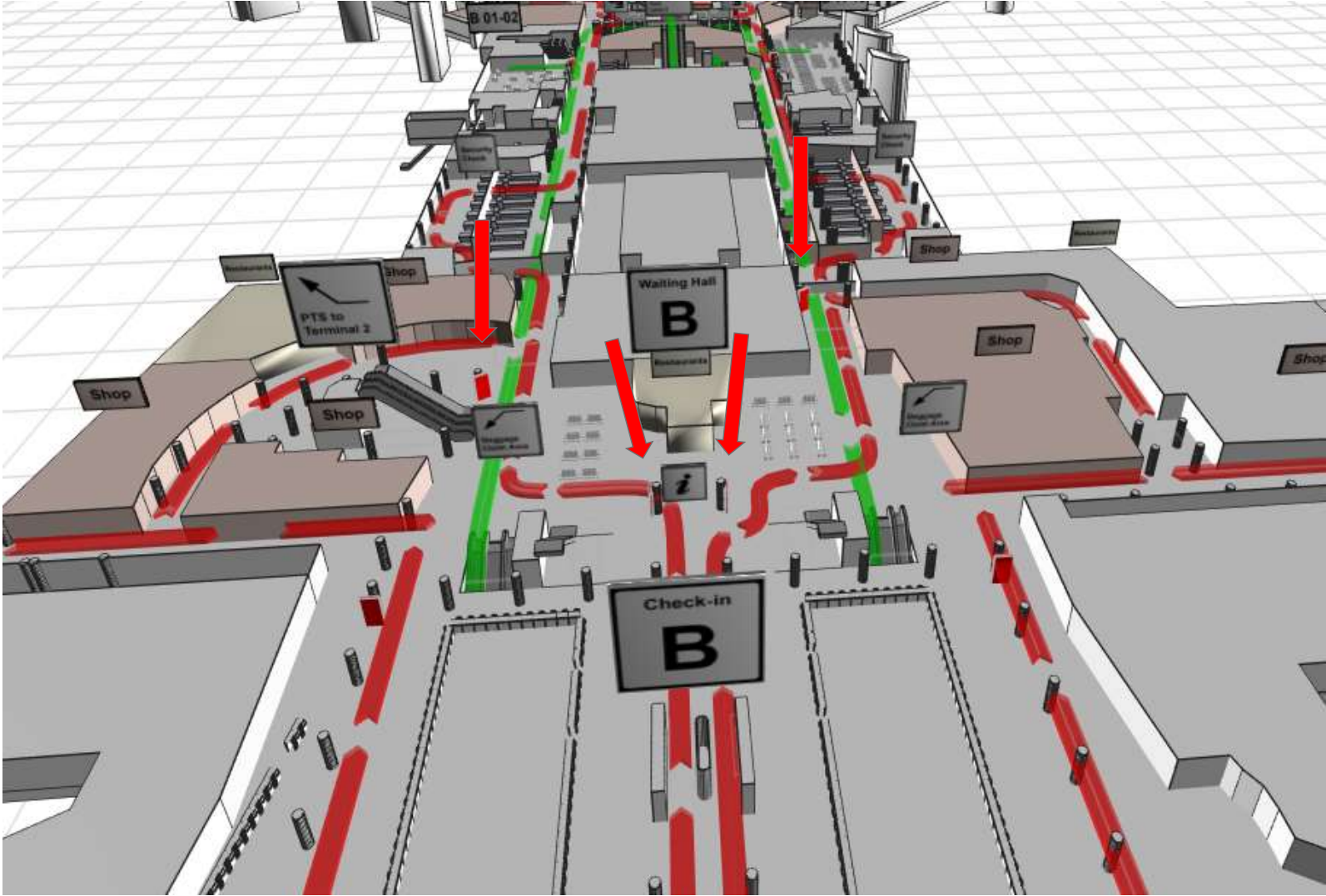
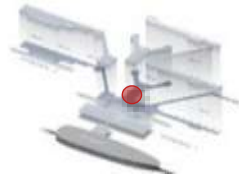

# DIGITAL AIRPORT NETWORK

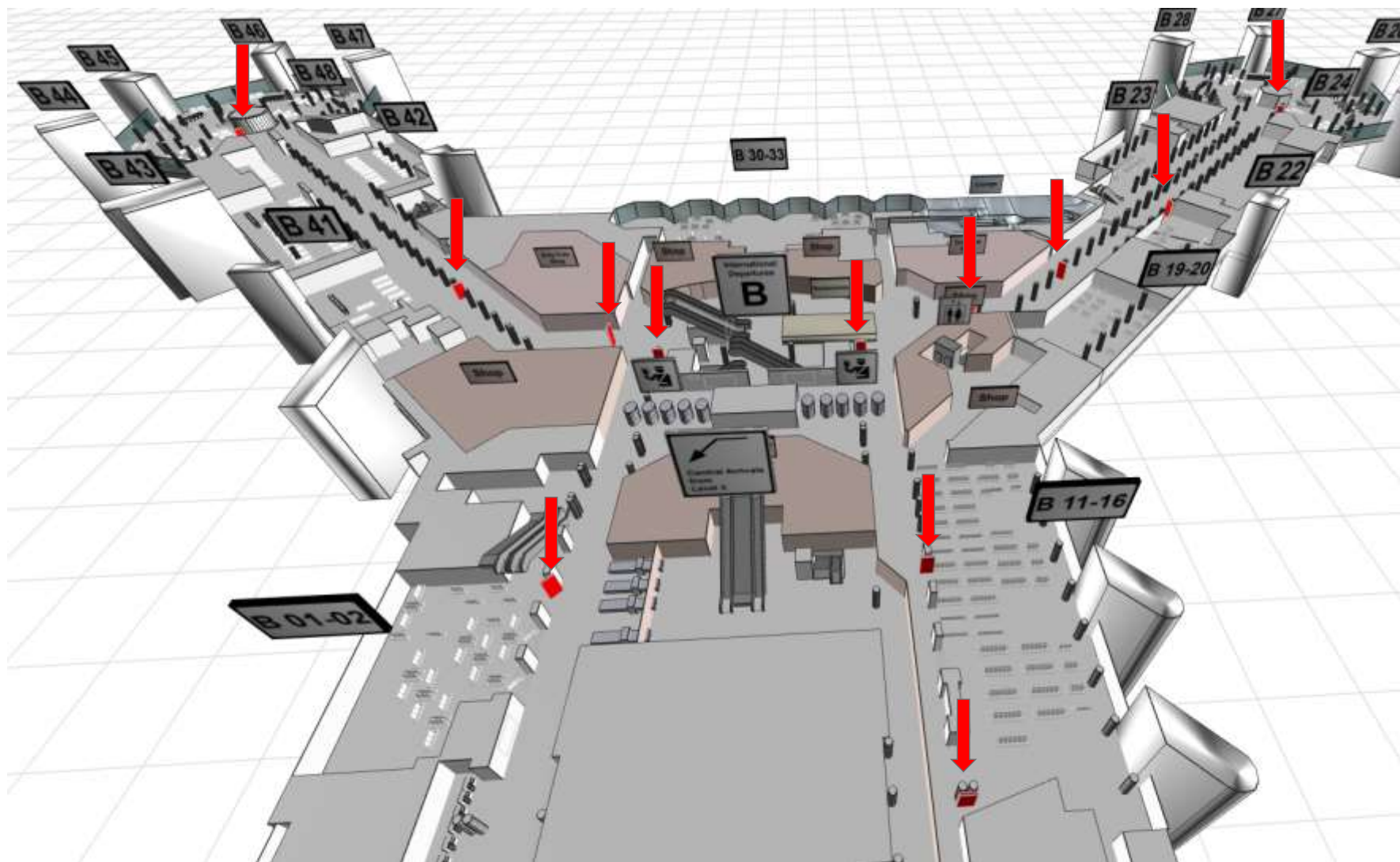

# DIGITAL AIRPORT NETWORK

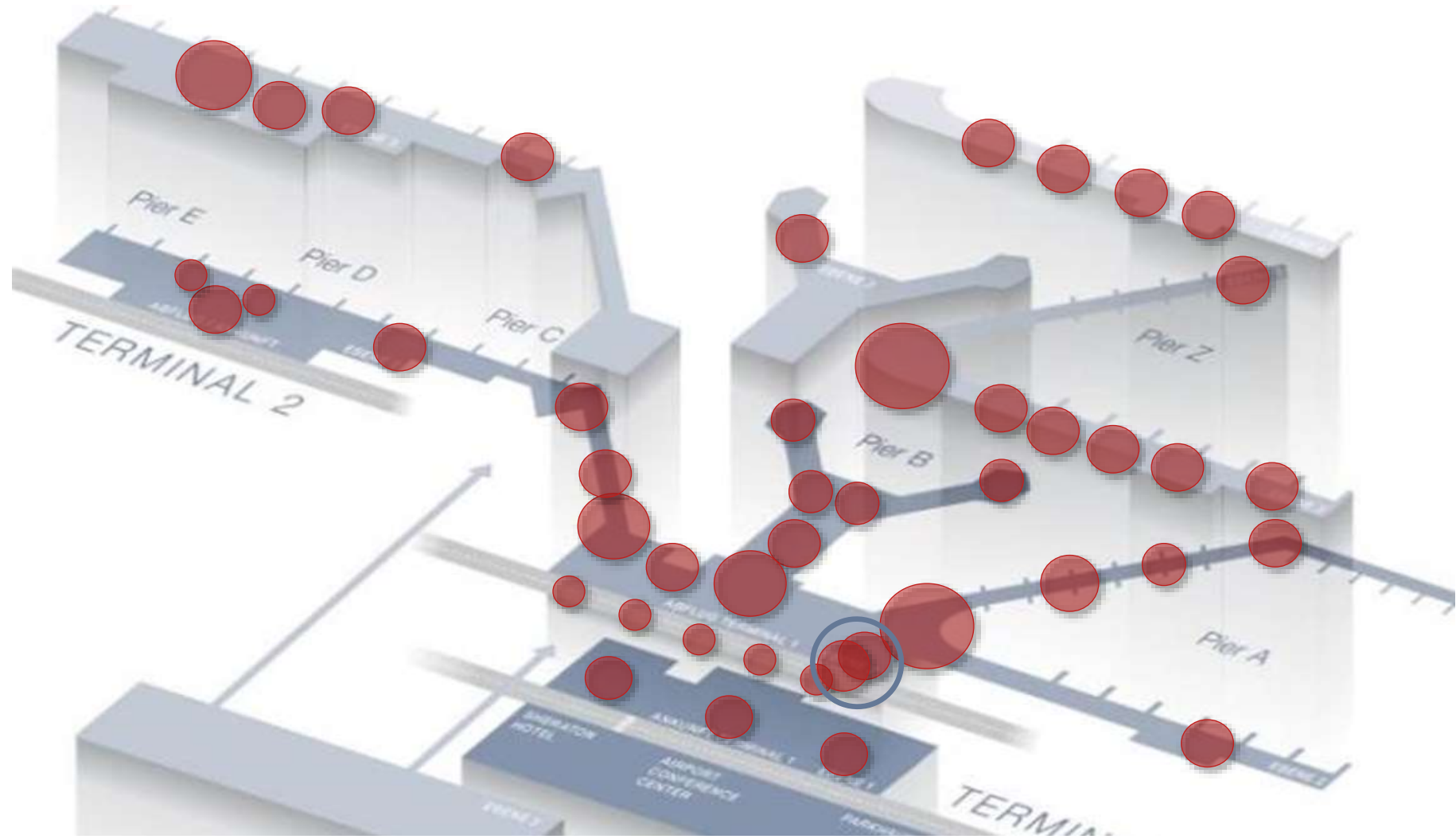

# DIGITAL AIRPORT NETWORK

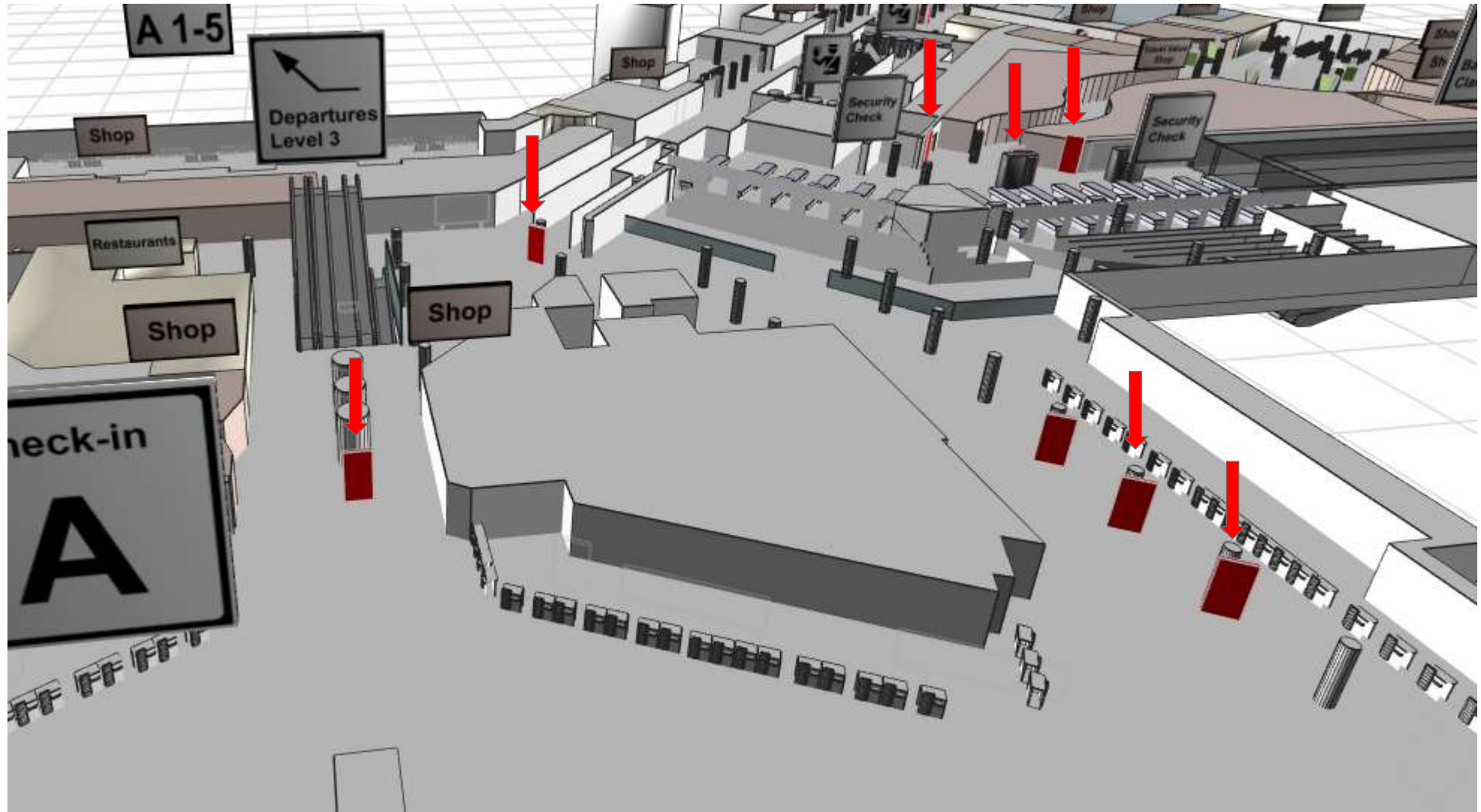



# DIGITAL AIRPORT NETWORK

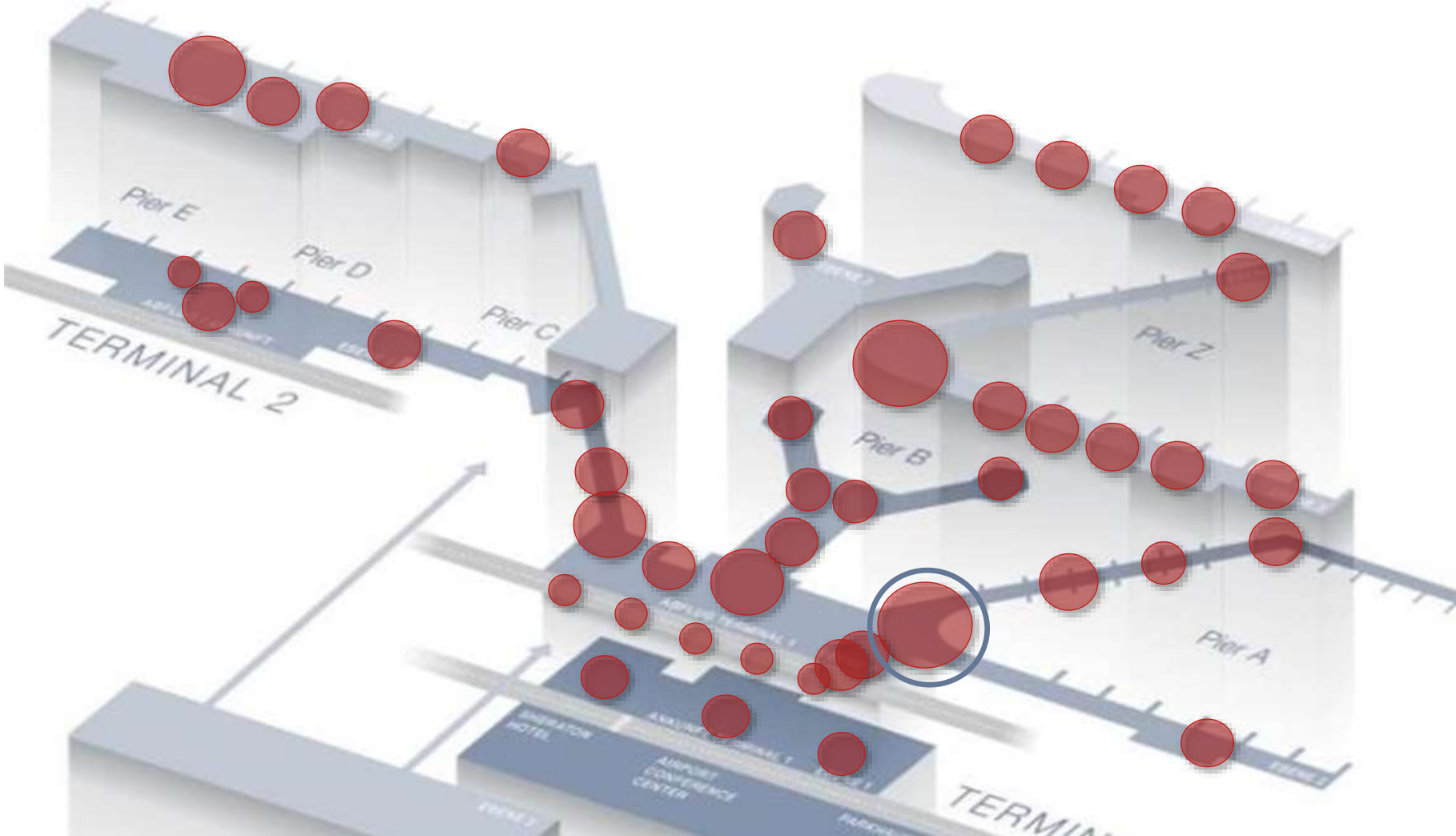

# DIGITAL AIRPORT NETWORK

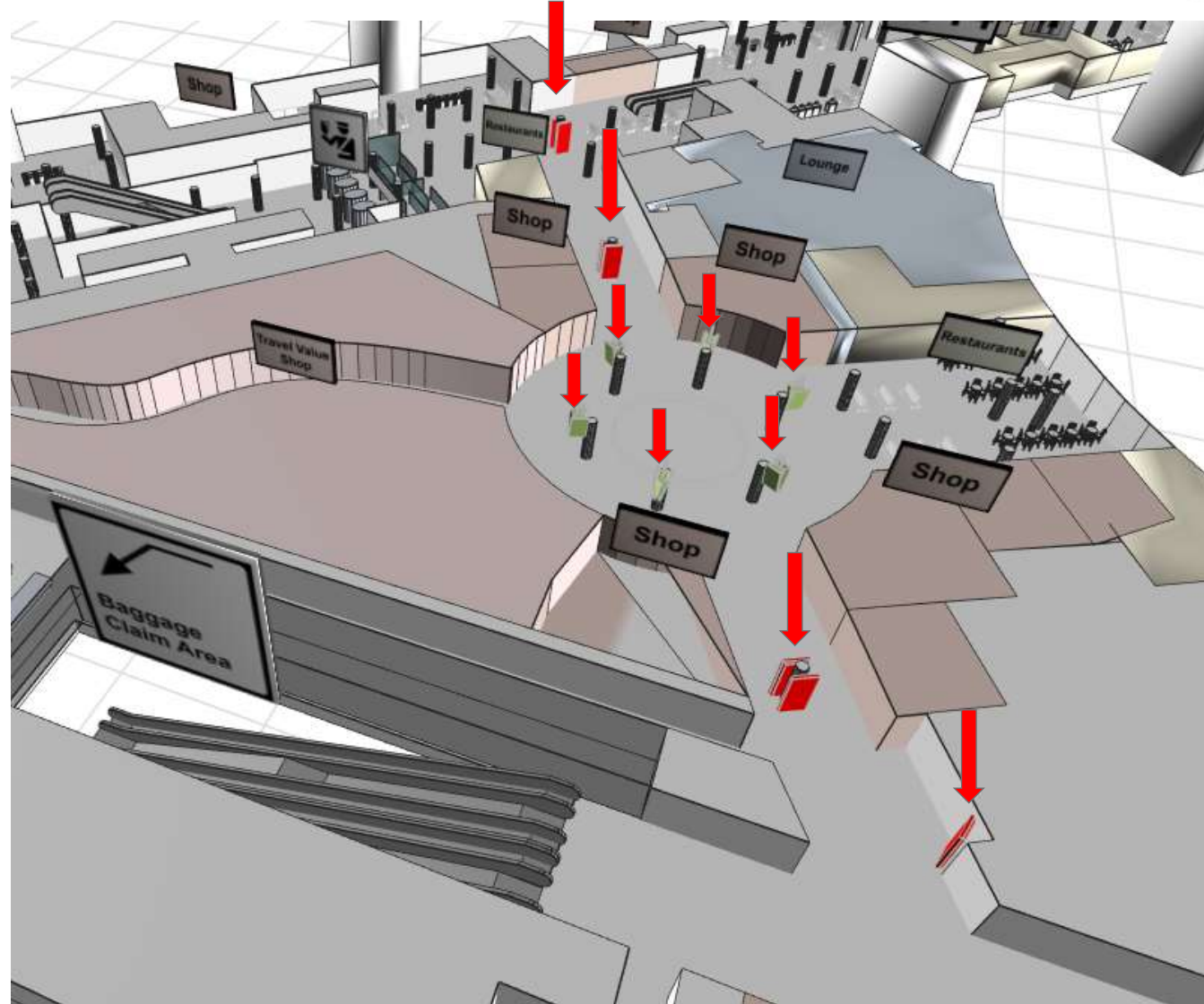
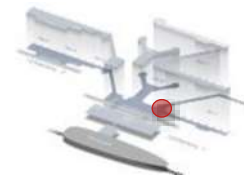

# DIGITAL AIRPORT NETWORK

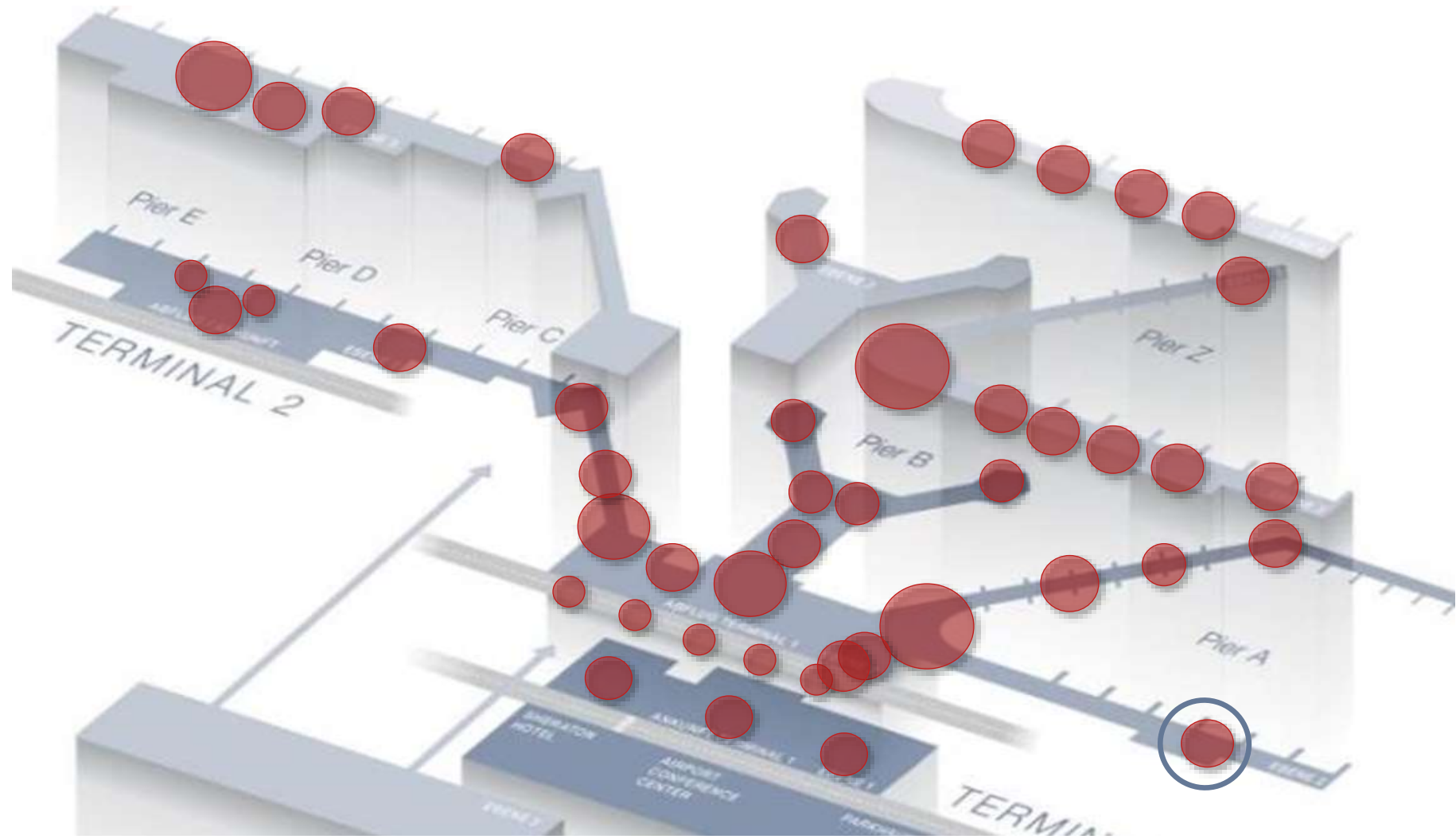

# DIGITAL AIRPORT NETWORK

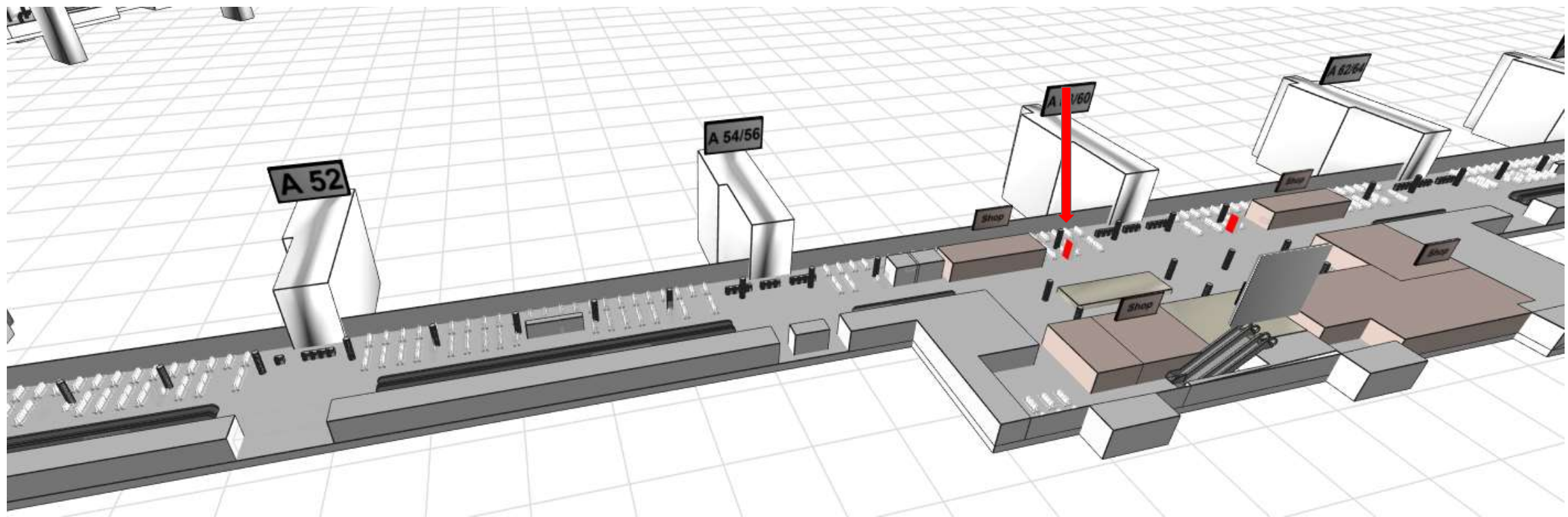
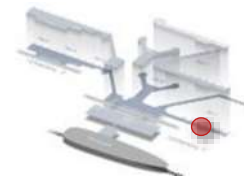

# DIGITAL AIRPORT NETWORK

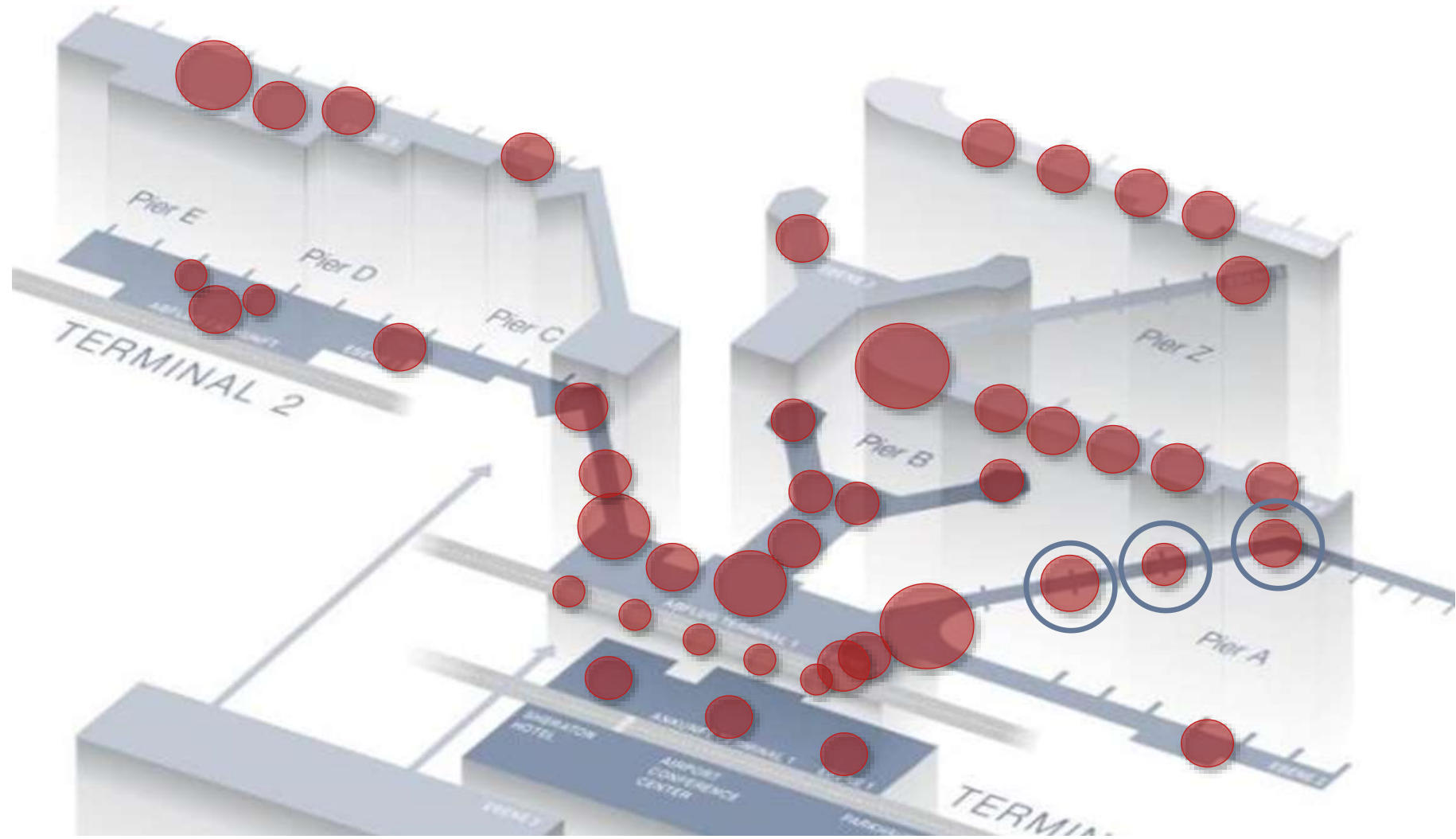

# DIGITAL AIRPORT NETWORK

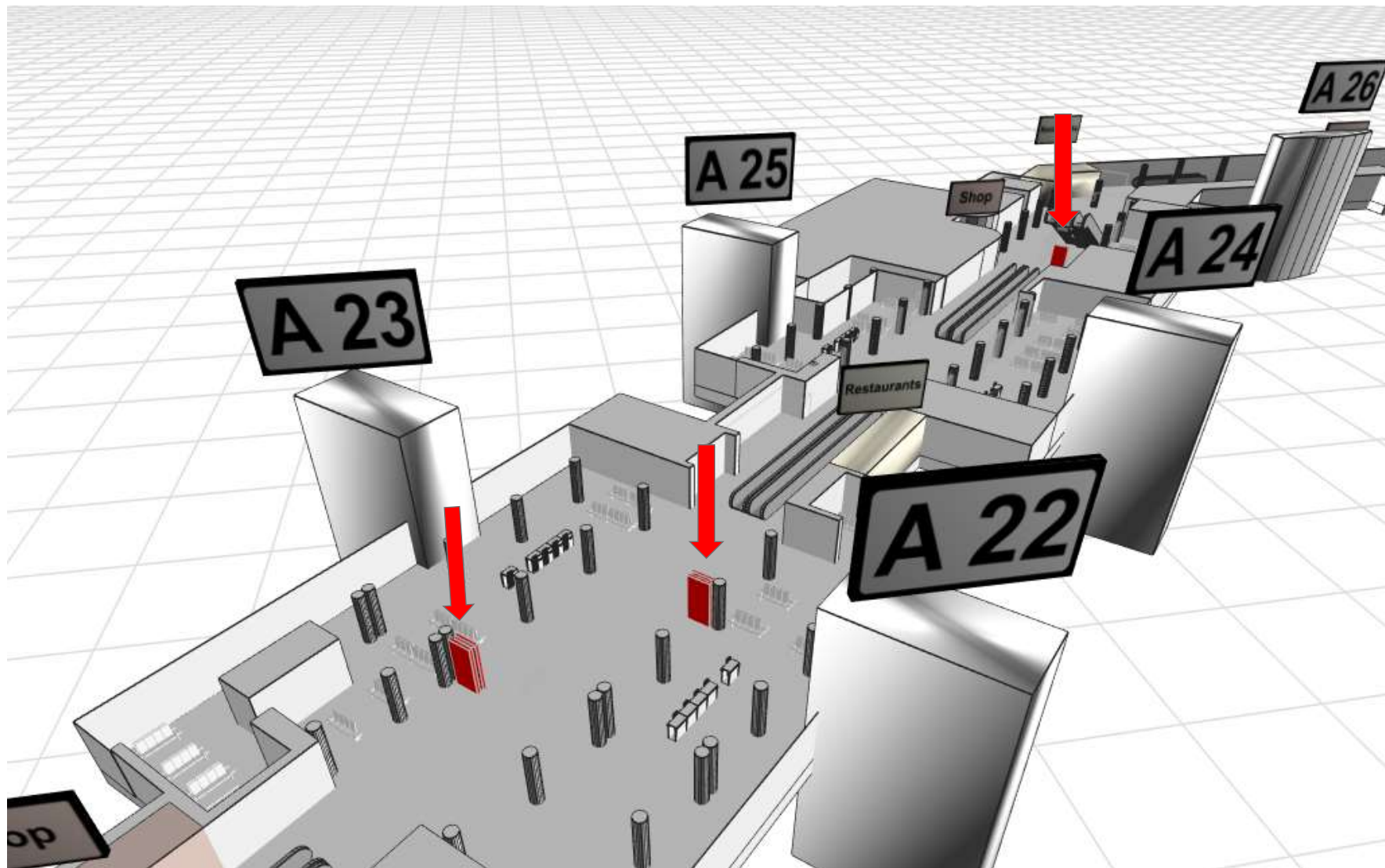

# DIGITAL AIRPORT NETWORK

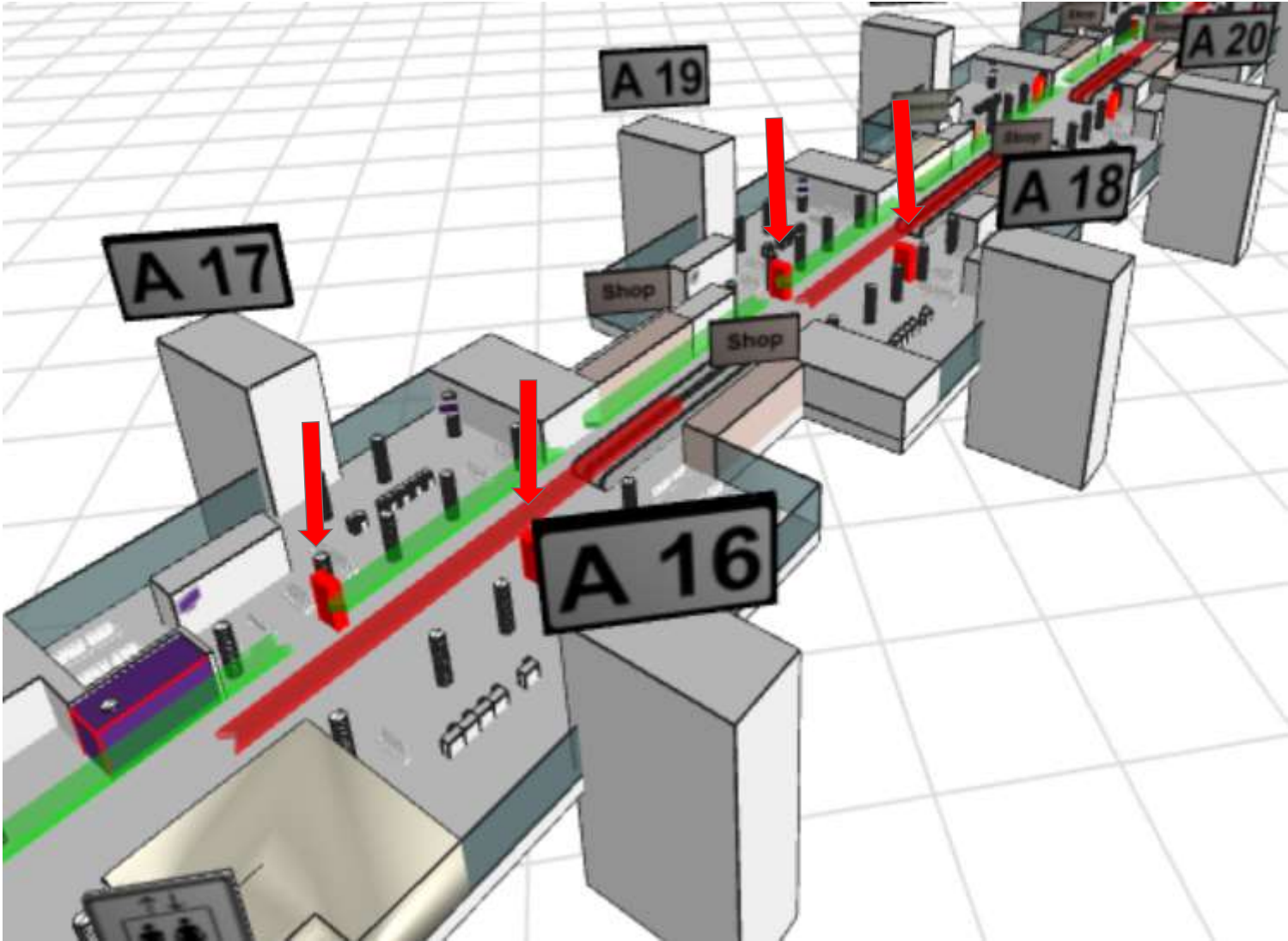
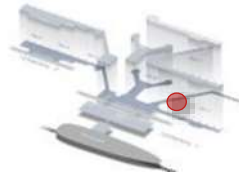

# DIGITAL AIRPORT NETWORK

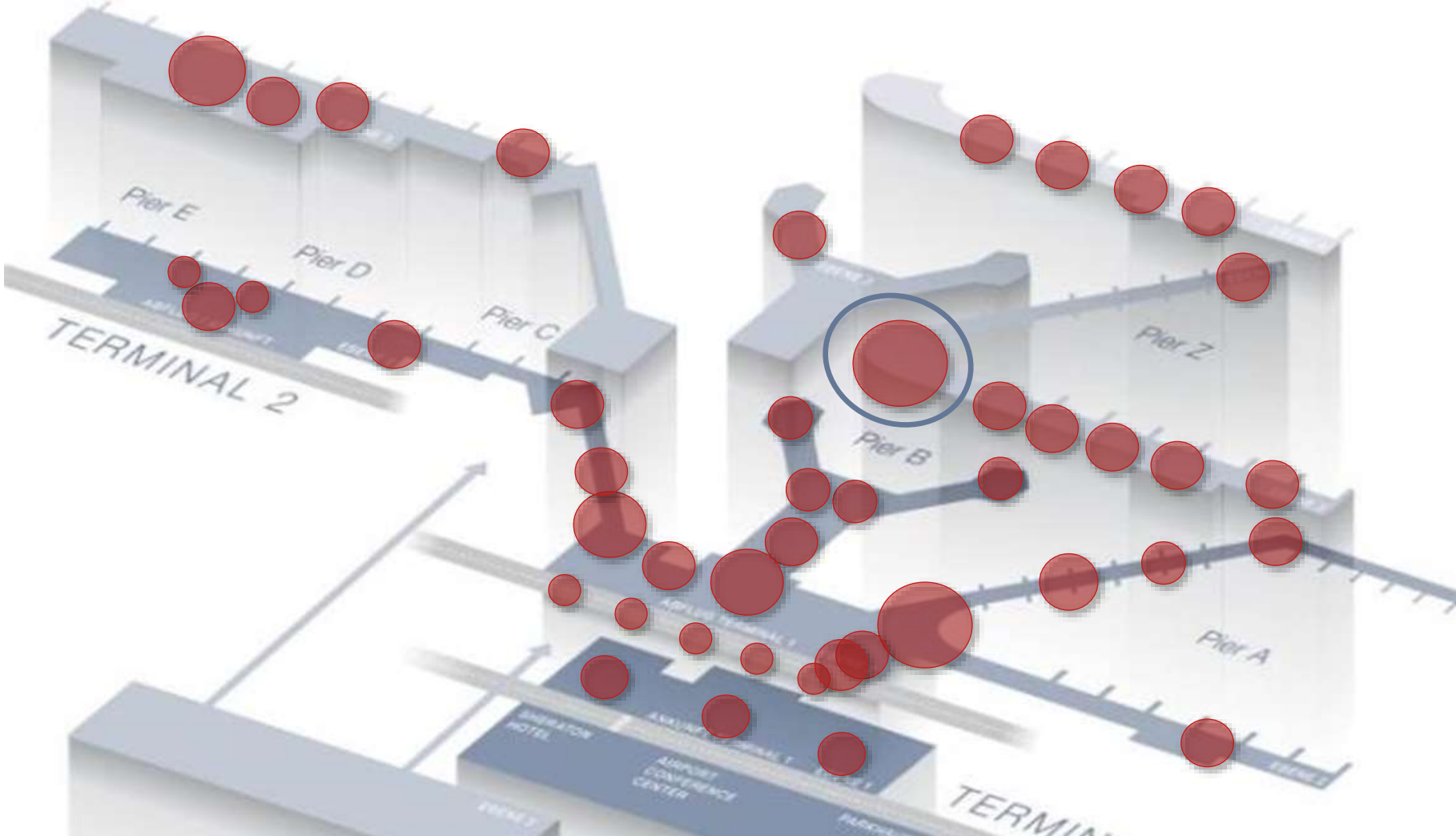



# DIGITAL AIRPORT NETWORK

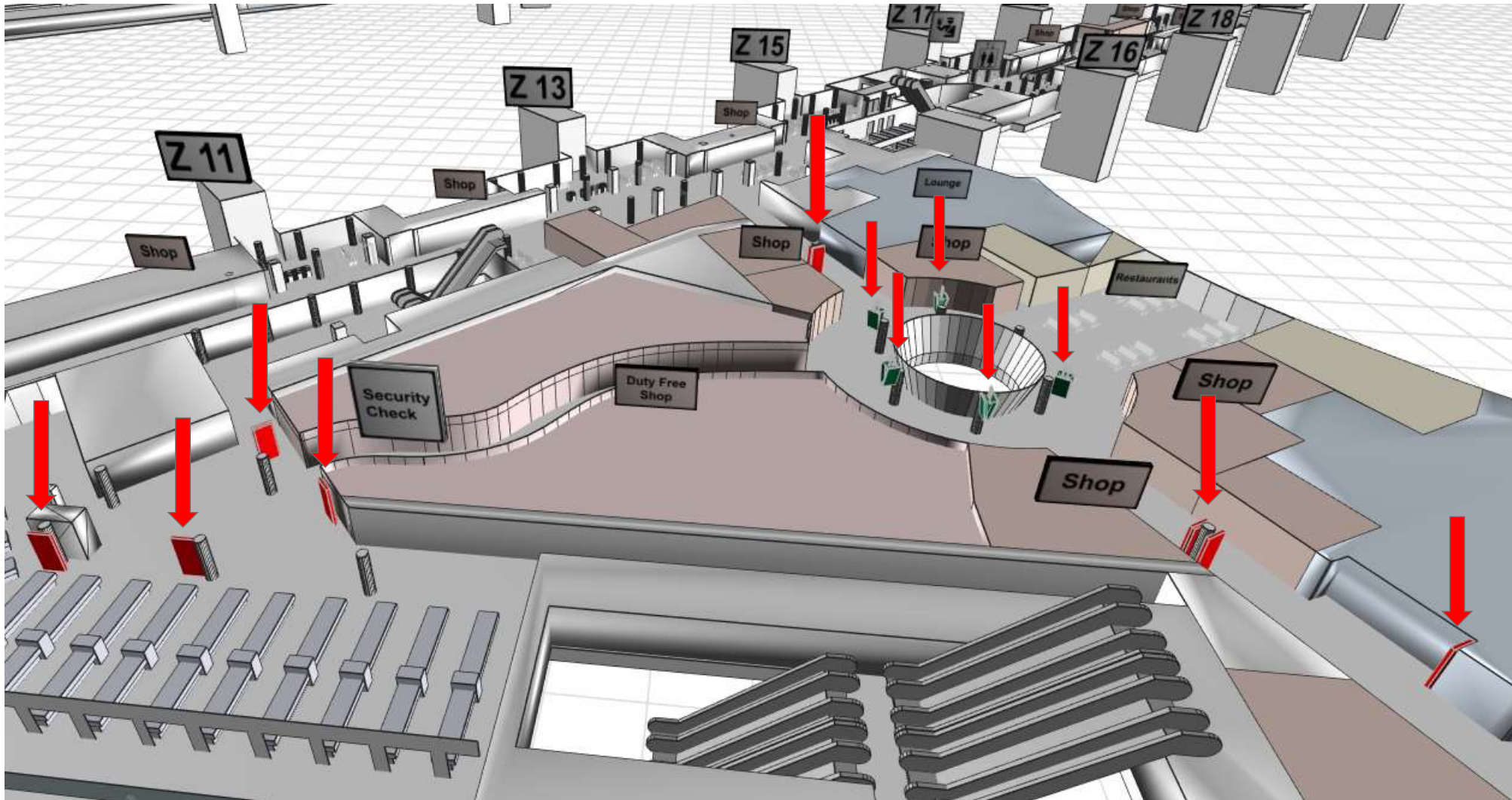
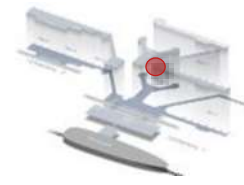

# DIGITAL AIRPORT NETWORK

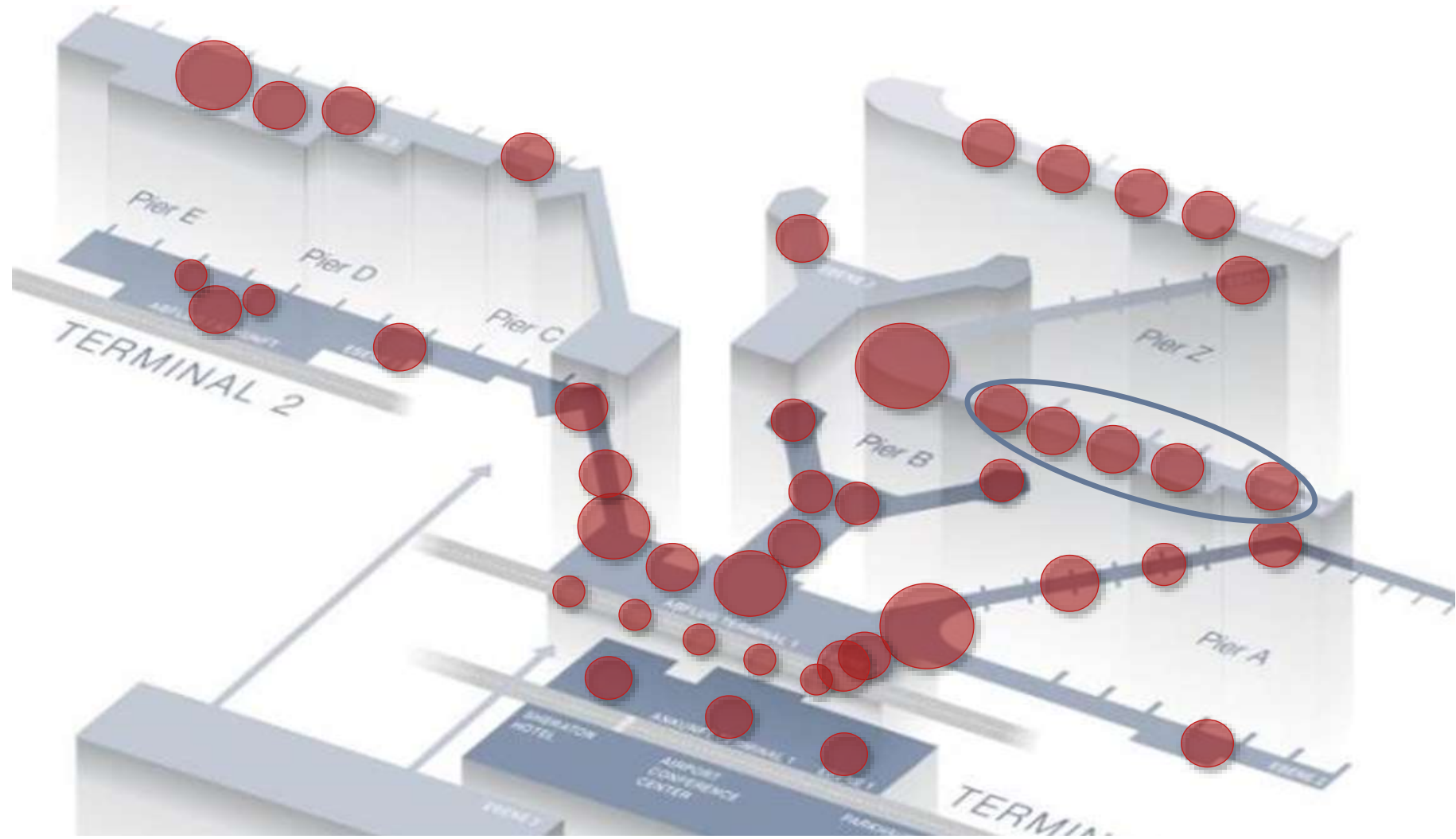

# DIGITAL AIRPORT NETWORK

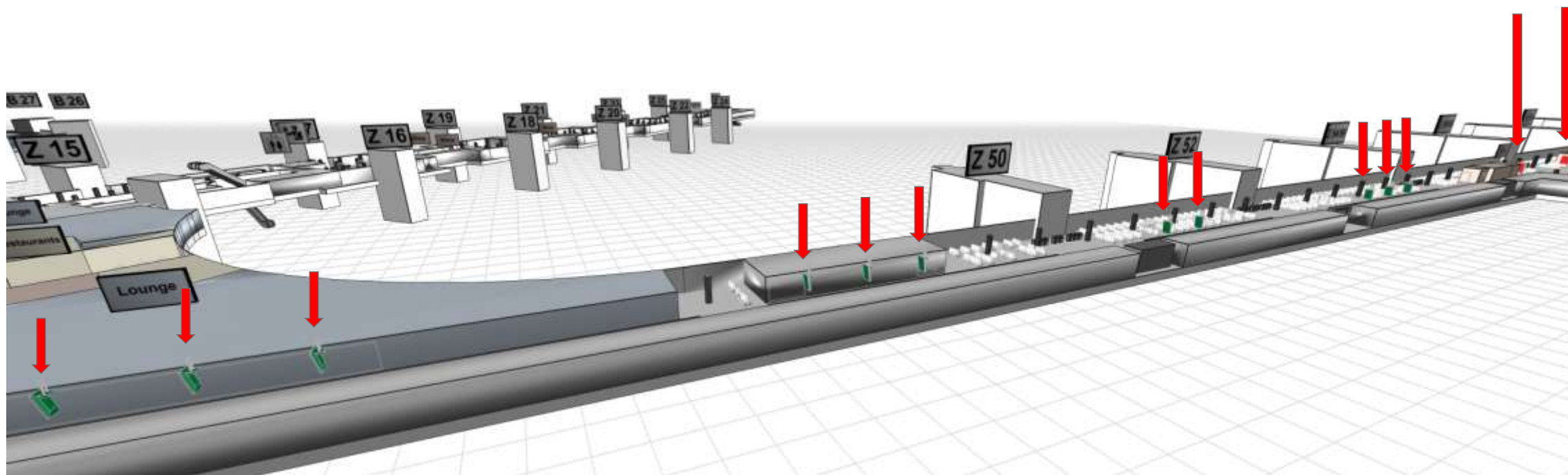

# DIGITAL AIRPORT NETWORK

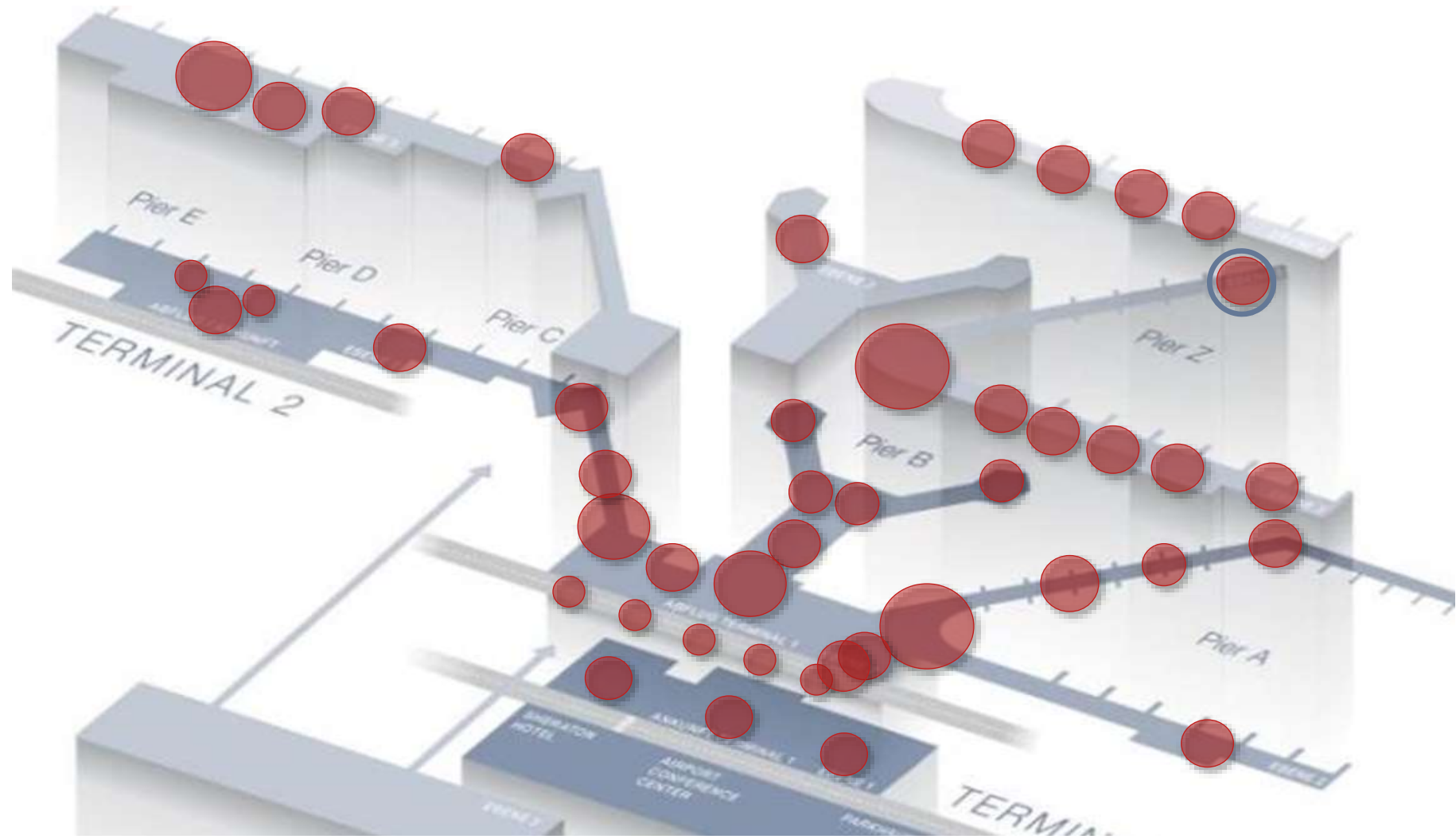

# DIGITAL AIRPORT NETWORK

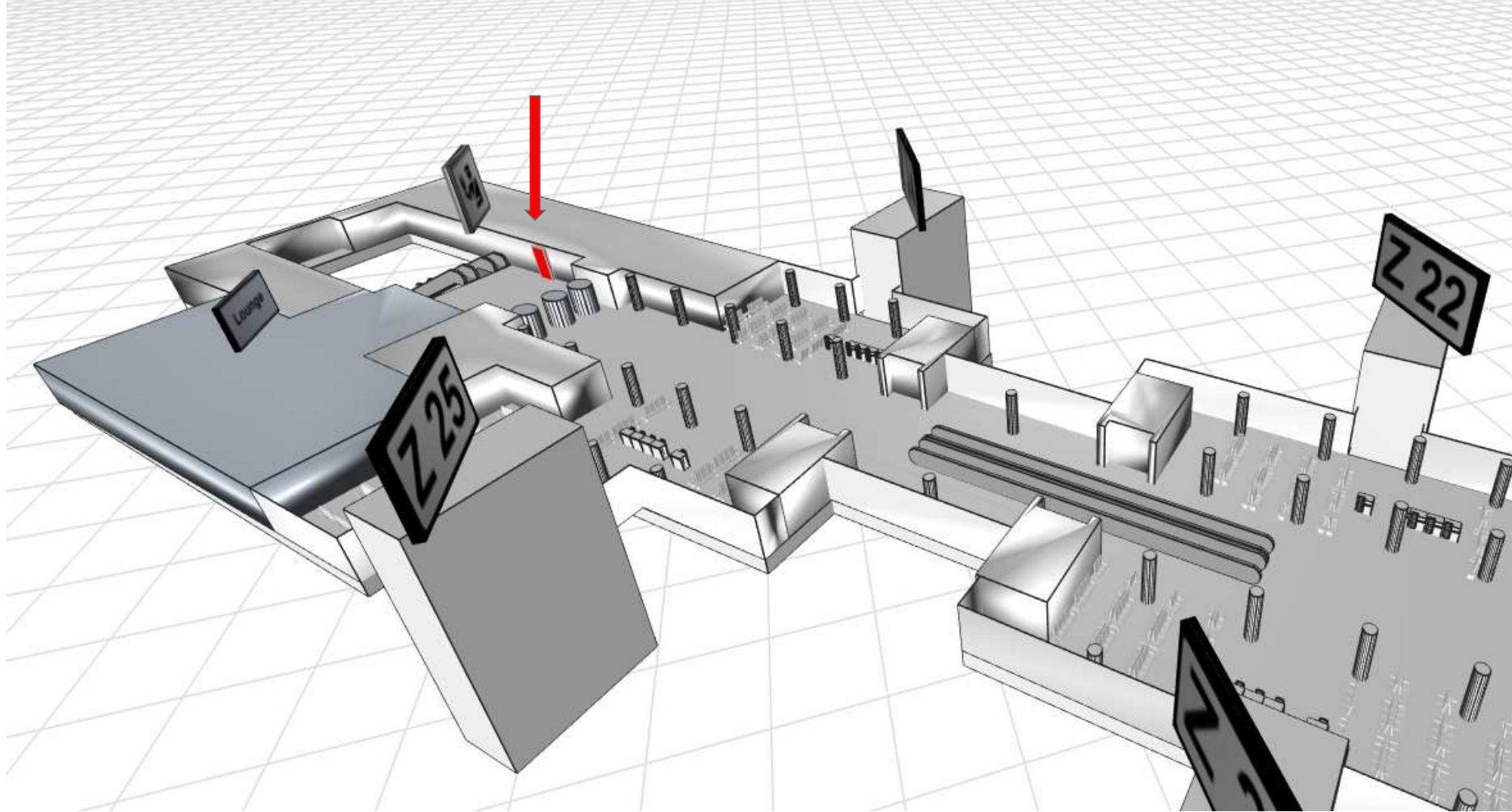

# DIGITAL AIRPORT NETWORK

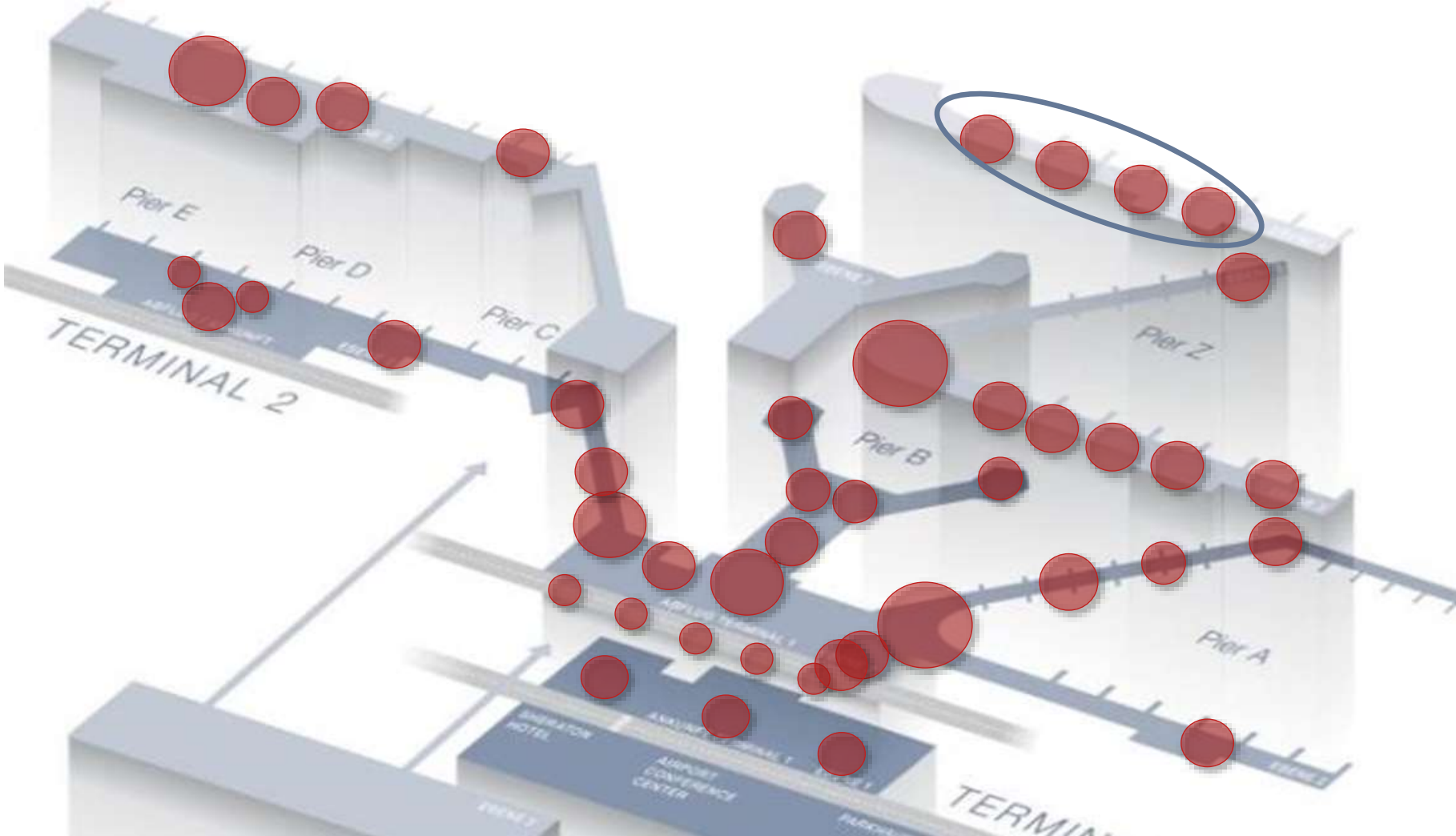



# DIGITAL AIRPORT NETWORK

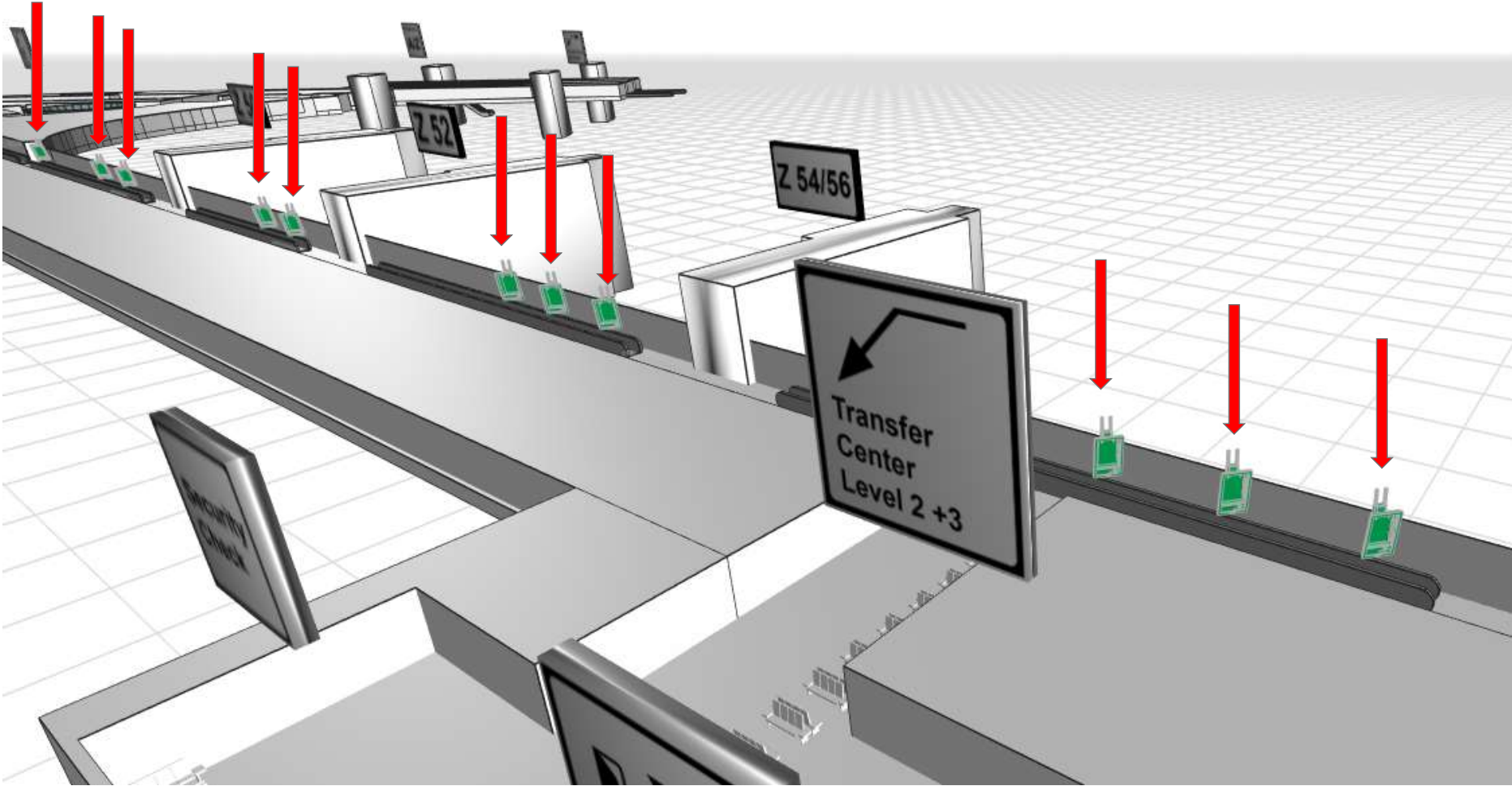

# DIGITAL AIRPORT NETWORK

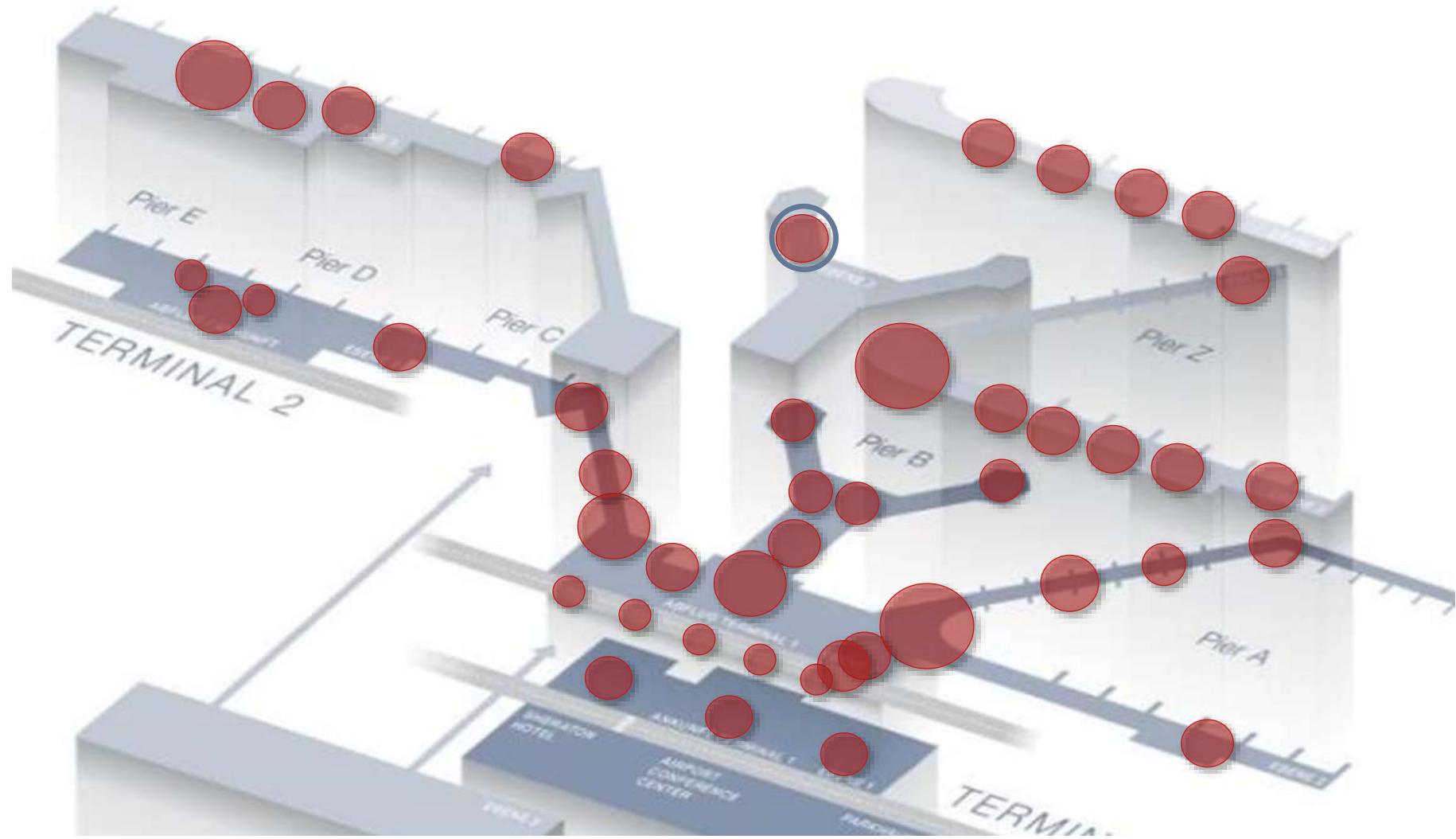



# DIGITAL AIRPORT NETWORK

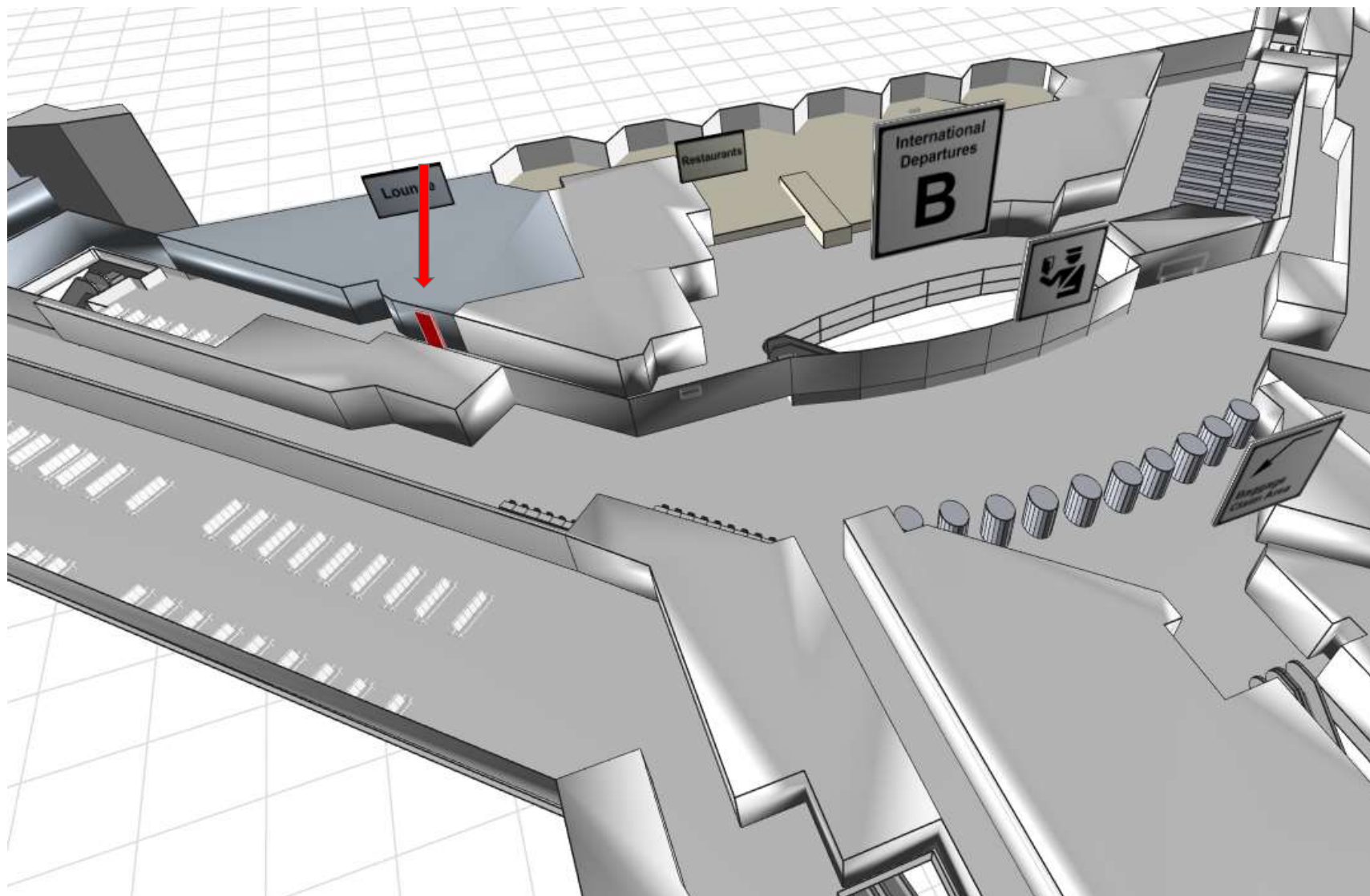

# DIGITAL AIRPORT NETWORK

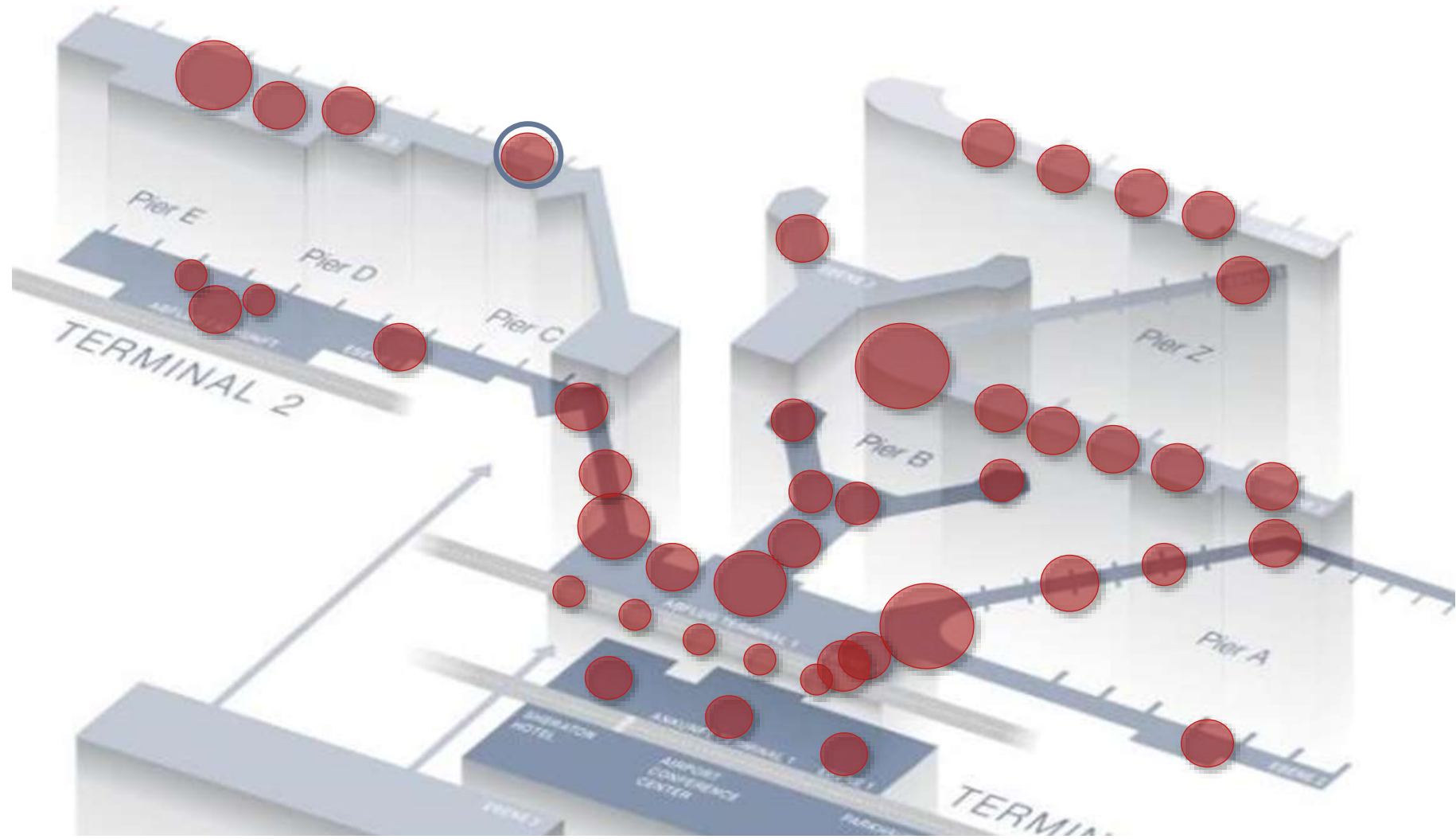

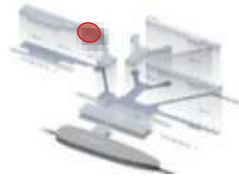

# DIGITAL AIRPORT NETWORK

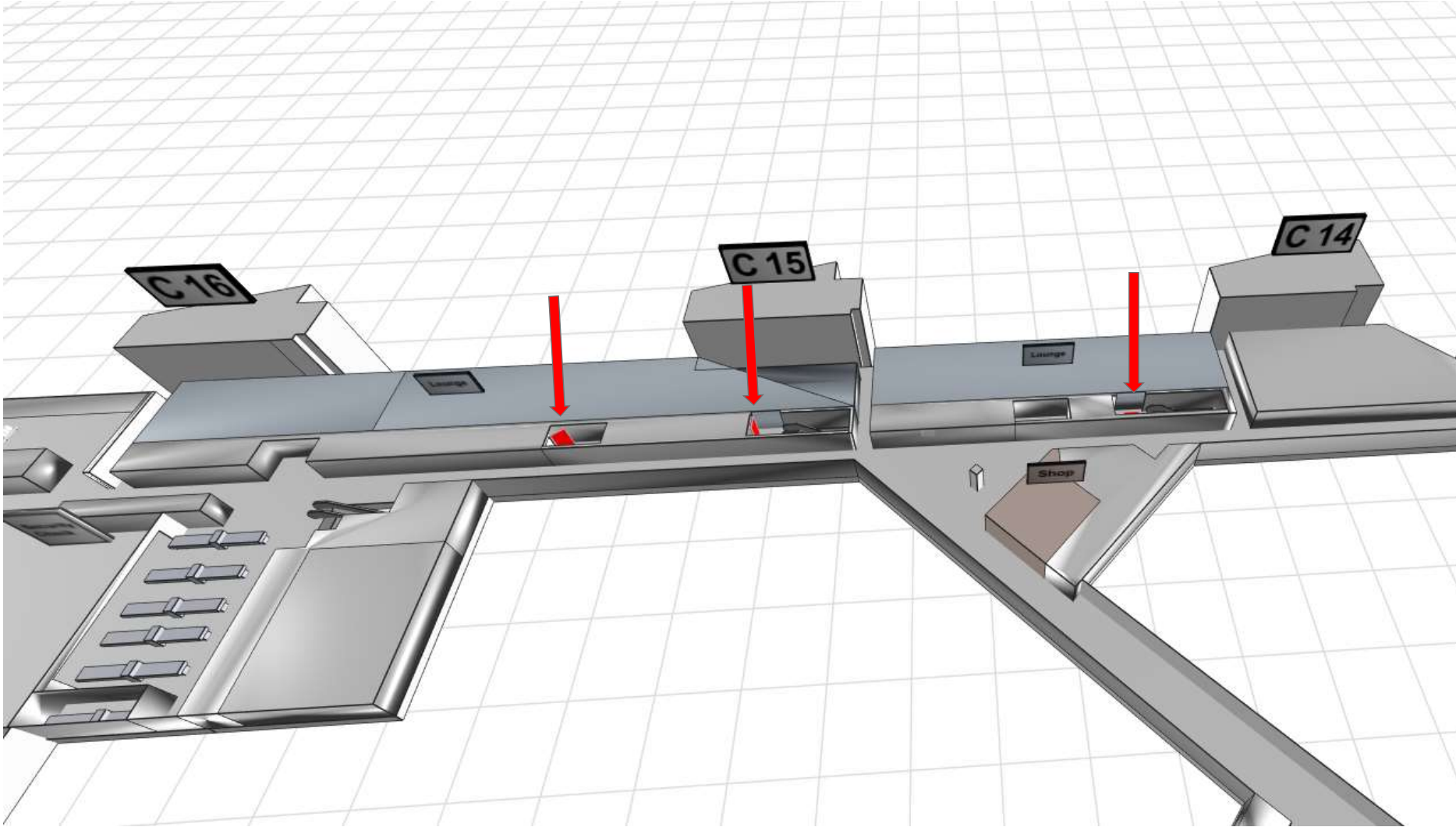

# DIGITAL AIRPORT NETWORK

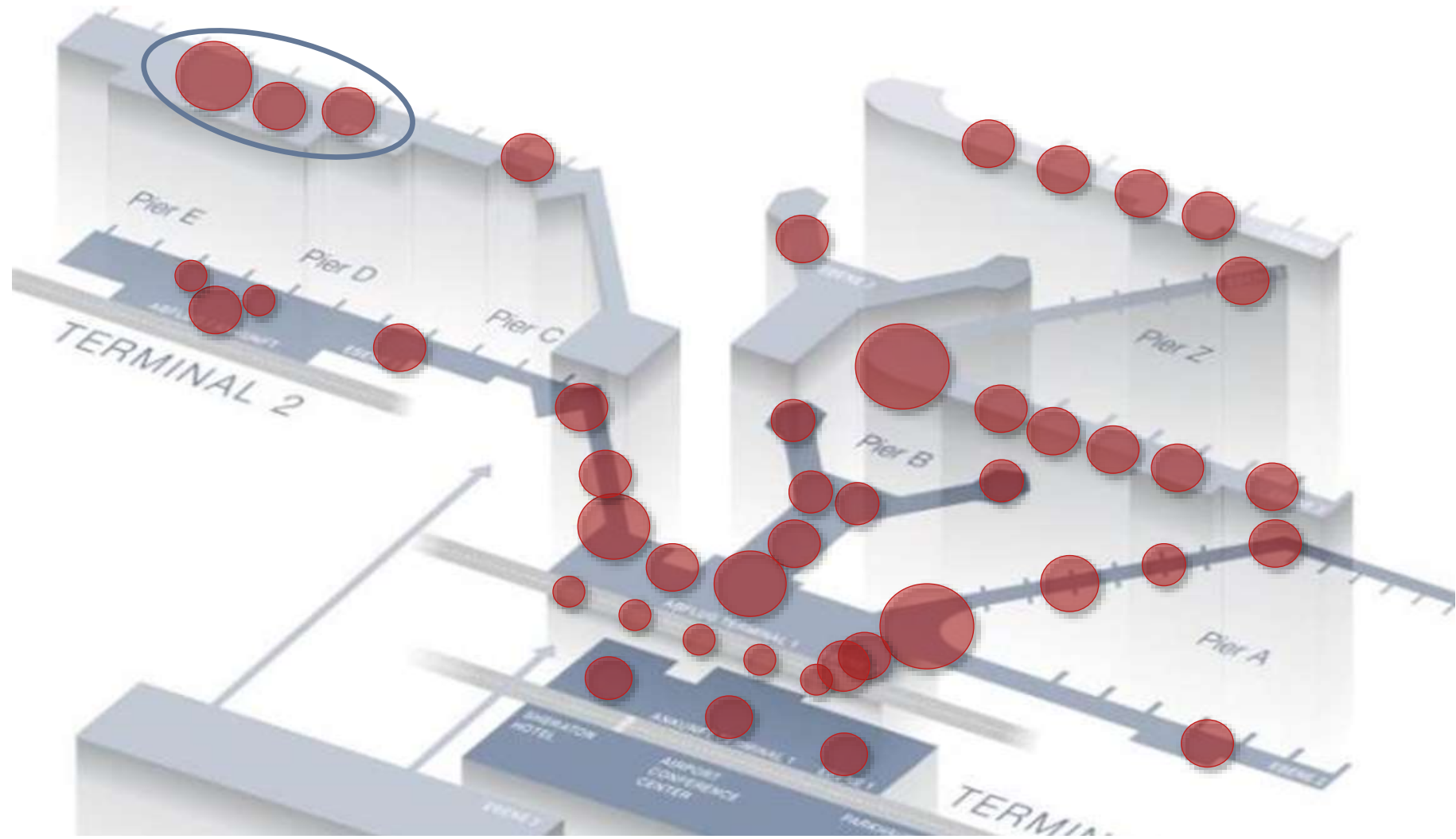

# DIGITAL AIRPORT NETWORK

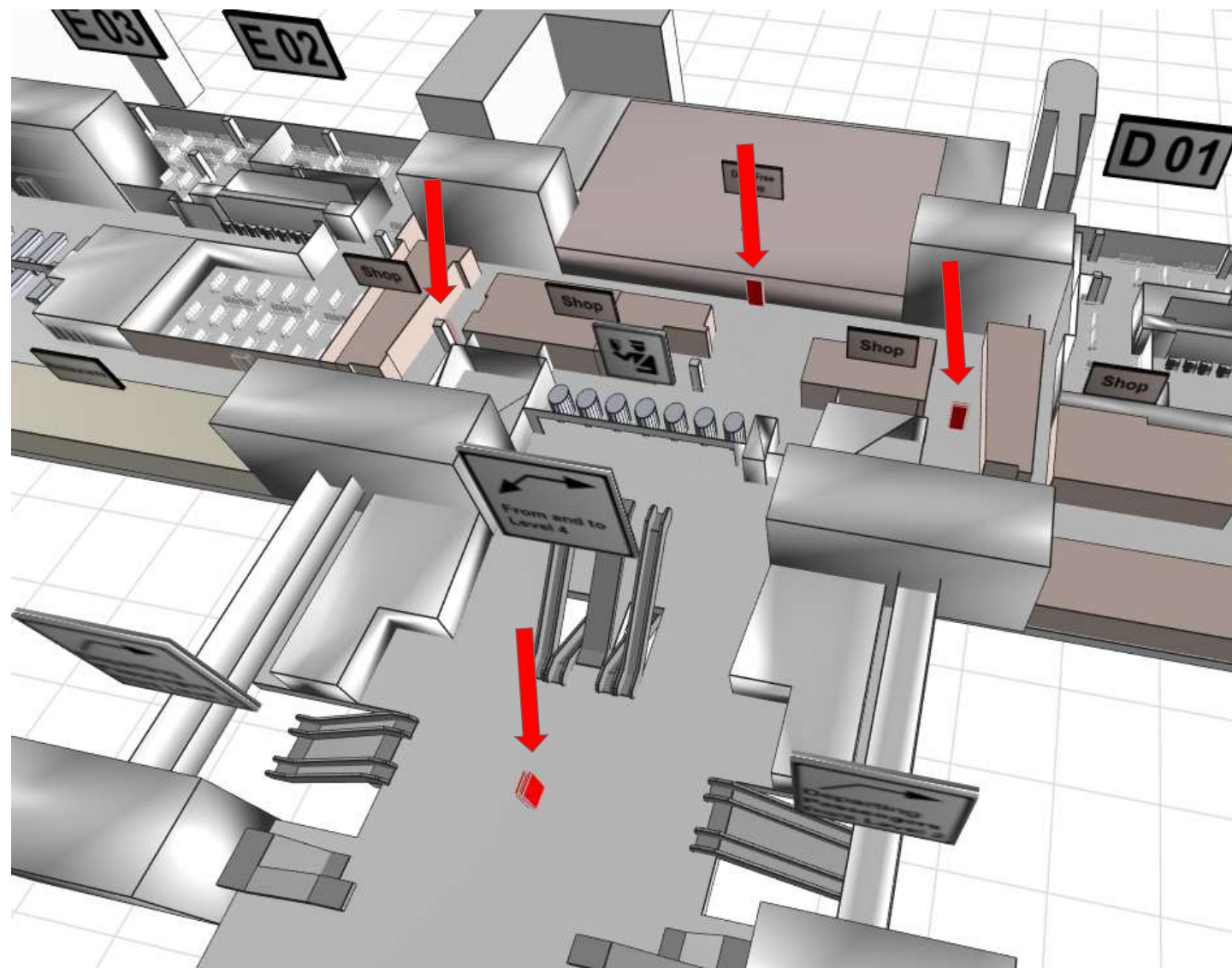

# DIGITAL AIRPORT NETWORK

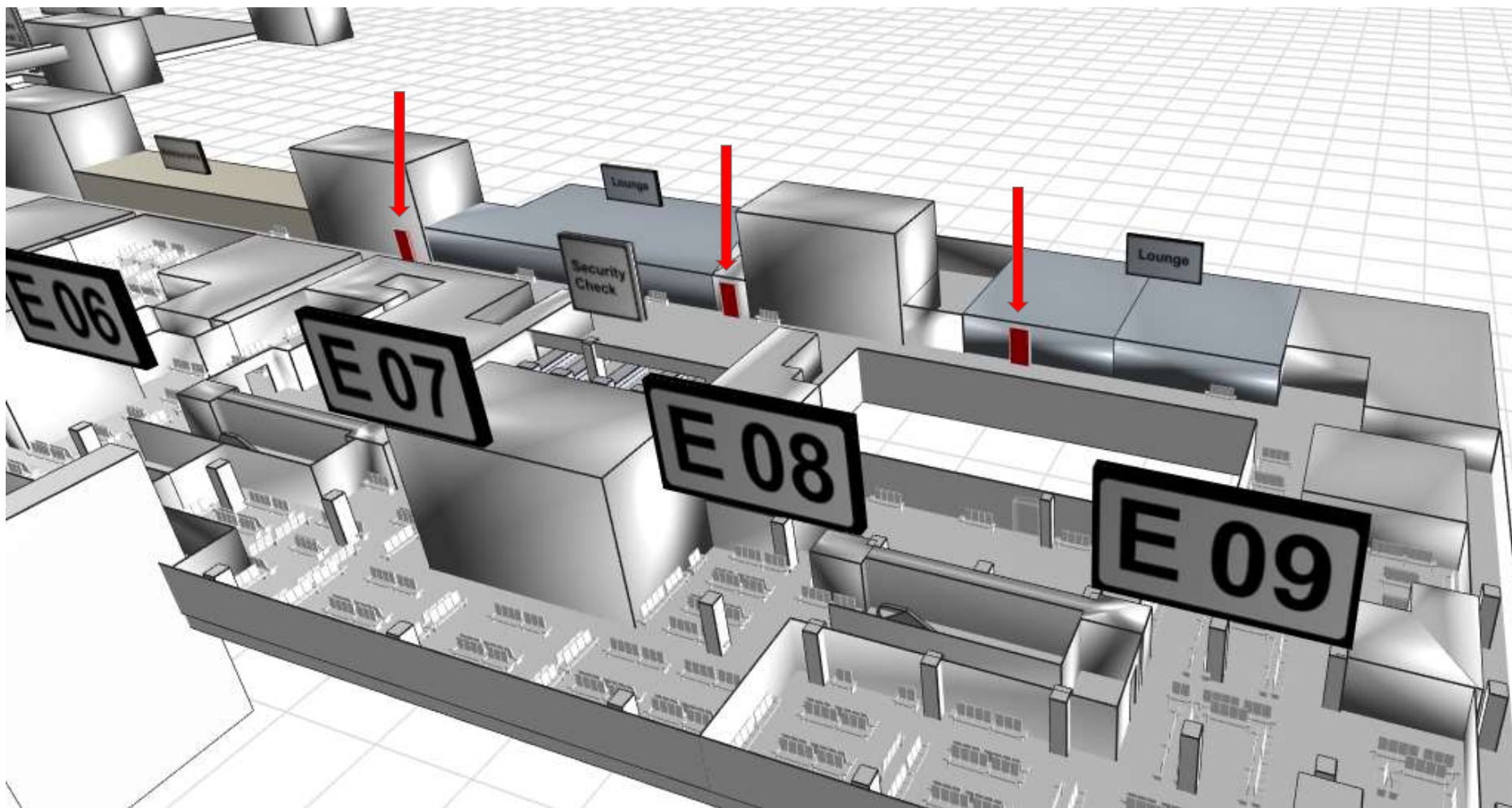

# DIGITAL AIRPORT NETWORK

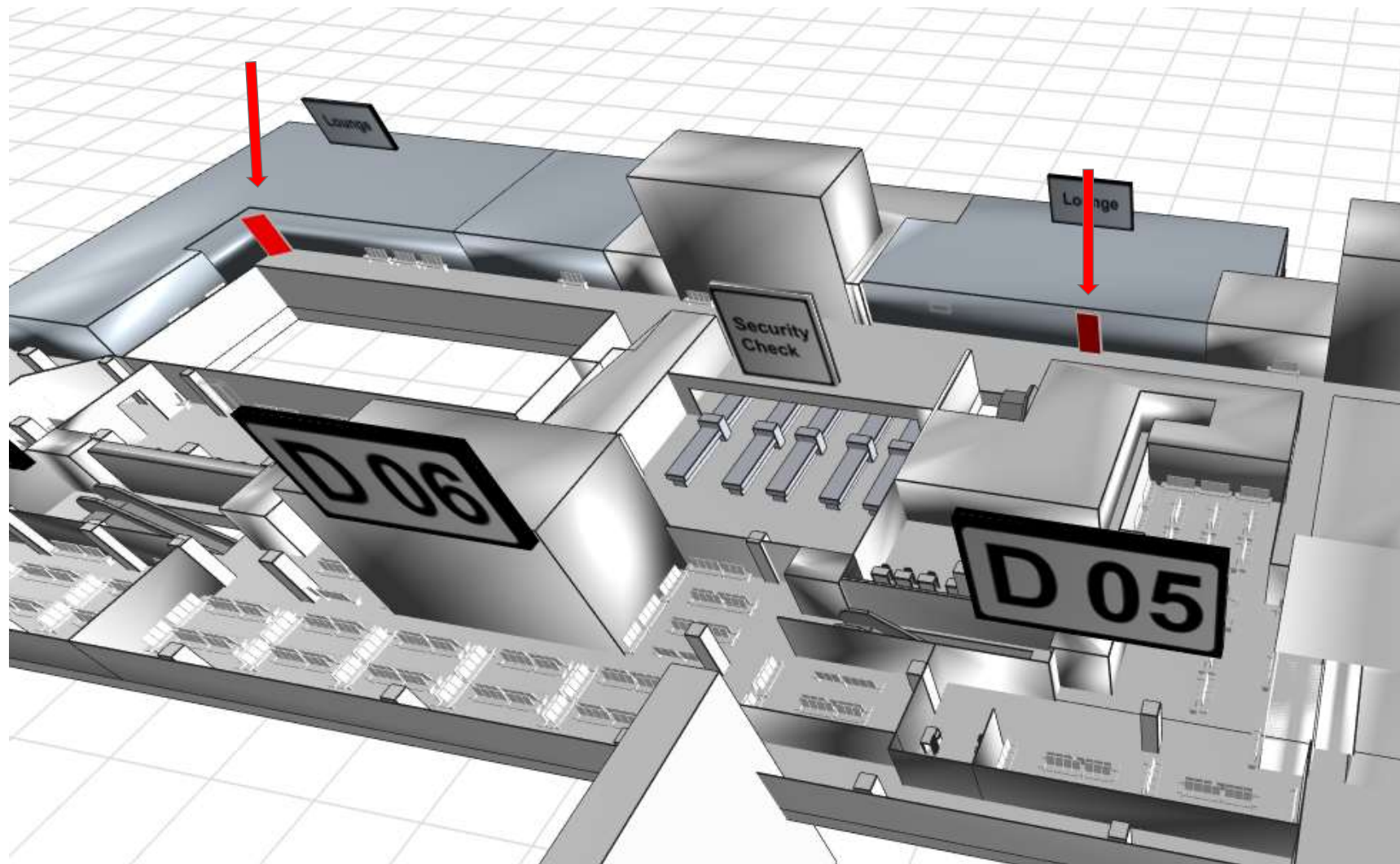
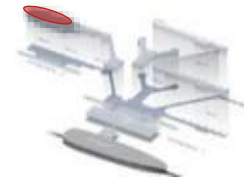

# DIGITAL AIRPORT NETWORK

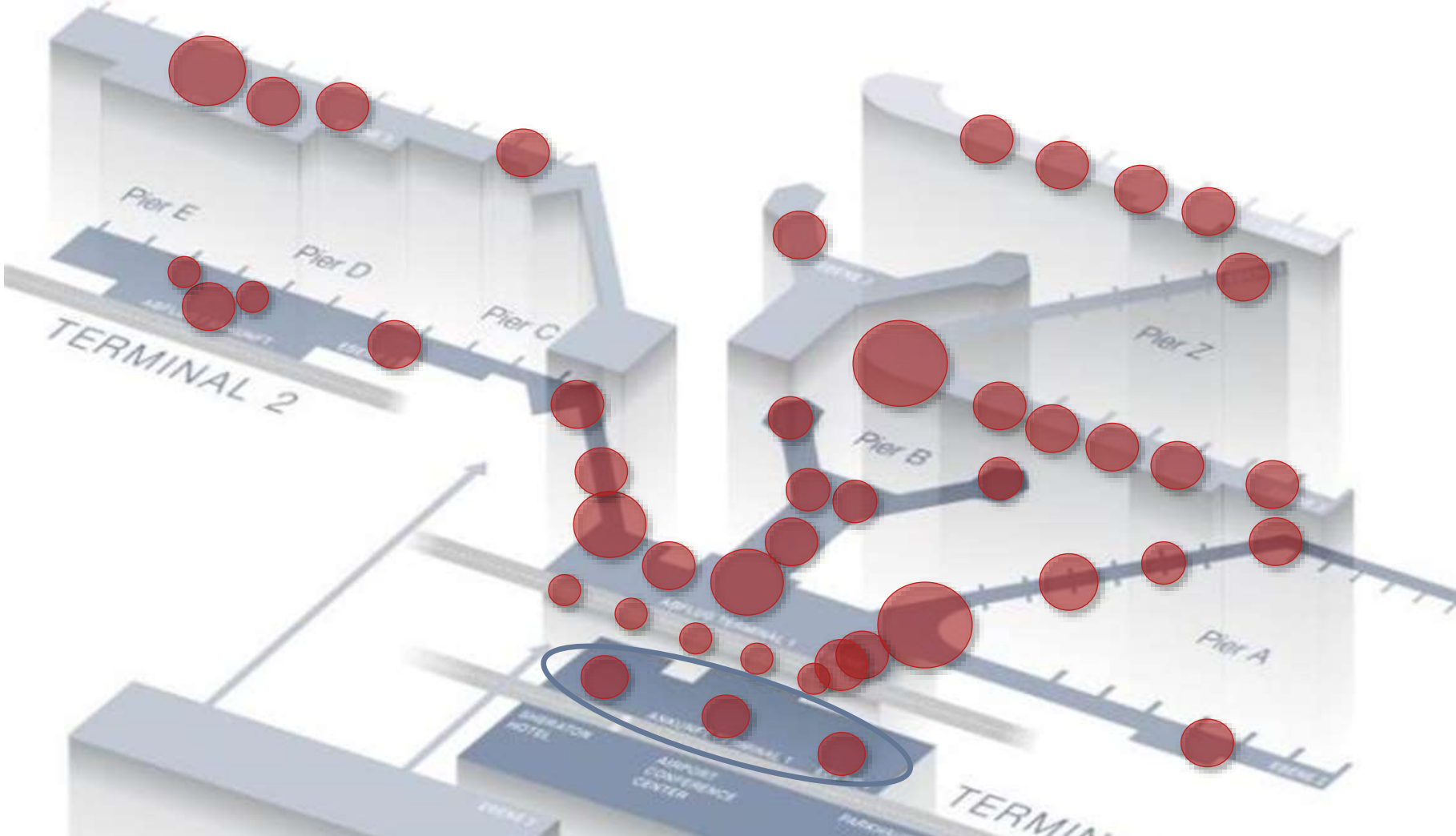



# DIGITAL AIRPORT NETWORK

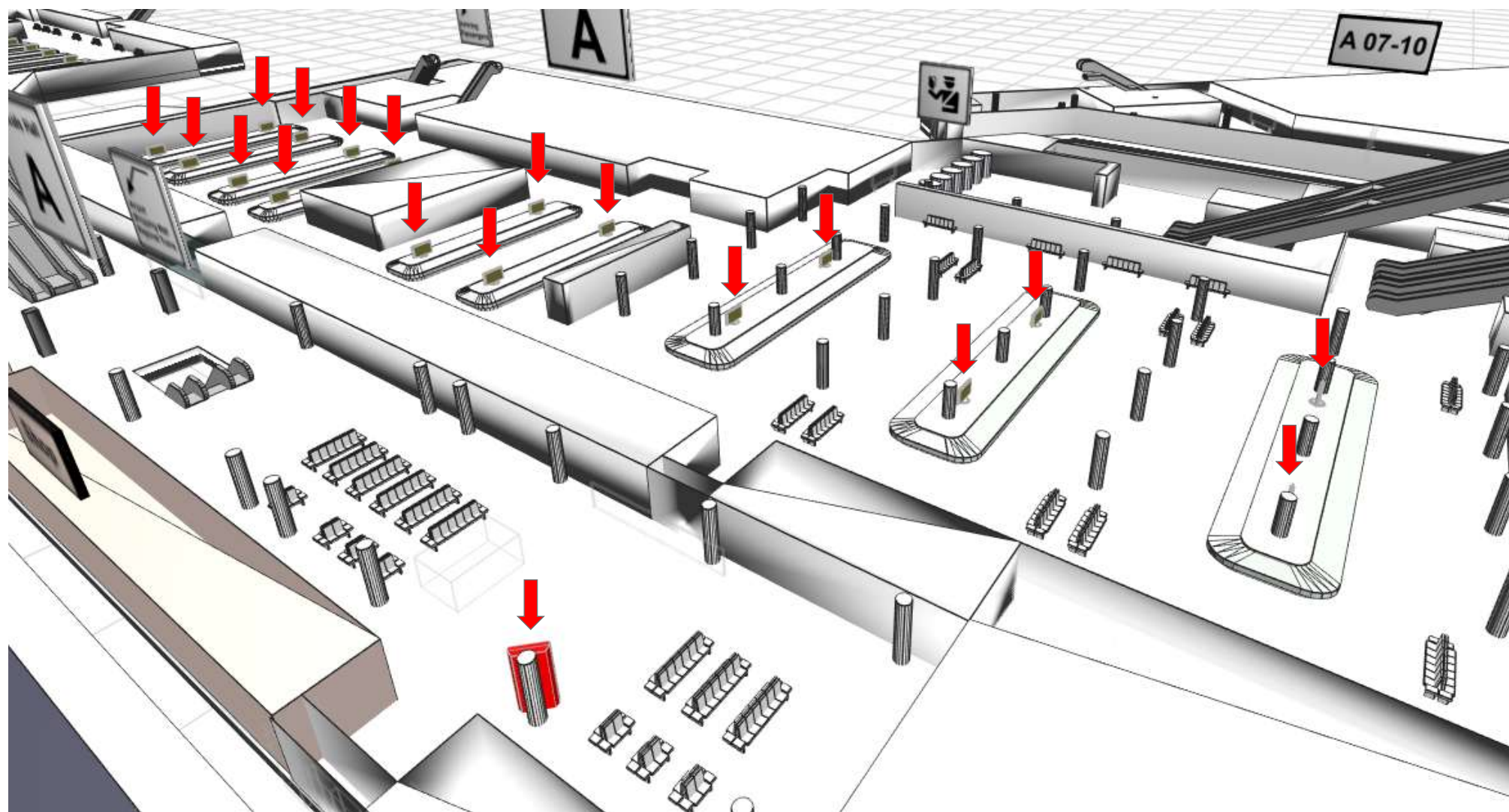

# DIGITAL AIRPORT NETWORK

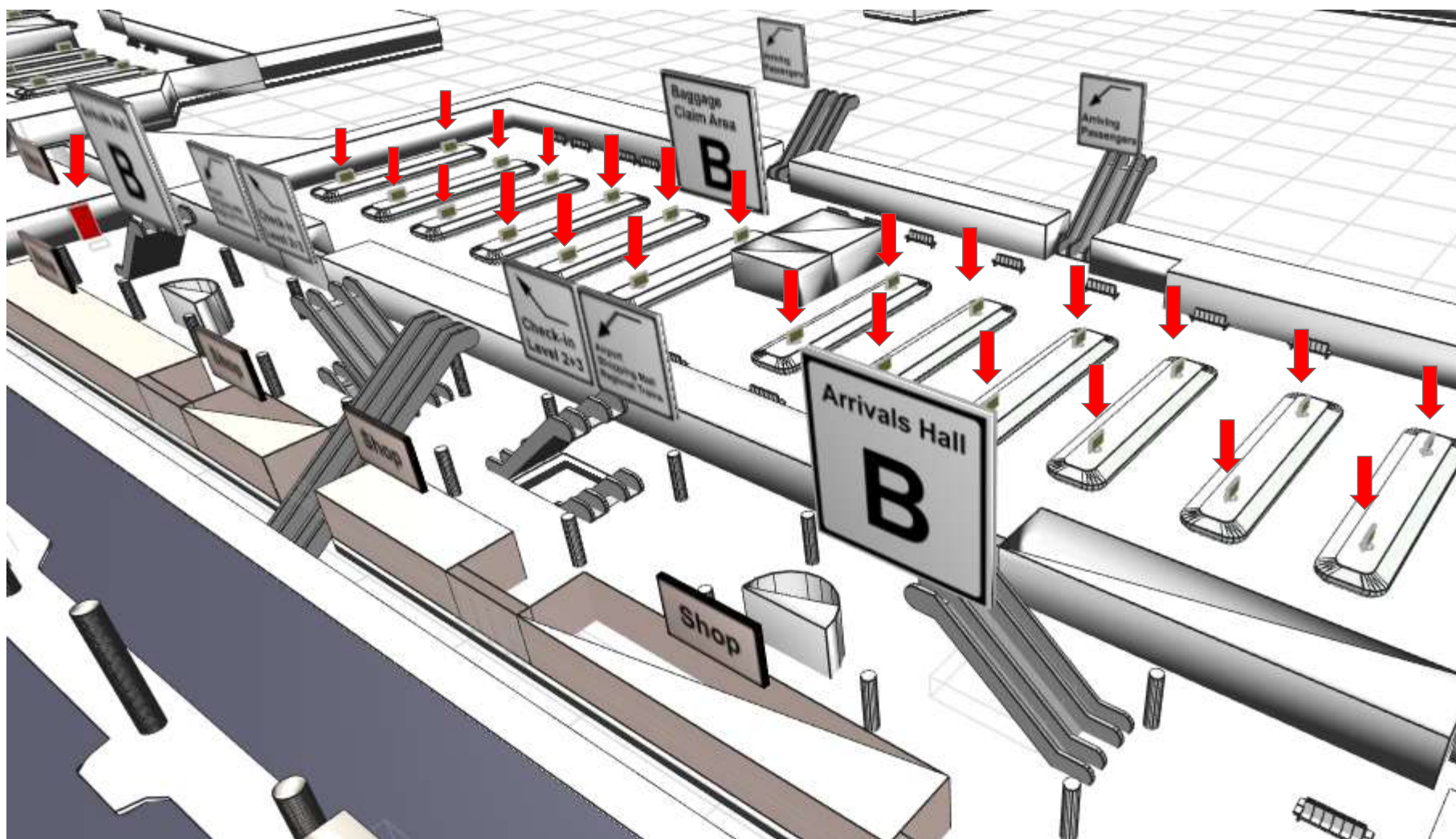

# DIGITAL AIRPORT NETWORK

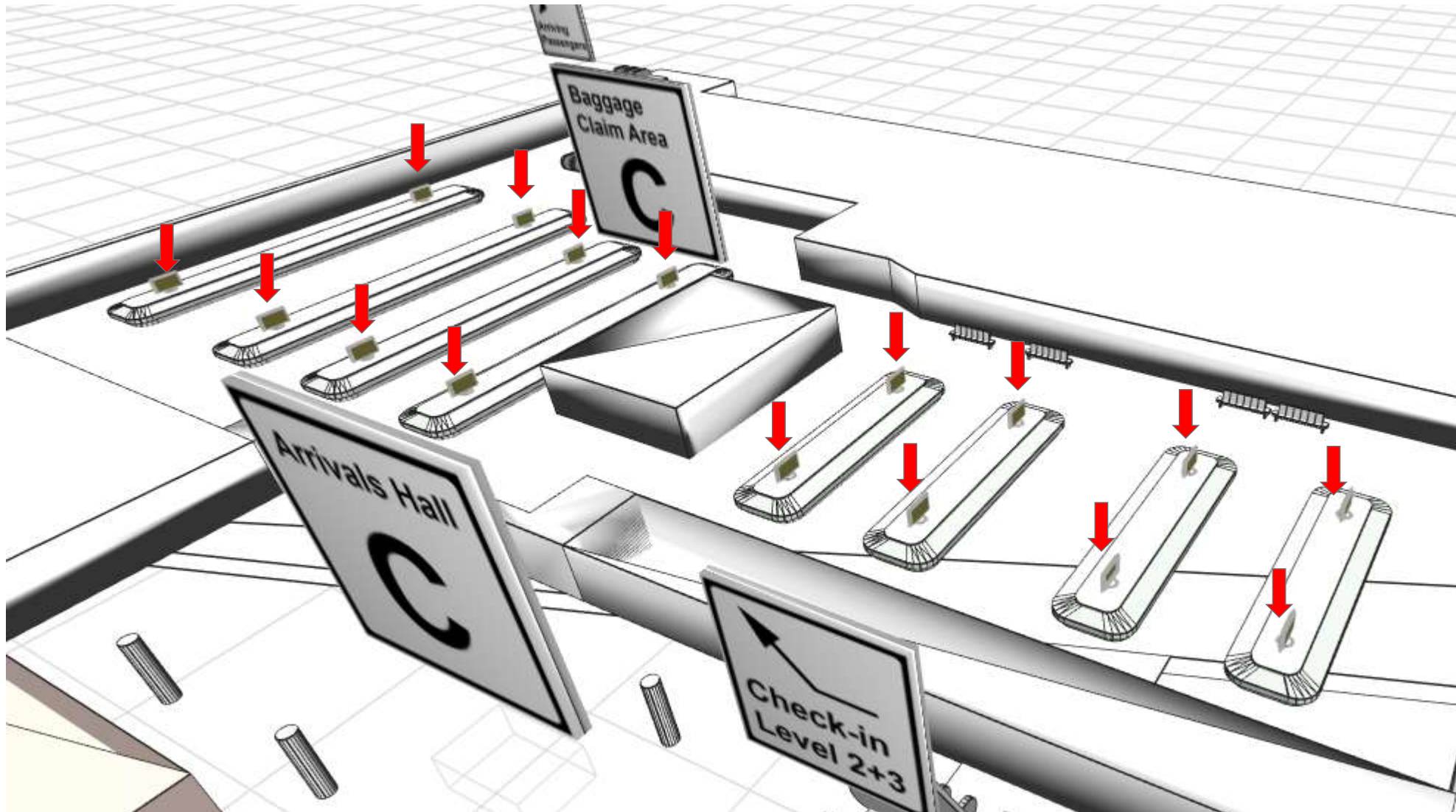

# DIGITAL BUSINESS NETWORK

## NETZWERKE – TERMINAL 1 & 2



Mehrfachkontakte

Premium Kontakte

Geschäftsreisende

### Noch wirksameres Priority-Boarding im Business-Hub

- Das Digital Business Network erschließt Ihnen an Europas größtem Business-Hub einen Premium-Kontakt zu einer anspruchsvollen B2B-Zielgruppe. Das Digital Network ist um die Kontakte der Digital Citylight Poster erweitert worden.
- Das Netzwerk bietet eine durchgängige Kontaktkette entlang aller relevanten Touchpoints zu Ankommen, Abfliegern und Umsteigern.
- Mit höchst animierenden Mehrfachkontakten am Frankfurter Flughafen geben Sie den Geschäftsreisenden ihr überzeugendes Storytelling mit auf die Reise.



|                          |   |
|--------------------------|---|
| <b>Ressourcennummer:</b> | NW-400-073  |
| <b>Ort:</b>              | Terminal 1 & 2  |
| <b>Anzahl:</b>           | über 60 Screens   |
| <b>Slots:</b>            | 1/6   |
| <b>Laufzeit:</b>         | 1 Woche (Belegung ab Montag)  |
| <b>Spotlänge:</b>        | 10 Sek.   |
| <b>Spots am Tag:</b>     | Mind. 1.200 Ausstrahlungen  |
| <b>Preis*:</b>           | 45.310 €  |
| <b>Sonstige Kosten*:</b> | 1.750 € Handling fee  |
| <b>Größe:</b>            | Format 1: 70-Zoll-Flachbildschirme (Portrait)<br>Format 2: 75-Zoll-Flachbildschirme (Portrait)<br>Format 3: 98-Zoll-Flachbildschirme (Portrait)<br>Format 4: 85-Zoll-Flachbildschirme mit 4K Auflösung (Portrait) |

\* Sämtliche Preise und Kosten vorbehaltlich Änderungen. Zu besonderen Messeveranstaltungen sind Preisaufschläge möglich.



# DIGITAL DELUXE NETWORK

## NETZWERKE – TERMINAL 1 & 2



Full HD

72 Screens

Kaufkräftige Premium  
Zielgruppe

### VIP-Service für Ihre Luxus-Kommunikation

- Mit dem Digital Deluxe Network erreichen Sie am Frankfurter Flughafen nahezu 100 Prozent aller kaufkräftigen Premiumgruppen mit Interesse an Lifestyle und Luxus.
- Die hochformatigen 72 Full HD-Screens von 46 bis 98 Zoll sind hauptsächlich hinter den Sicherheitskontrollen positioniert.
- Hier trifft Ihr Content auf entspannte und aufnahmebereite Ankommer, Abflieger und Umsteiger. Letztere bringen an diesen Standorten viel Muße mit.
- Das Netzwerk ist auf Markplätze und wichtige Retailknotenpunkte fokussiert. Sie bieten ein ideales und hochwertiges Umfeld für Ihre Luxus-Kommunikation.



|                          |   |
|--------------------------|---|
| <b>Ressourcennummer:</b> | NW-400-056  |
| <b>Ort:</b>              | Terminal 1 & 2  |
| <b>Anzahl:</b>           | über 70 Screens   |
| <b>Slots:</b>            | 1/6   |
| <b>Laufzeit:</b>         | 1 Woche (Belegung ab Montag)                                  |
| <b>Spotlänge:</b>        | 10 Sek.   |
| <b>Spots am Tag:</b>     | Mind. 1.200 Ausstrahlungen                                    |
| <b>Preis*:</b>           | 57.930 €  |
| <b>Sonstige Kosten*:</b> | 1.750 € Handling fee  |
| <b>Größe:</b>            | 46 / 70 / 75 / 98-Zoll-Flachbildschirme in Full HD (Portrait) |

\* Sämtliche Preise und Kosten vorbehaltlich Änderungen. Zu besonderen Messeveranstaltungen sind Preisauflschläge möglich.

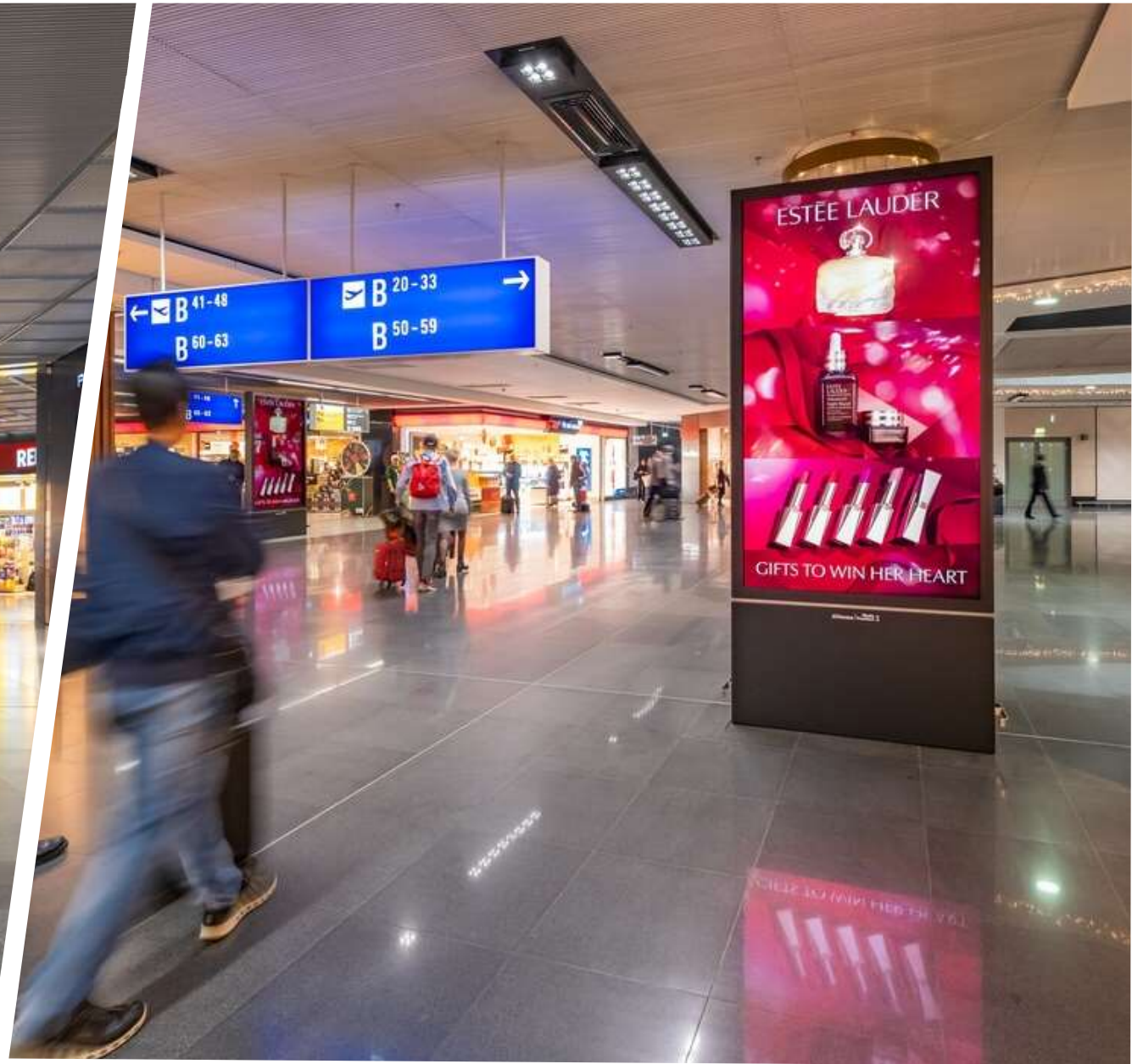

# DIGITAL DELUXE NETWORK

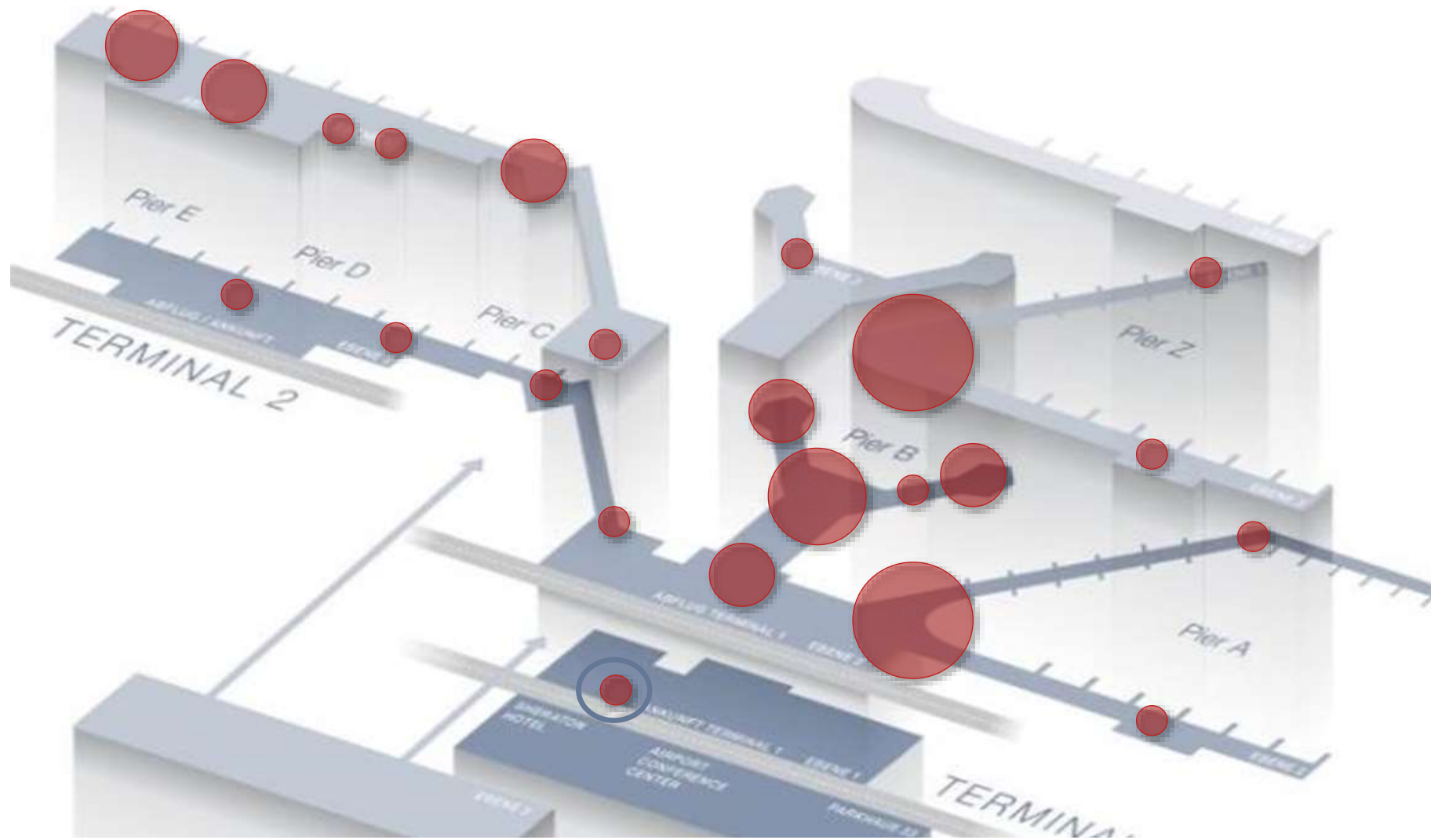



# DIGITAL DELUXE NETWORK

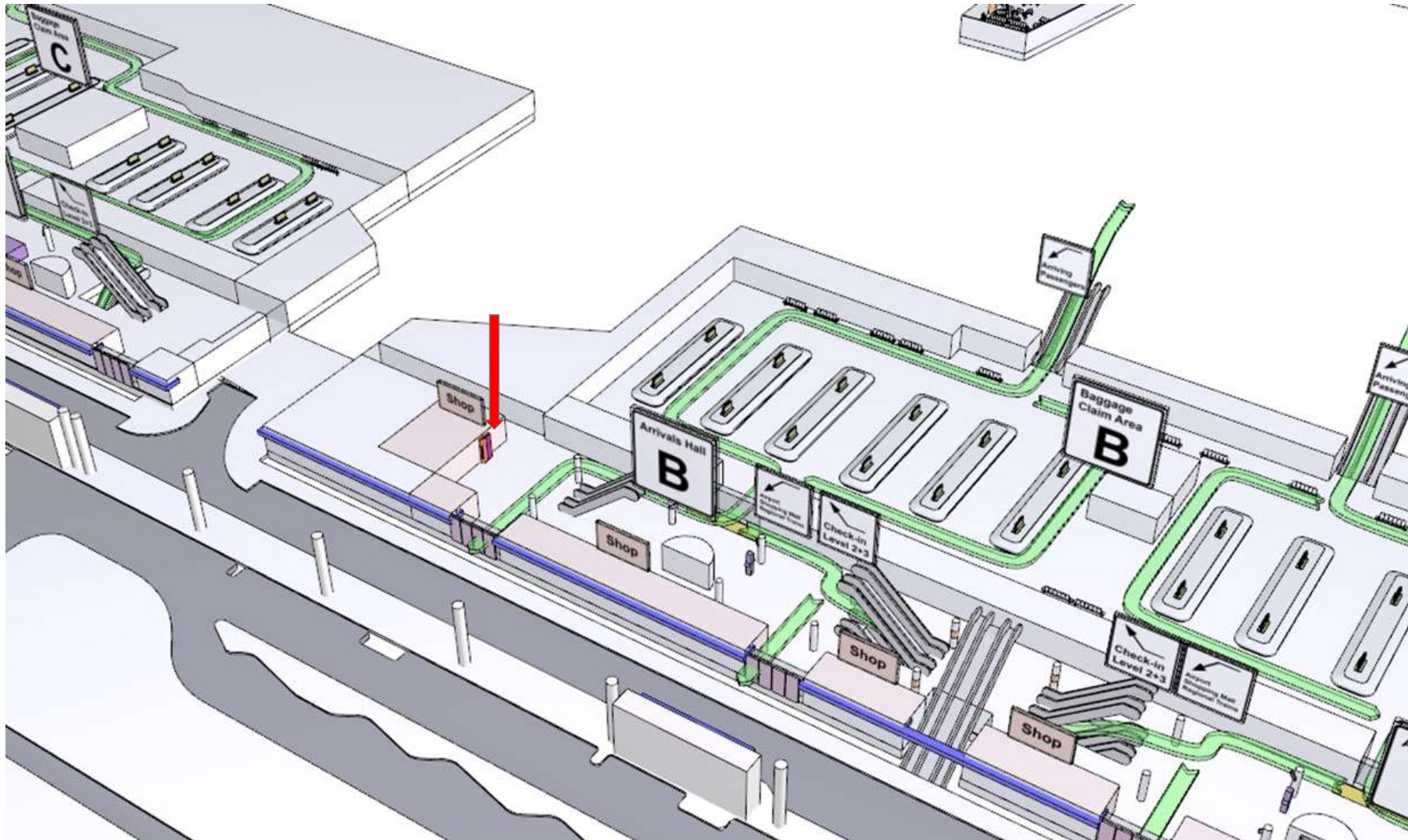

# DIGITAL DELUXE NETWORK

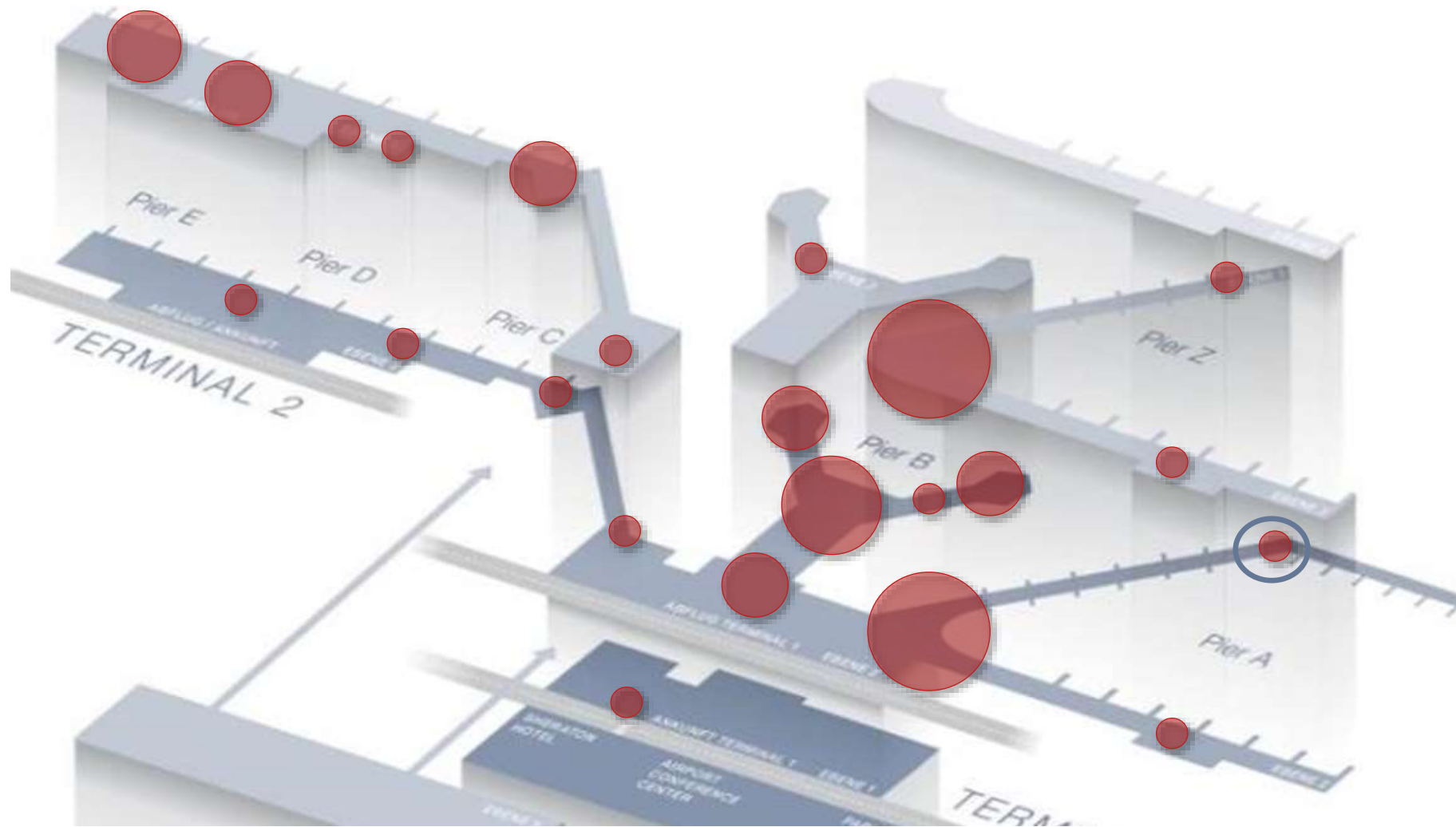

# DIGITAL DELUXE NETWORK

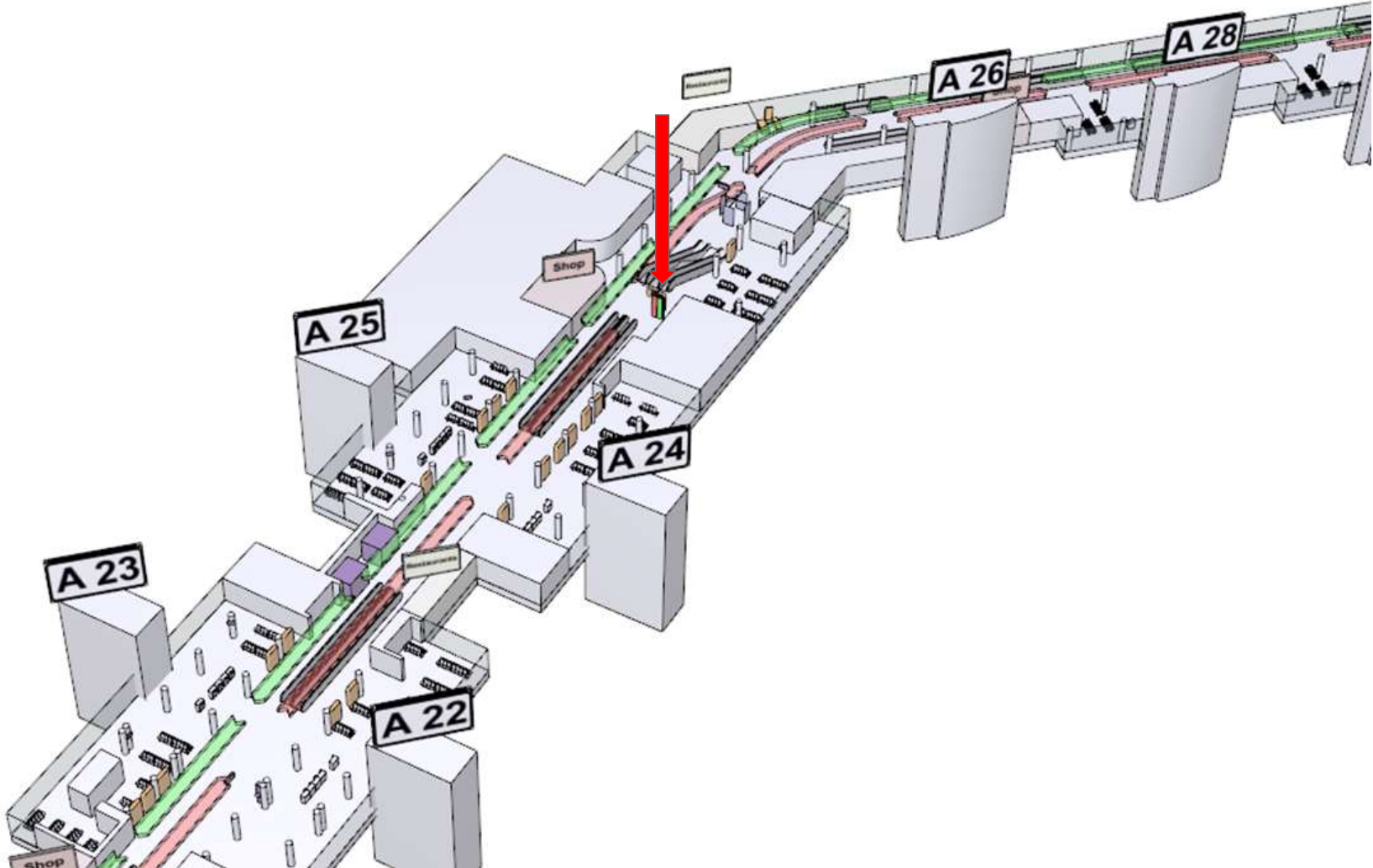

# DIGITAL DELUXE NETWORK

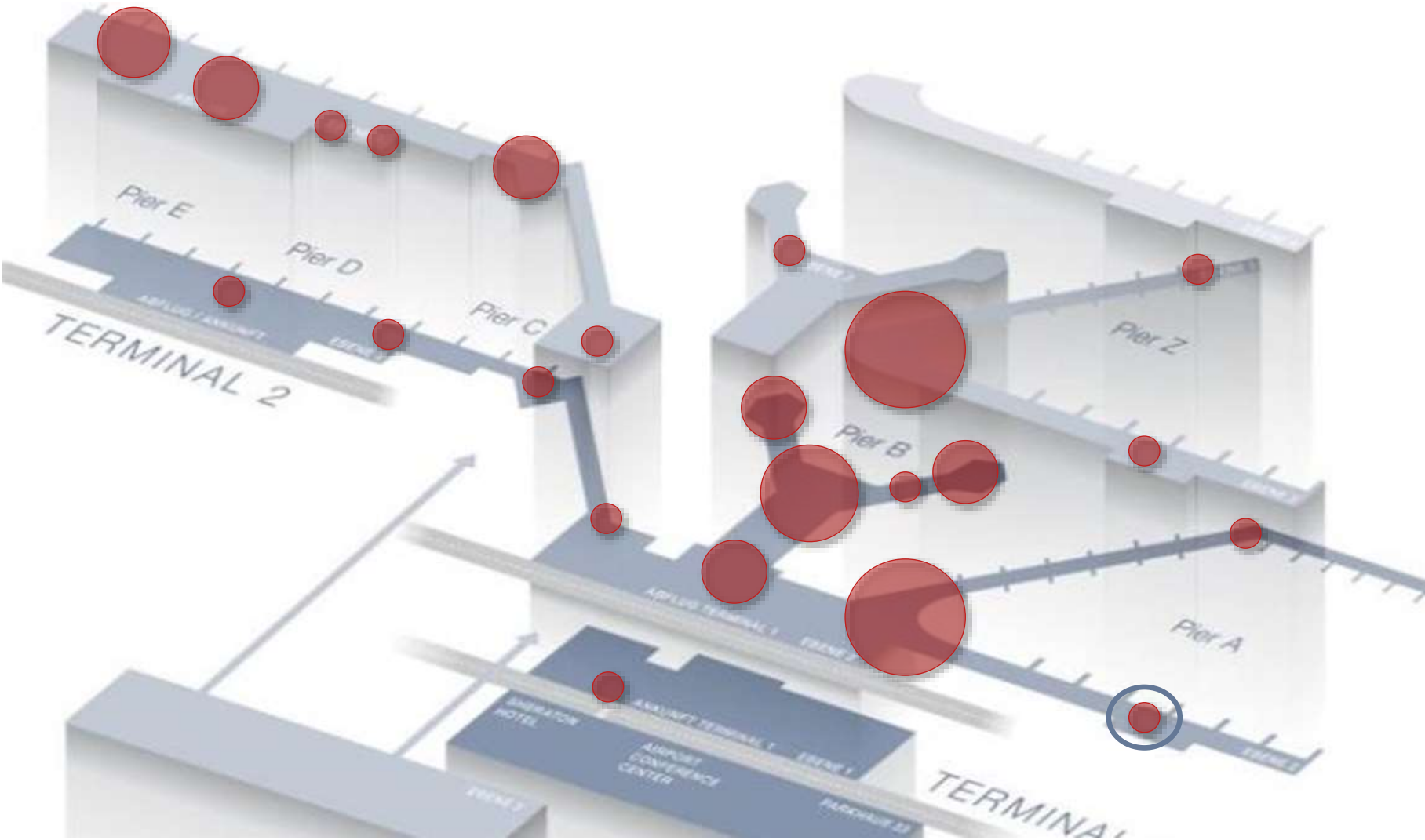

# DIGITAL DELUXE NETWORK

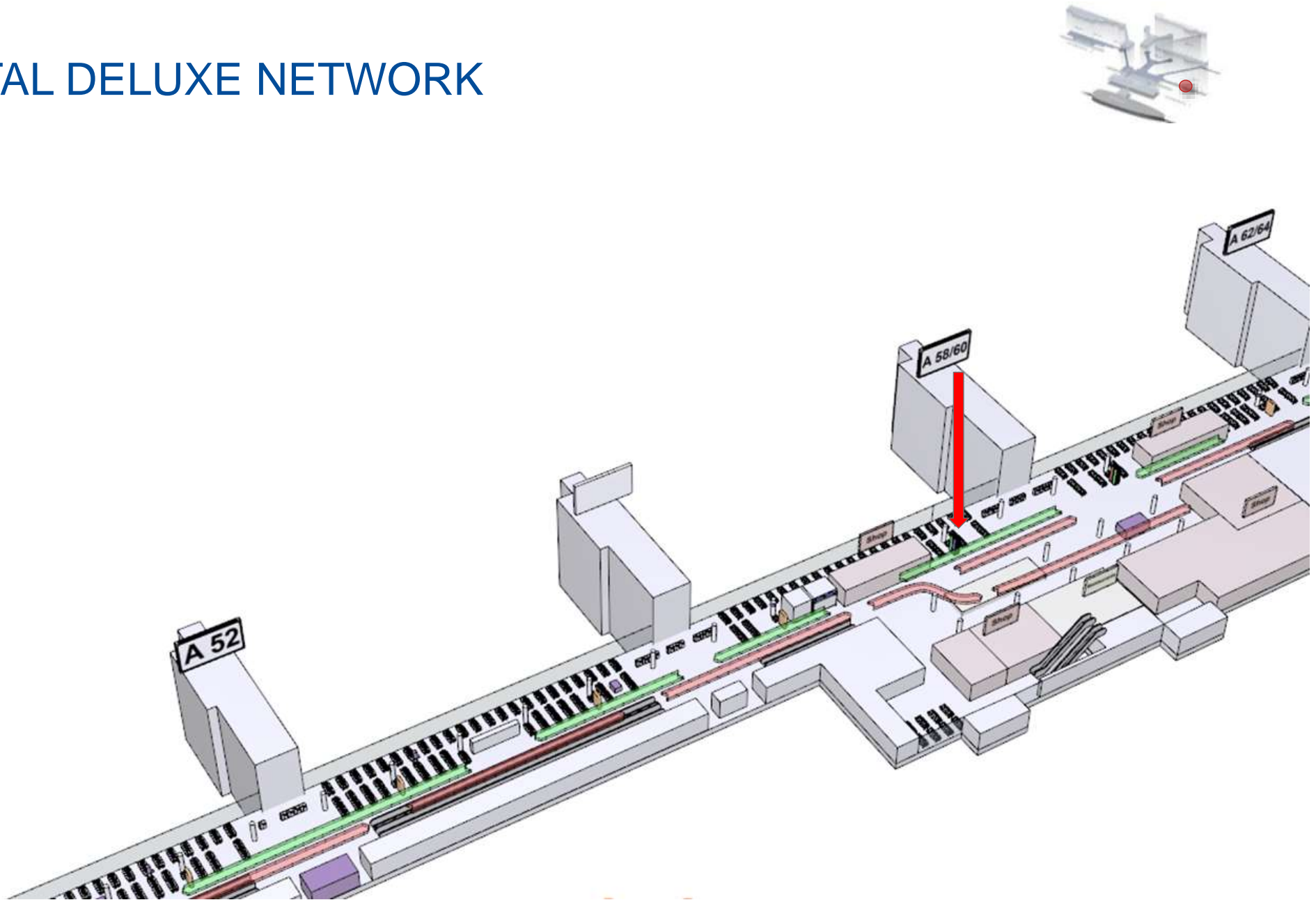

# DIGITAL DELUXE NETWORK

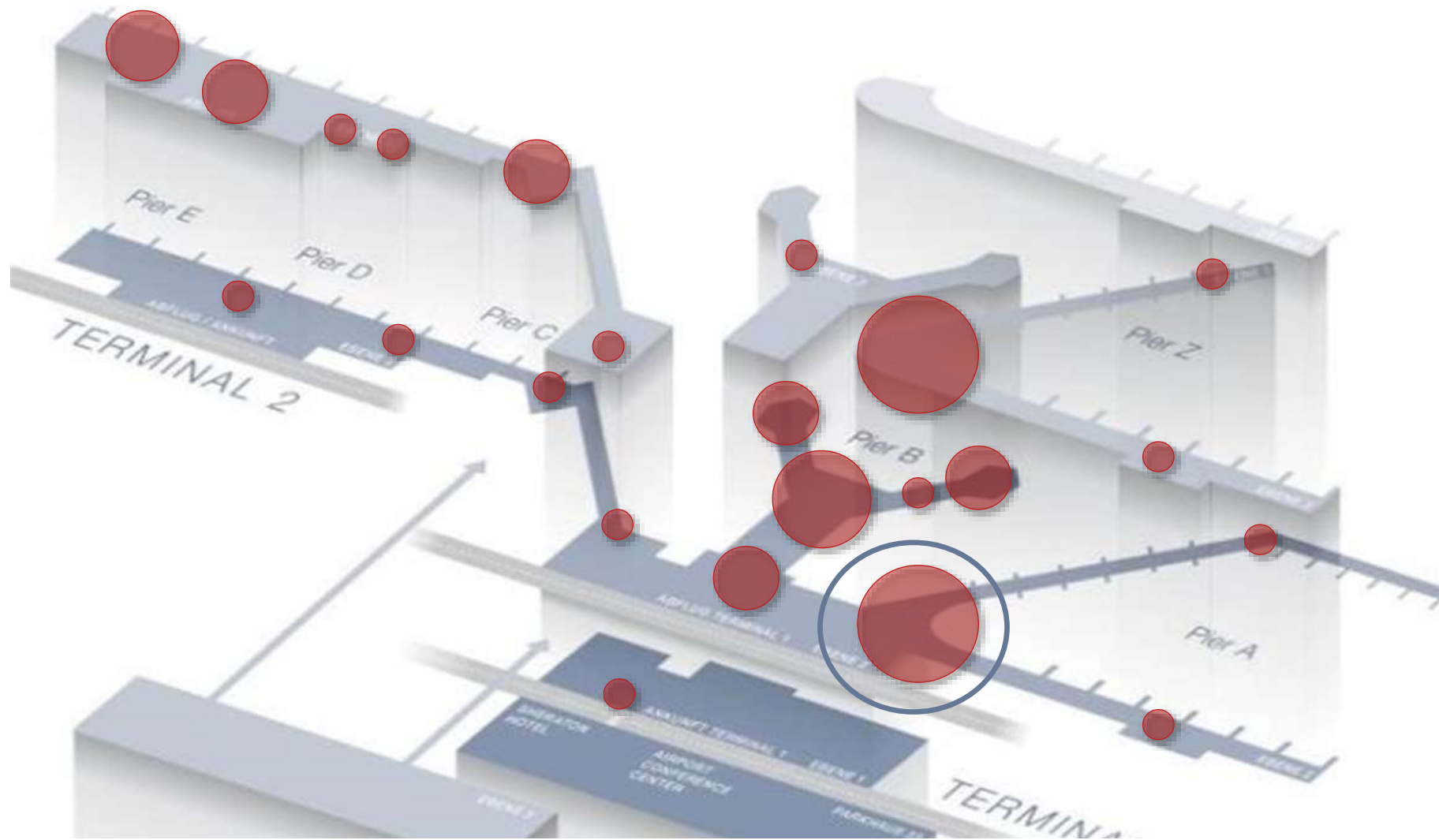

# DIGITAL DELUXE NETWORK

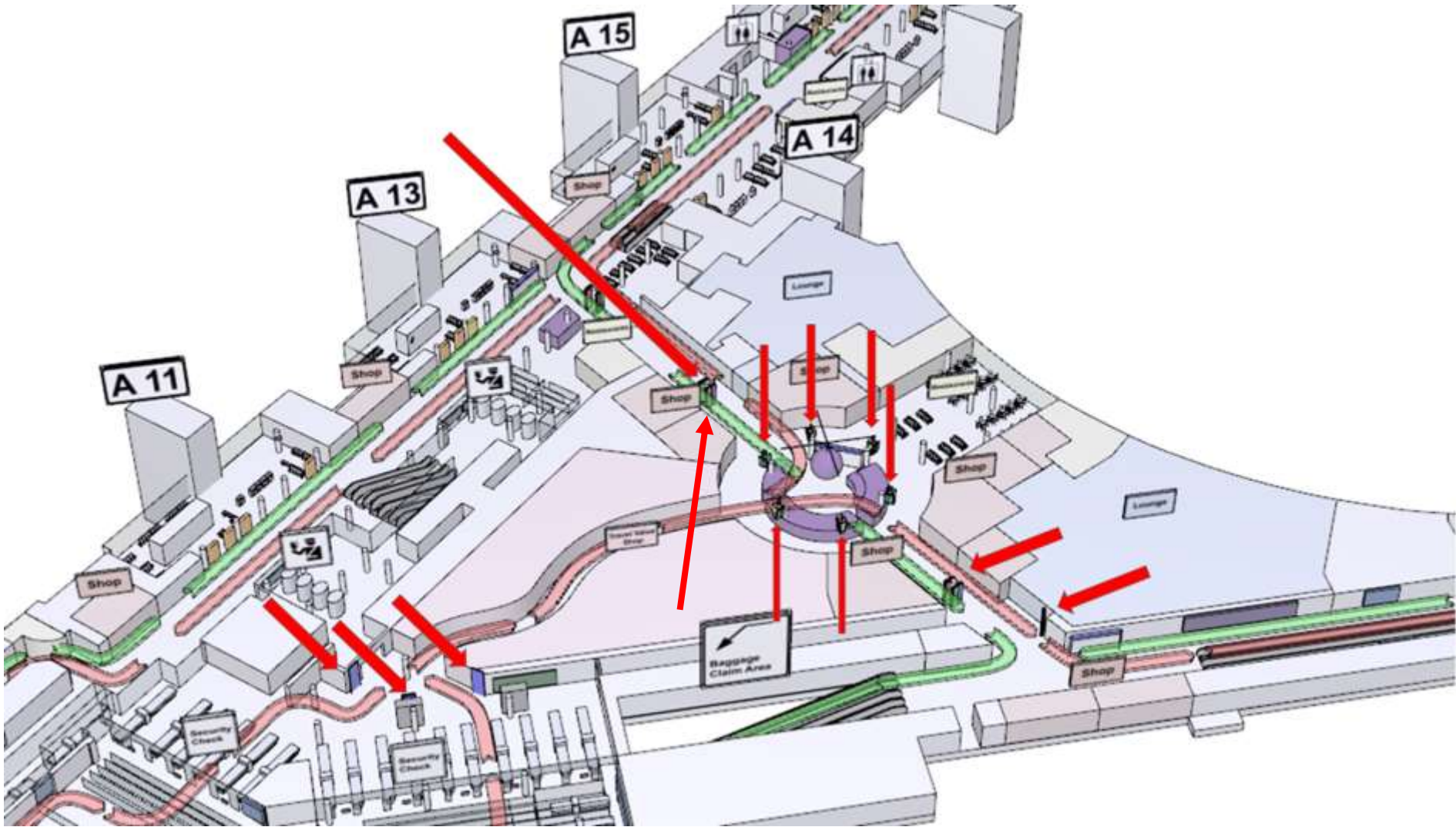
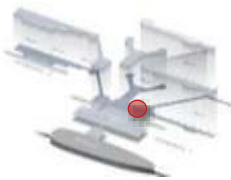

# DIGITAL DELUXE NETWORK

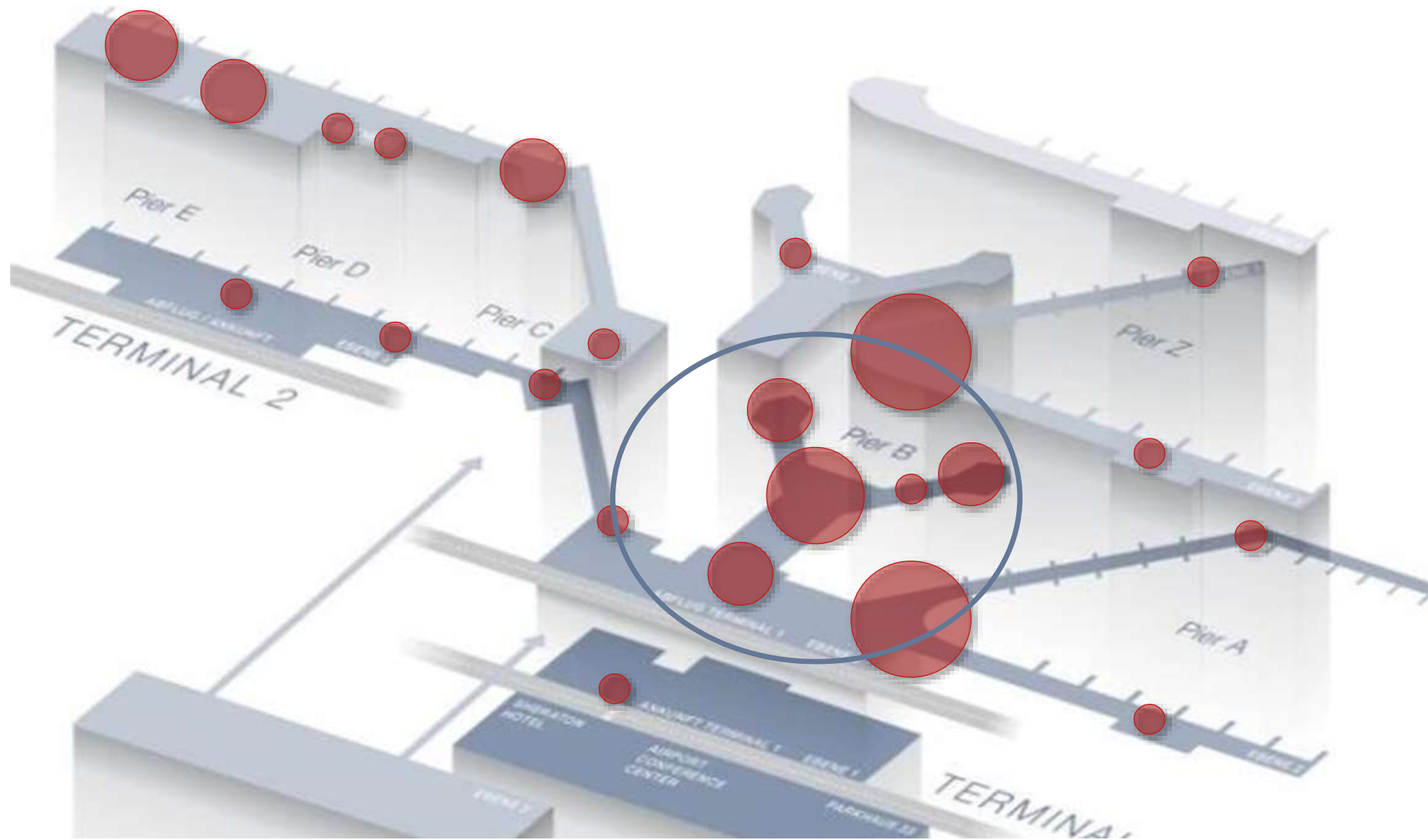



# DIGITAL DELUXE NETWORK

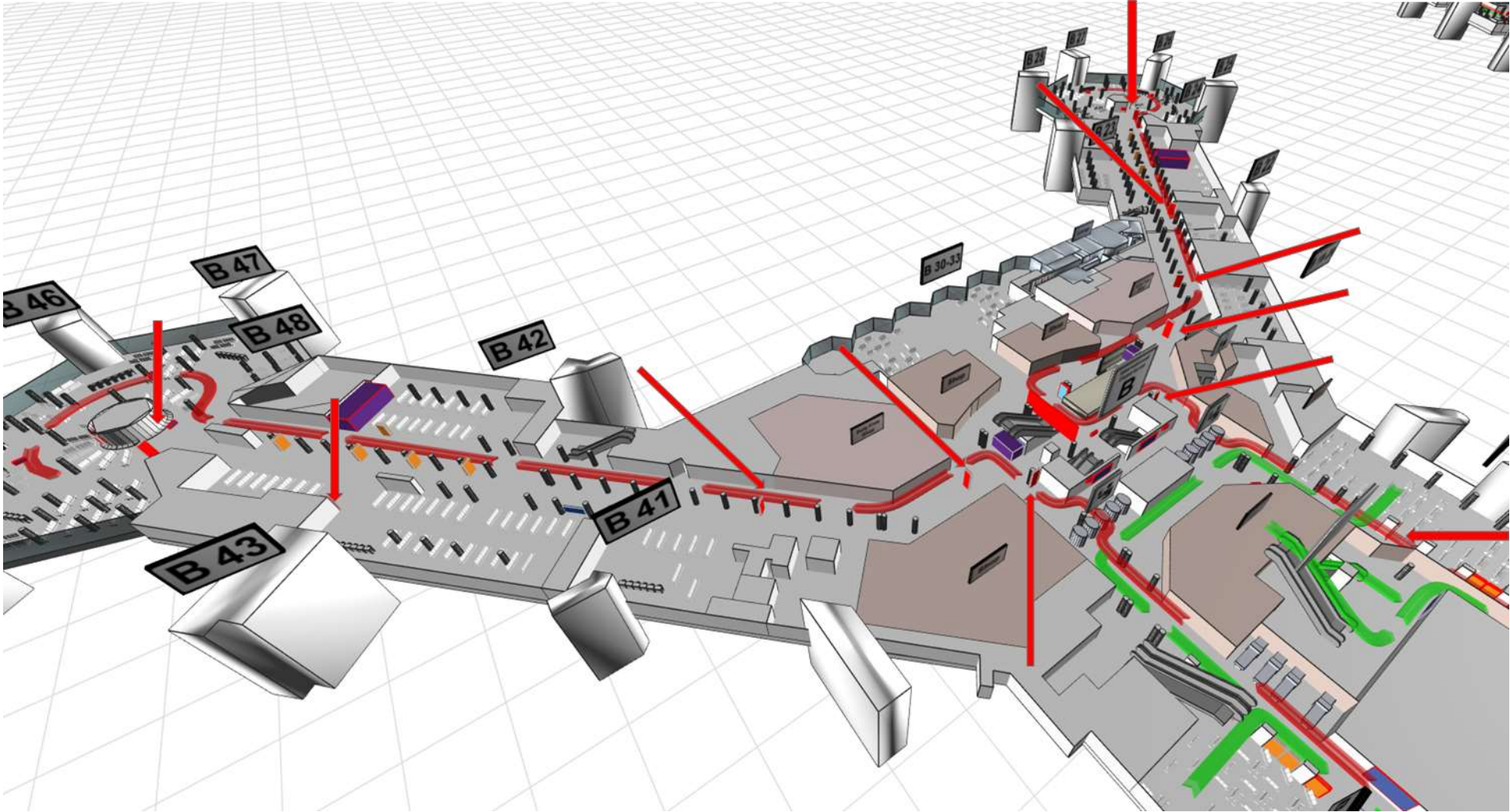

# DIGITAL DELUXE NETWORK

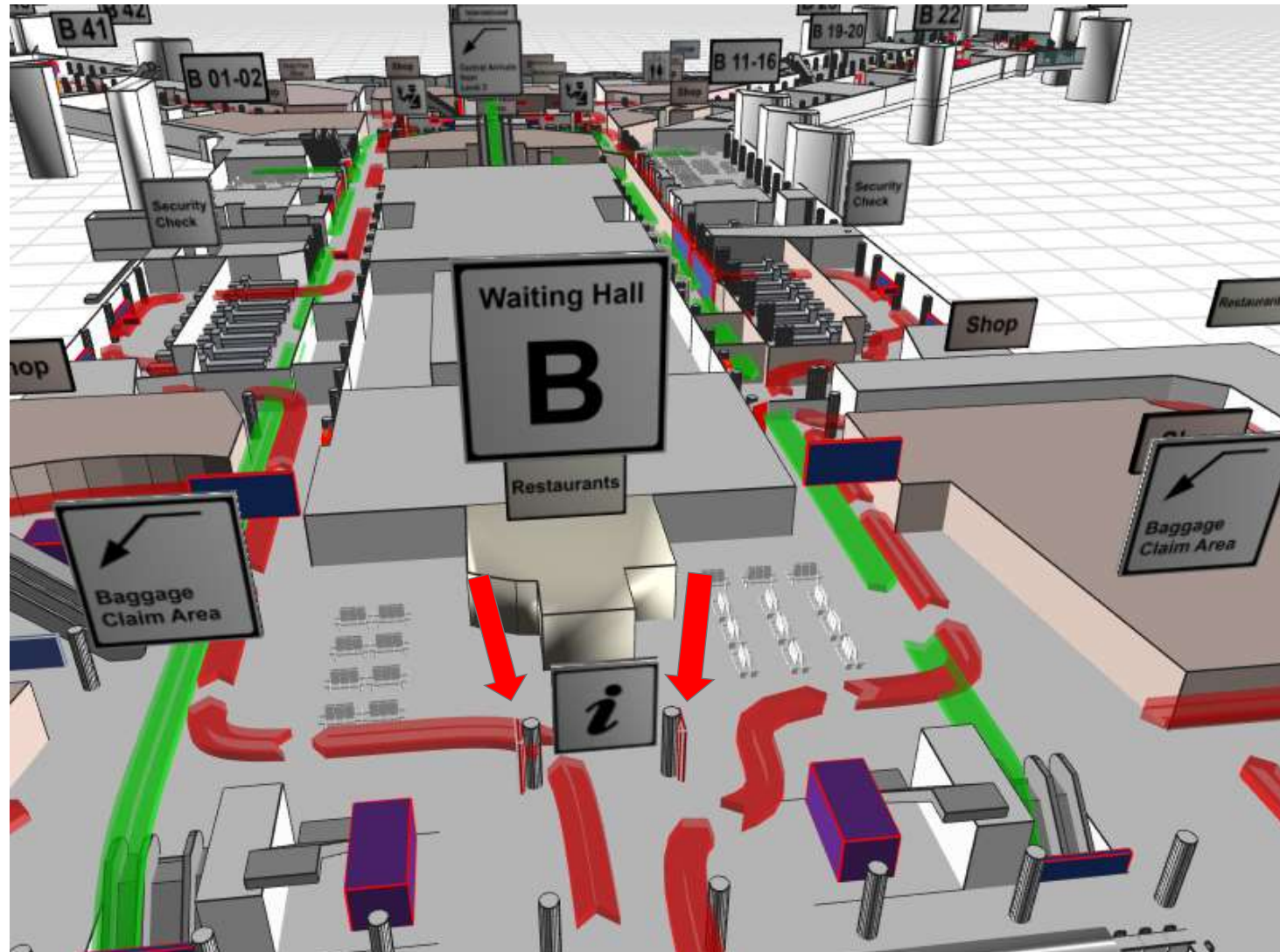

# DIGITAL DELUXE NETWORK

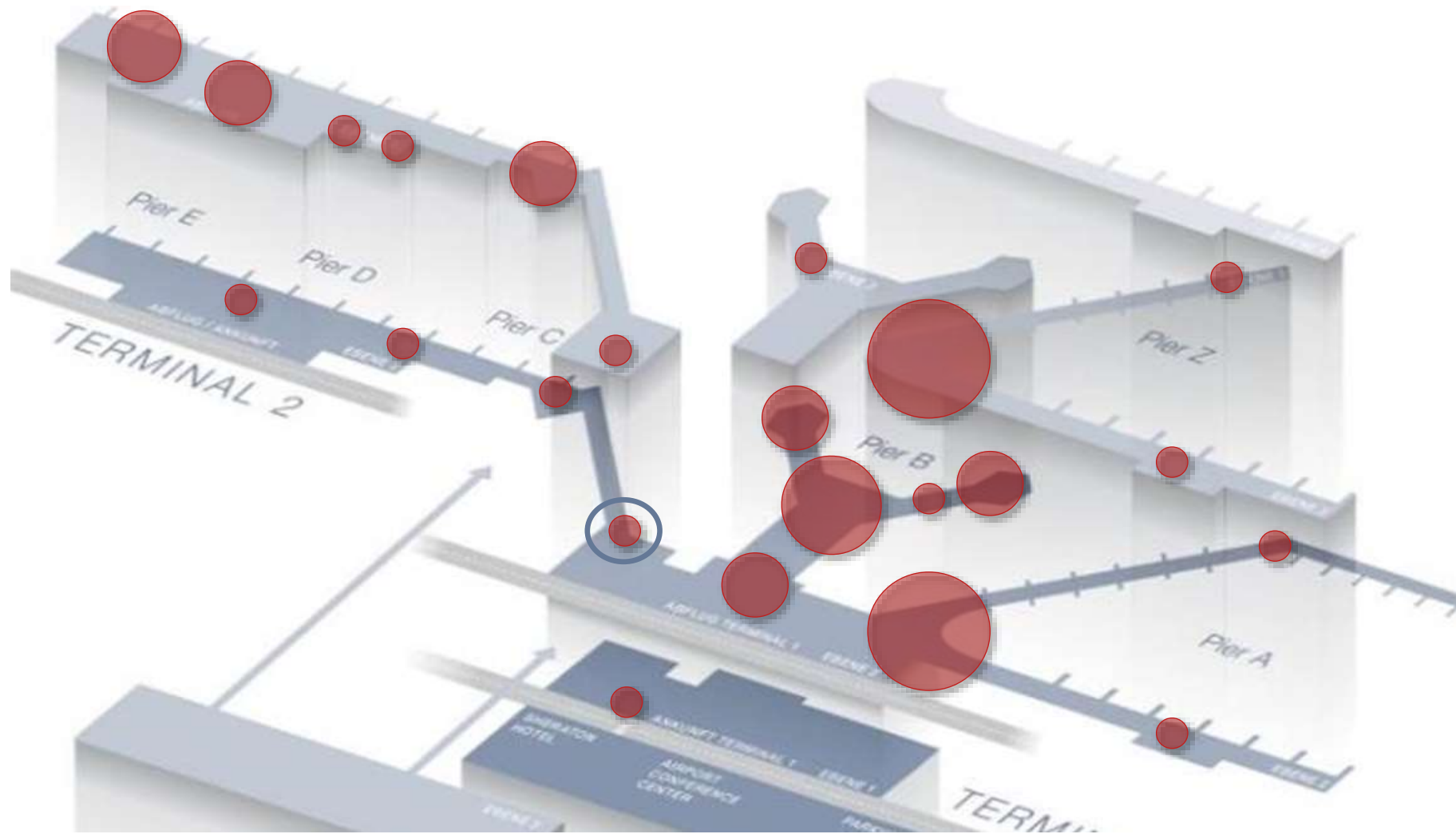

# DIGITAL DELUXE NETWORK

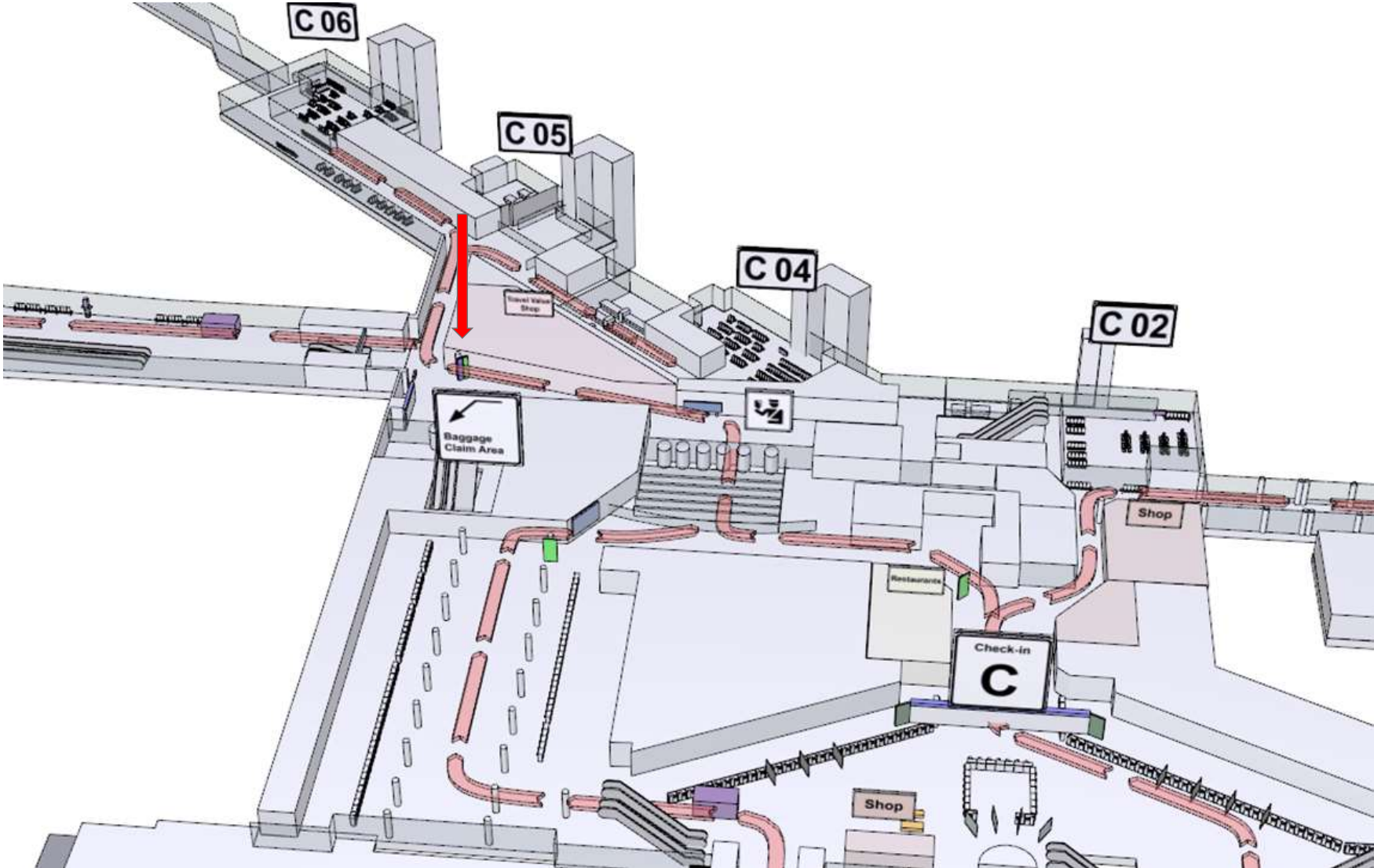
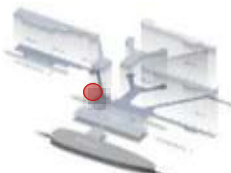

# DIGITAL DELUXE NETWORK

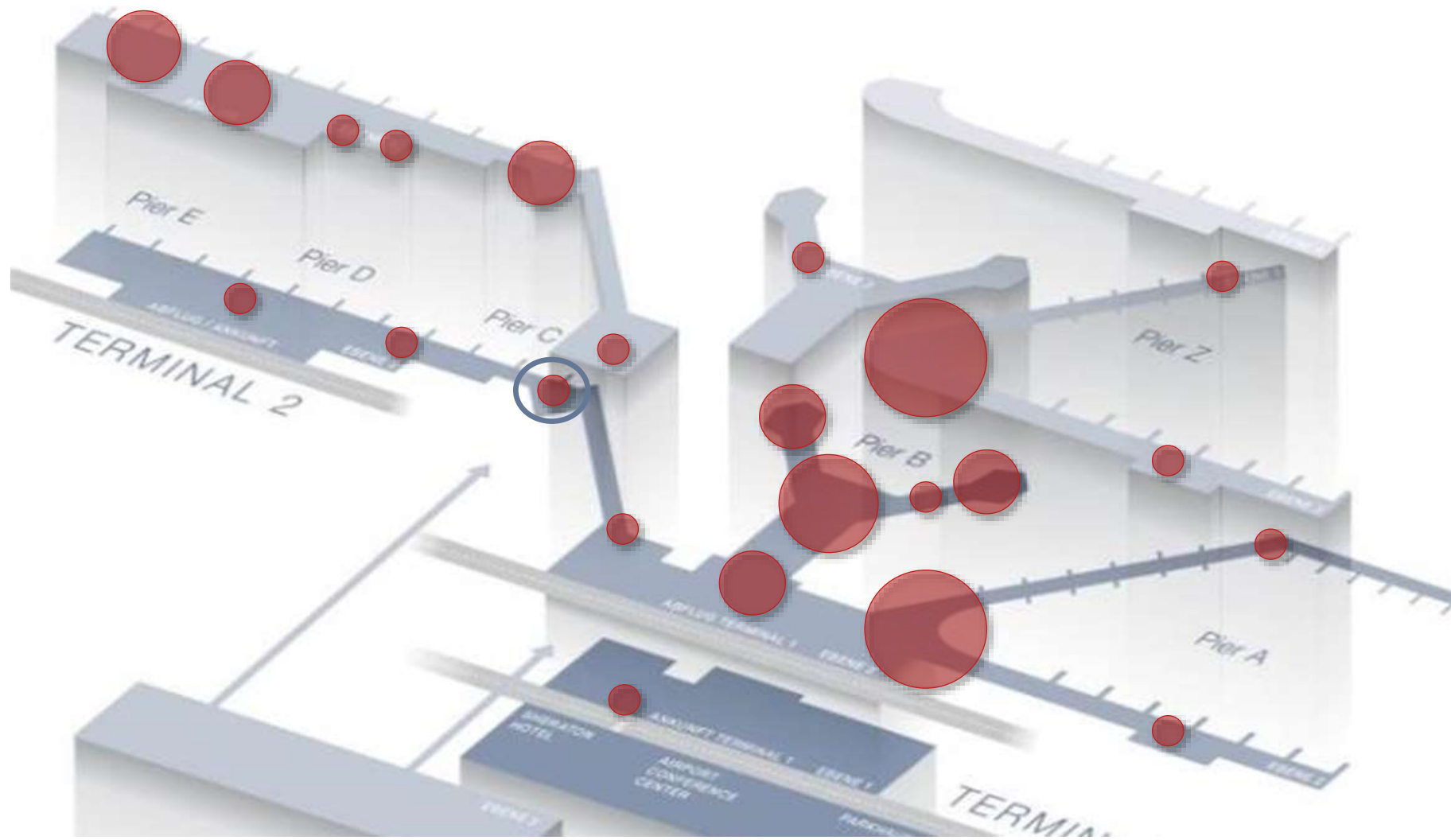

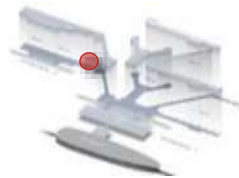

# DIGITAL DELUXE NETWORK

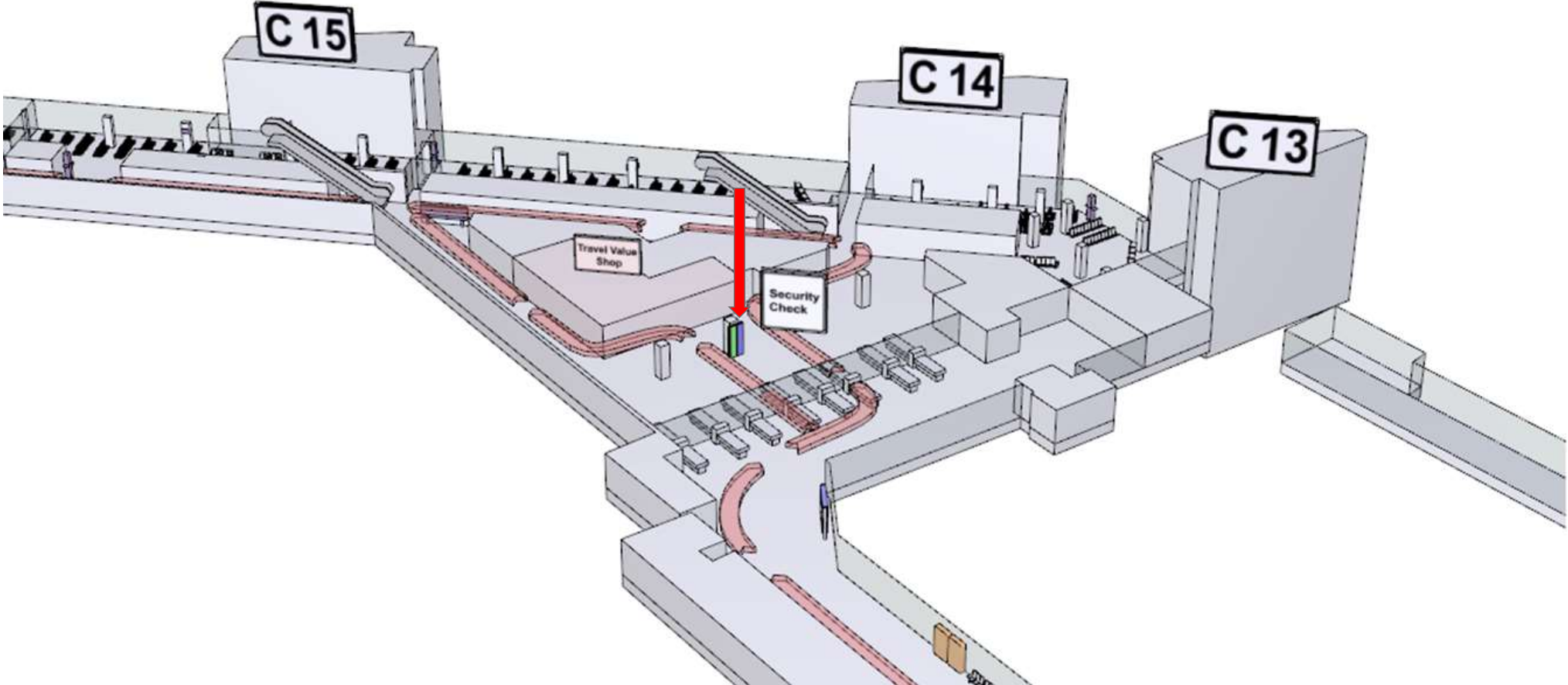

# DIGITAL DELUXE NETWORK

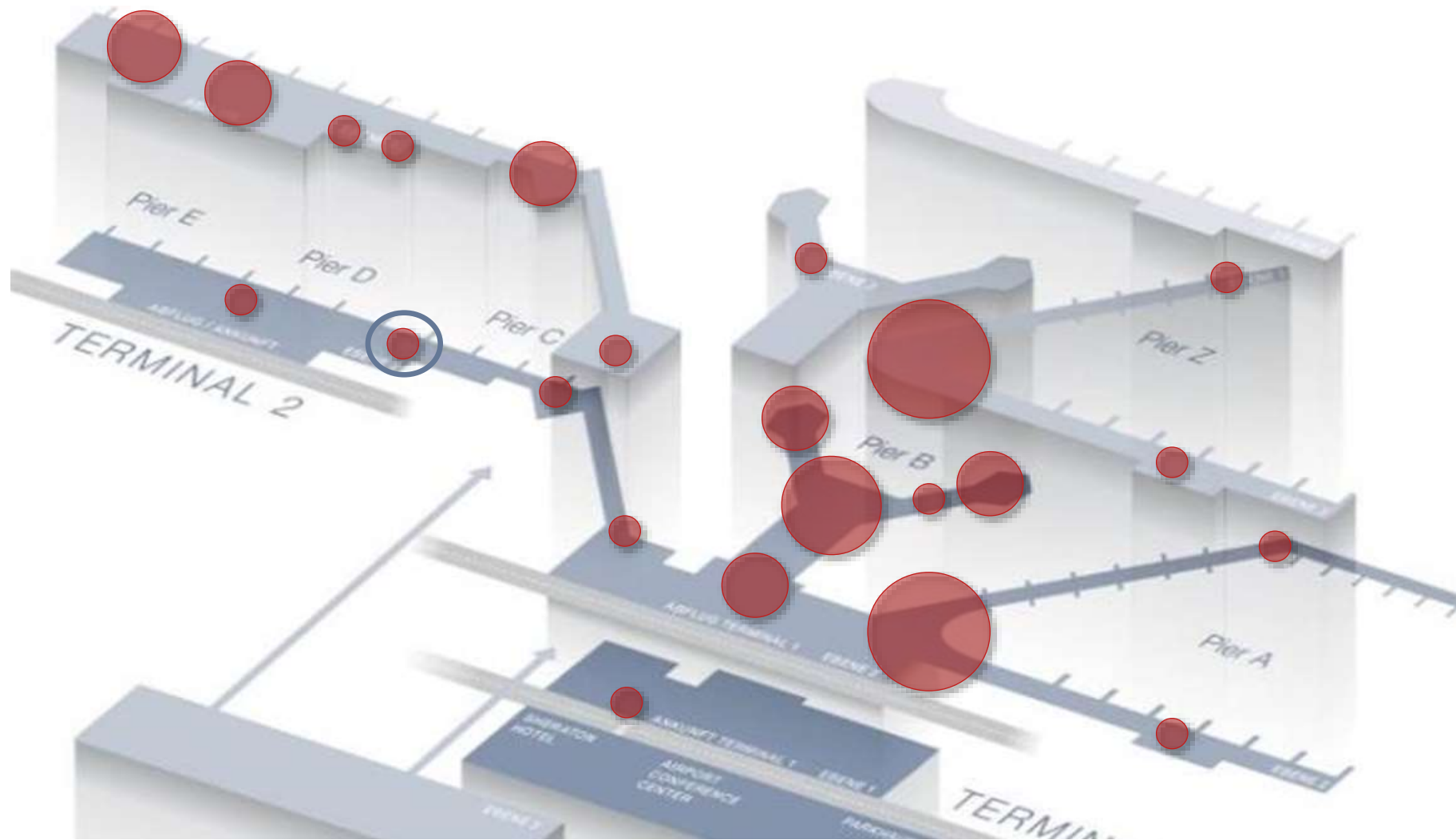

# DIGITAL DELUXE NETWORK

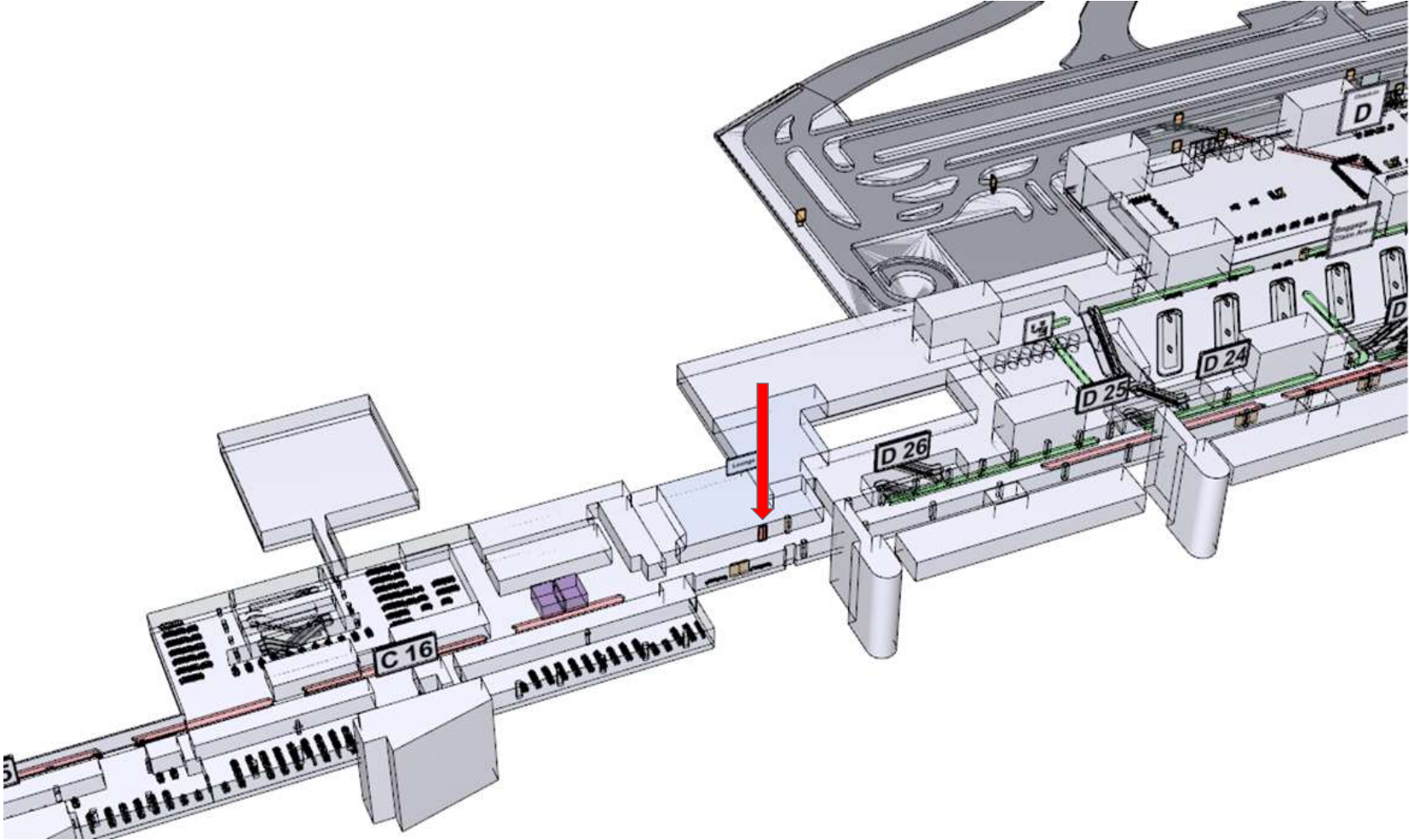



# DIGITAL DELUXE NETWORK

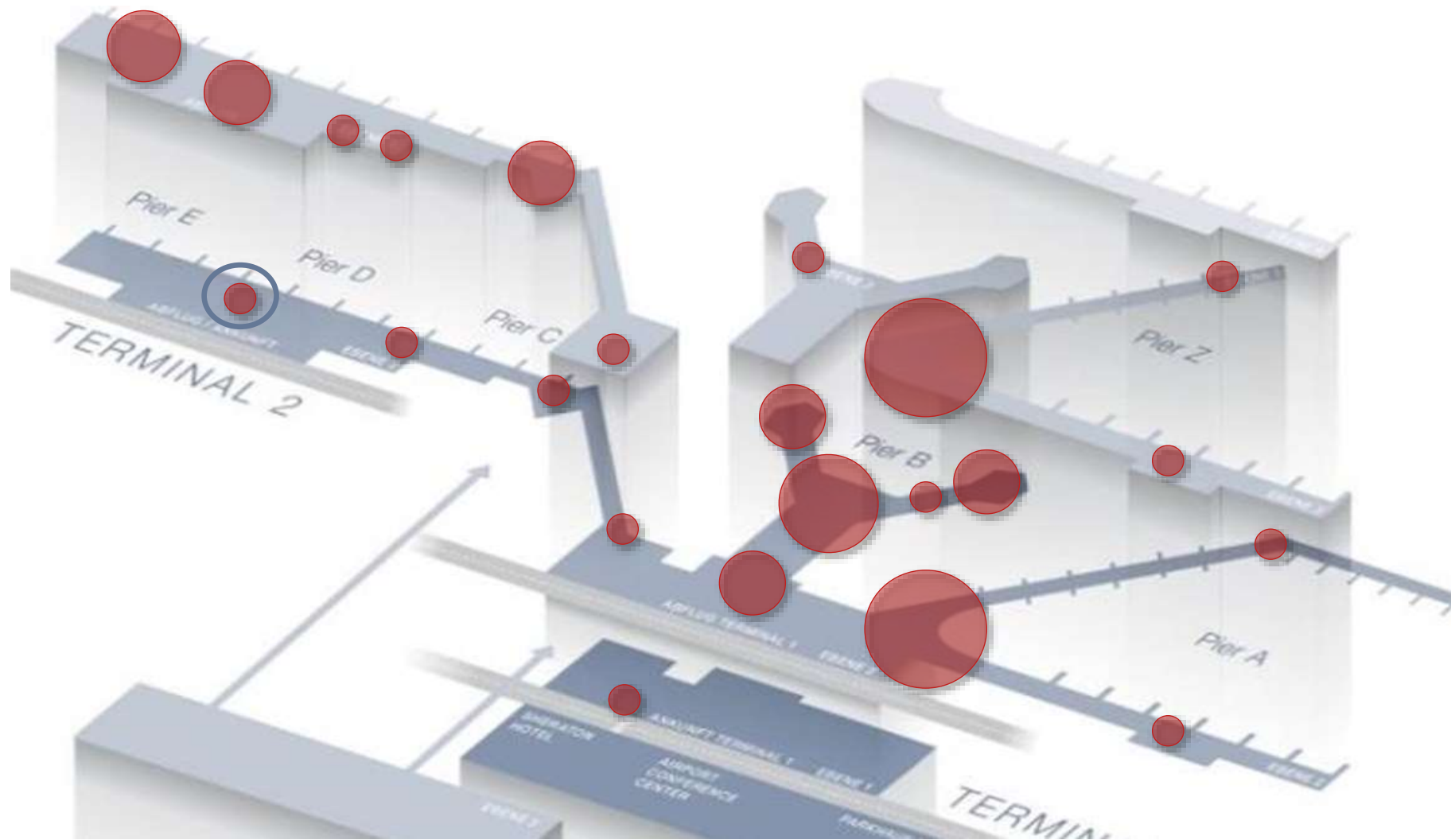

# DIGITAL DELUXE NETWORK

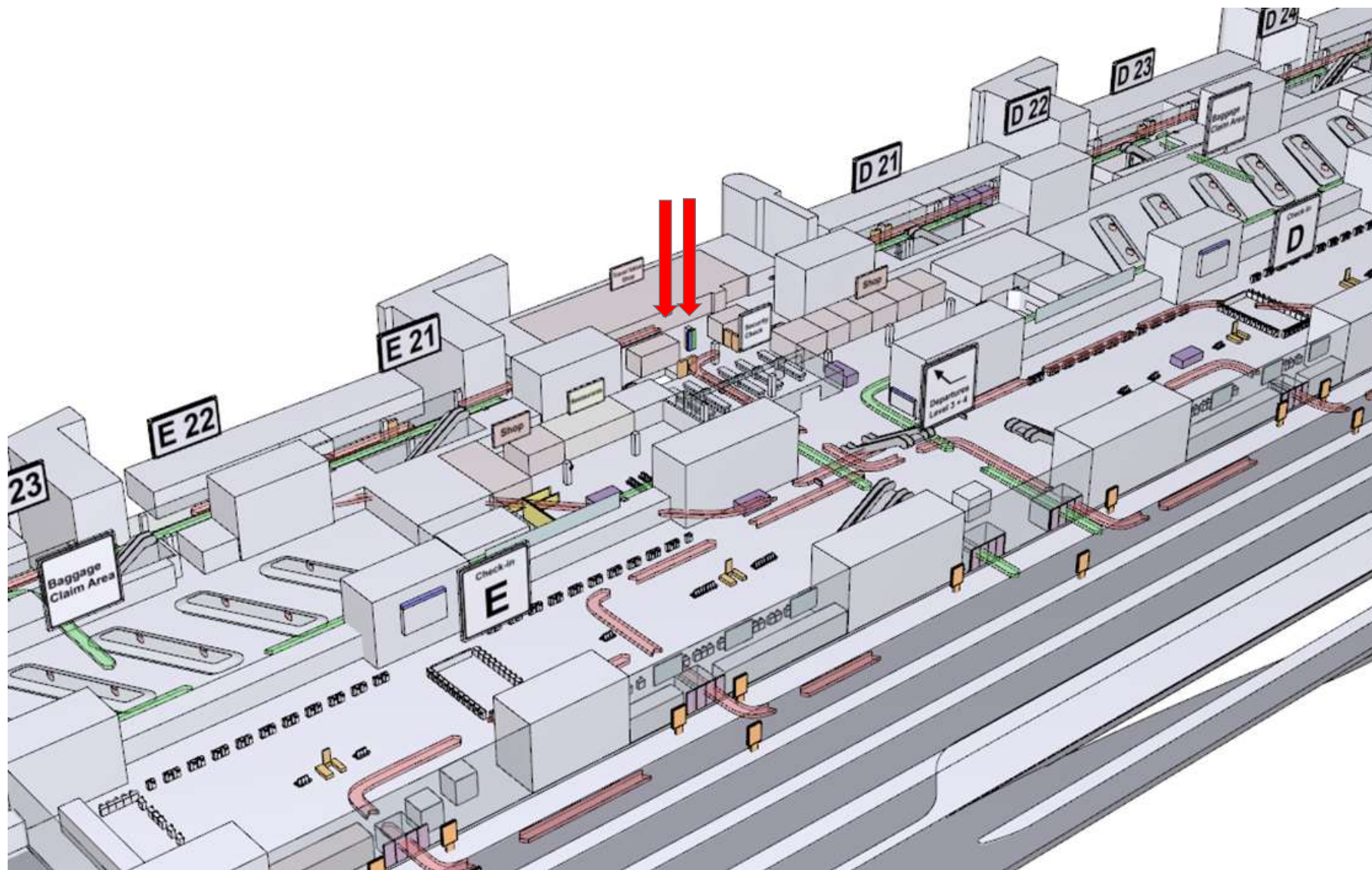

# DIGITAL DELUXE NETWORK

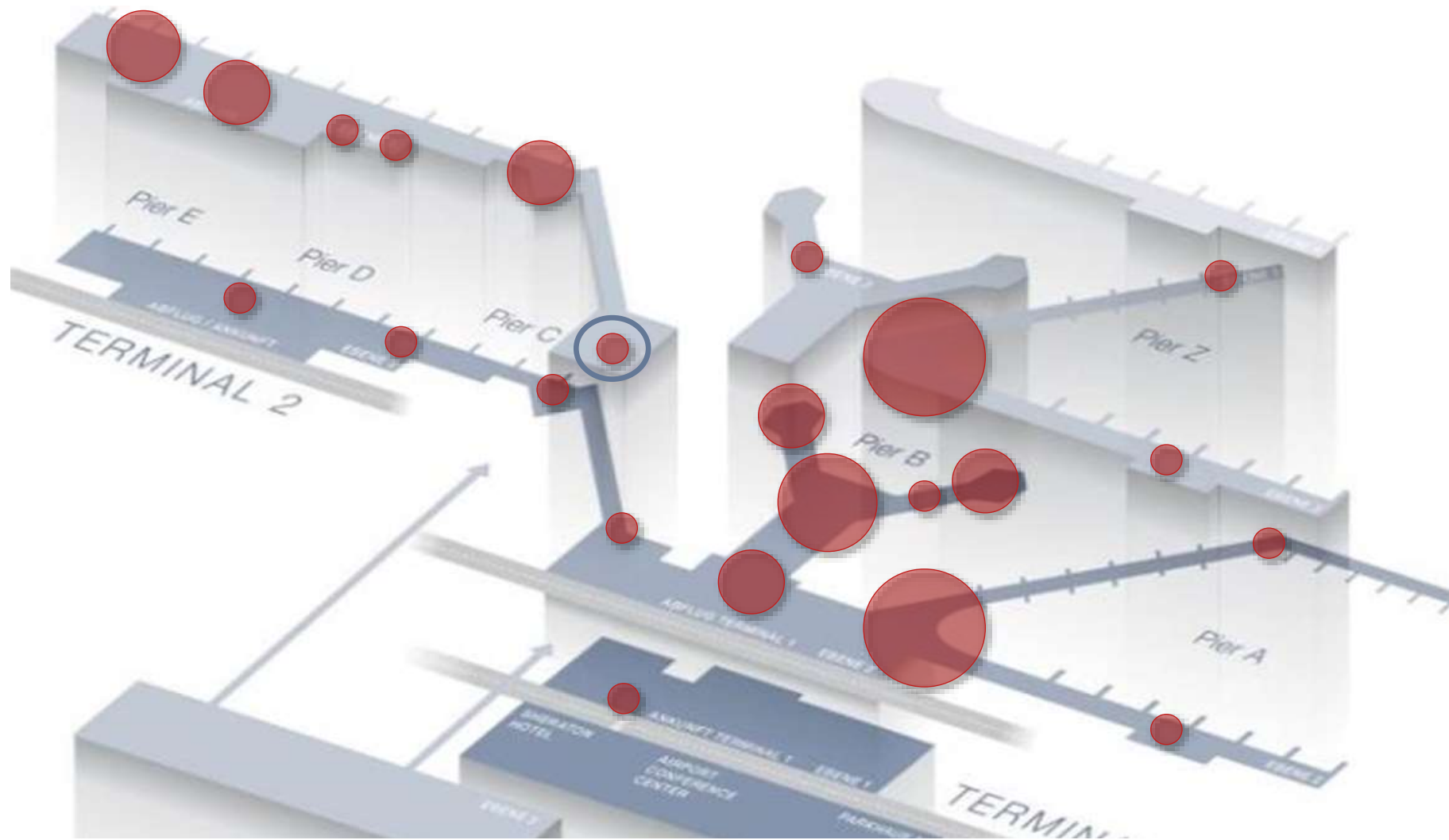

# DIGITAL DELUXE NETWORK

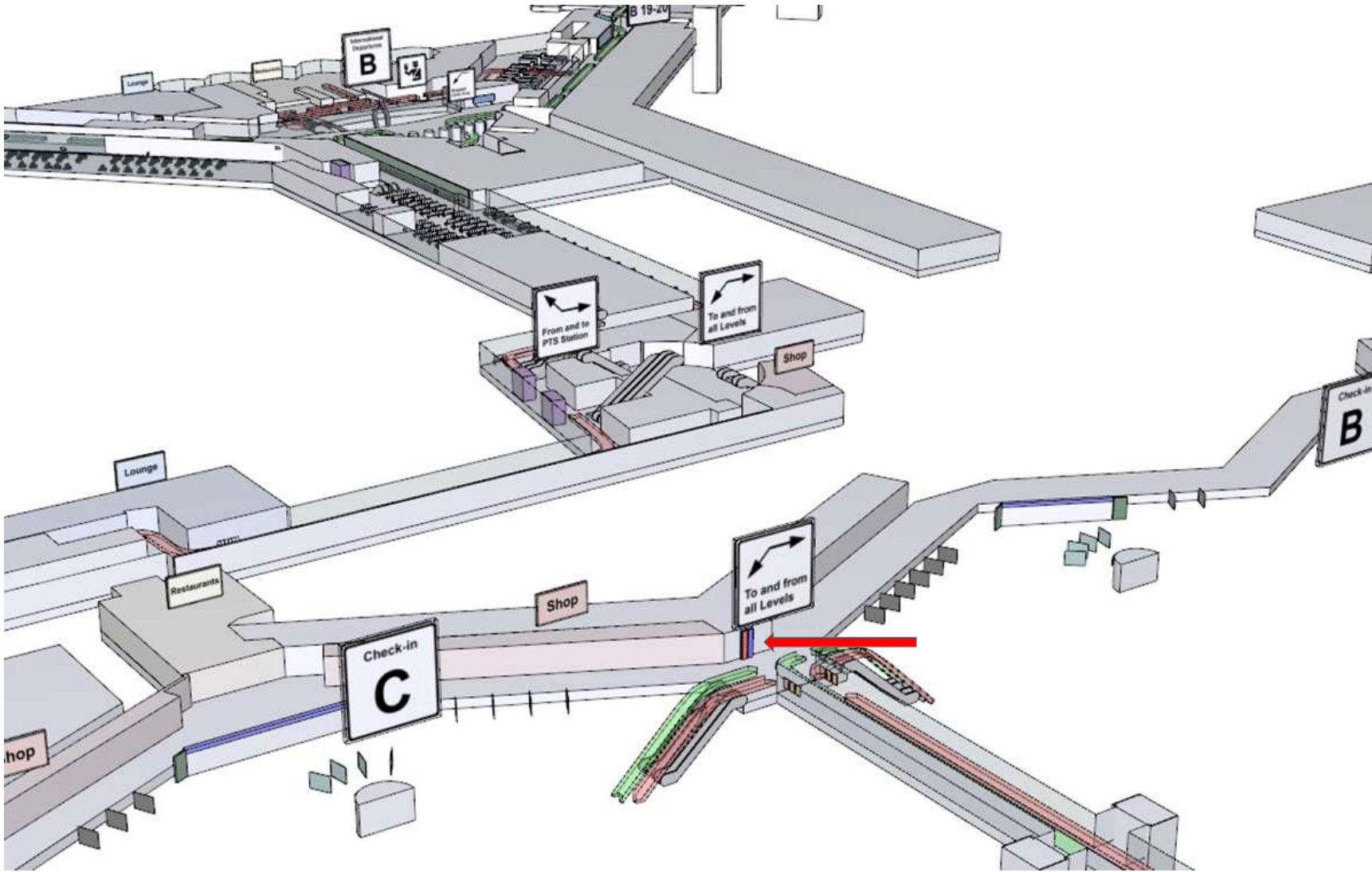

# DIGITAL DELUXE NETWORK

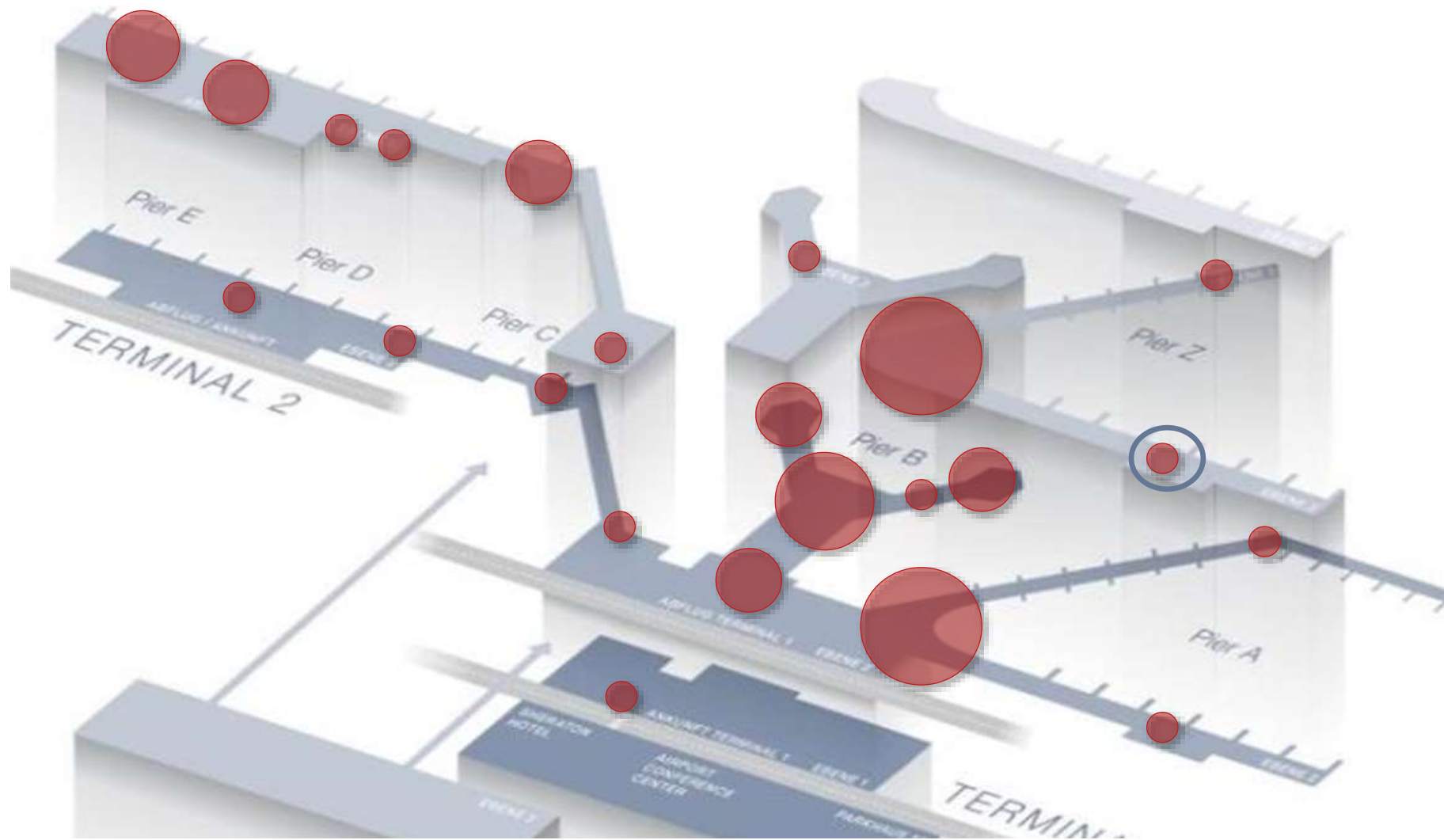

# DIGITAL DELUXE NETWORK

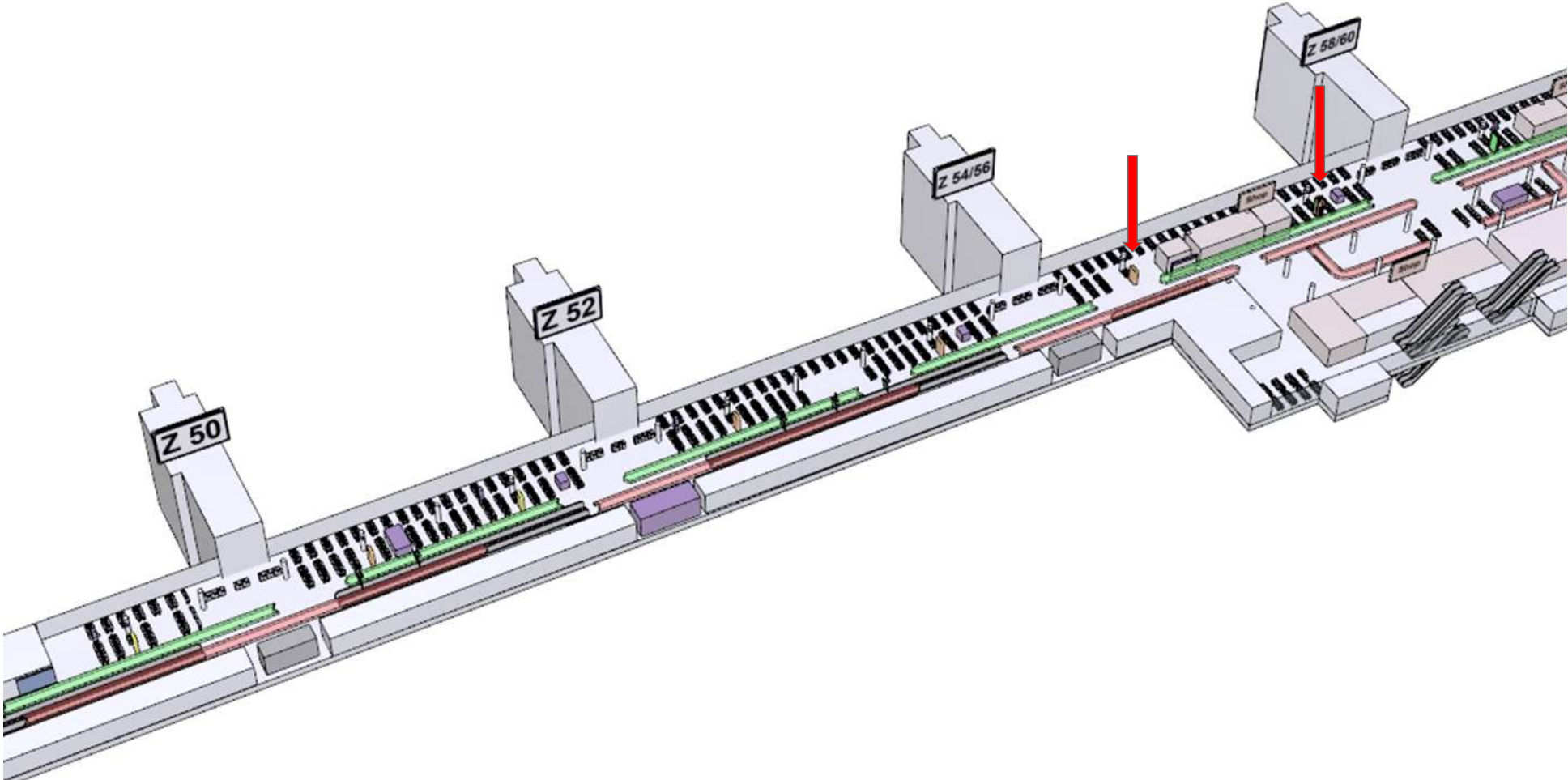

# DIGITAL DELUXE NETWORK

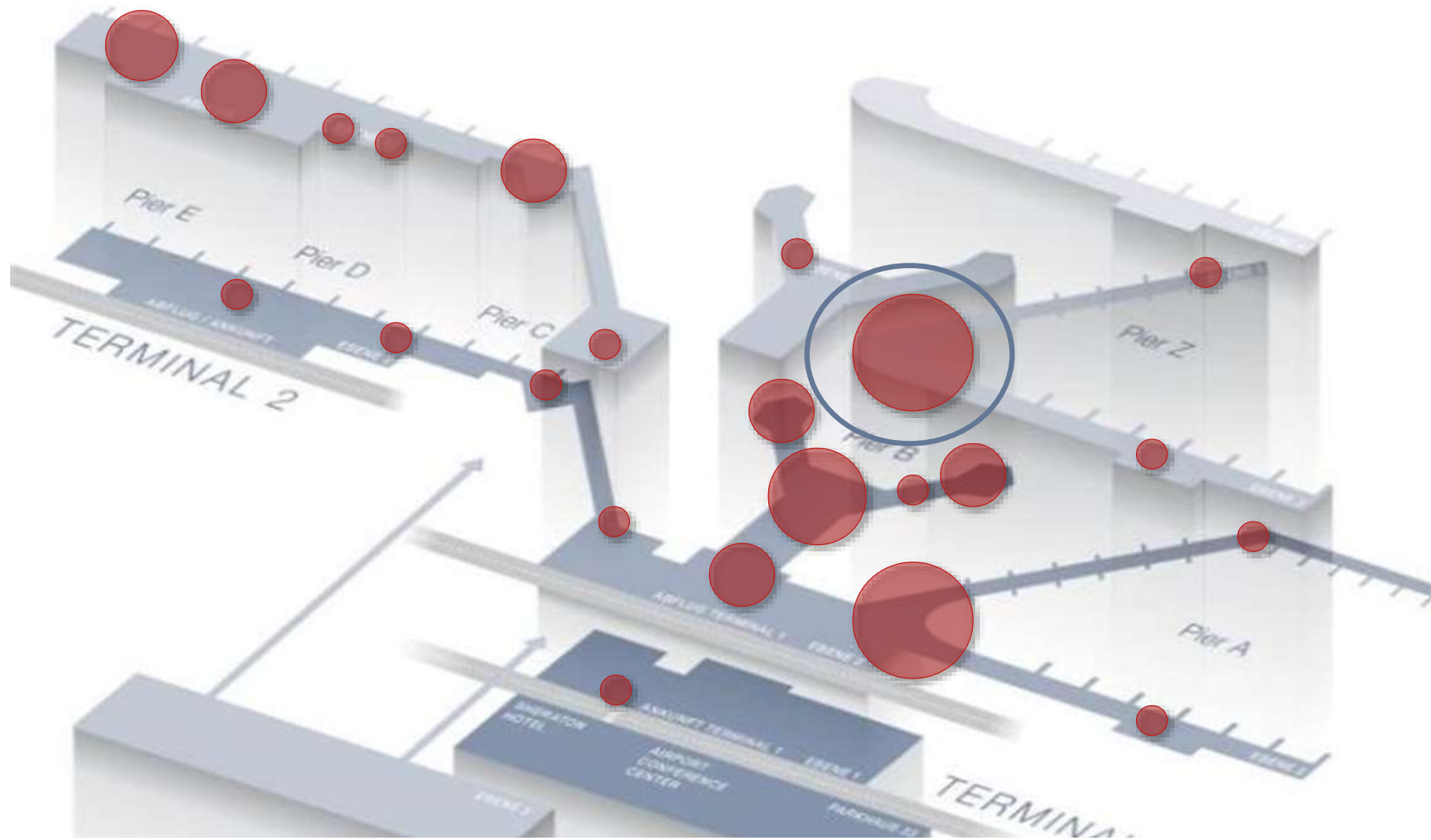

# DIGITAL DELUXE NETWORK

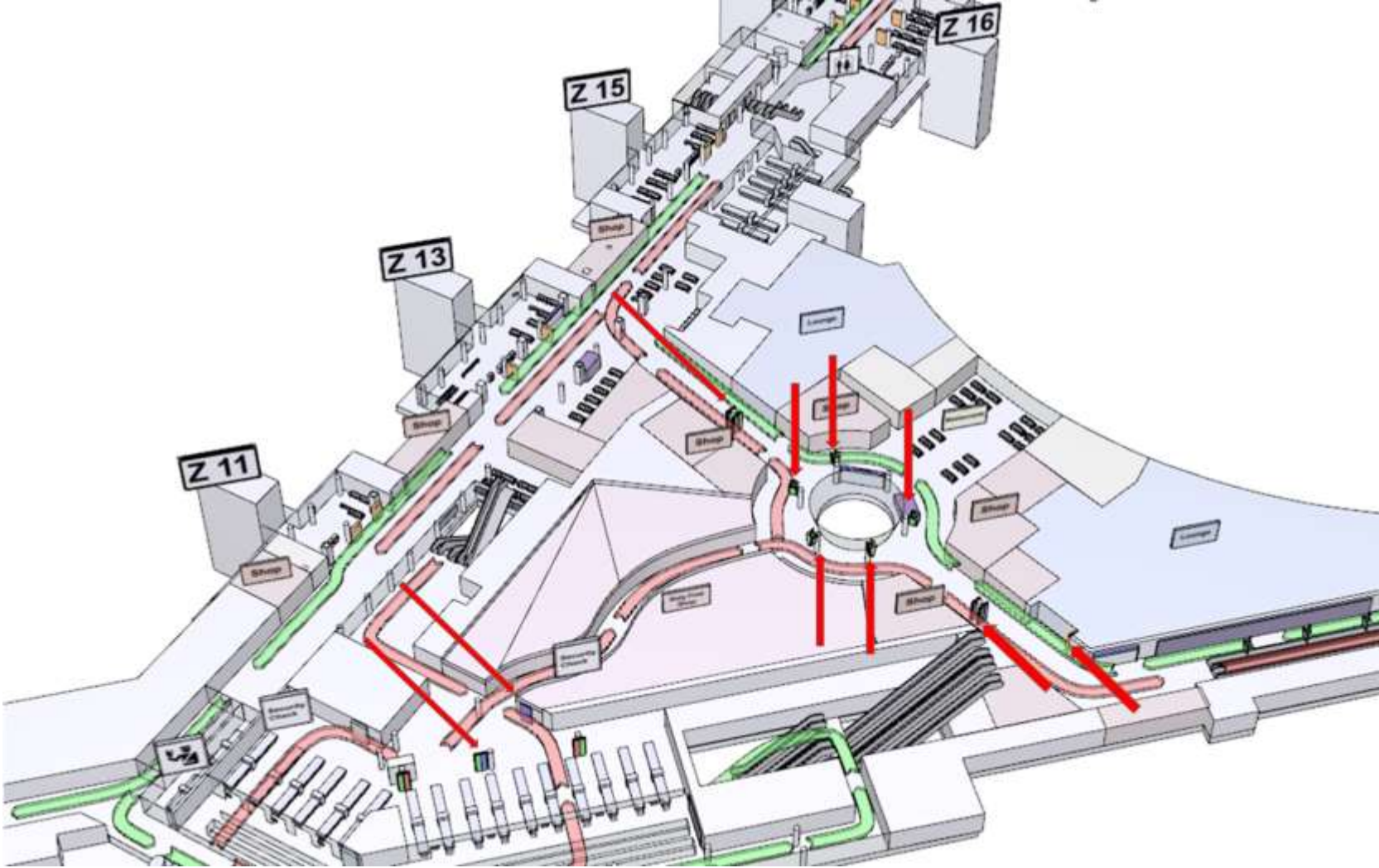



# DIGITAL DELUXE NETWORK

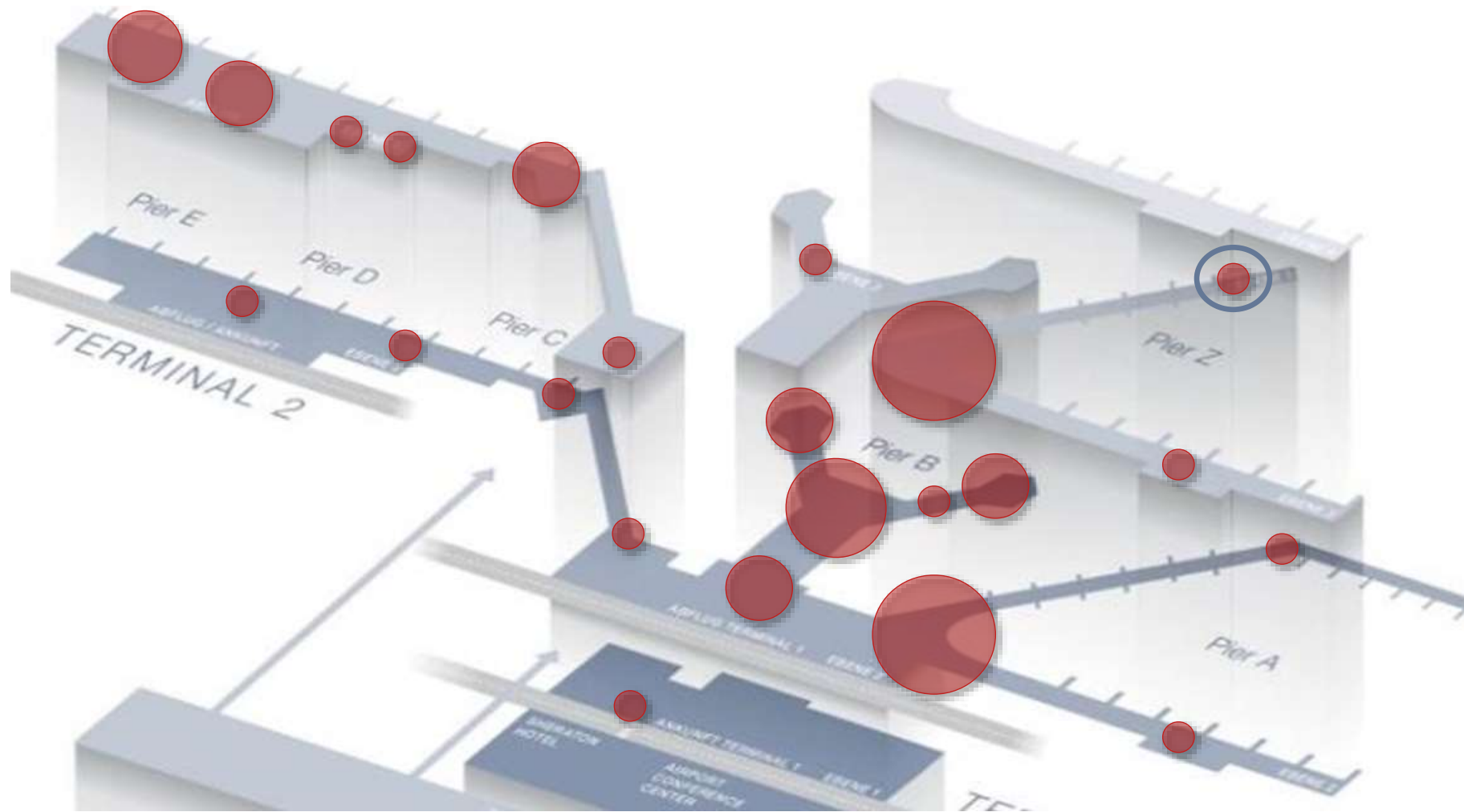

# DIGITAL DELUXE NETWORK

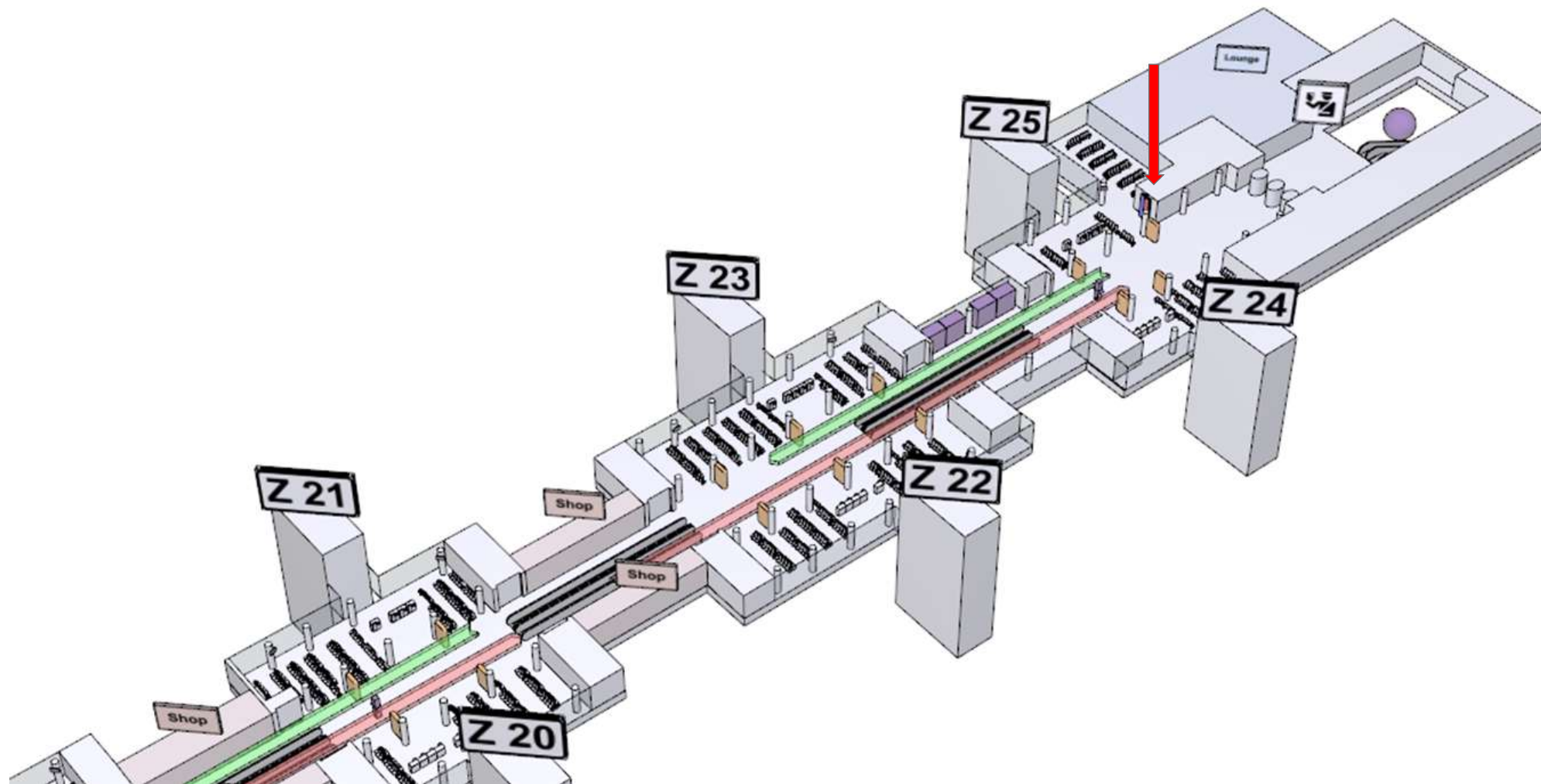

# DIGITAL DELUXE NETWORK

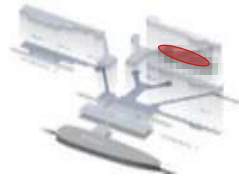
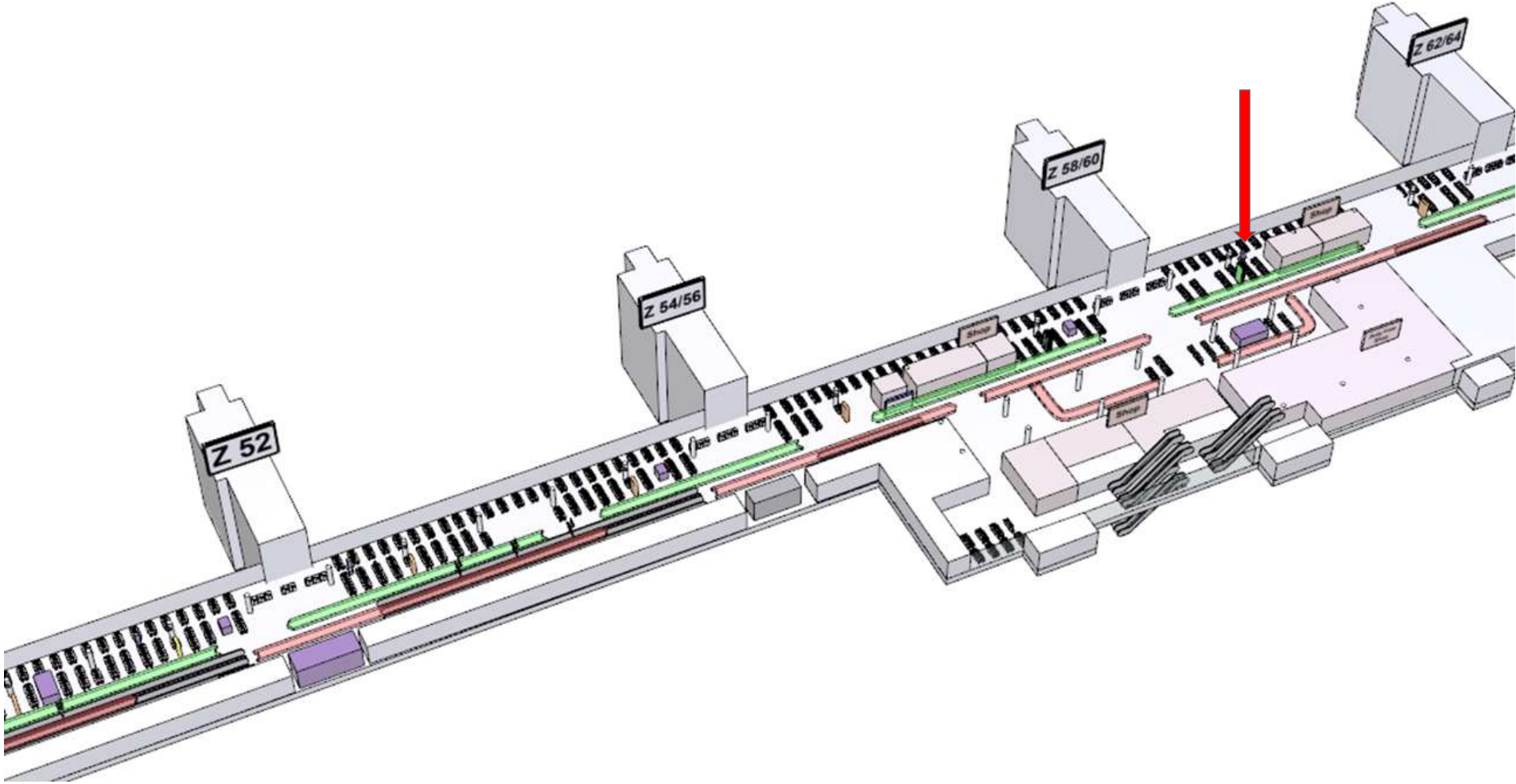

# DIGITAL DELUXE NETWORK

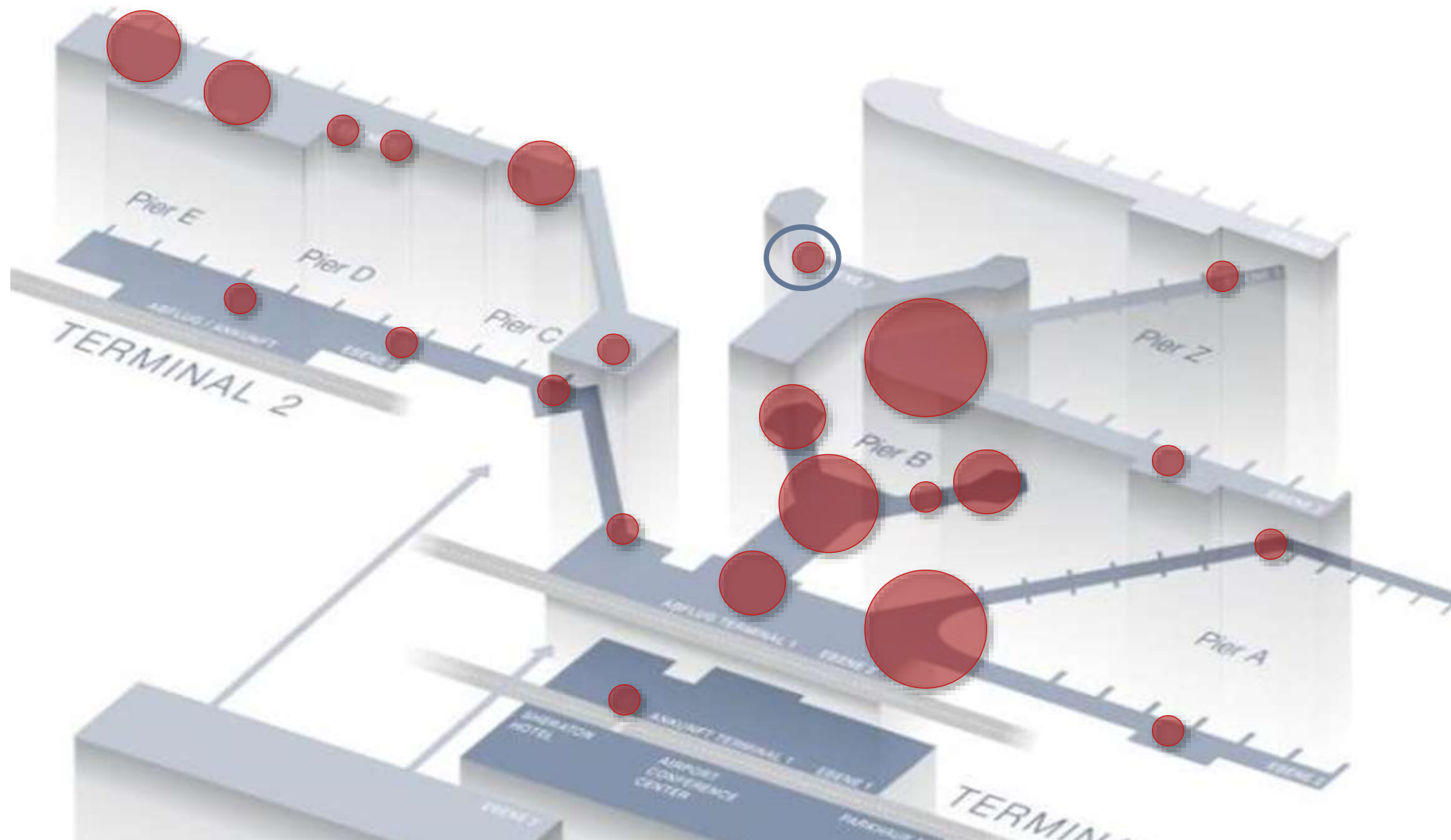

# DIGITAL DELUXE NETWORK

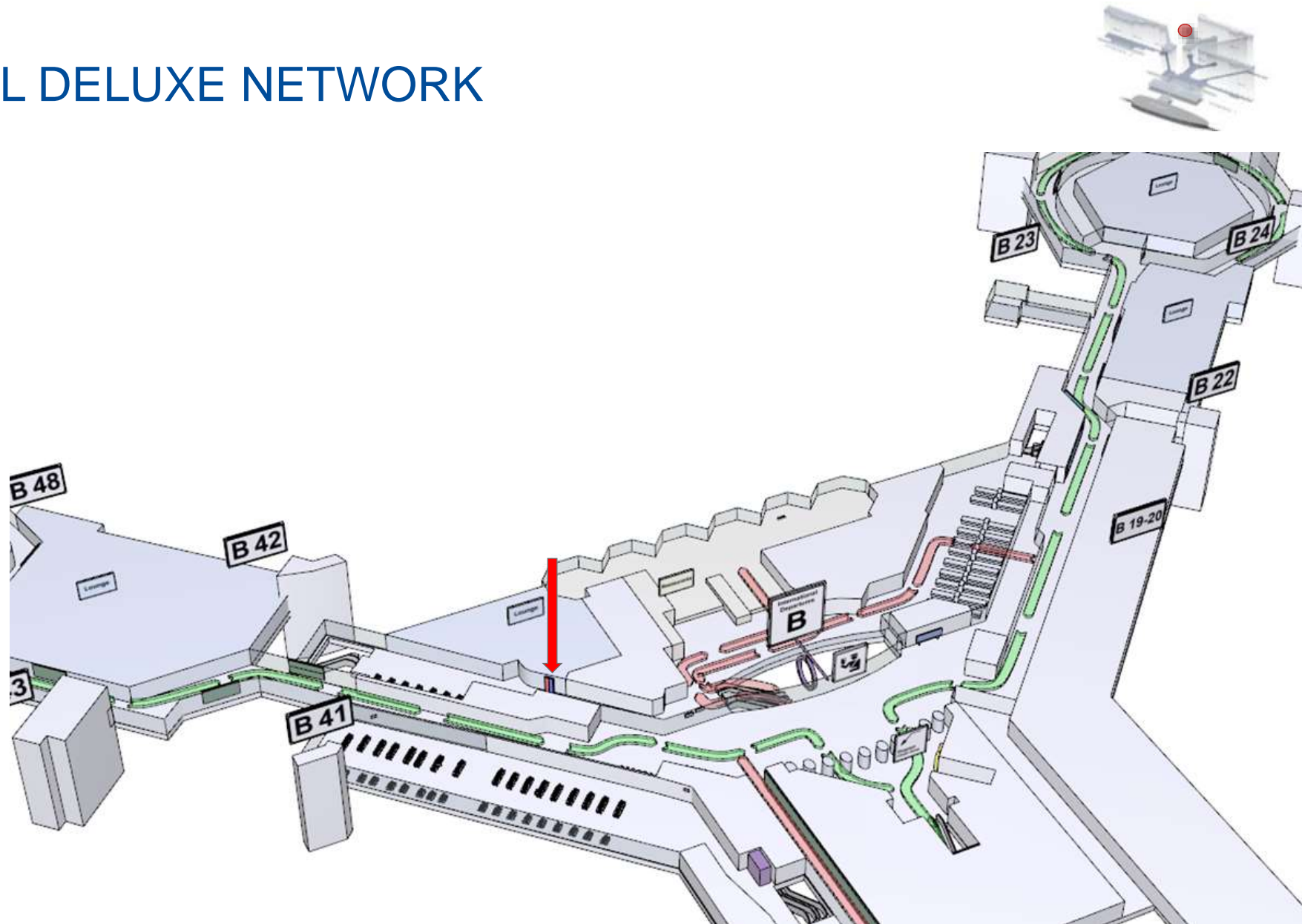

# DIGITAL DELUXE NETWORK

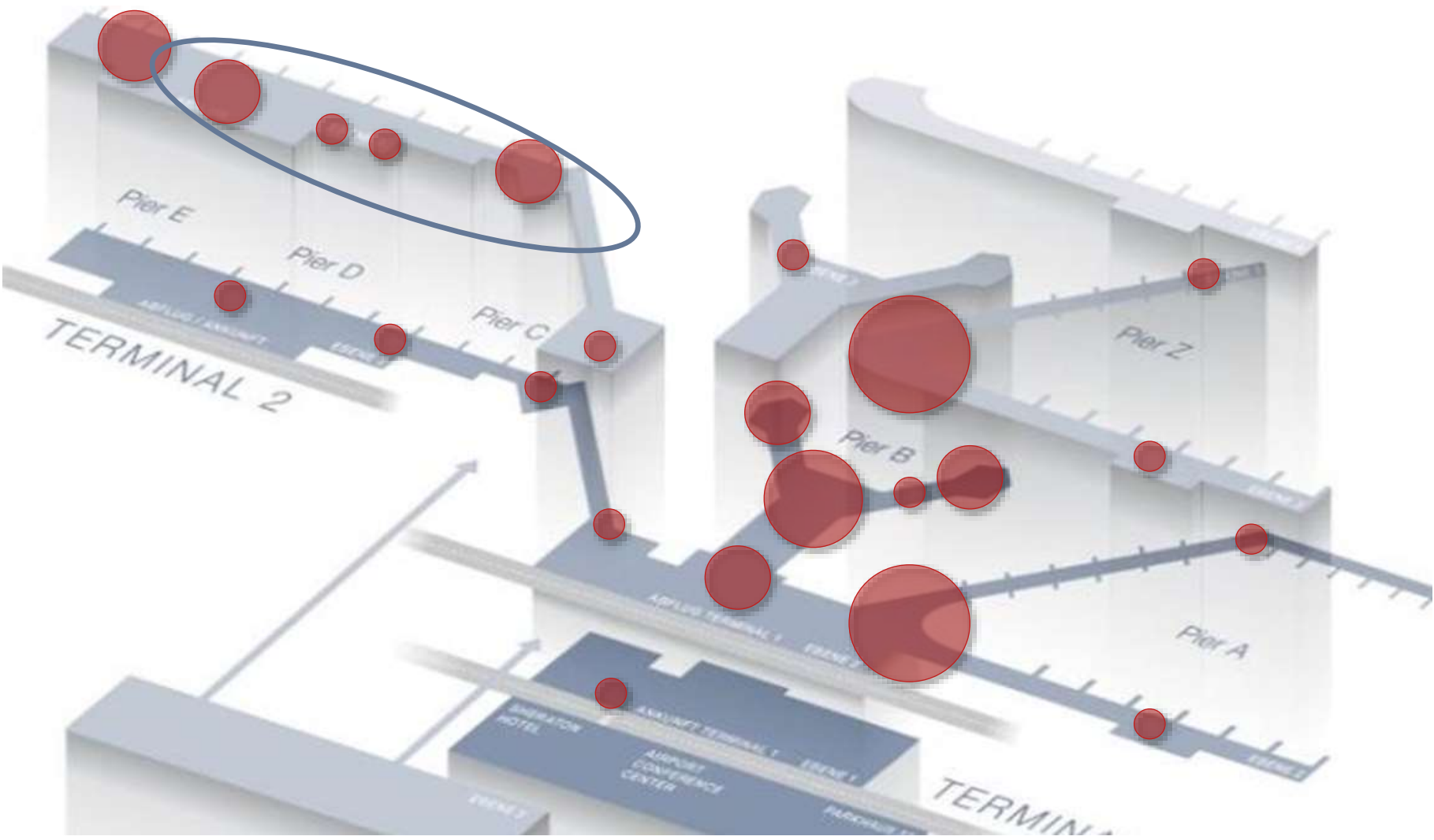

# DIGITAL DELUXE NETWORK

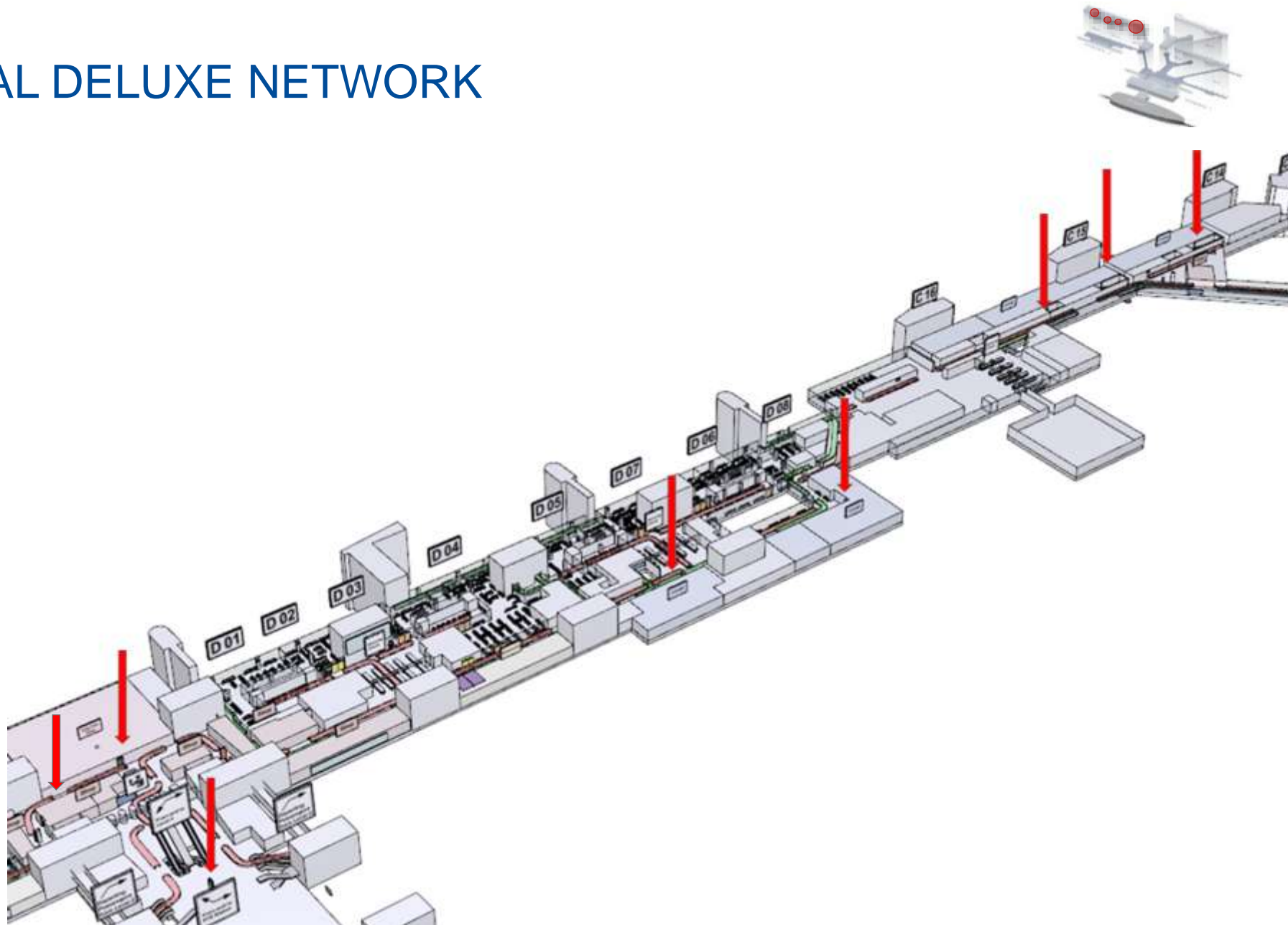

# DIGITAL DELUXE NETWORK

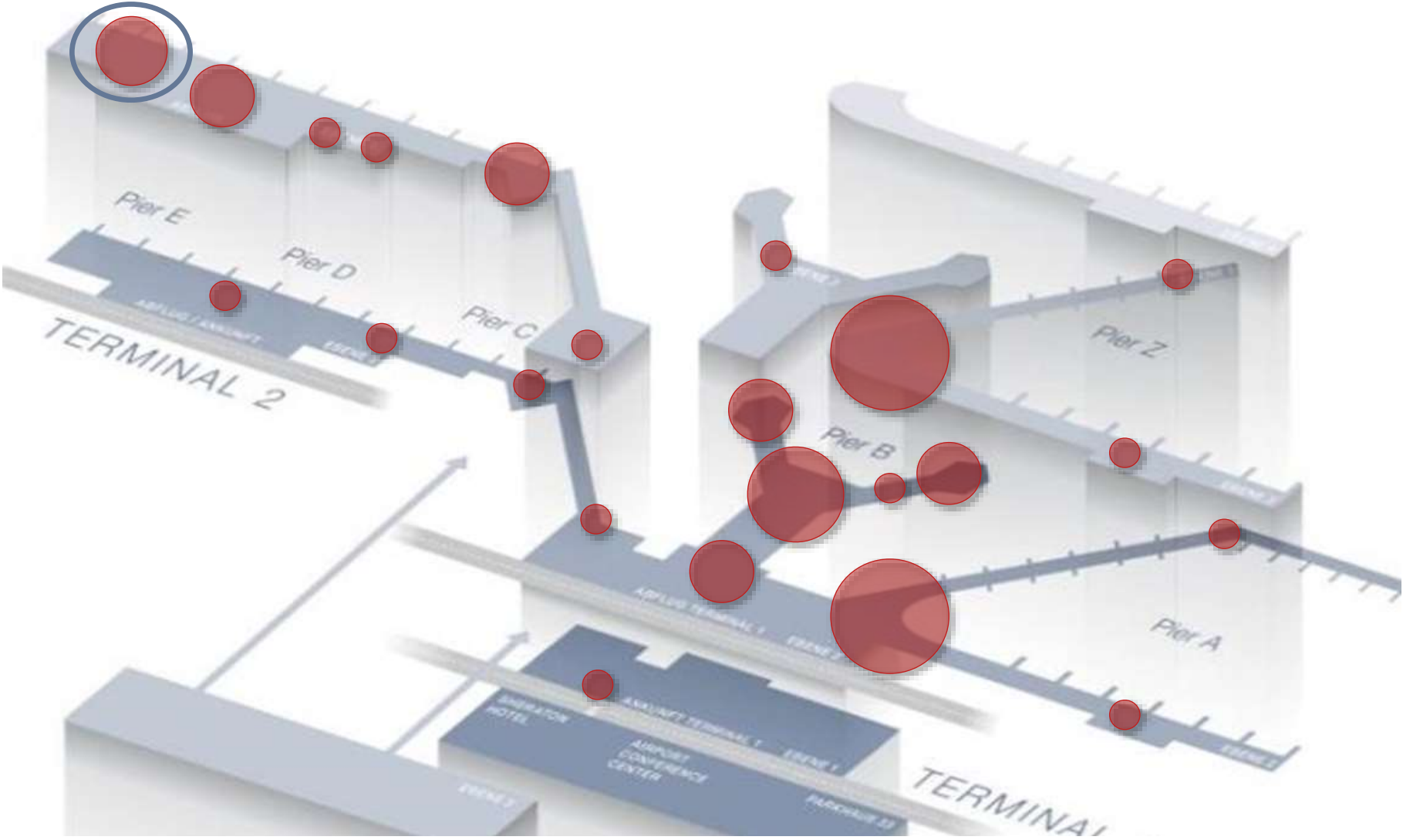





# DIGITAL DELUXE NETWORK

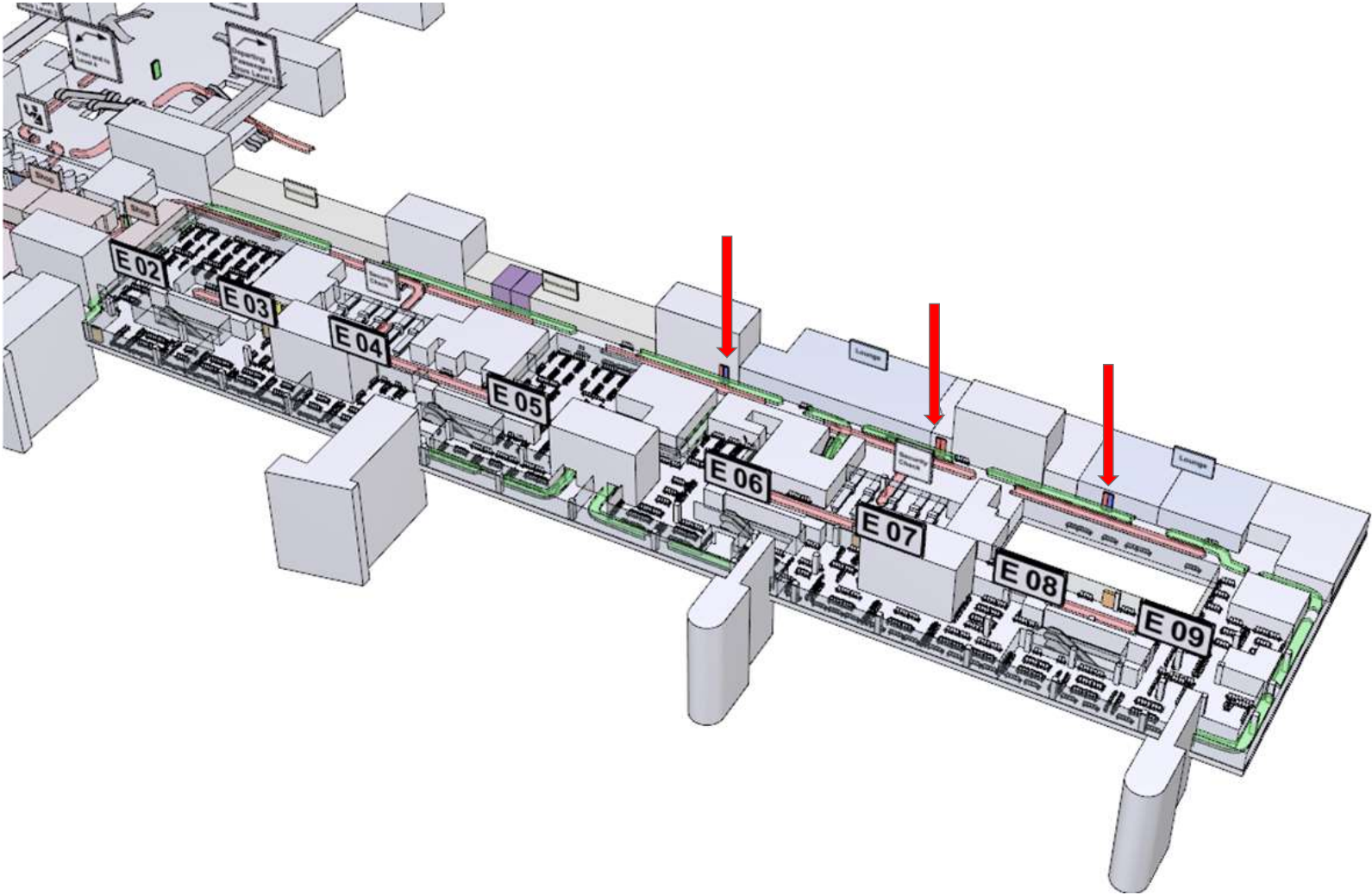

# DIGITAL DELUXE NETWORK FAR

Buchbar  
ab 1.5.23

## NETZWERKE – TERMINAL 1 & 2



8 Werbeflächen an der Fassade  
der Duty Free Shops

81 Screens

Kaufkräftige Premium  
Zielgruppe

### VIP-Service für Ihre Luxus-Kommunikation

- Mit dem Digital Deluxe Network FAR erreichen Sie am Frankfurter Flughafen eine kaufkräftigen Premiumgruppen mit Interesse an Lifestyle und Luxus.
- Die hochformatigen 72 Full HD-Screens von 46 bis 98 Zoll sind hauptsächlich hinter den Sicherheitskontrollen positioniert.
- Hier trifft Ihr Content auf entspannte und aufnahmebereite Ankommer, Abflieger und Umsteiger. Letztere bringen an diesen Standorten viel Muße mit.
- Das Netzwerk ist auf Markplätze und wichtige Retailknotenpunkte fokussiert. Sie bieten ein ideales und hochwertiges Umfeld für Ihre Luxus-Kommunikation.
- **Highlight** dieses Netzwerkes sind die insgesamt 8 Werbeflächen an den Fassaden der beiden Duty Free Shops im Transitbereich am Marktplatz B. Ideal um Kaufimpulse zu setzen.

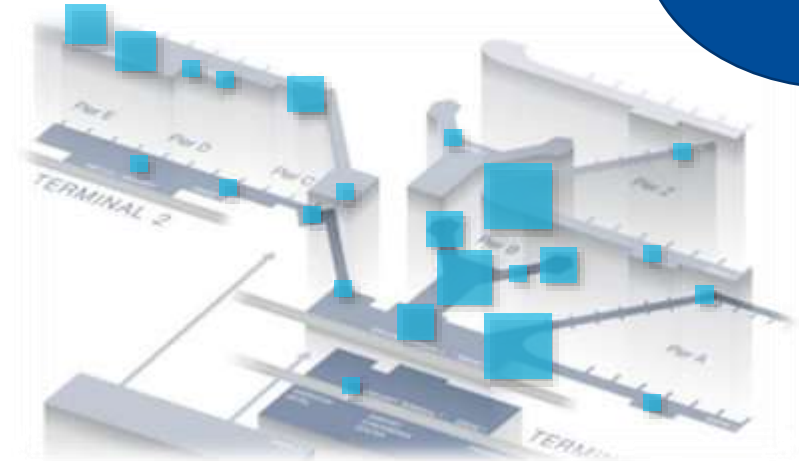

|                          |                              |
|--------------------------|------------------------------|
| <b>Ressourcennummer:</b> | NW-400-086                   |
| <b>Ort:</b>              | Terminal 1 & 2               |
| <b>Anzahl:</b>           | über 80 Screens              |
| <b>Slots:</b>            | 1/6                          |
| <b>Laufzeit:</b>         | 1 Woche (Belegung ab Montag) |
| <b>Preis*:</b>           | 72.800 €                     |
| <b>Sonstige Kosten*:</b> | 1.750 € Handling Fee         |
| <b>Größe:</b>            | 16:9                         |

\* Sämtliche Preise und Kosten vorbehaltlich Änderungen. Zu besonderen Messeveranstaltungen sind Preisauflschläge möglich.



# DIGITAL DELUXE NETWORK FAR

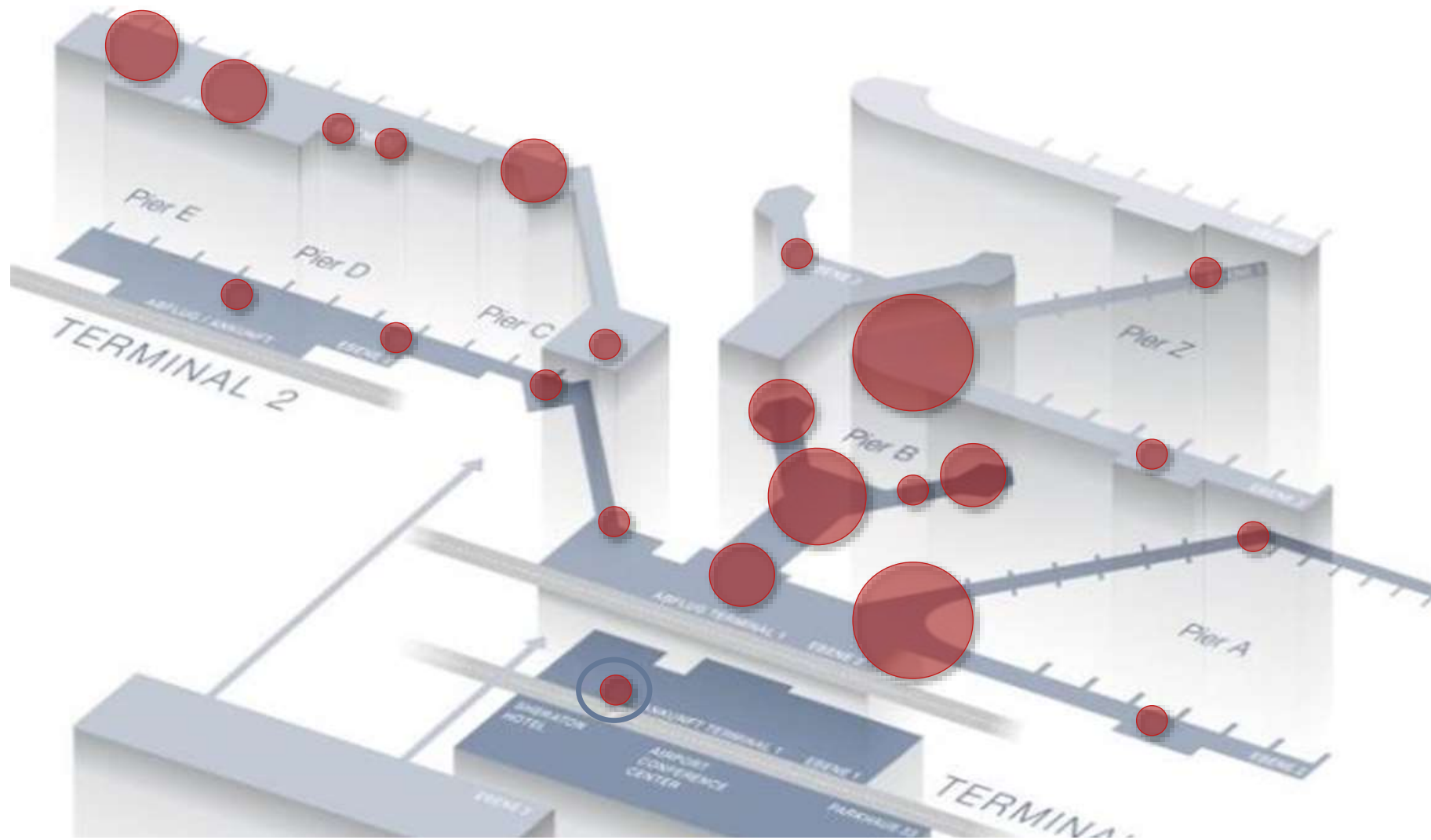

# DIGITAL DELUXE NETWORK FAR

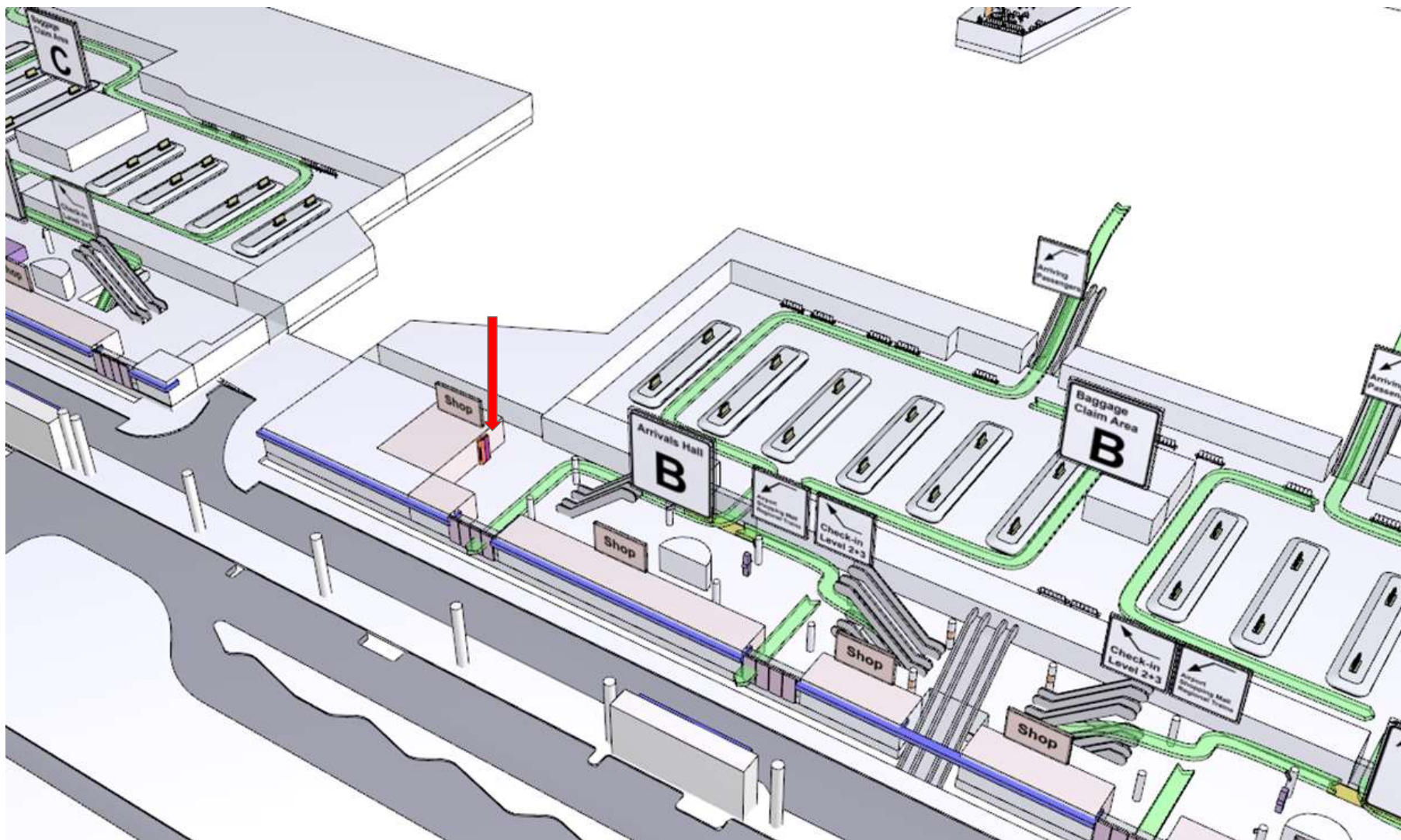

# DIGITAL DELUXE NETWORK FAR

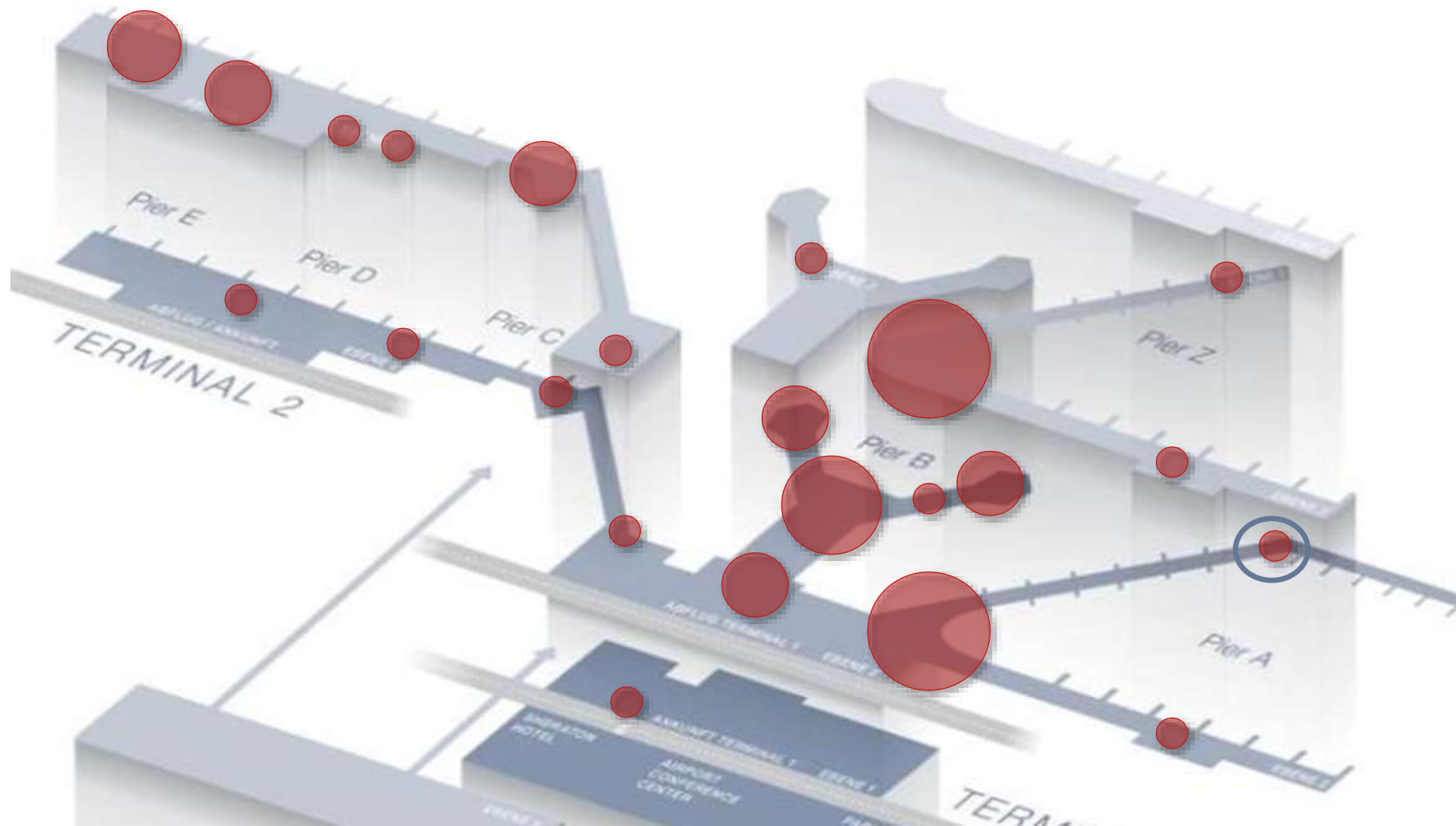

# DIGITAL DELUXE NETWORK FAR

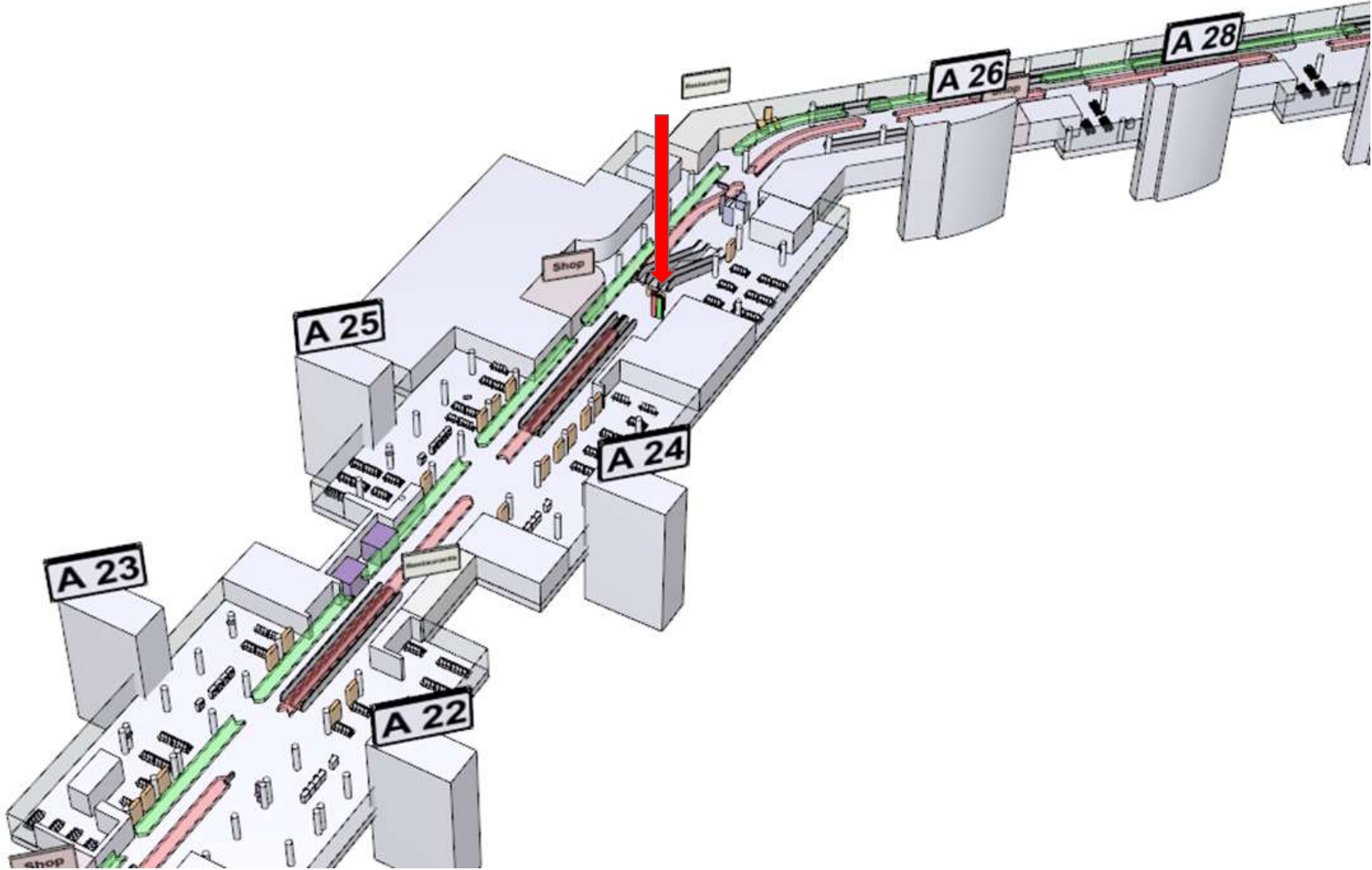

# DIGITAL DELUXE NETWORK FAR

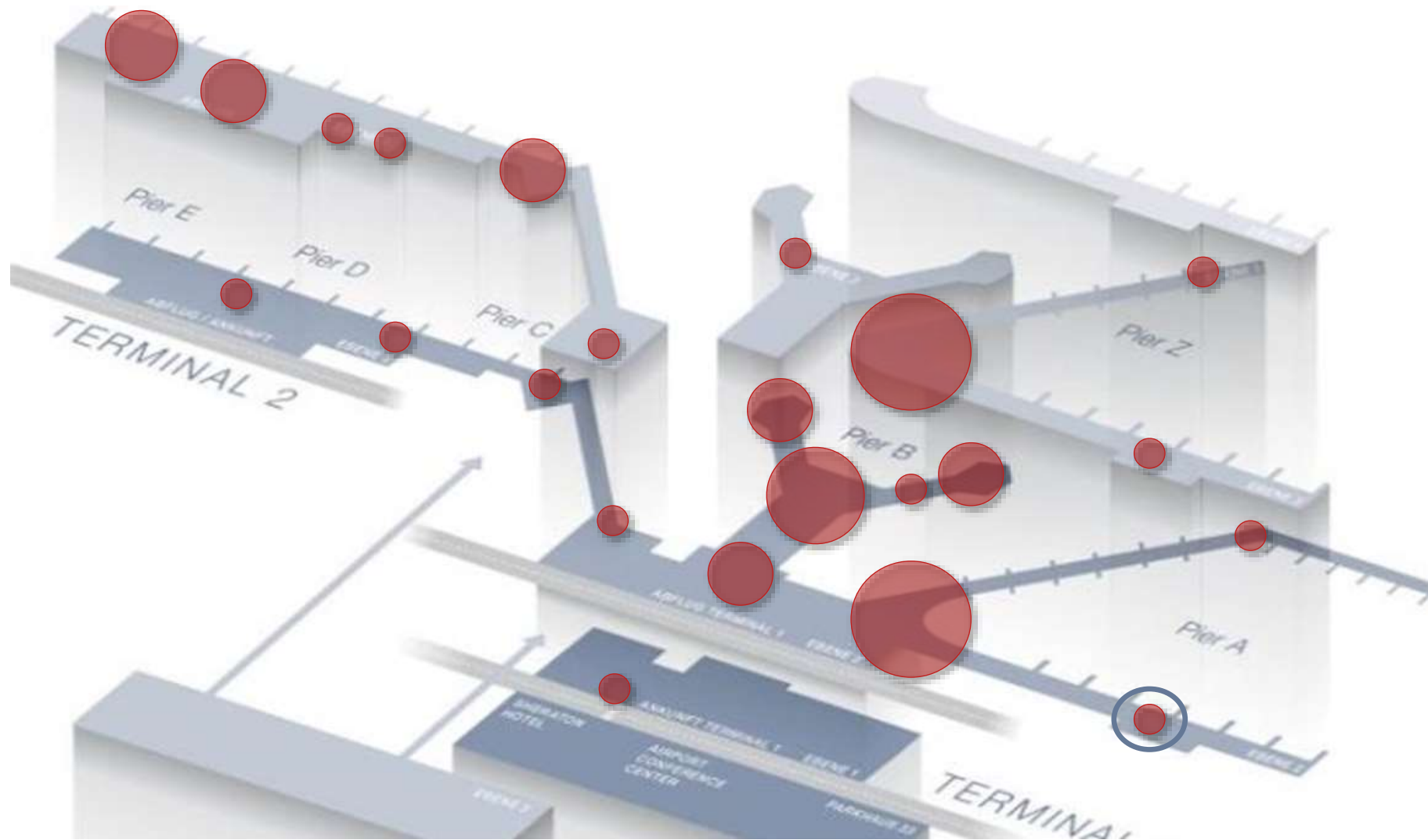



# DIGITAL DELUXE NETWORK FAR

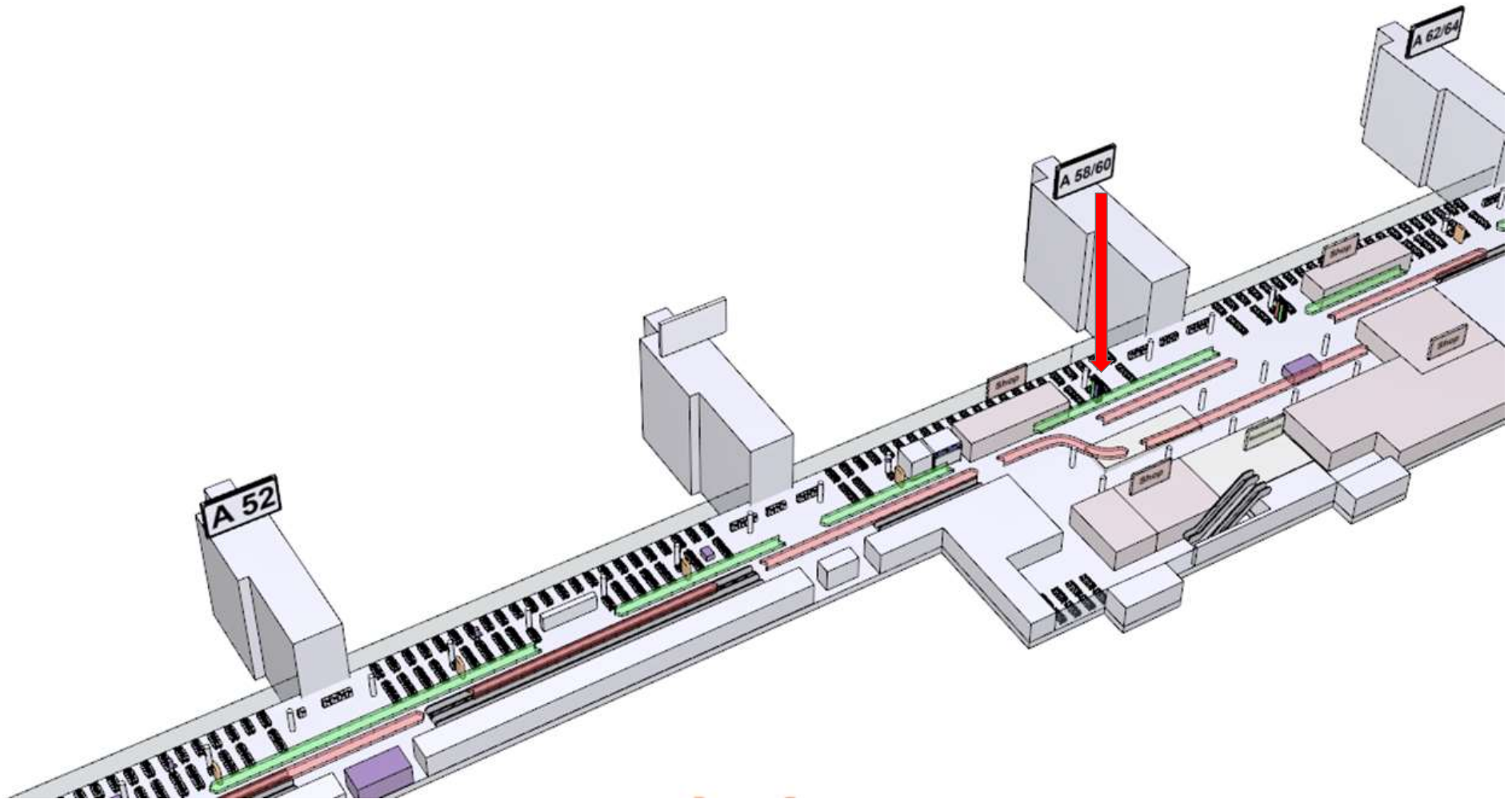

# DIGITAL DELUXE NETWORK FAR

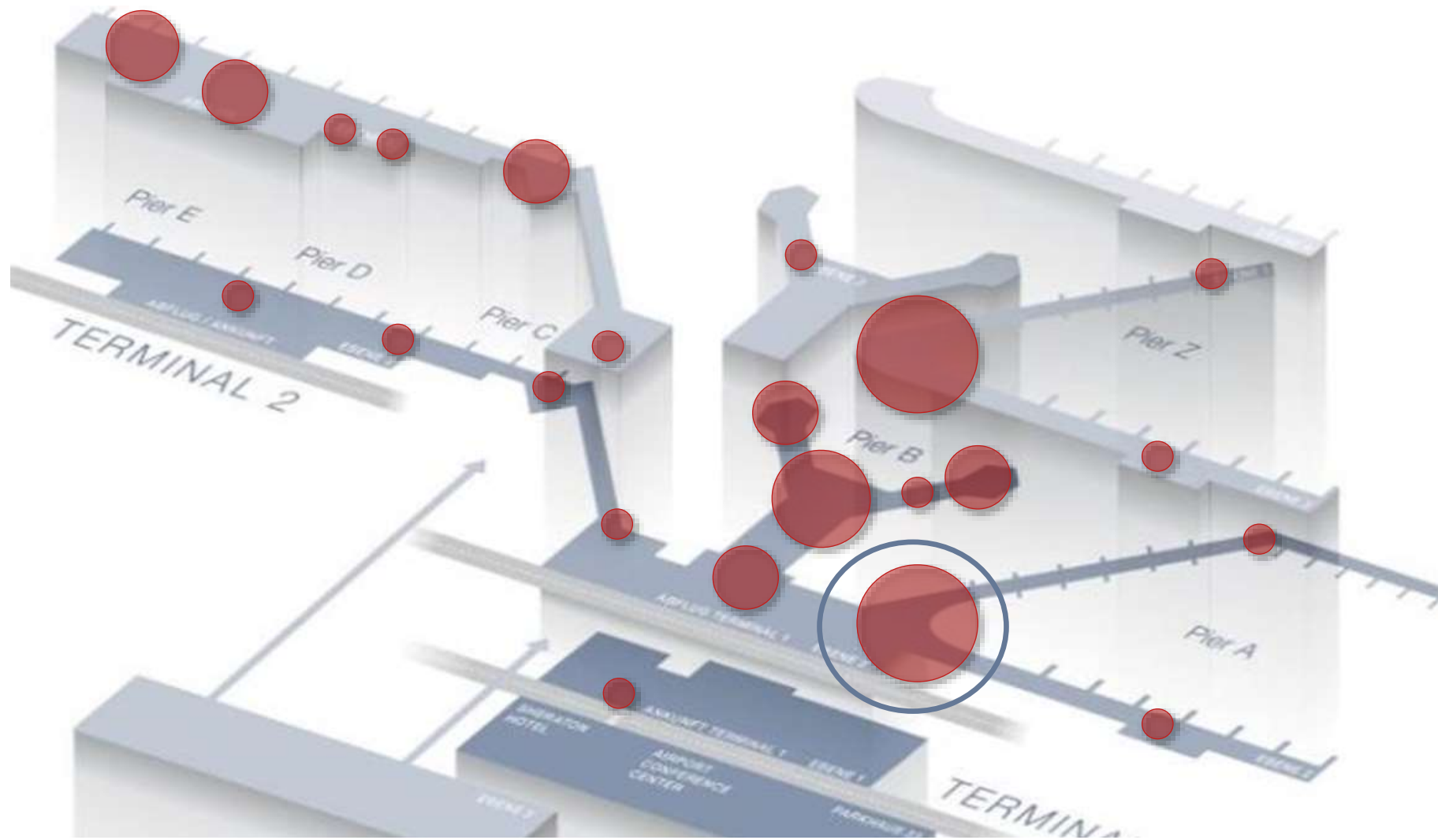

# DIGITAL DELUXE NETWORK FAR

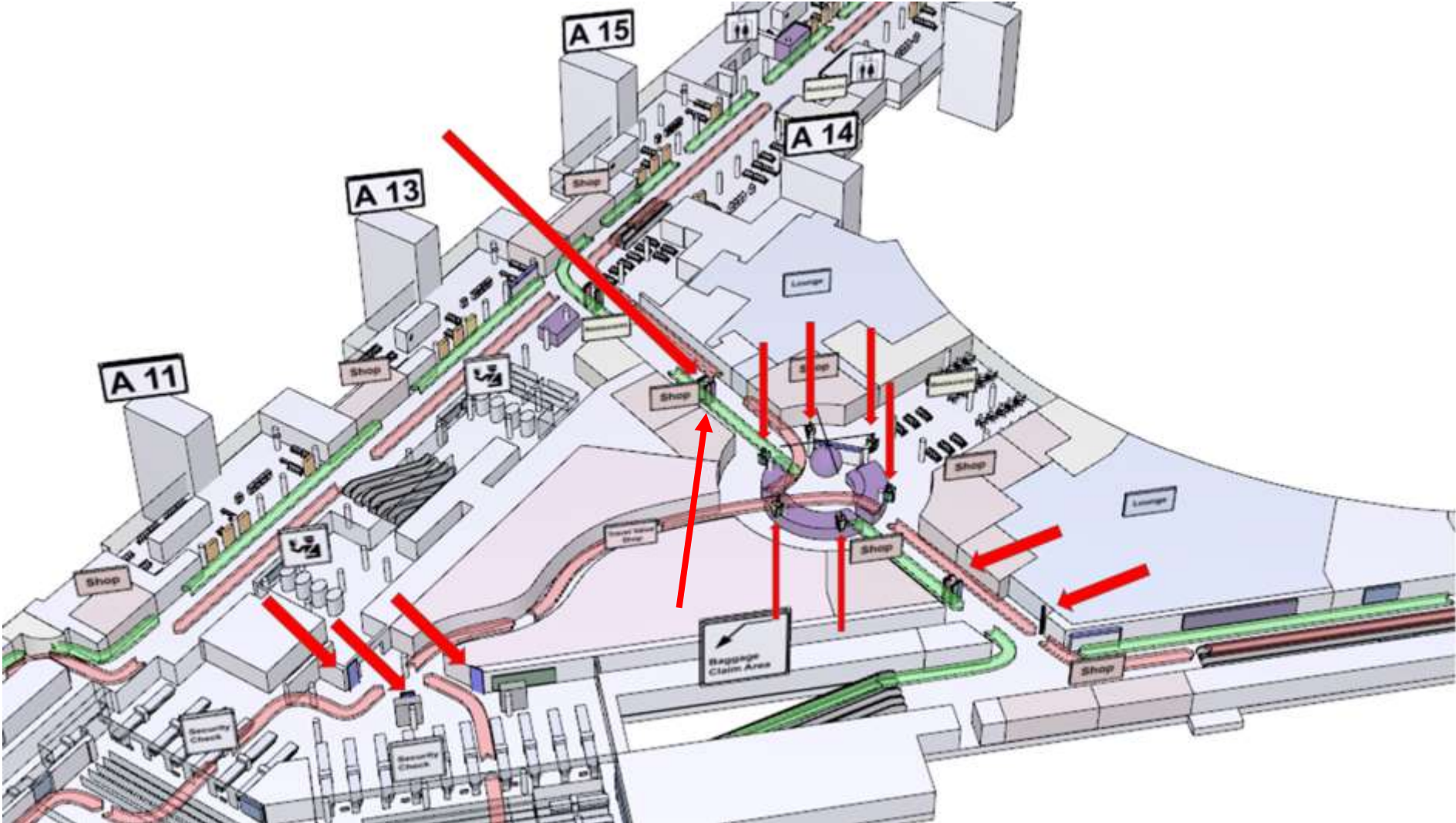
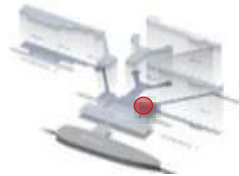

# DIGITAL DELUXE NETWORK FAR

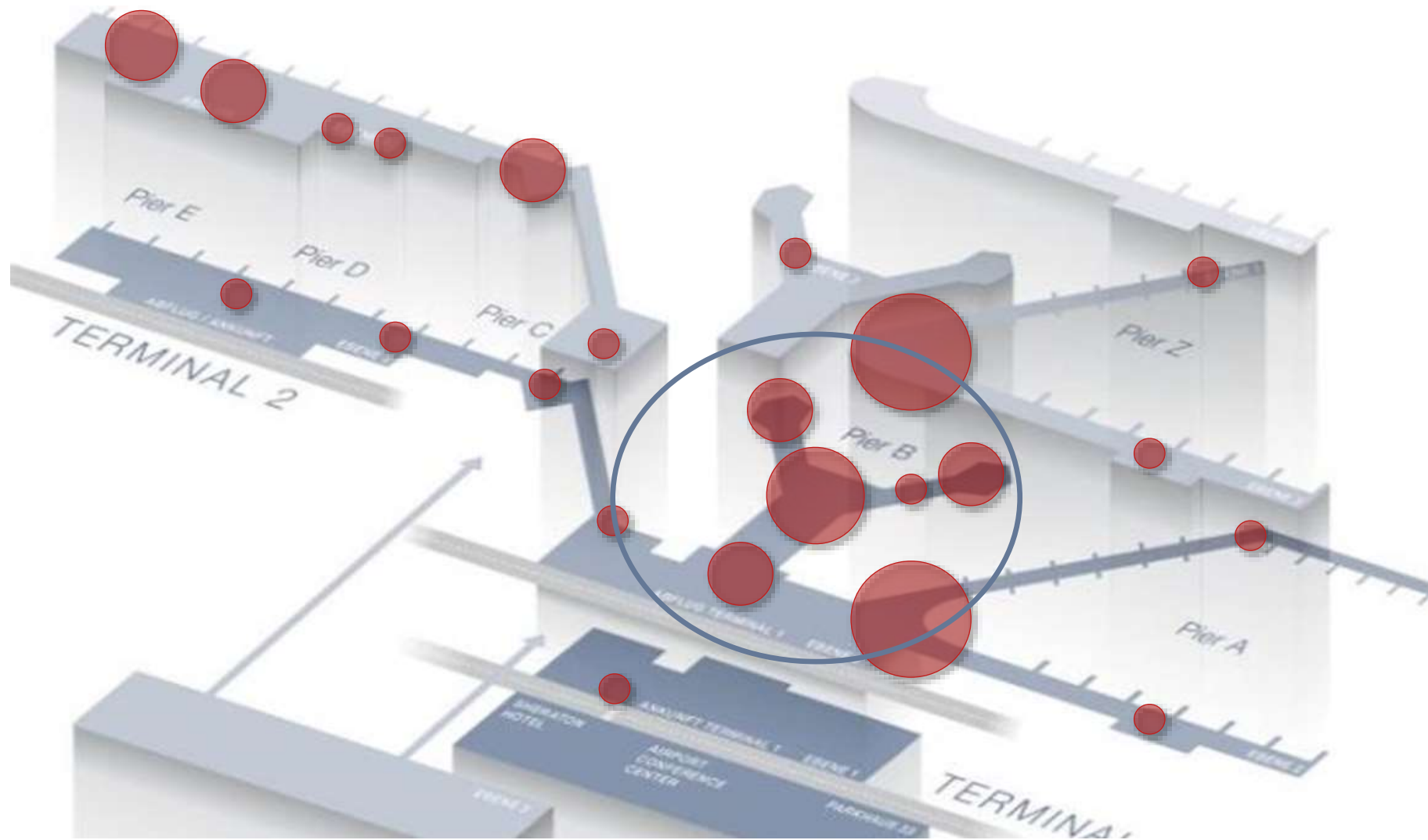

# DIGITAL DELUXE NETWORK FAR

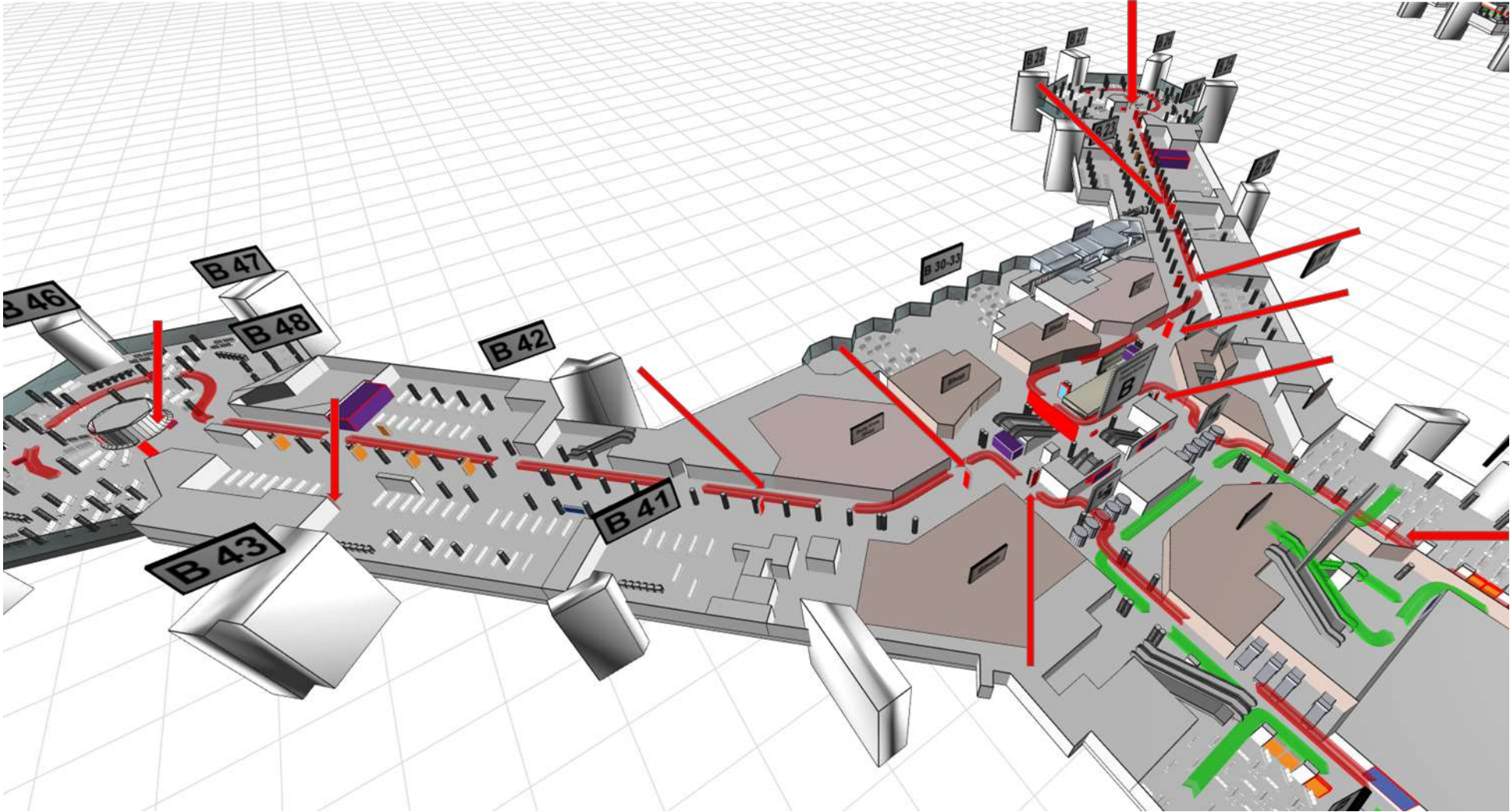

# DIGITAL DELUXE NETWORK FAR

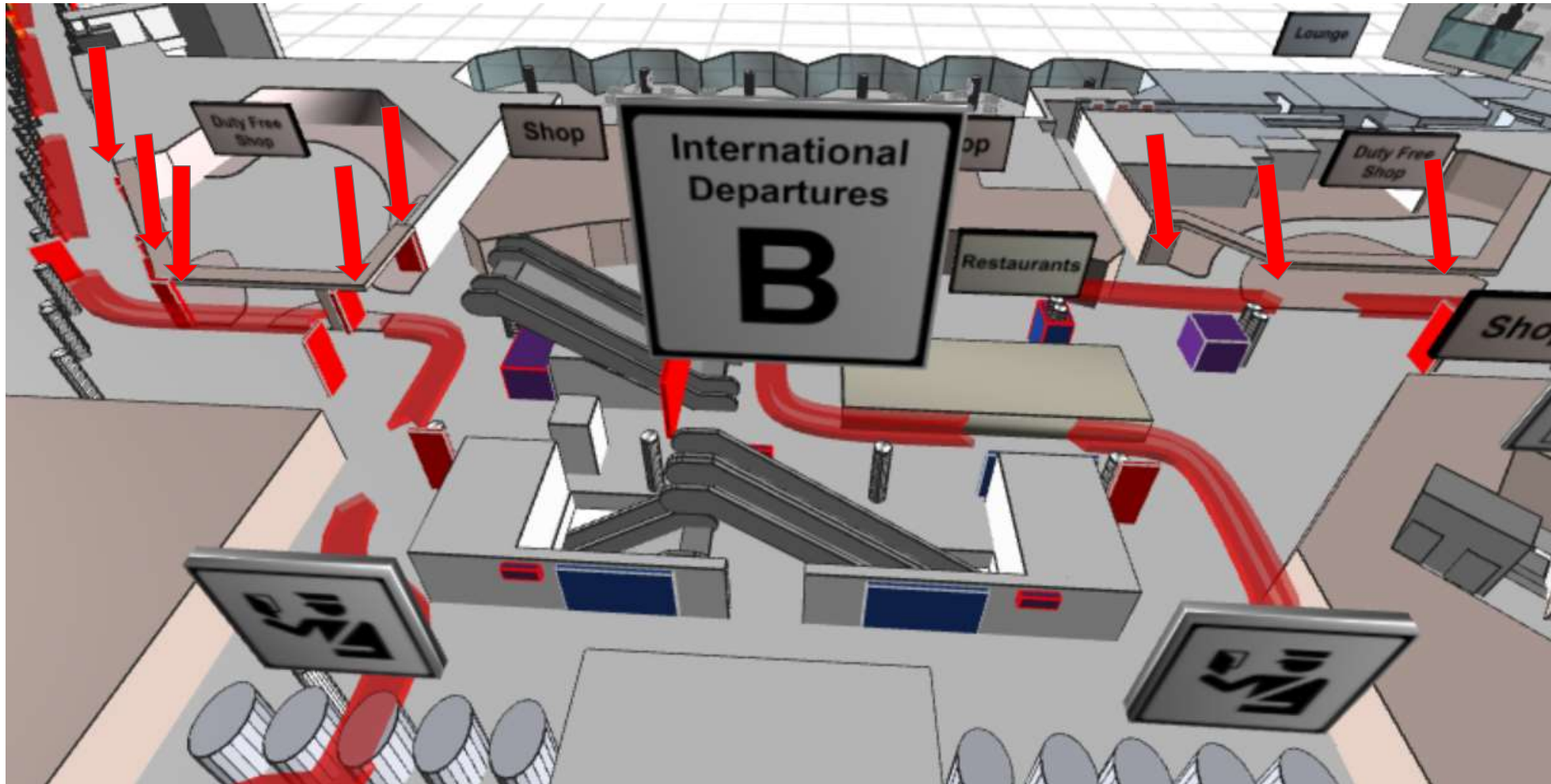

# DIGITAL DELUXE NETWORK FAR

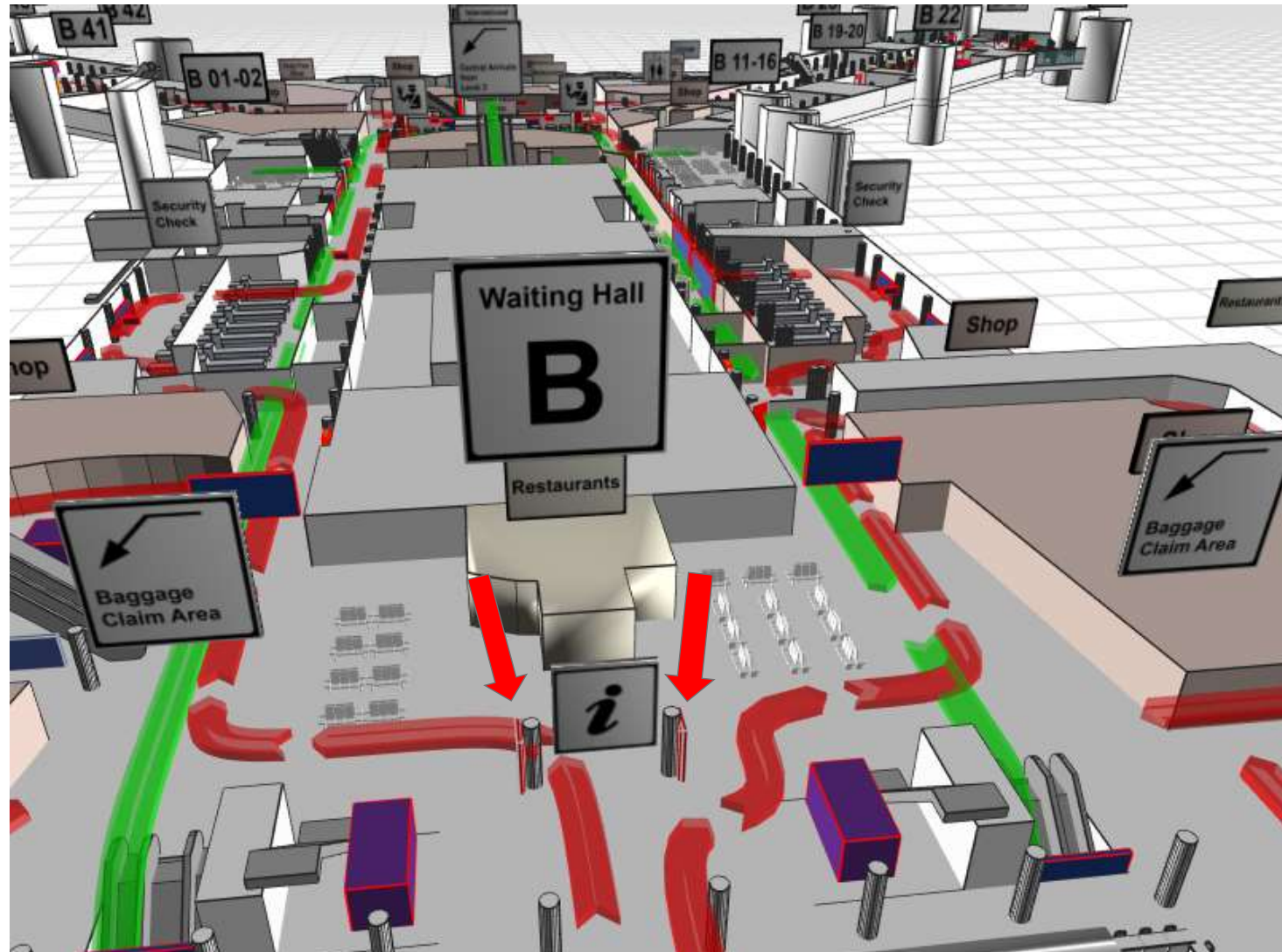

# DIGITAL DELUXE NETWORK FAR

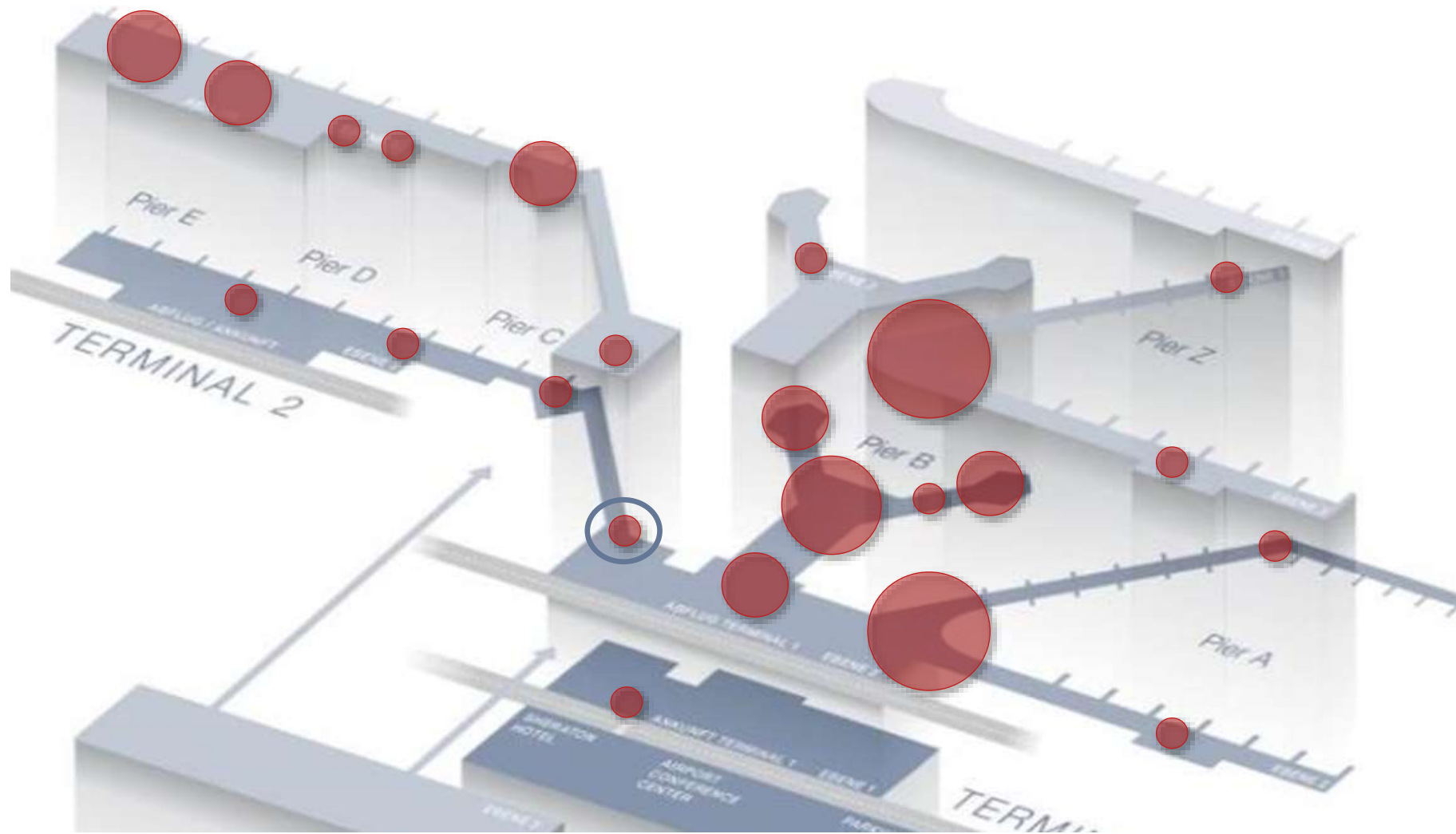



# DIGITAL DELUXE NETWORK FAR

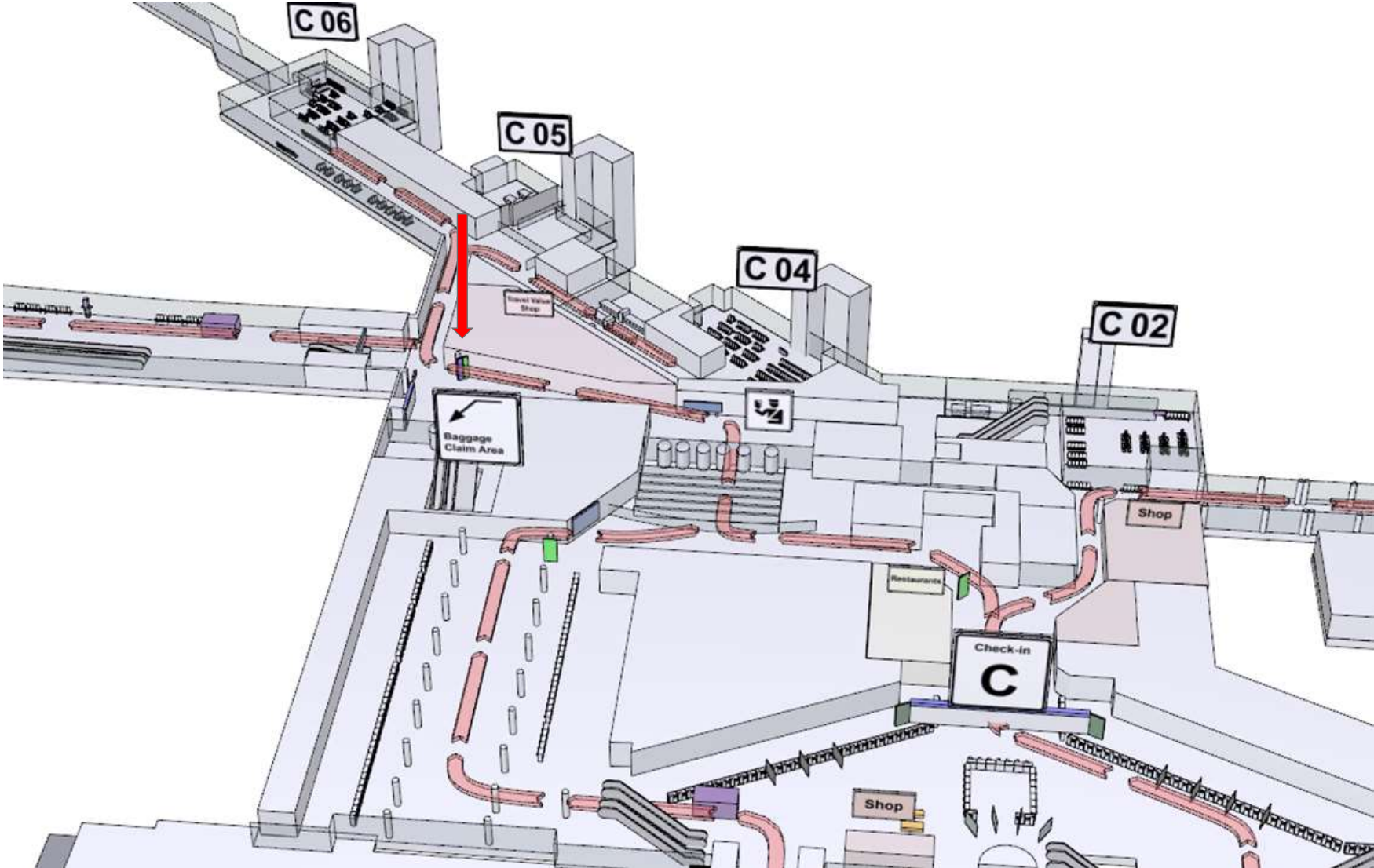
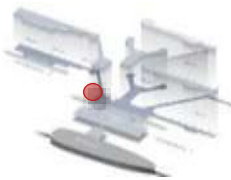

# DIGITAL DELUXE NETWORK FAR

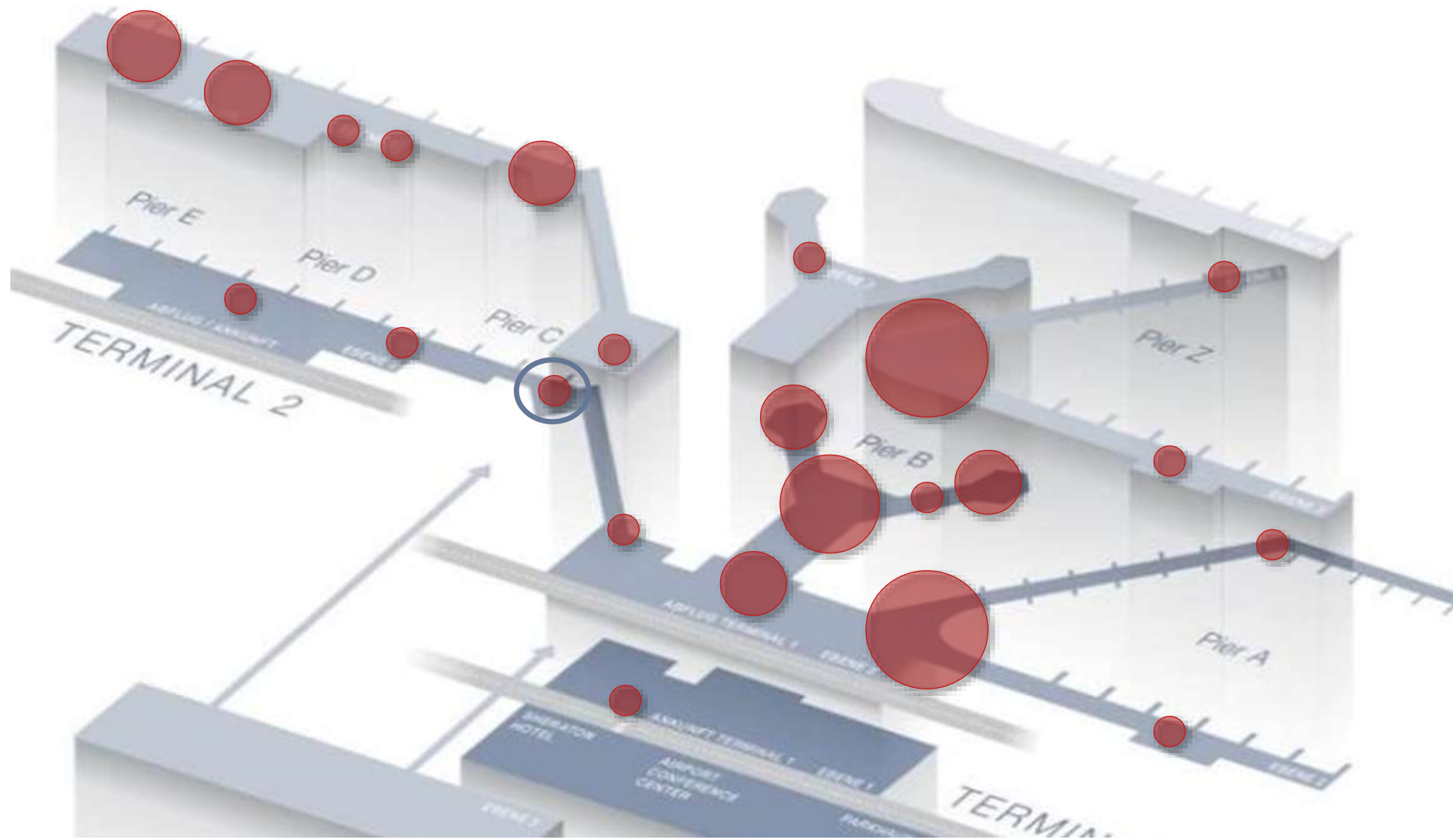

# DIGITAL DELUXE NETWORK FAR

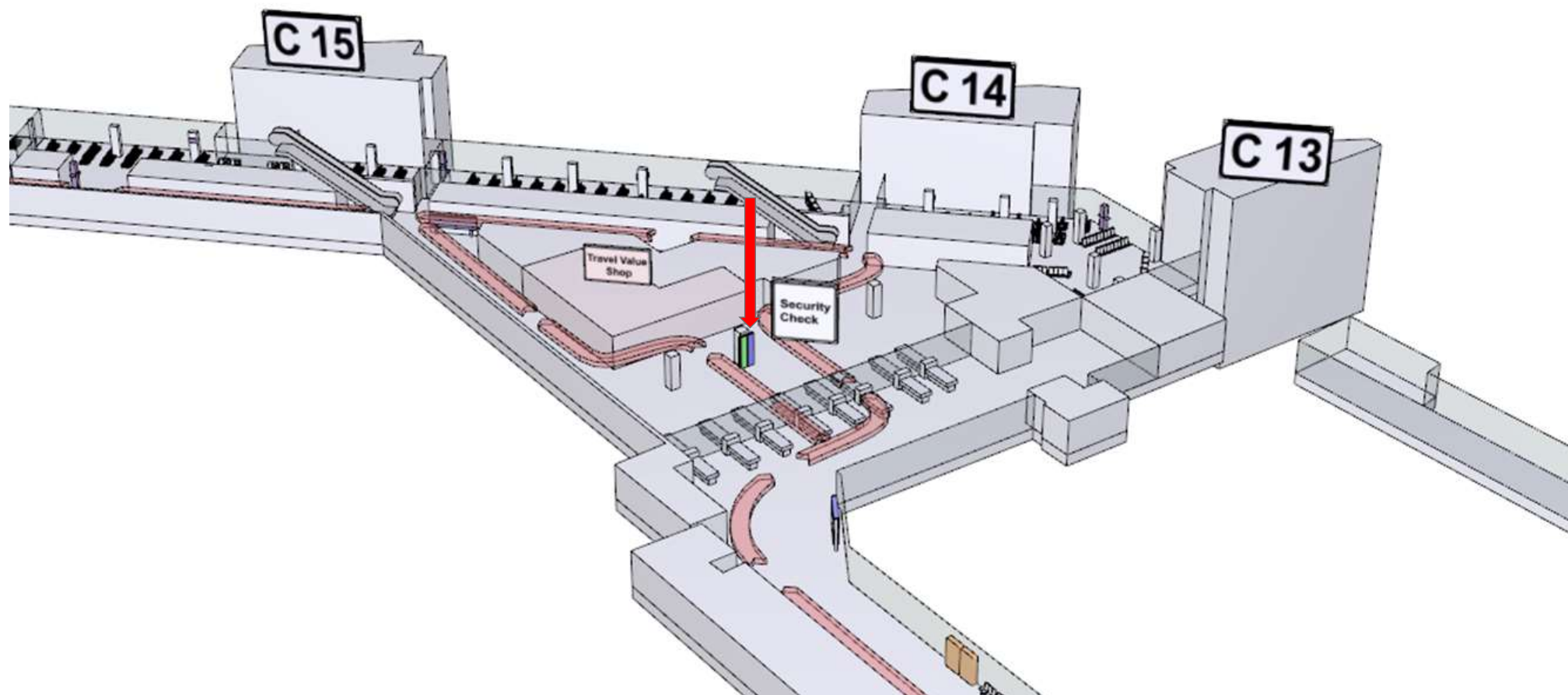

# DIGITAL DELUXE NETWORK FAR

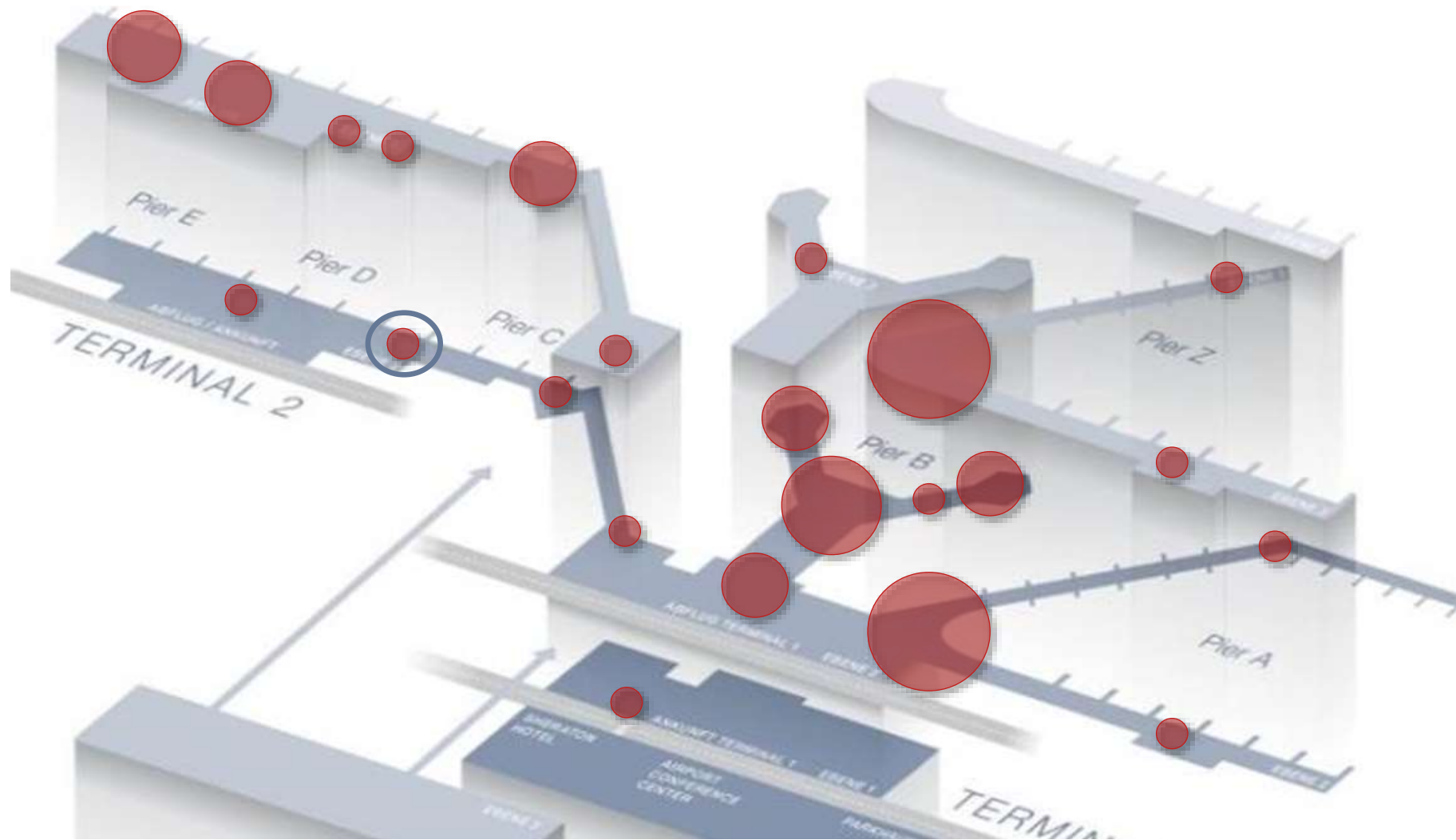

# DIGITAL DELUXE NETWORK FAR

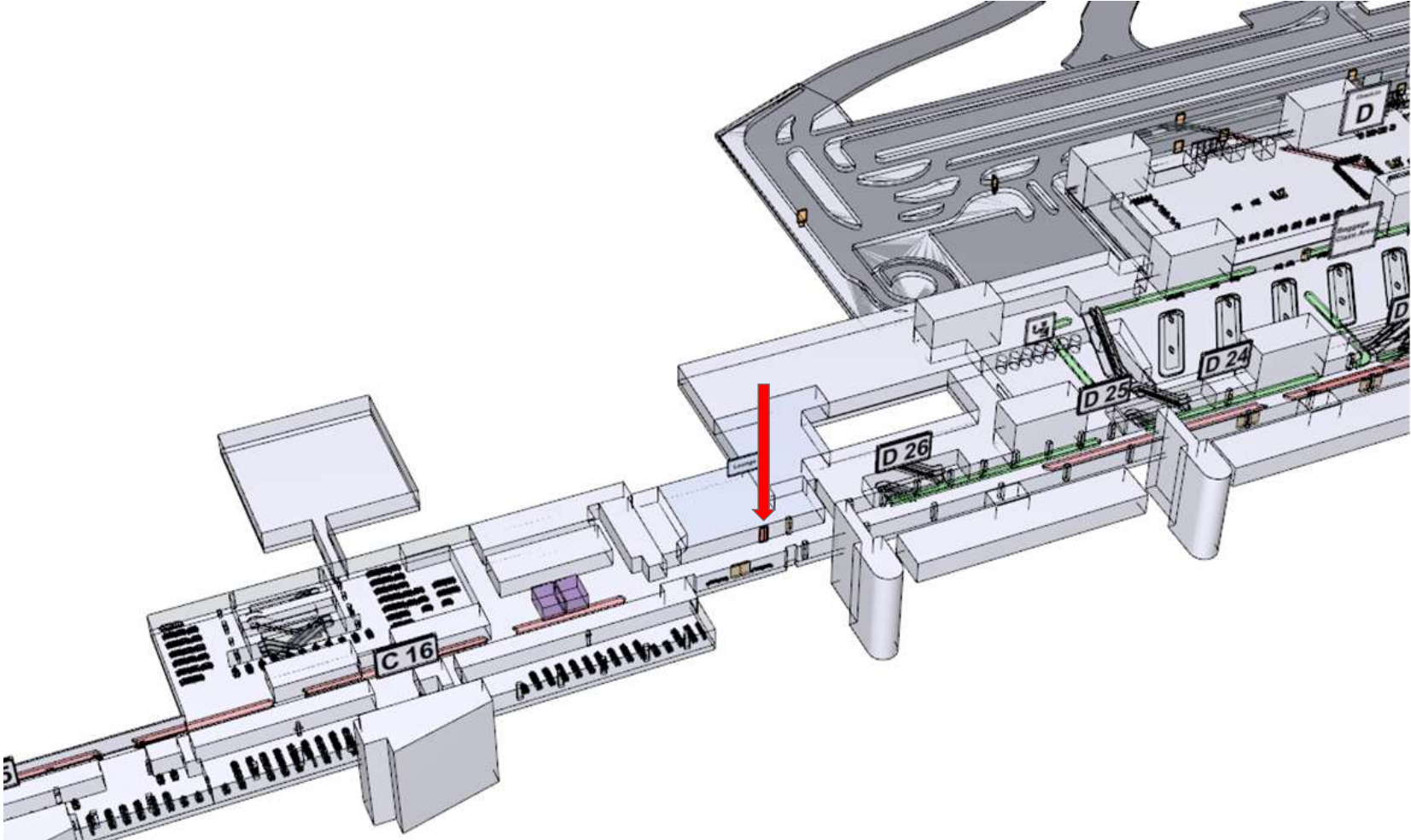

# DIGITAL DELUXE NETWORK FAR

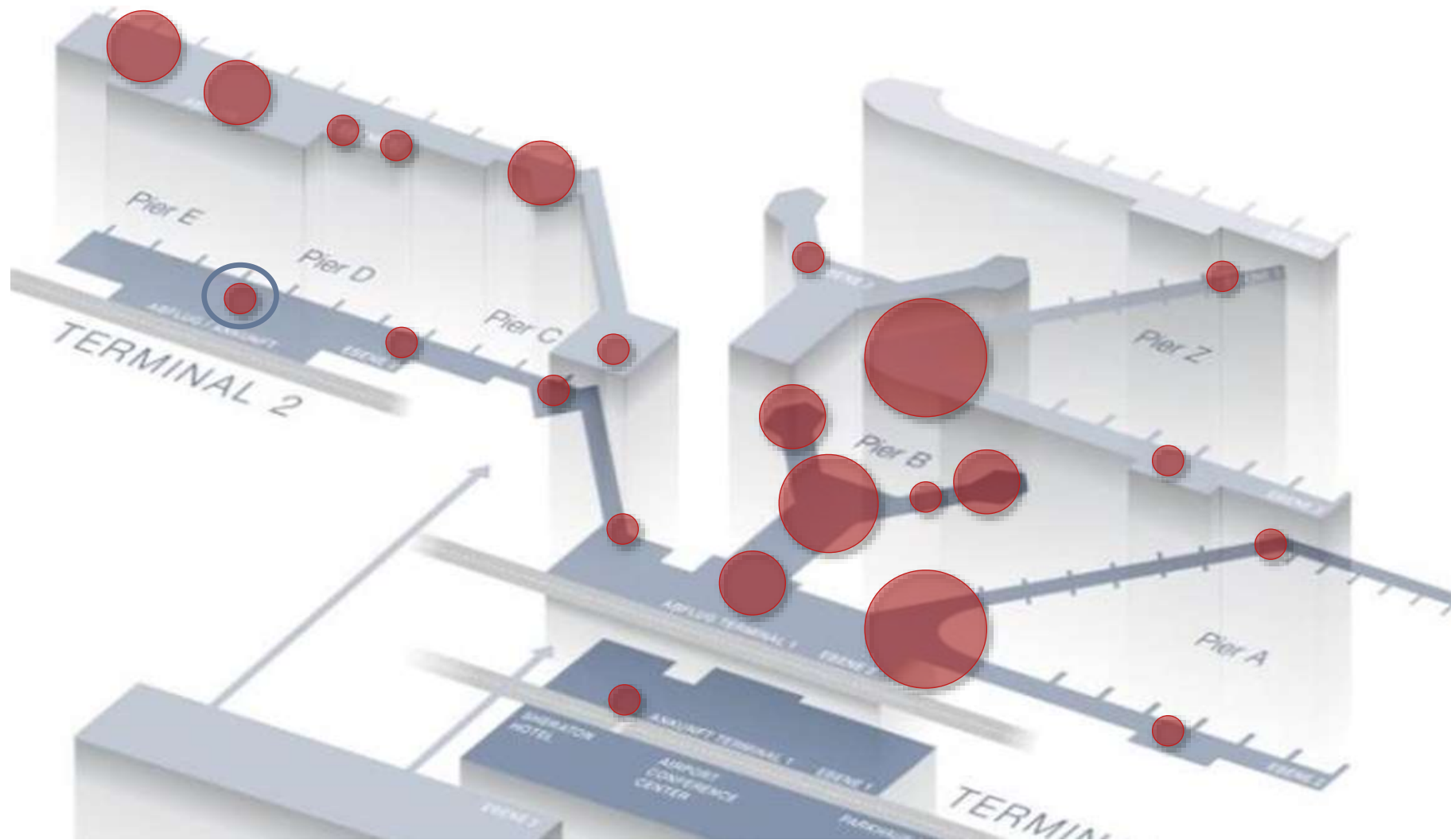

# DIGITAL DELUXE NETWORK FAR

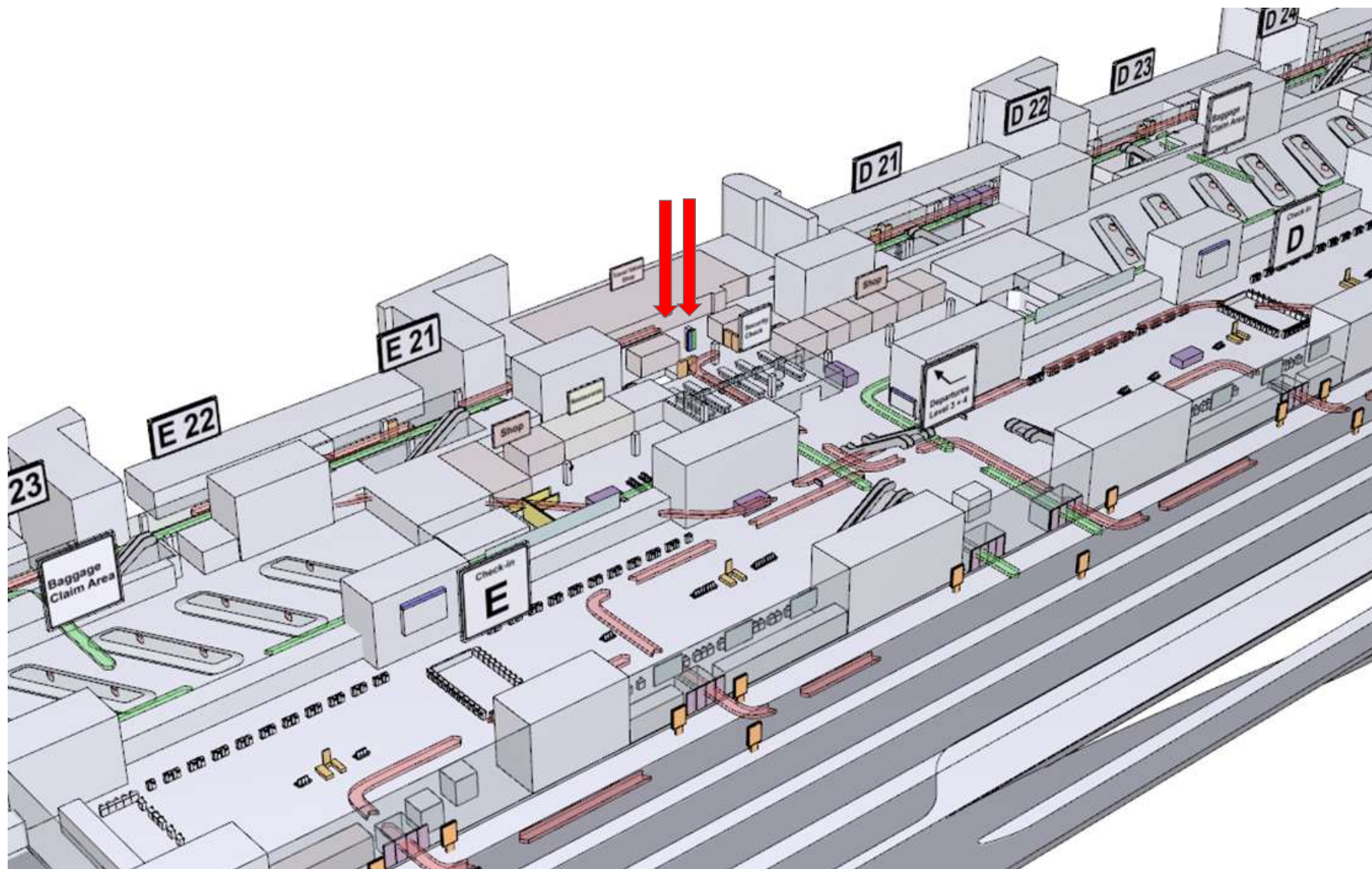

# DIGITAL DELUXE NETWORK FAR

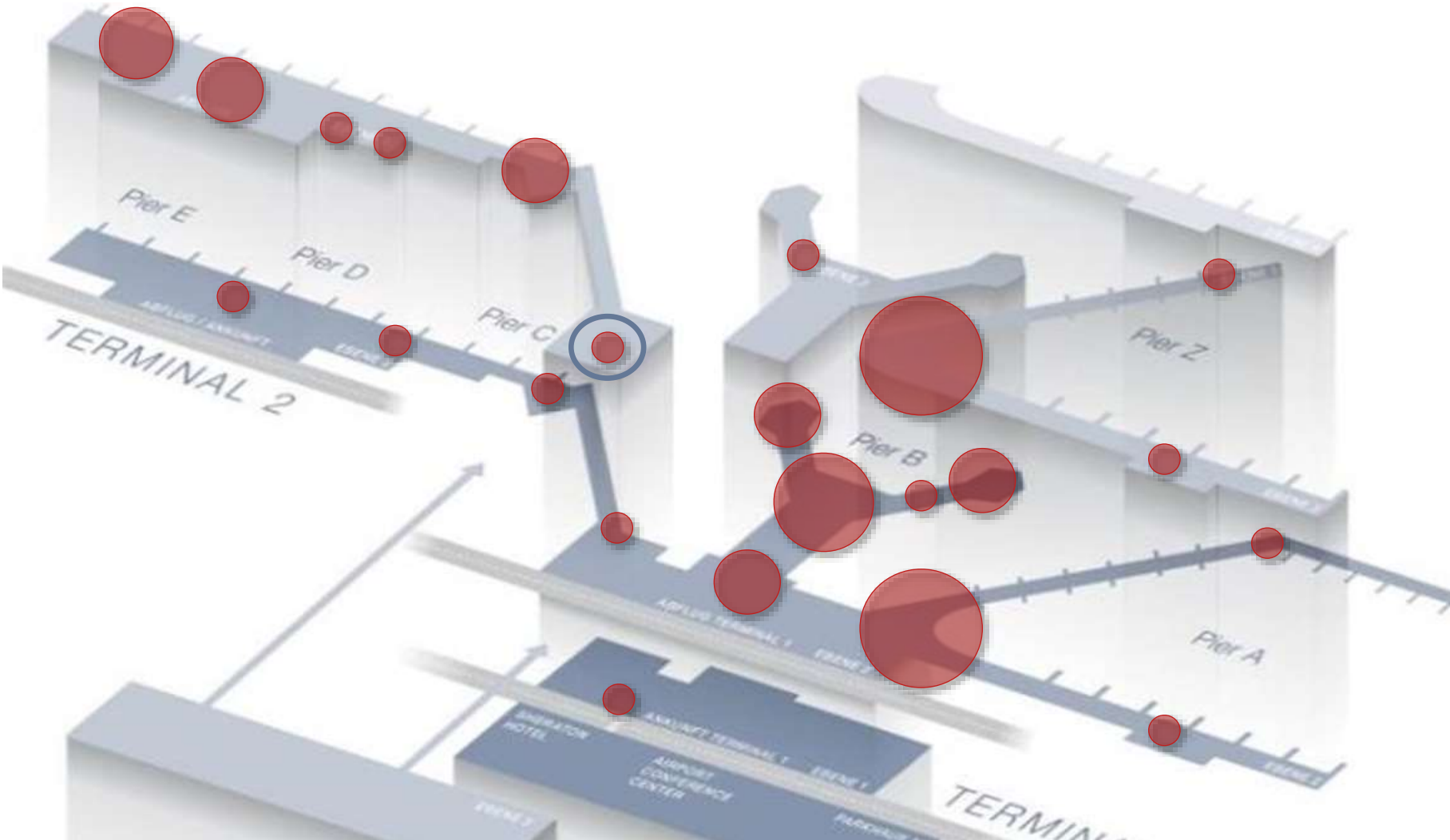



# DIGITAL DELUXE NETWORK FAR

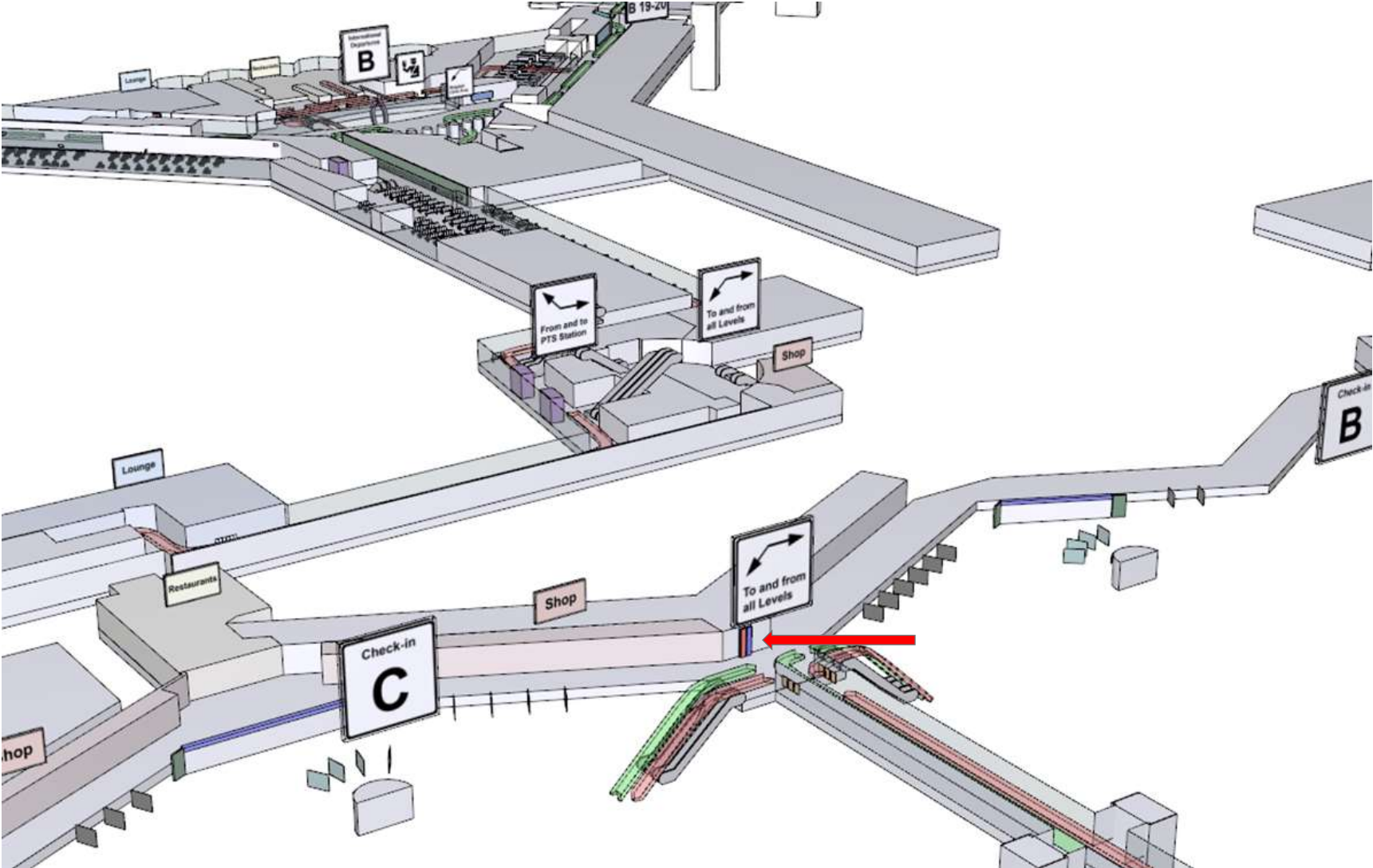
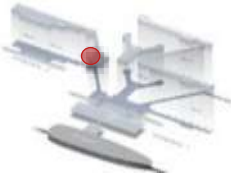

# DIGITAL DELUXE NETWORK FAR

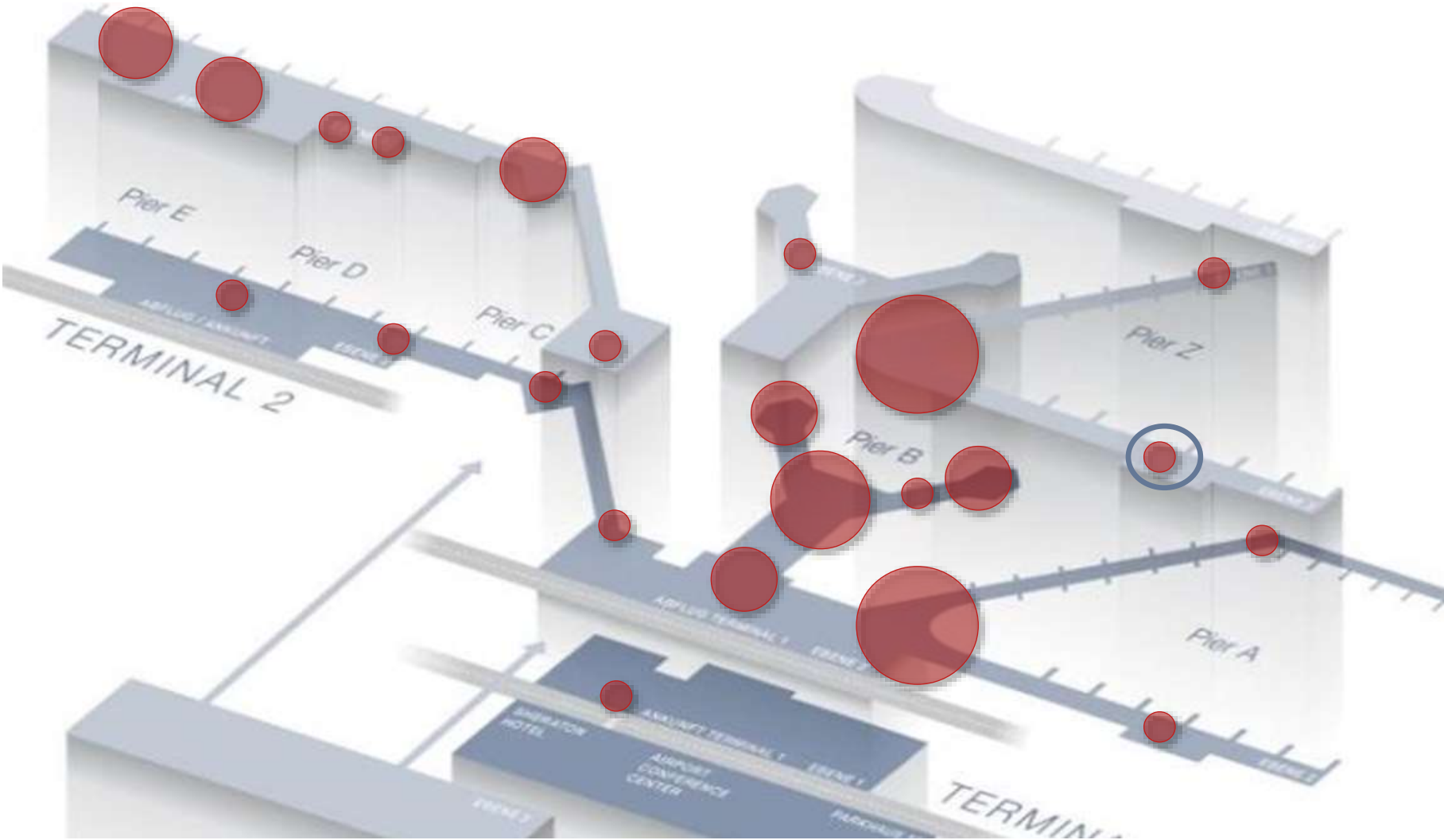

# DIGITAL DELUXE NETWORK FAR

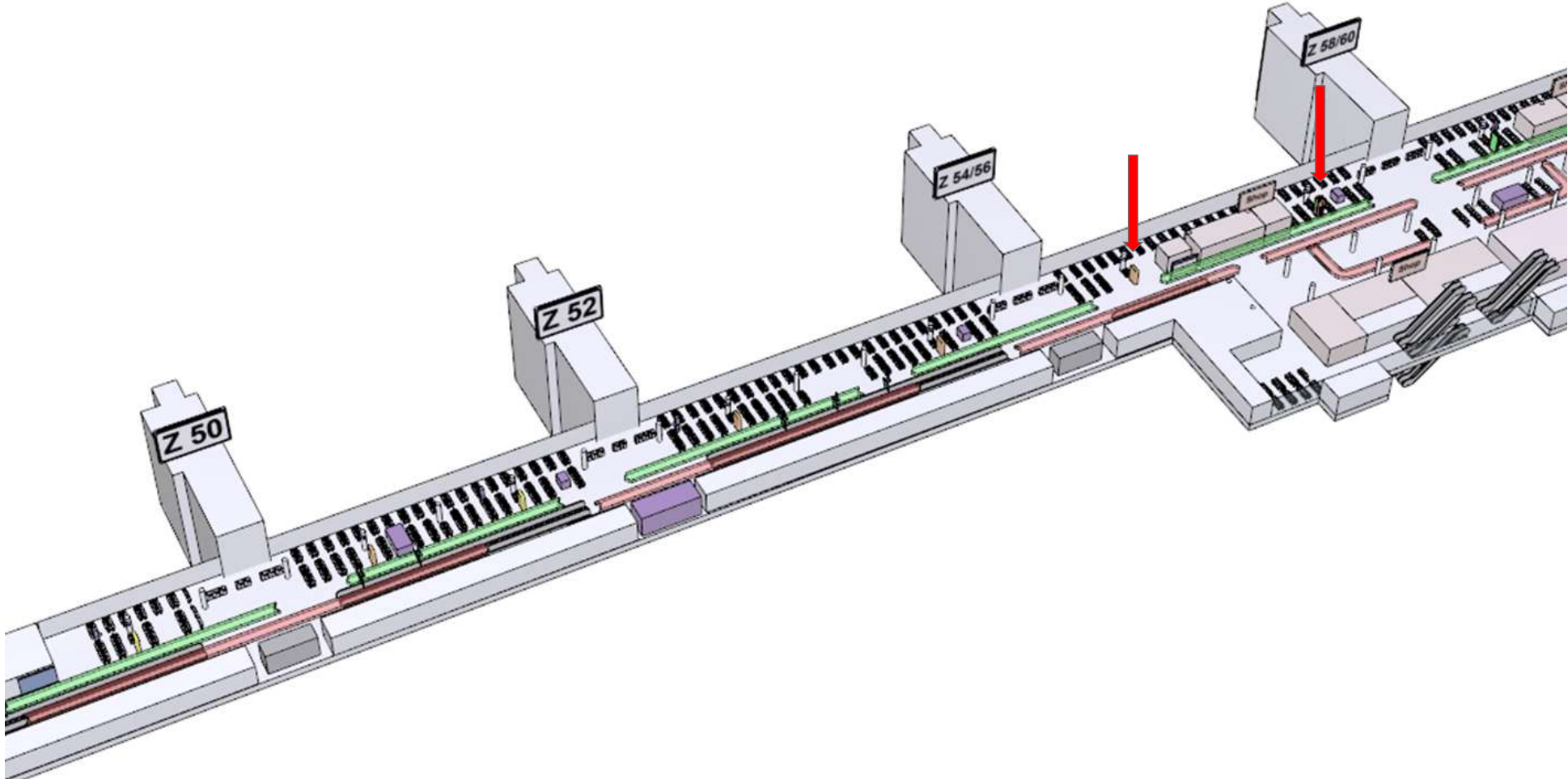
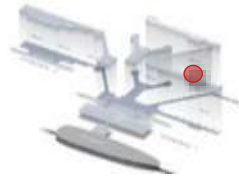

# DIGITAL DELUXE NETWORK FAR

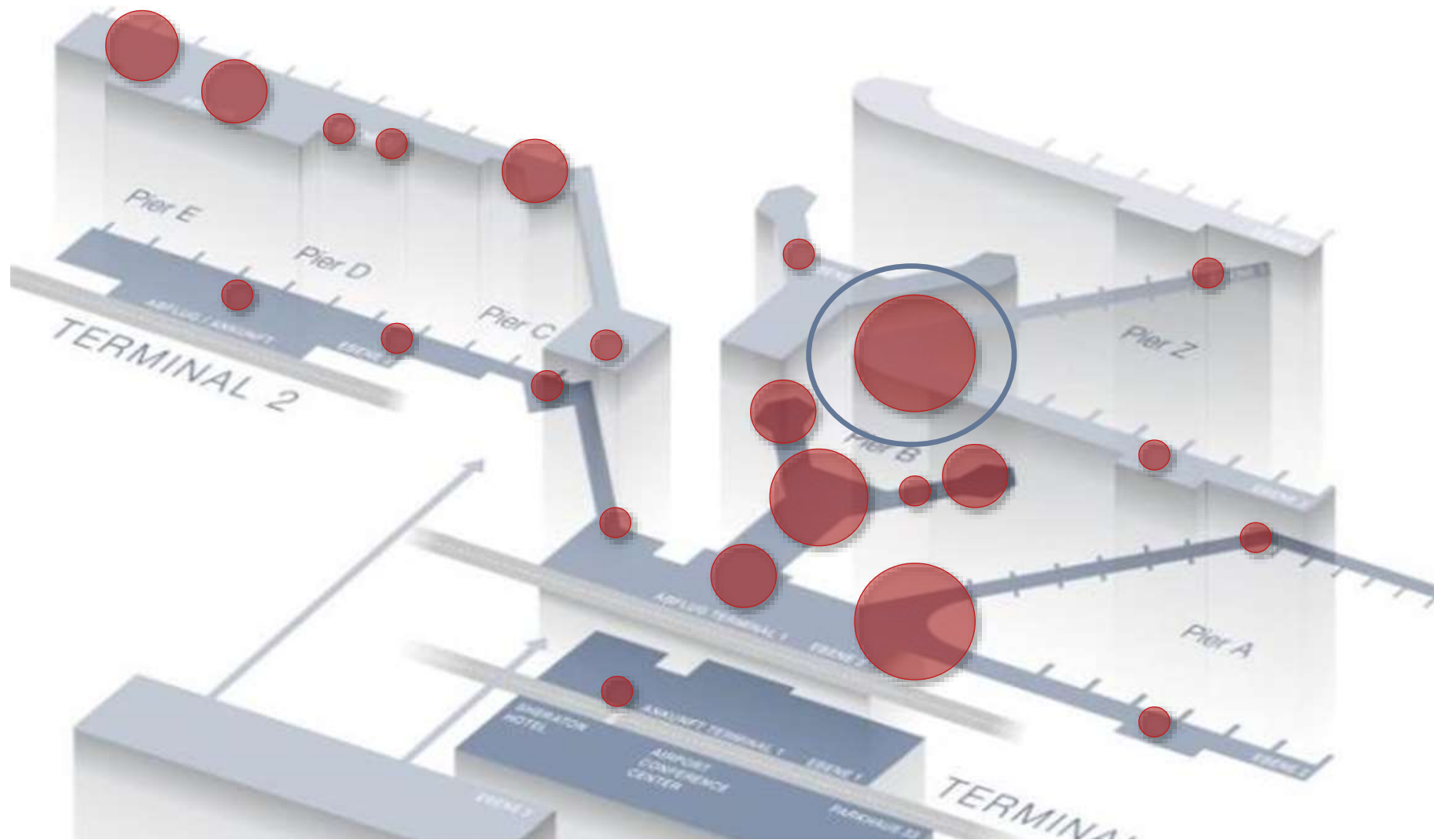



# DIGITAL DELUXE NETWORK FAR

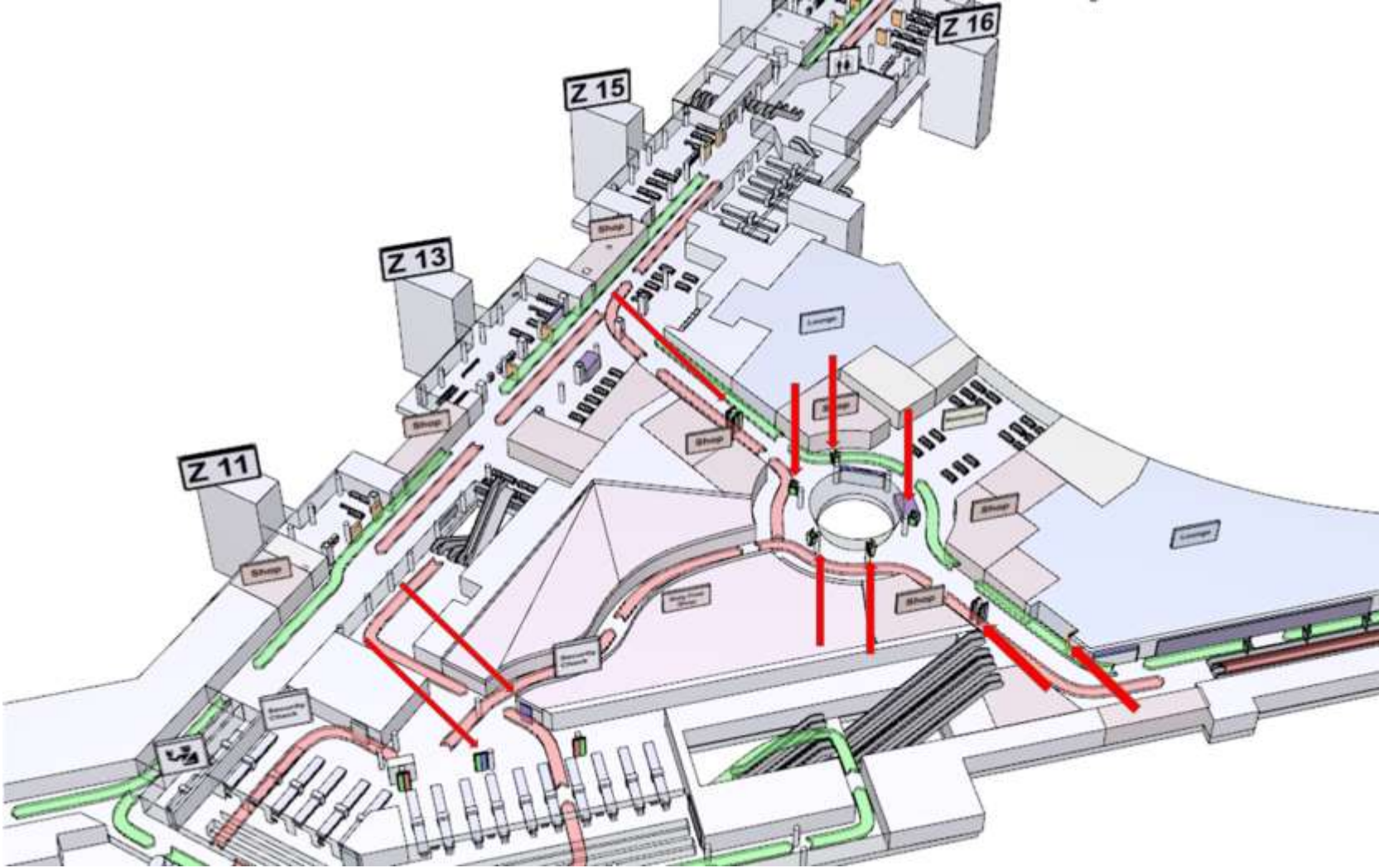

# DIGITAL DELUXE NETWORK FAR

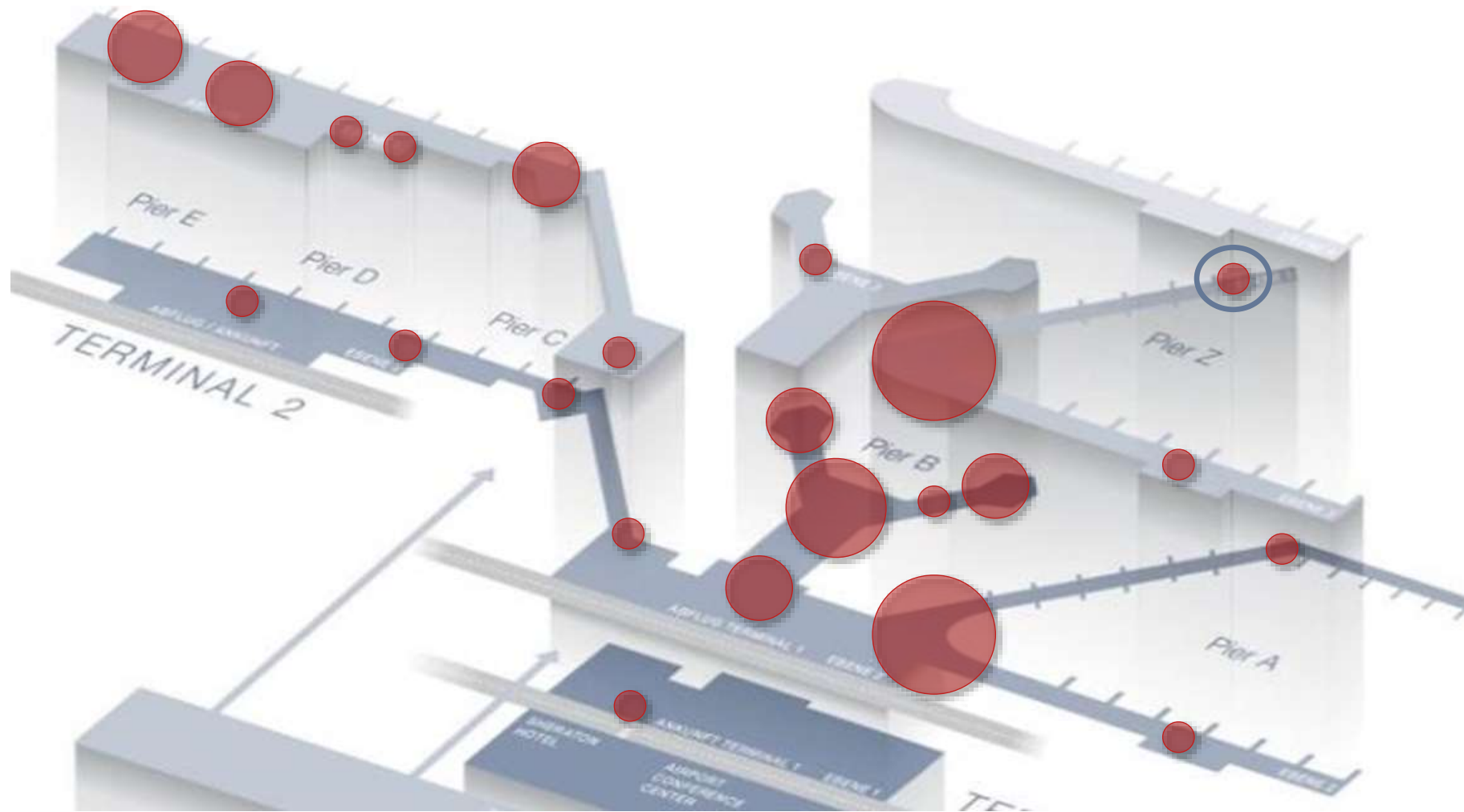

# DIGITAL DELUXE NETWORK FAR

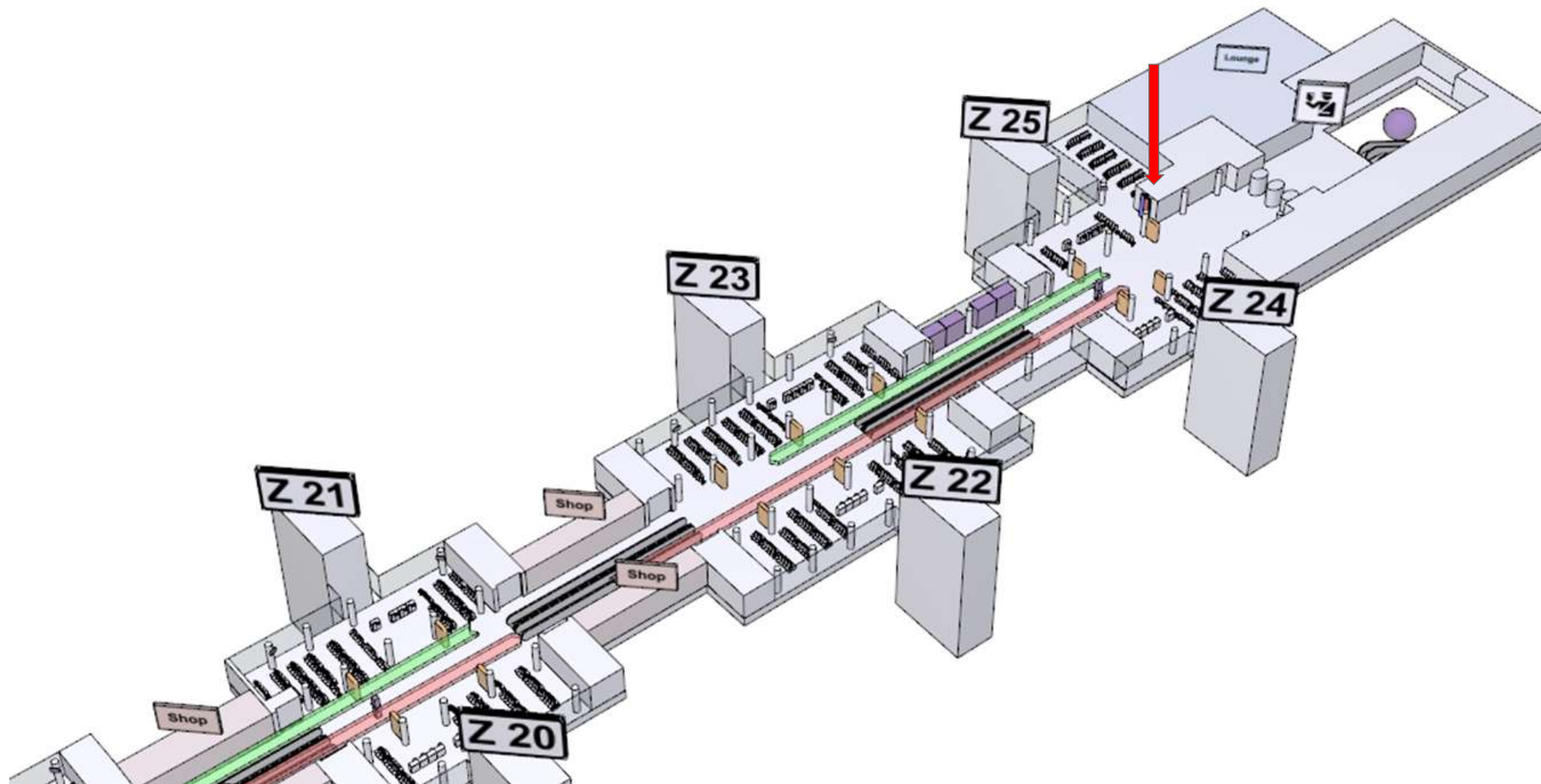

# DIGITAL DELUXE NETWORK FAR

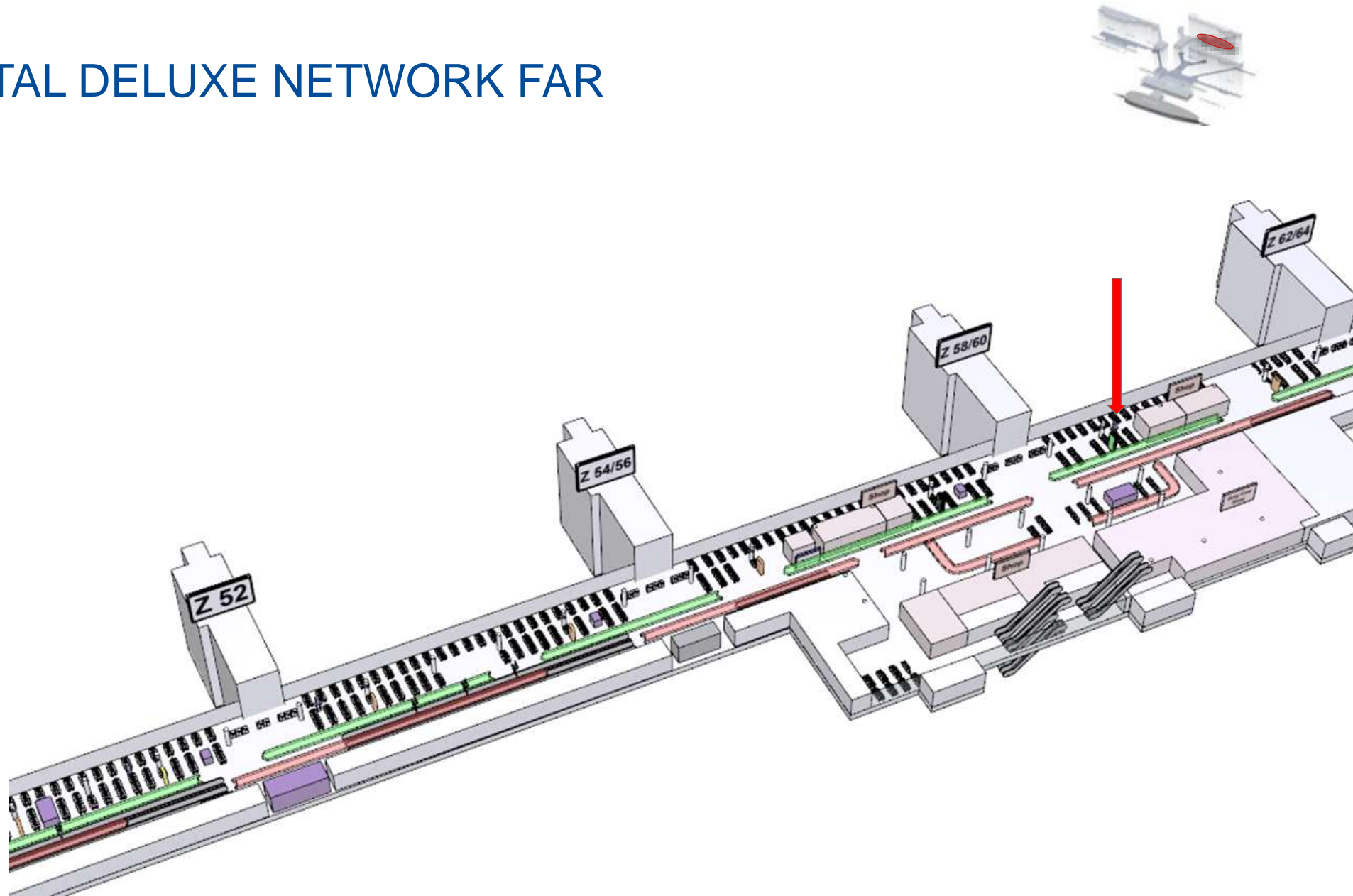



# DIGITAL DELUXE NETWORK FAR

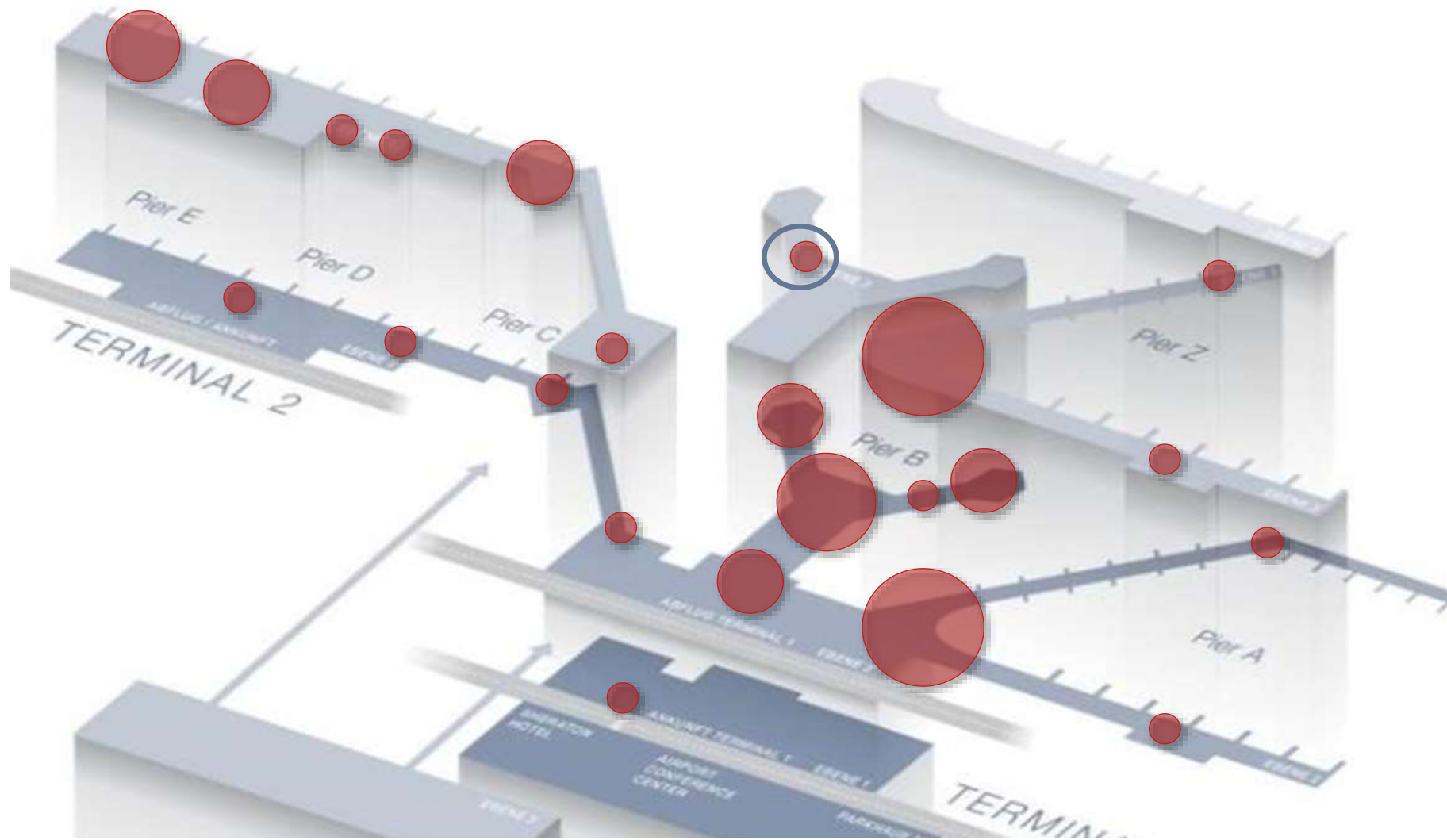

# DIGITAL DELUXE NETWORK FAR

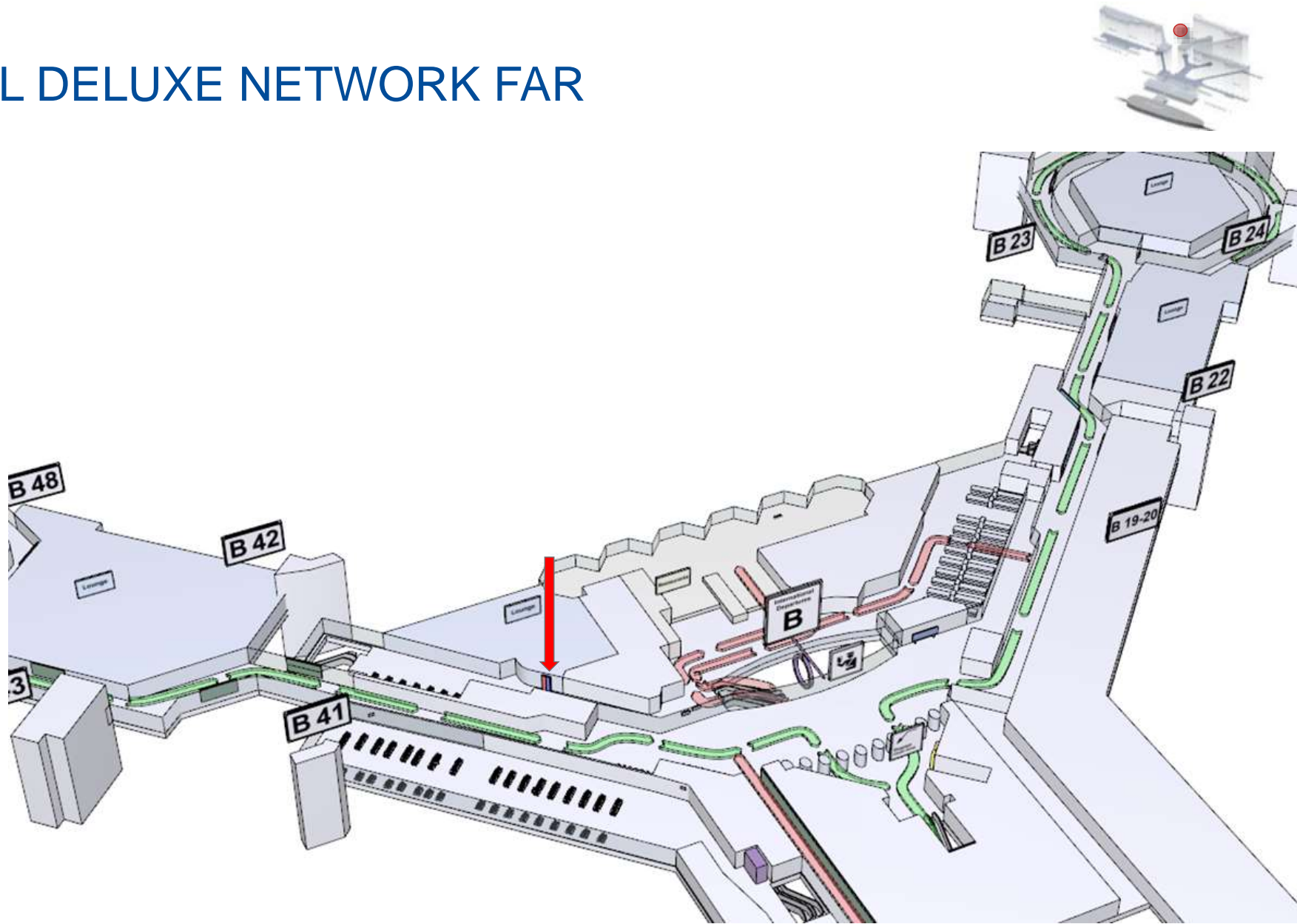

# DIGITAL DELUXE NETWORK FAR

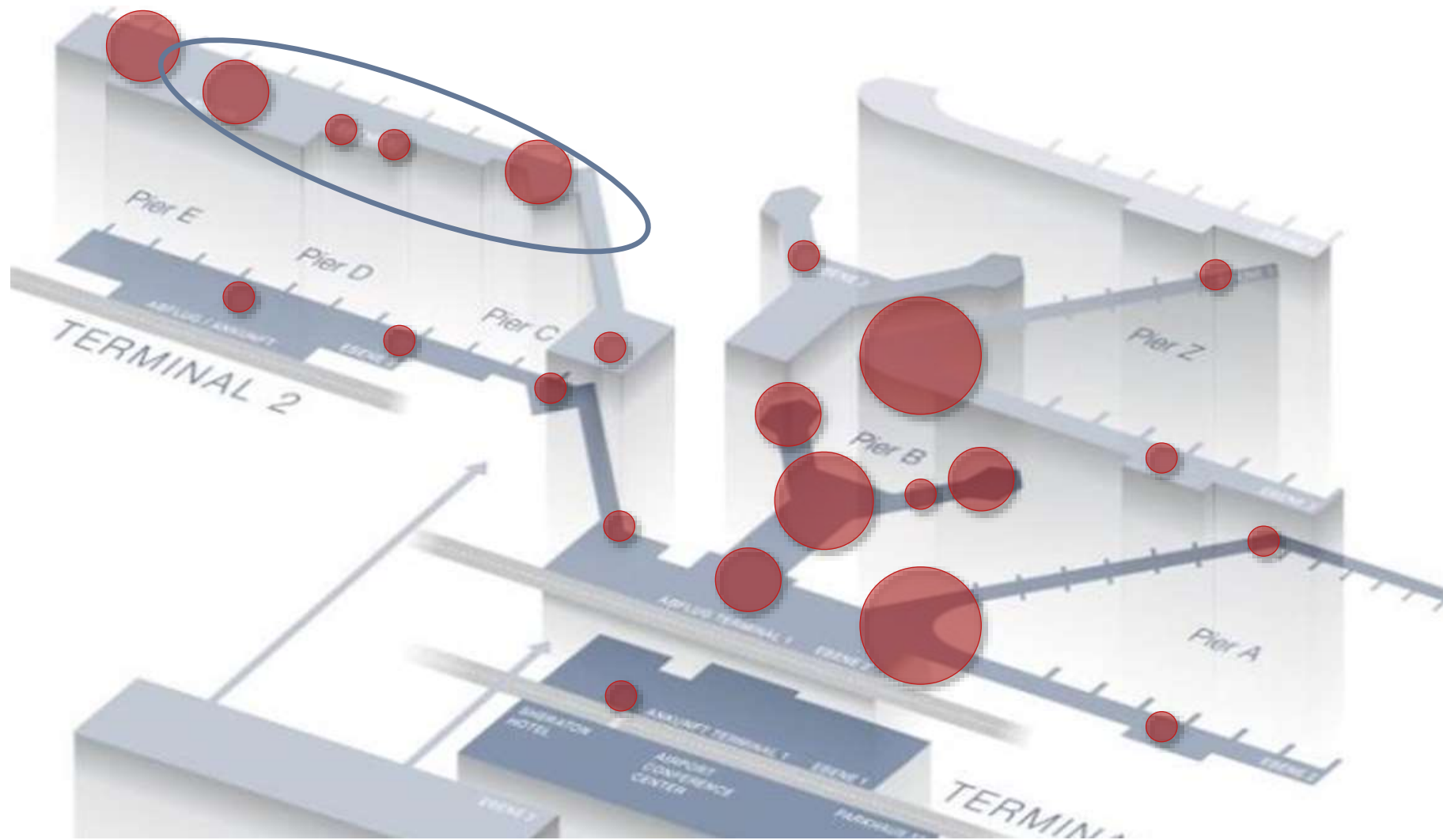

# DIGITAL DELUXE NETWORK FAR

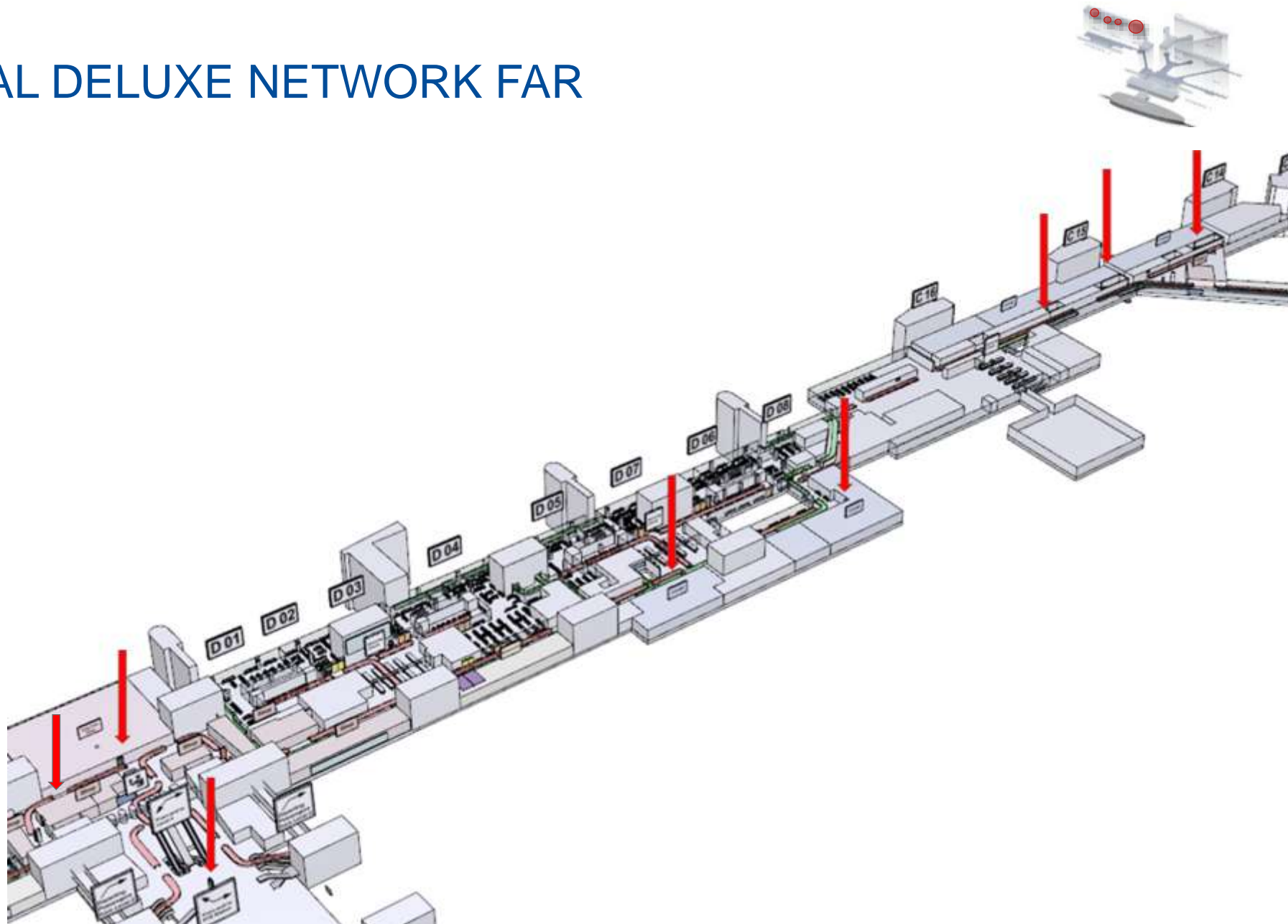

# DIGITAL DELUXE NETWORK FAR

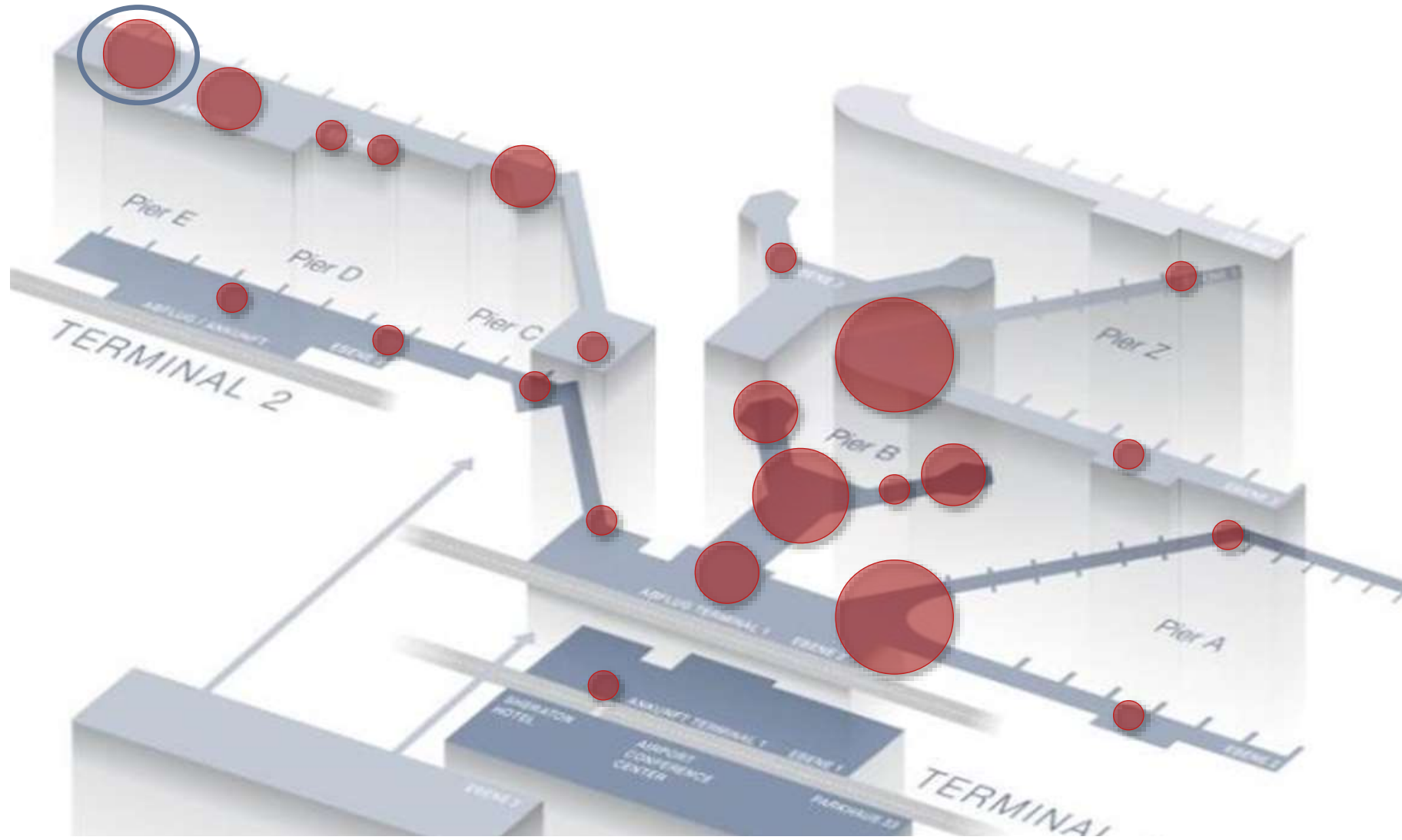



# DIGITAL DELUXE NETWORK FAR

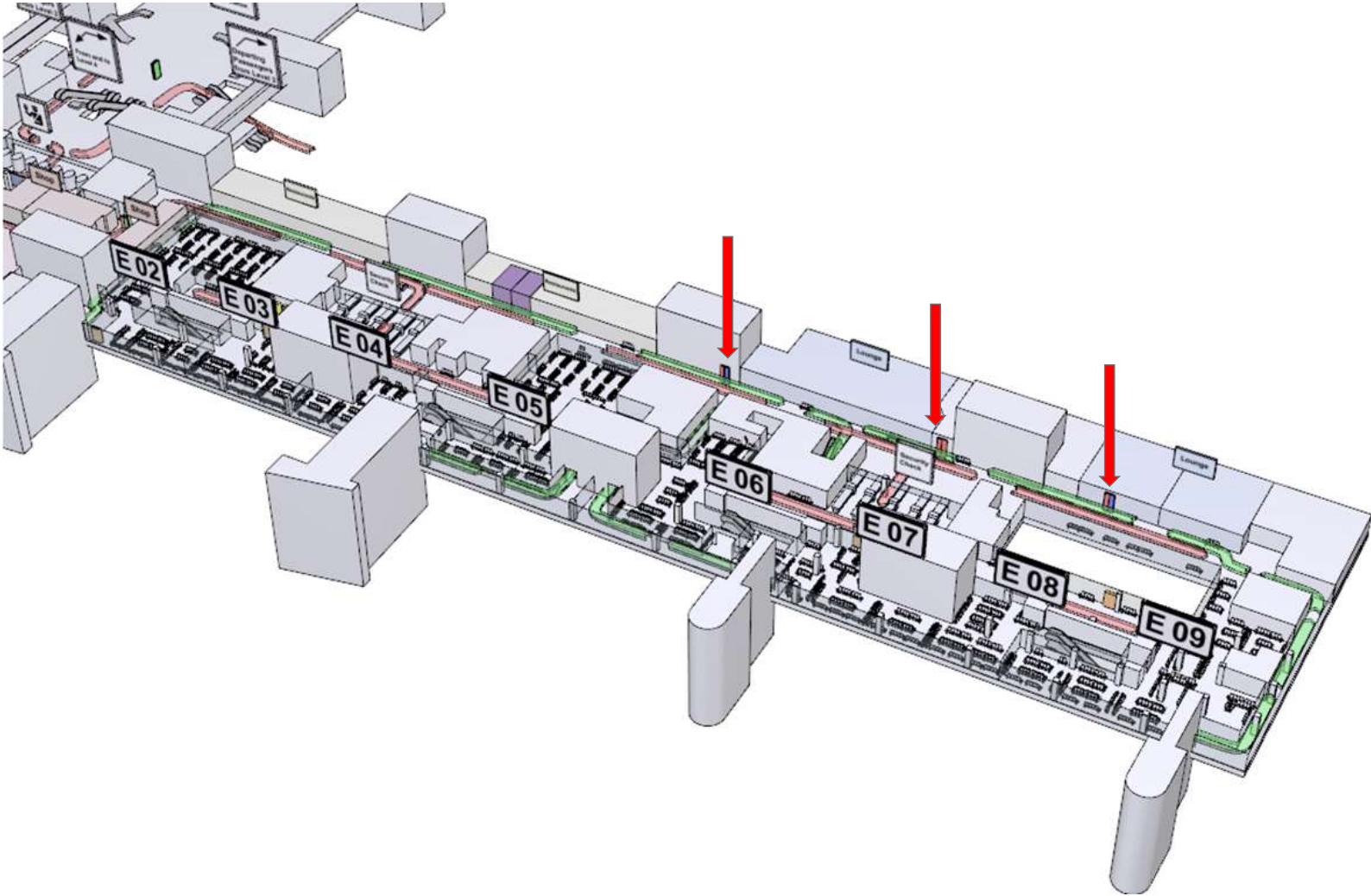

# DIGITAL DUTY FREE NETWORK

## Terminal 1 & 2



**Kaufimpulse setzen**

**Ideal platzierte Screens**

**Screens an der Fassade der beiden Duty Free Shops**

### Kaufimpulse entlang der Customer Journey

- Mit dem Digital Duty Free Network decken Sie die Laufwegen zu allen Duty Free und Travel Retail Stores ab.
- Hochformatigen Full HD-Screens hauptsächlich hinter den Sicherheitskontrollen.
- Aufmerksamkeitsstarke Screens direkt in den Laufwegen der Passagiere durch den Duty Free Shop.
- Screens an der Fassade der beiden Umliegenden Duty Free Shops in Transit B.
- Hier trifft Ihr Content auf entspannte und aufnahmebereite Ankommer, Abflieger und Umsteiger. Letztere bringen an diesen Standorten viel Muße mit.

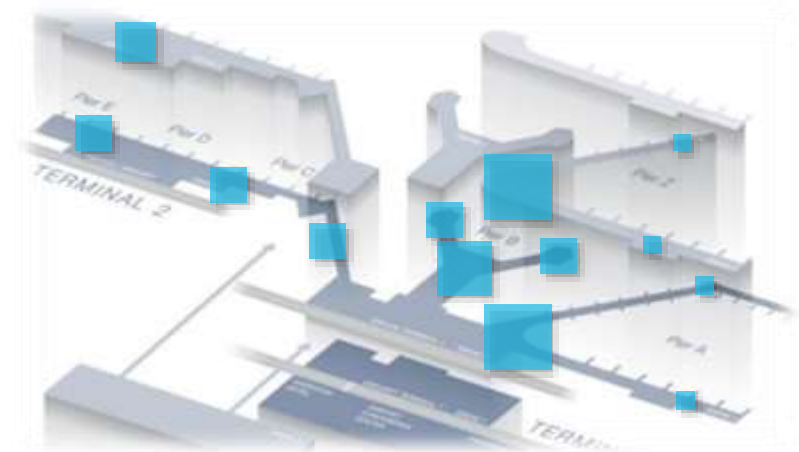

|                          |                              |
|--------------------------|------------------------------|
| <b>Ressourcennummer:</b> | NW-400-075                   |
| <b>Ort:</b>              | Terminal 1 & 2               |
| <b>Anzahl:</b>           | über 30 Screens              |
| <b>Slots:</b>            | 1/2                          |
| <b>Laufzeit:</b>         | 1 Woche (Belegung ab Montag) |
| <b>Spotlänge:</b>        | 10 Sek.                      |
| <b>Preis*:</b>           | 52.400 €                     |
| <b>Sonstige Kosten*:</b> | 1.750 € Handling fee         |
| <b>Größe:</b>            | 9:16                         |

\* Sämtliche Preise und Kosten vorbehaltlich Änderungen. Zu besonderen Messeveranstaltungen sind Preisauflschläge möglich.





# DIGITAL GIANTS

## NETZWERKE – TERMINAL 1



6 Giant Displays

Full HD

Premium Standorte

### Emotionale Bilder lernen das Fliegen

- Die Digital Giants bieten einen beeindruckend großen, brillanten Raum für Marken und emotionale Spots am Frankfurter Flughafen.
- Die 6 Giant-Displays mit 98 Zoll und in Full HD sind an wichtigen Knotenpunkten augenfällig positioniert.
- Direkt nach den Sicherheitskontrollen und vor den Duty Free-Shops in den Bereichen A und B gelegen, werden Umsteiger und Abflieger erreicht.
- An dieser Stelle sind nationale und internationale Geschäftsreisende und Passagiere mit hoher Kaufkraft unterwegs.

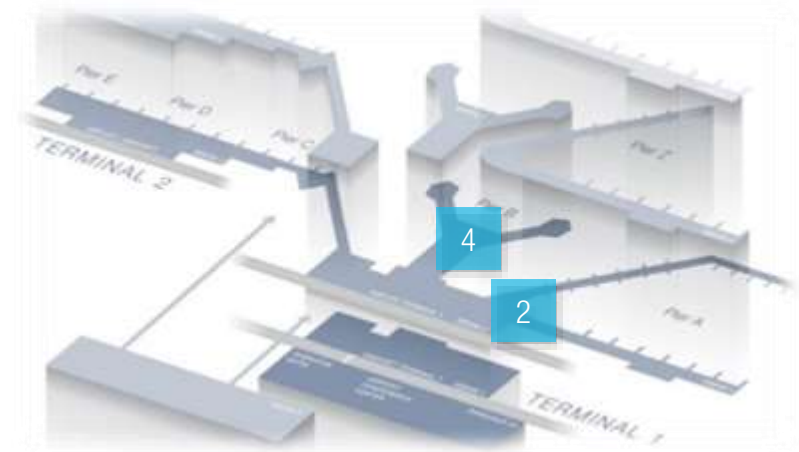

|                          |  |
|--------------------------|--|
| <b>Ressourcennummer:</b> | NW-105-001   |
| <b>Ort:</b>              | Terminal 1, Bereich A, B   |
| <b>Anzahl:</b>           | 6 Screens  |
| <b>Slots:</b>            | 1/6  |
| <b>Laufzeit:</b>         | 1 Woche (Belegung ab Montag)   |
| <b>Spotlänge:</b>        | 10 Sek.  |
| <b>Spots am Tag:</b>     | Mind. 1.200 Ausstrahlungen   |
| <b>Preis*:</b>           | 25.130 €   |
| <b>Sonstige Kosten*:</b> | 1.750 € Handling fee   |
| <b>Größe:</b>            | 98-Zoll-Flachbildschirme in Full HD (Portrait)<br>Full HD 1080 x 1920 px |

\* Sämtliche Preise und Kosten vorbehaltlich Änderungen. Zu besonderen Messeveranstaltungen sind Preisauflschläge möglich.

# DIGITAL GIANTS

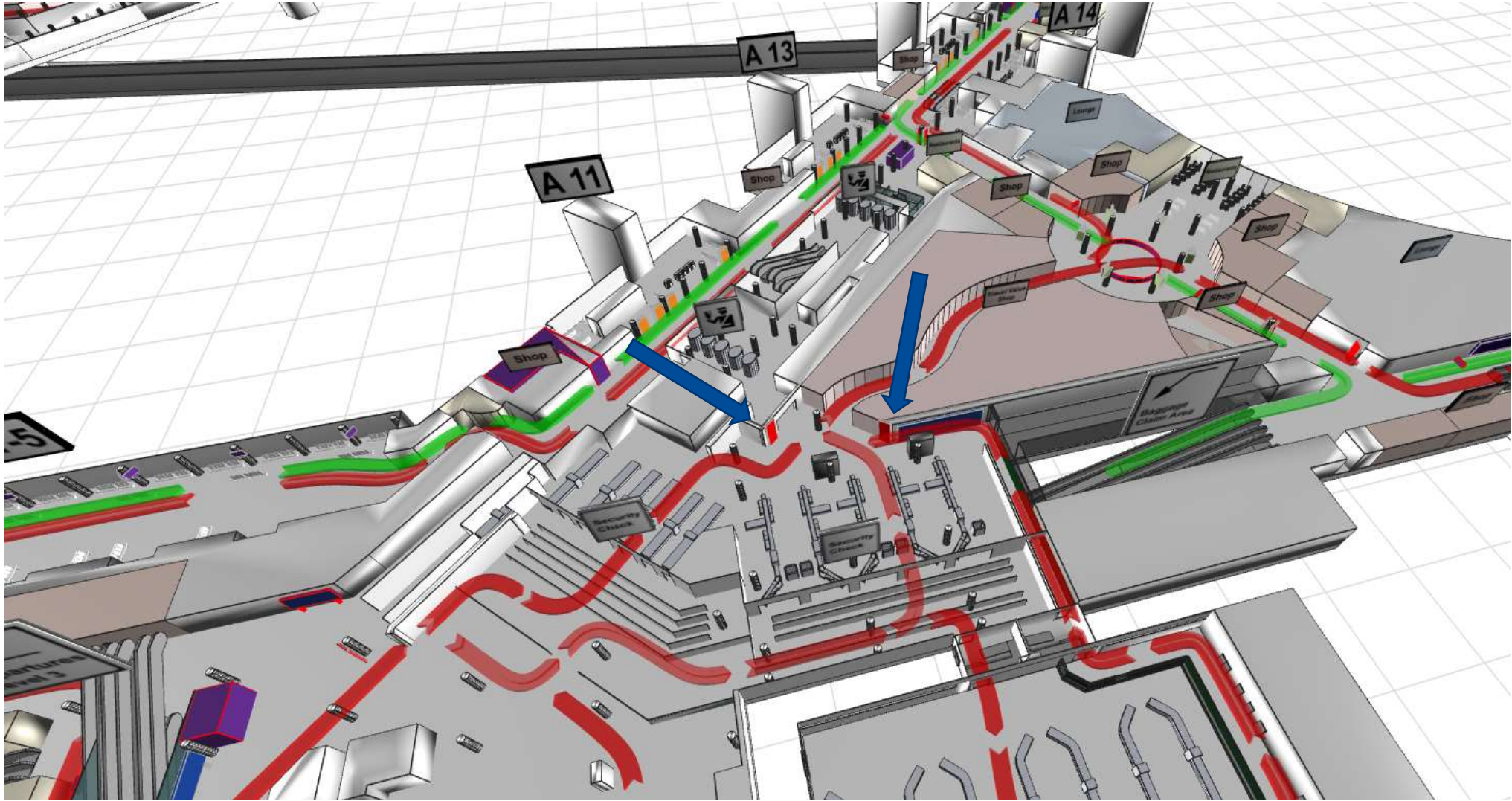

# DIGITAL GIANTS

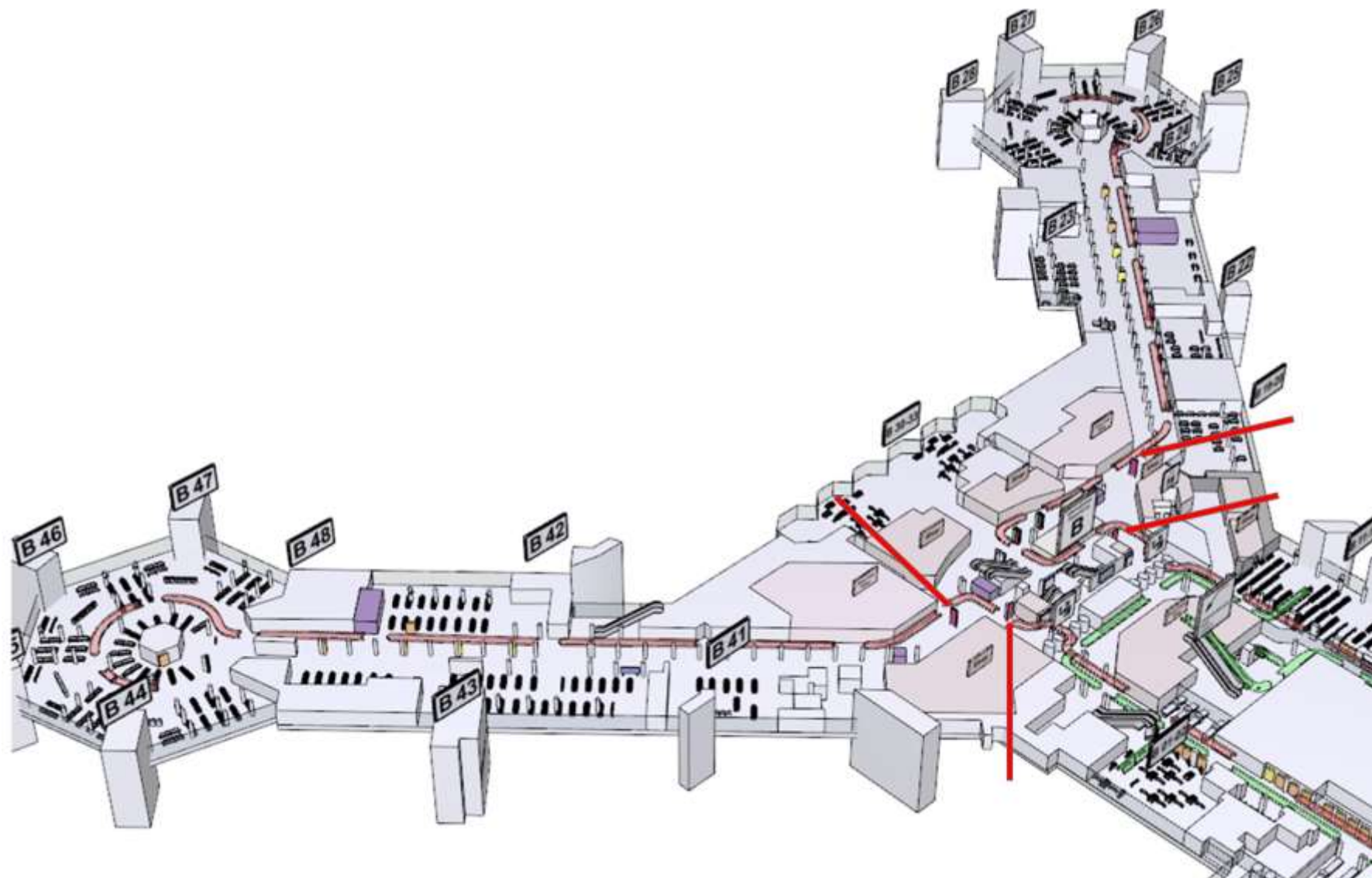

# DIGITAL HOLIDAY NETWORK

## Terminal 1 & 2



Urlaubsreisende

Datenbasierte Medianauswahl

Zielgruppenspezifisch

### Erreichen Sie Urlaubsreisende am Flughafen Frankfurt!

- Mit den Werbemedien in diesem Netzwerk erreichen Sie Reisende auf dem Weg in den Urlaub.
- Nutzen Sie die emotionale Stimmung der Vorfreude, um auf Ihre Brand aufmerksam zu machen.
- Bestens platziert an den beliebtesten und relevantesten Standorten für Urlaubsreisende am Terminal 1 & 2

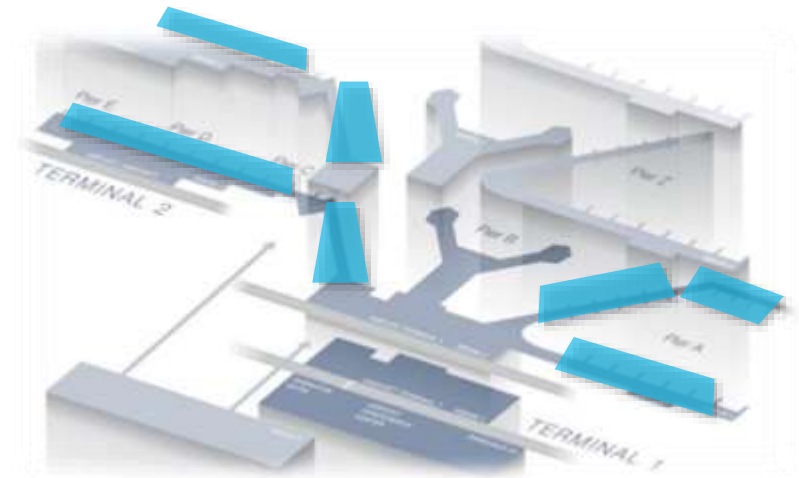

|                          |                                |
|--------------------------|--------------------------------|
| <b>Ressourcennummer:</b> | NW-400-098                     |
| <b>Ort:</b>              | Schengen A/B, C Terminal 1 & 2 |
| <b>Anzahl:</b>           | 23 Screens                     |
| <b>Slots:</b>            | 1/6                            |
| <b>Laufzeit:</b>         | 1 Woche (Belegung ab Montag)   |
| <b>Spotlänge:</b>        | 10 Sek.                        |
| <b>Preis*:</b>           | 17.730 €                       |
| <b>Sonstige Kosten*:</b> | 1.750 € Handling fee           |
| <b>Format:</b>           | 9:16, 70"/75"                  |

\* Sämtliche Preise und Kosten vorbehaltlich Änderungen. Zu besonderen Messeveranstaltungen sind Preisauflschläge möglich.

# DIGITAL HOLIDAY NETWORK

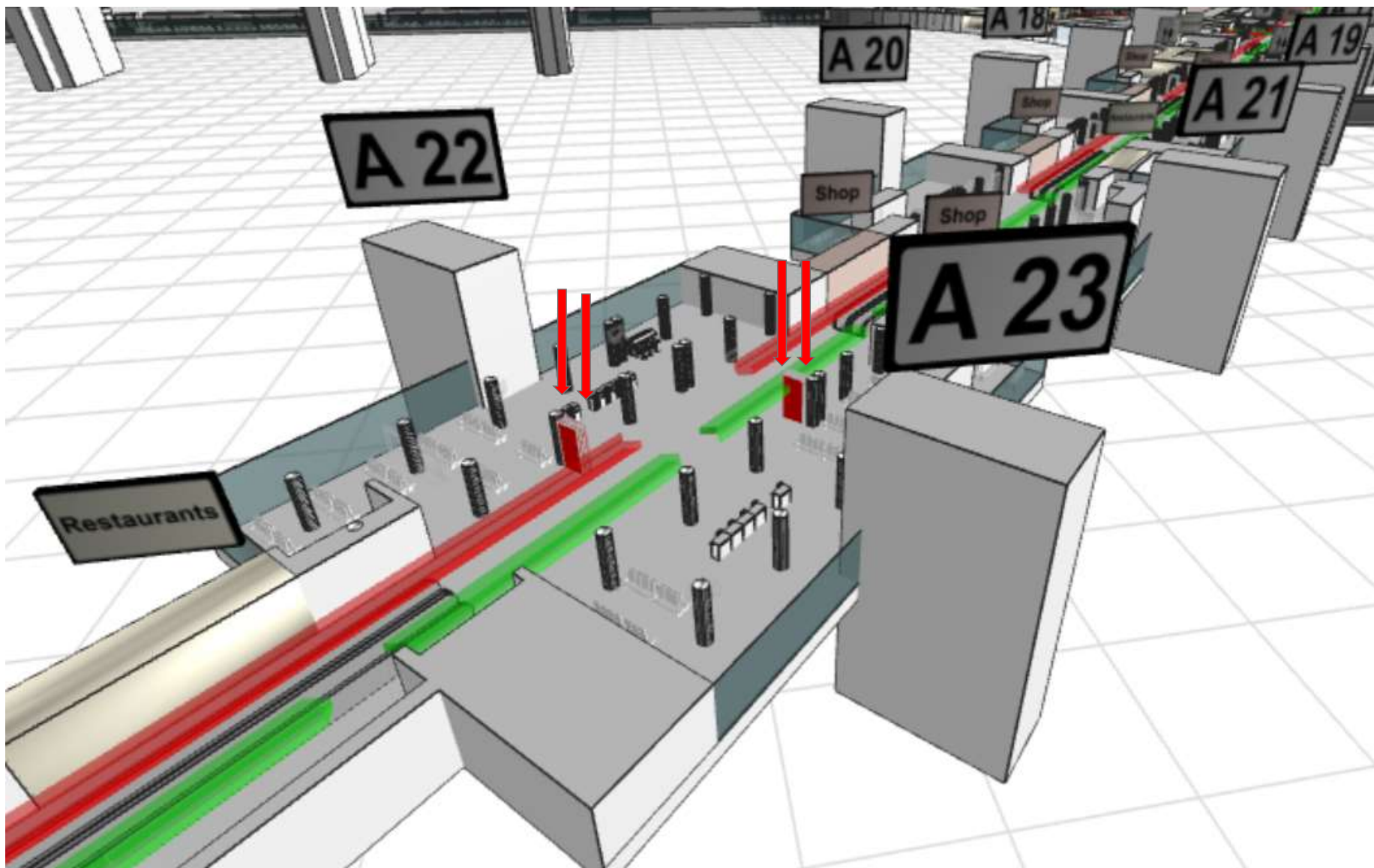

# DIGITAL HOLIDAY NETWORK

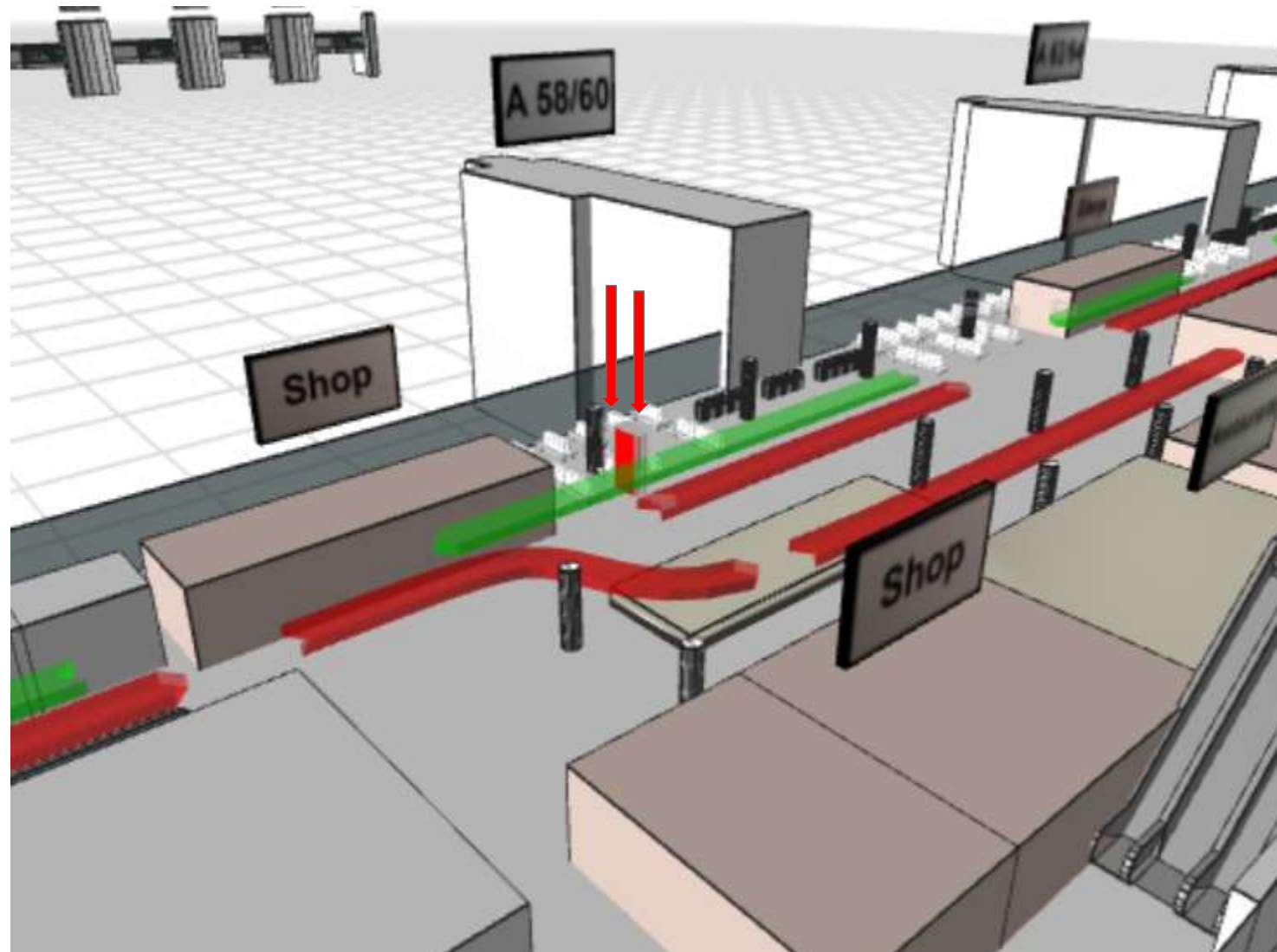

# DIGITAL HOLIDAY NETWORK

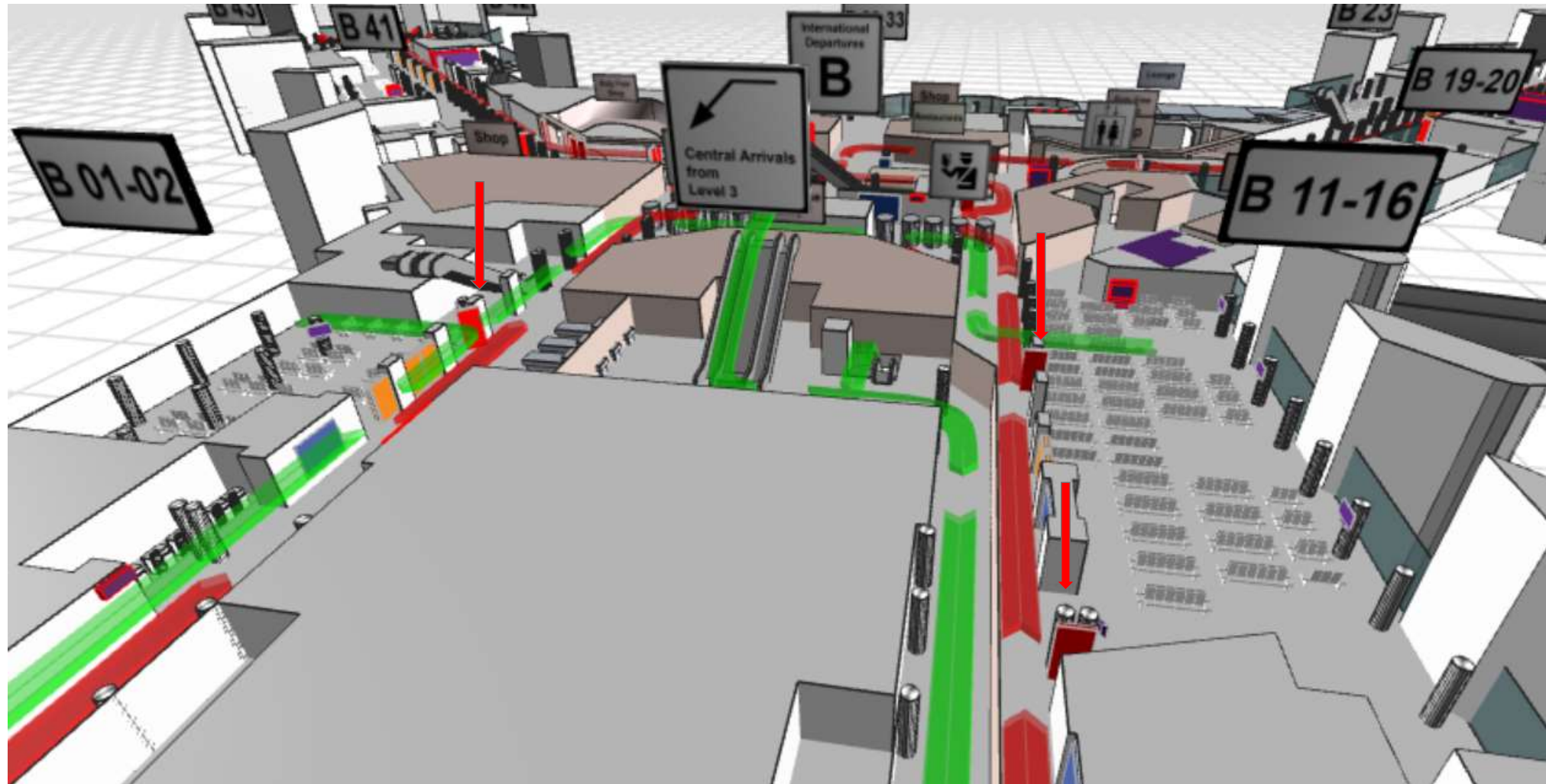

# DIGITAL HOLIDAY NETWORK

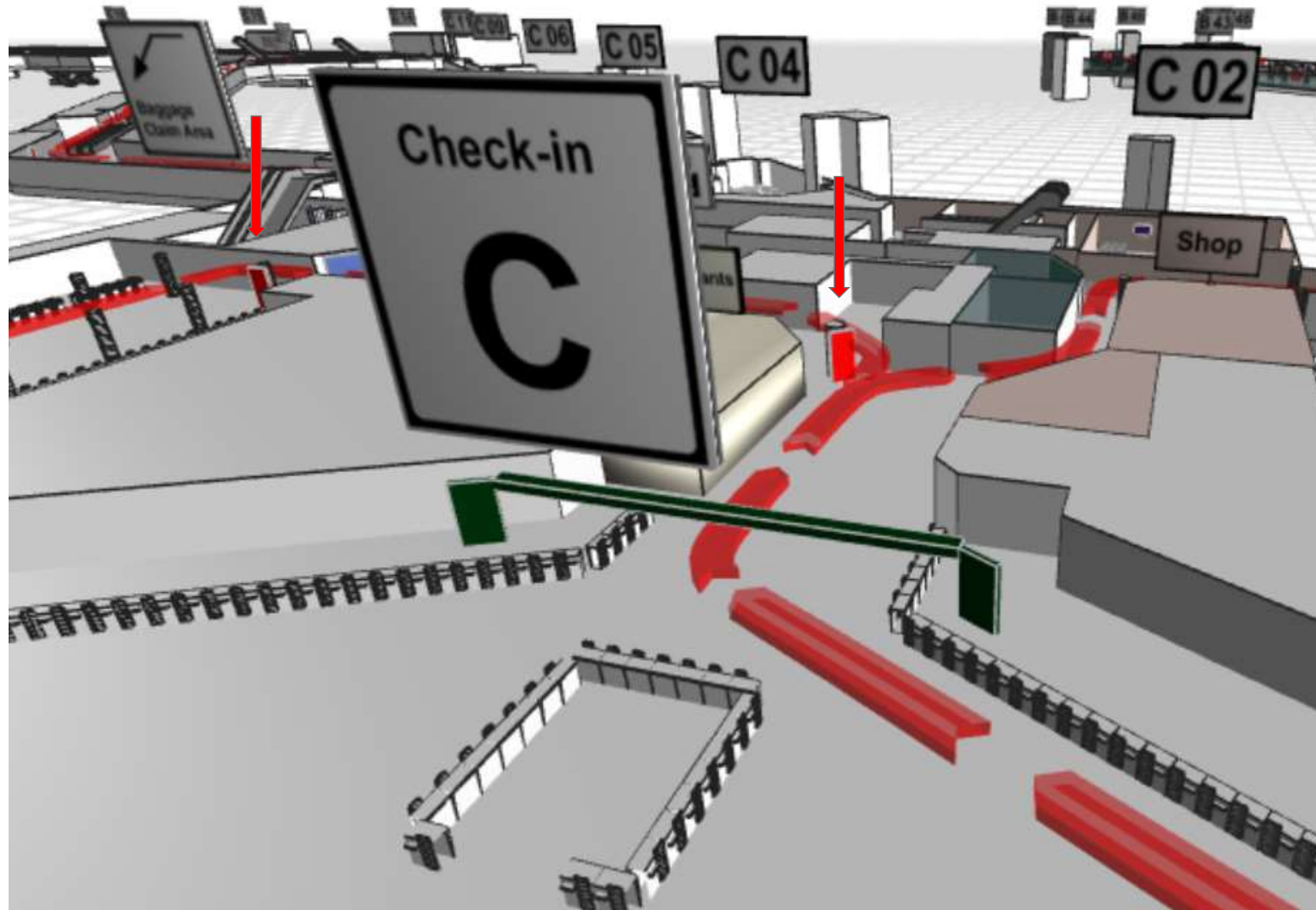



# DIGITAL HOLIDAY NETWORK

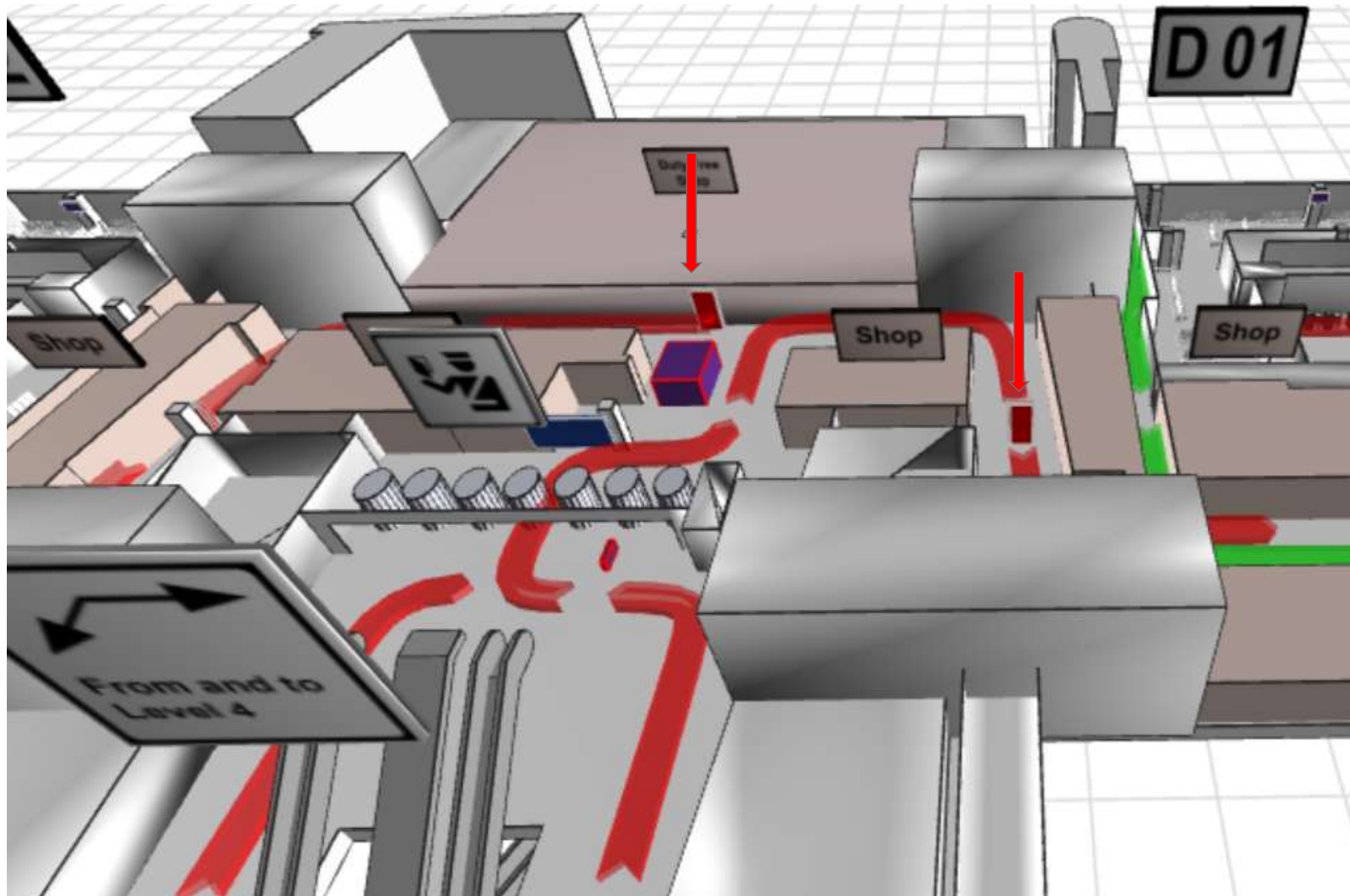

# DIGITAL HOLIDAY NETWORK

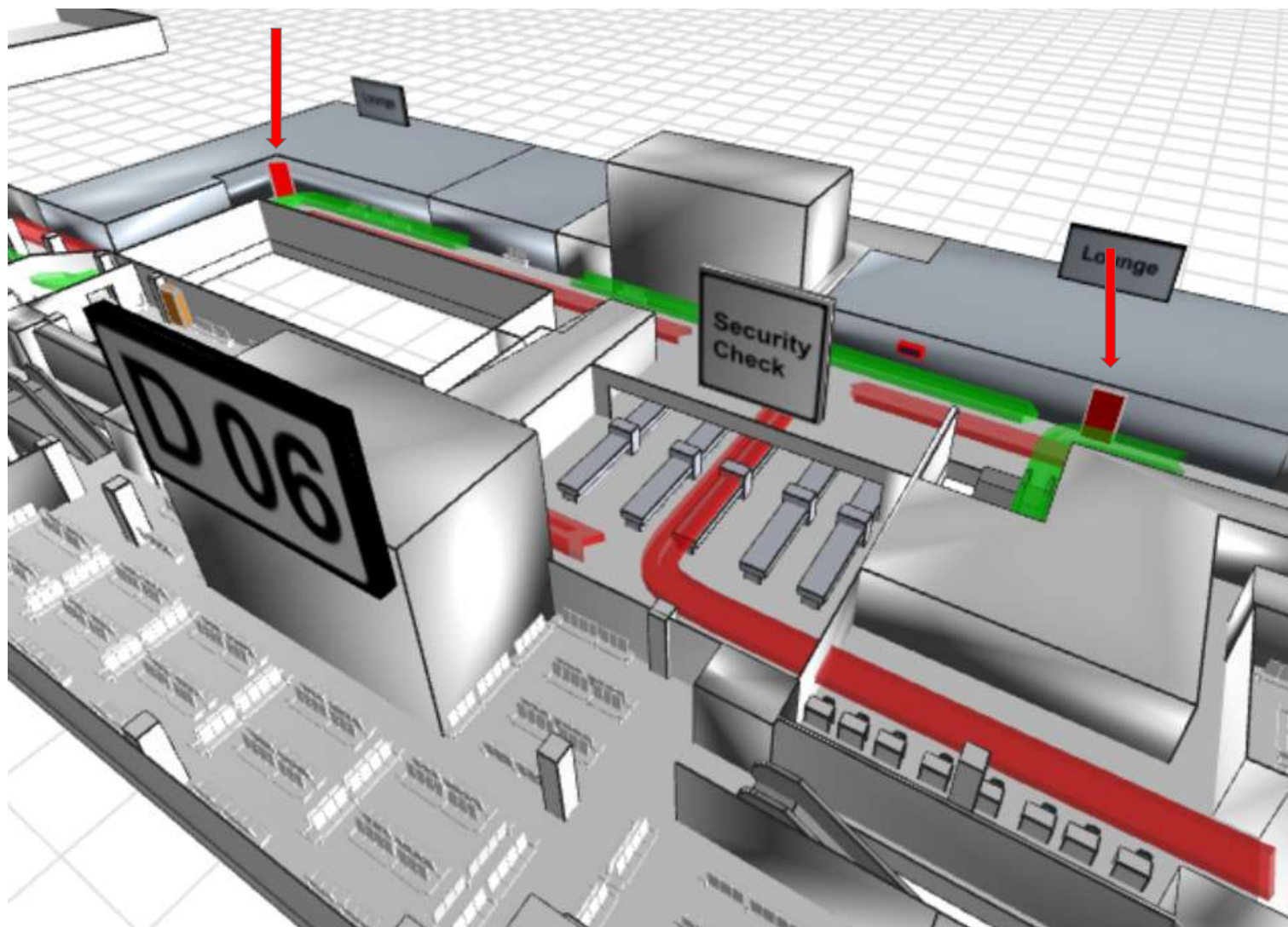

# DIGITAL HOLIDAY NETWORK

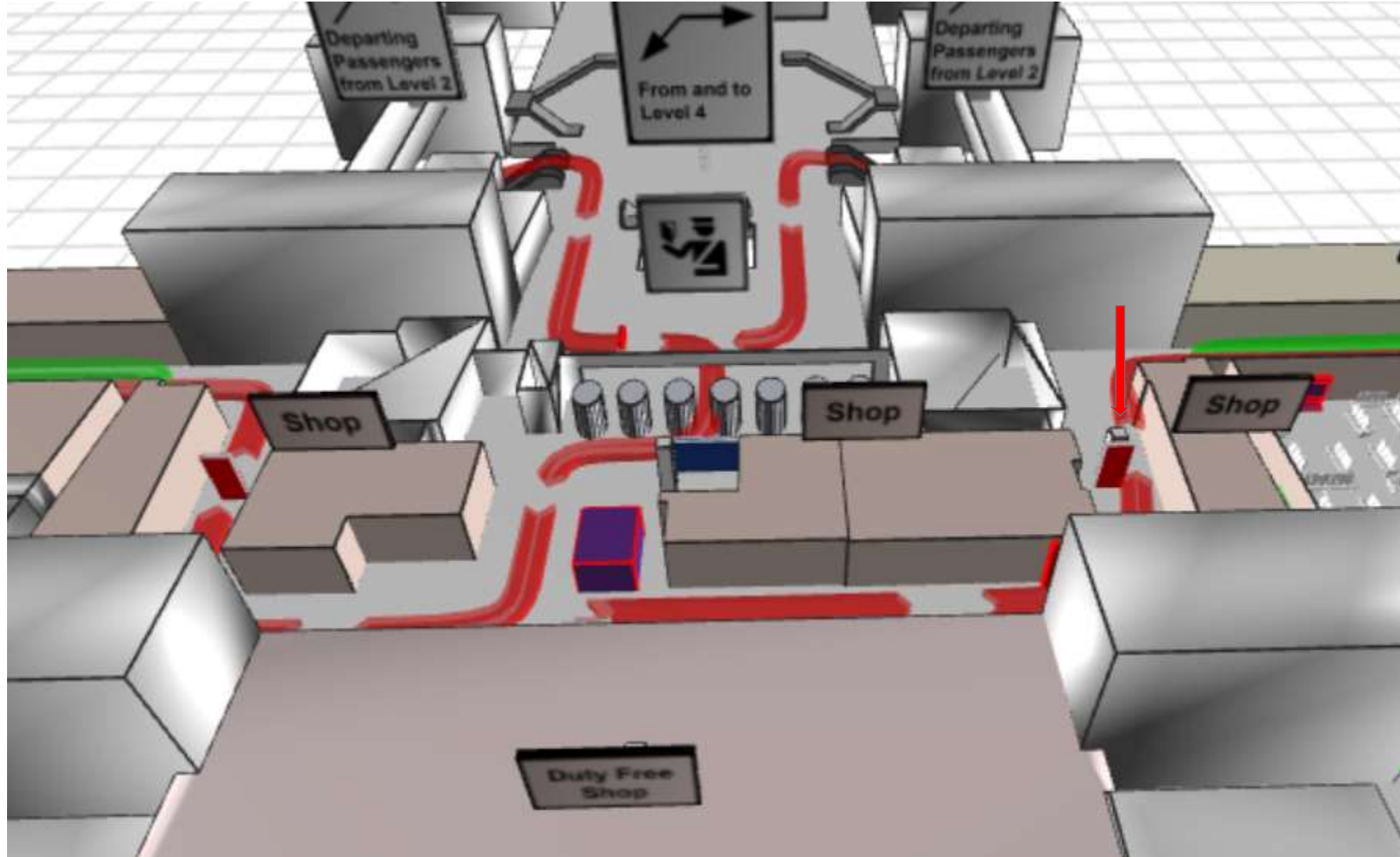

# DIGITAL HOLIDAY NETWORK

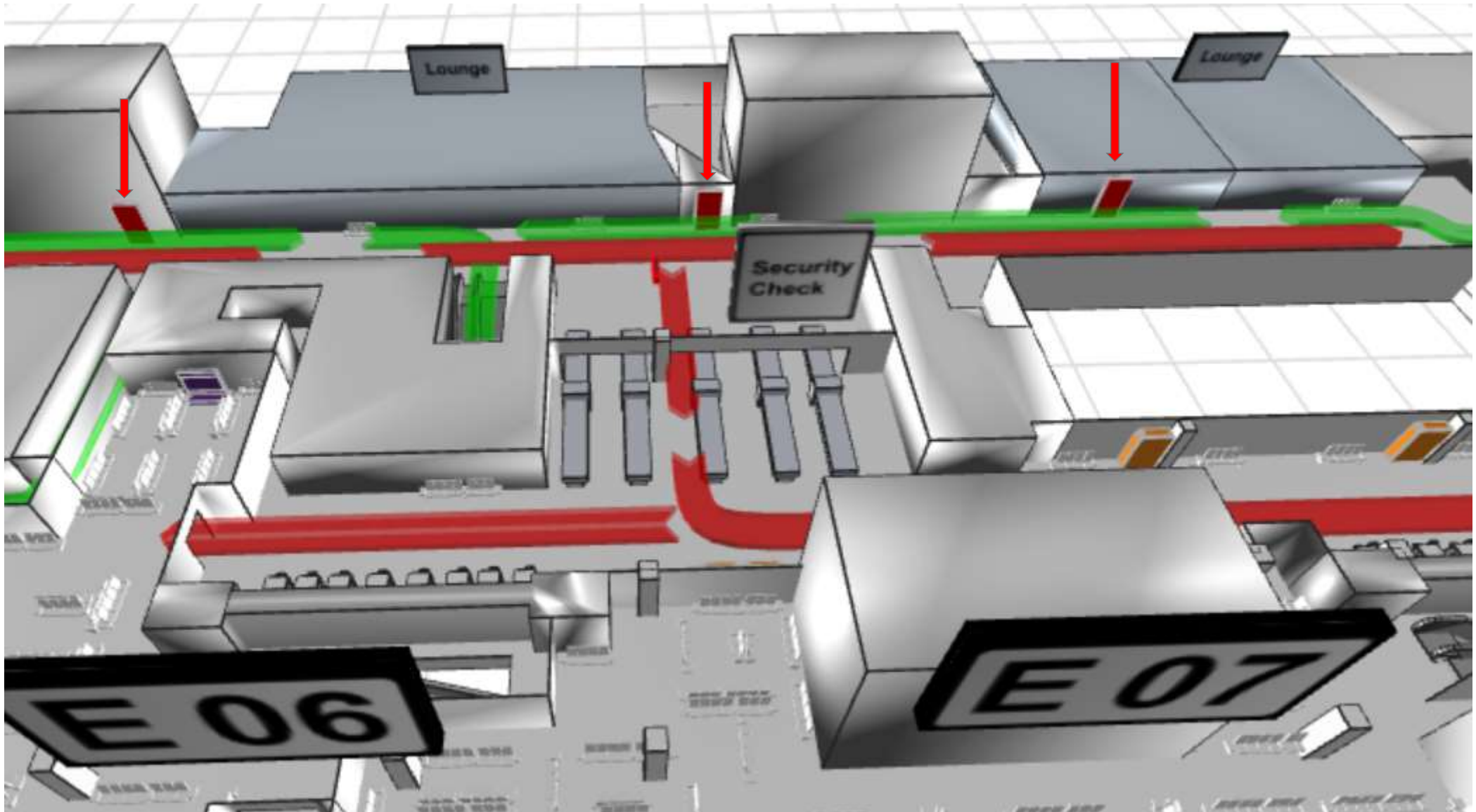

# DIGITAL HOLIDAY NETWORK

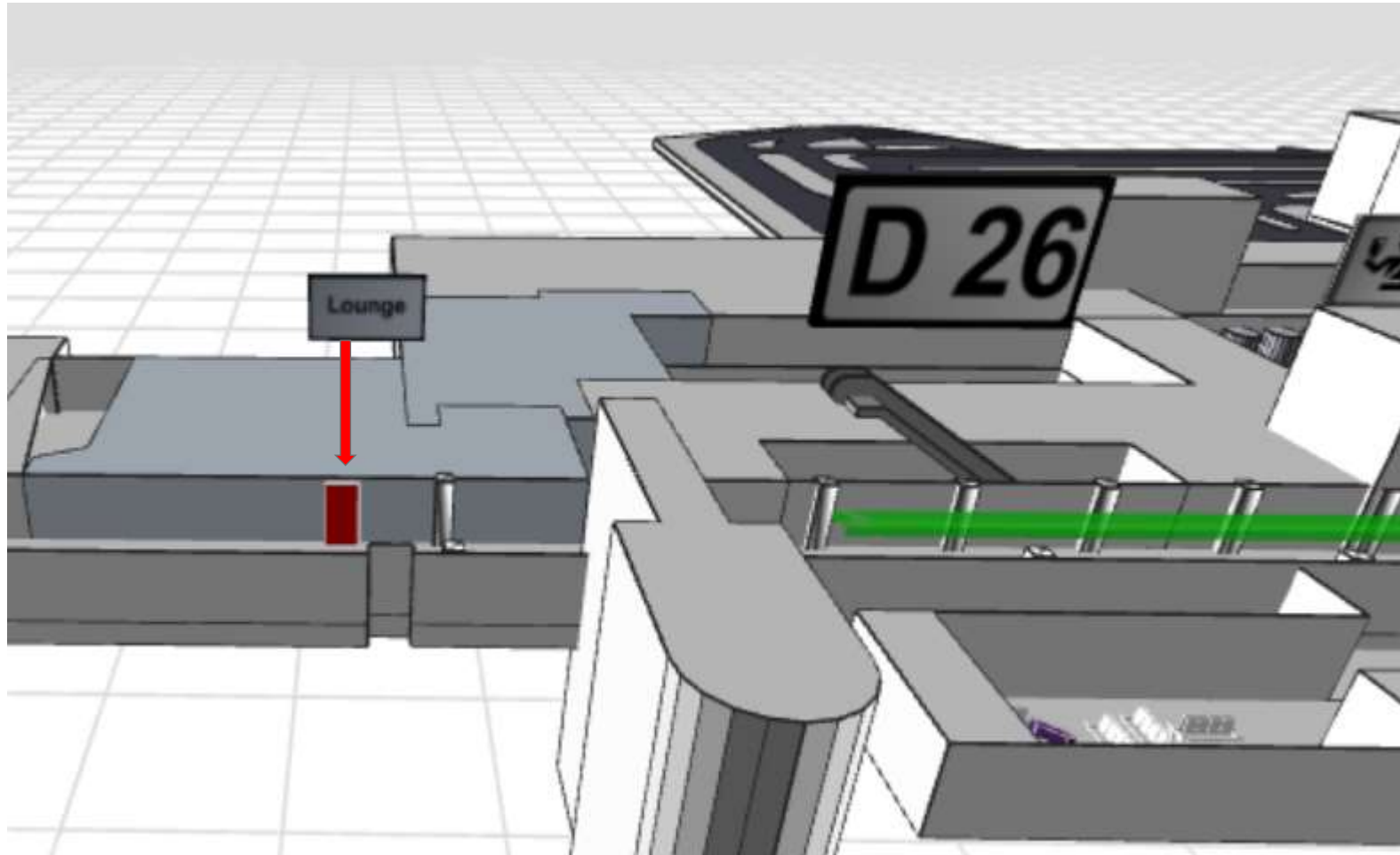

# DIGITAL HOLIDAY NETWORK

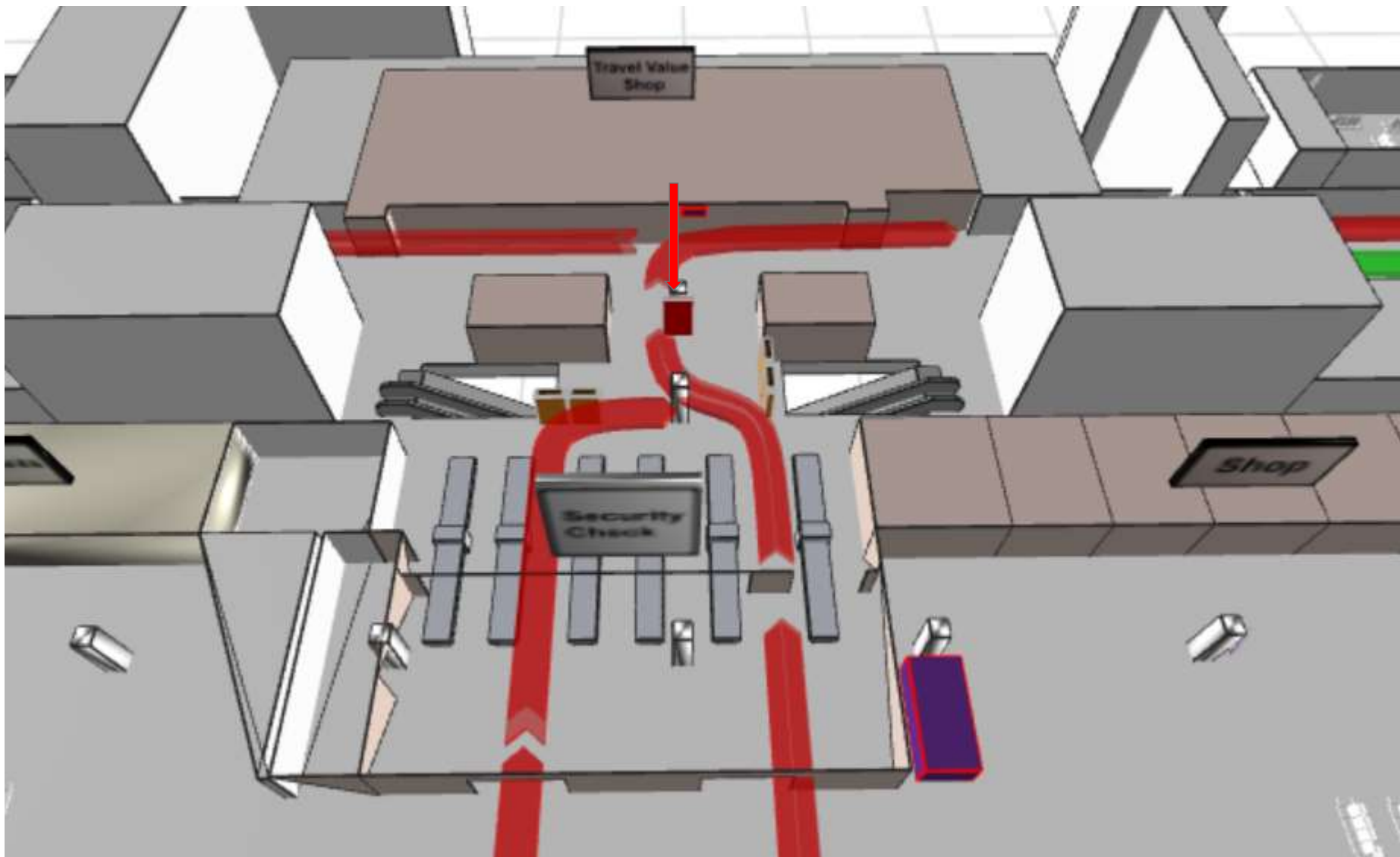

# DIGITAL HOLIDAY NETWORK

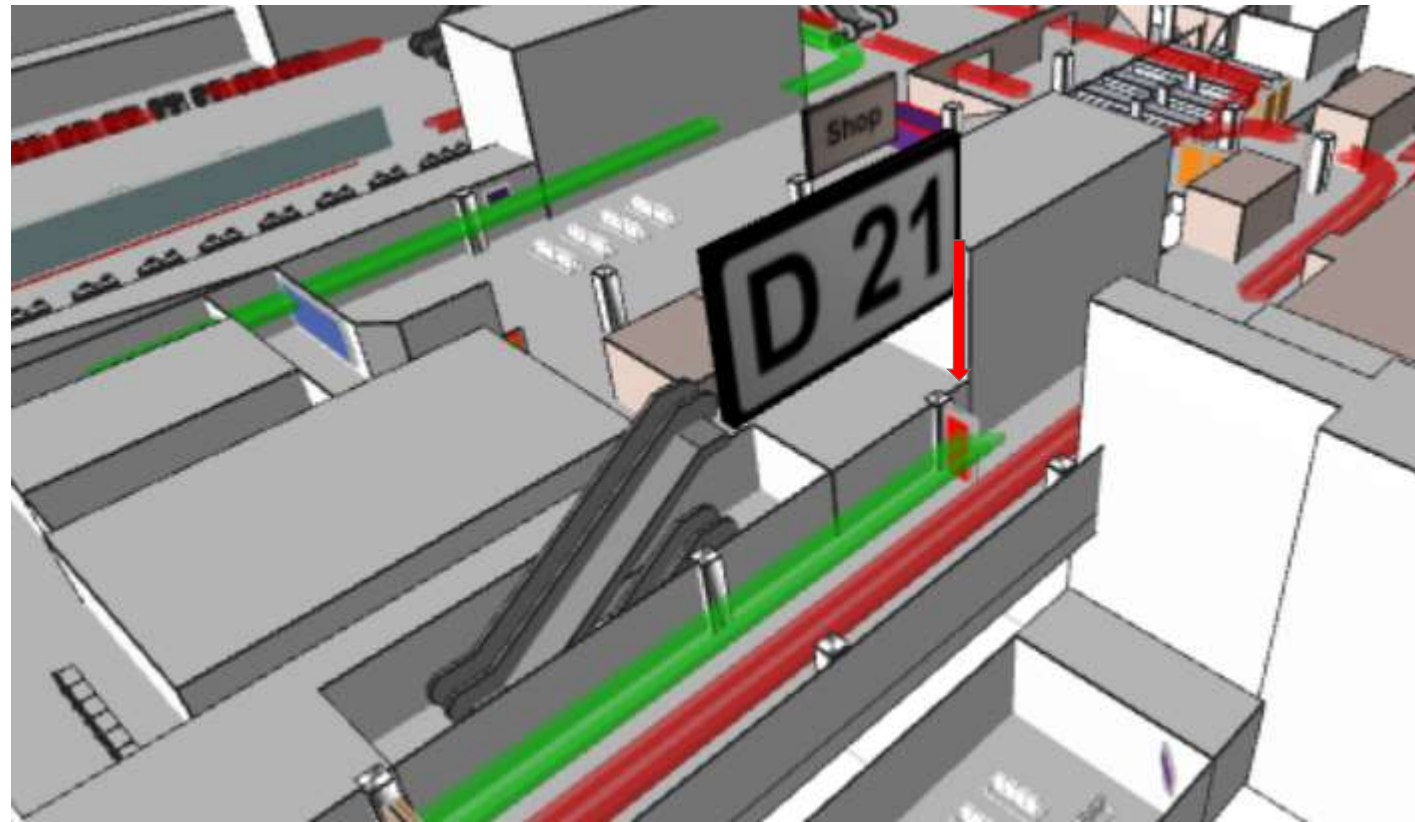

# DIGITAL HOLIDAY NETWORK

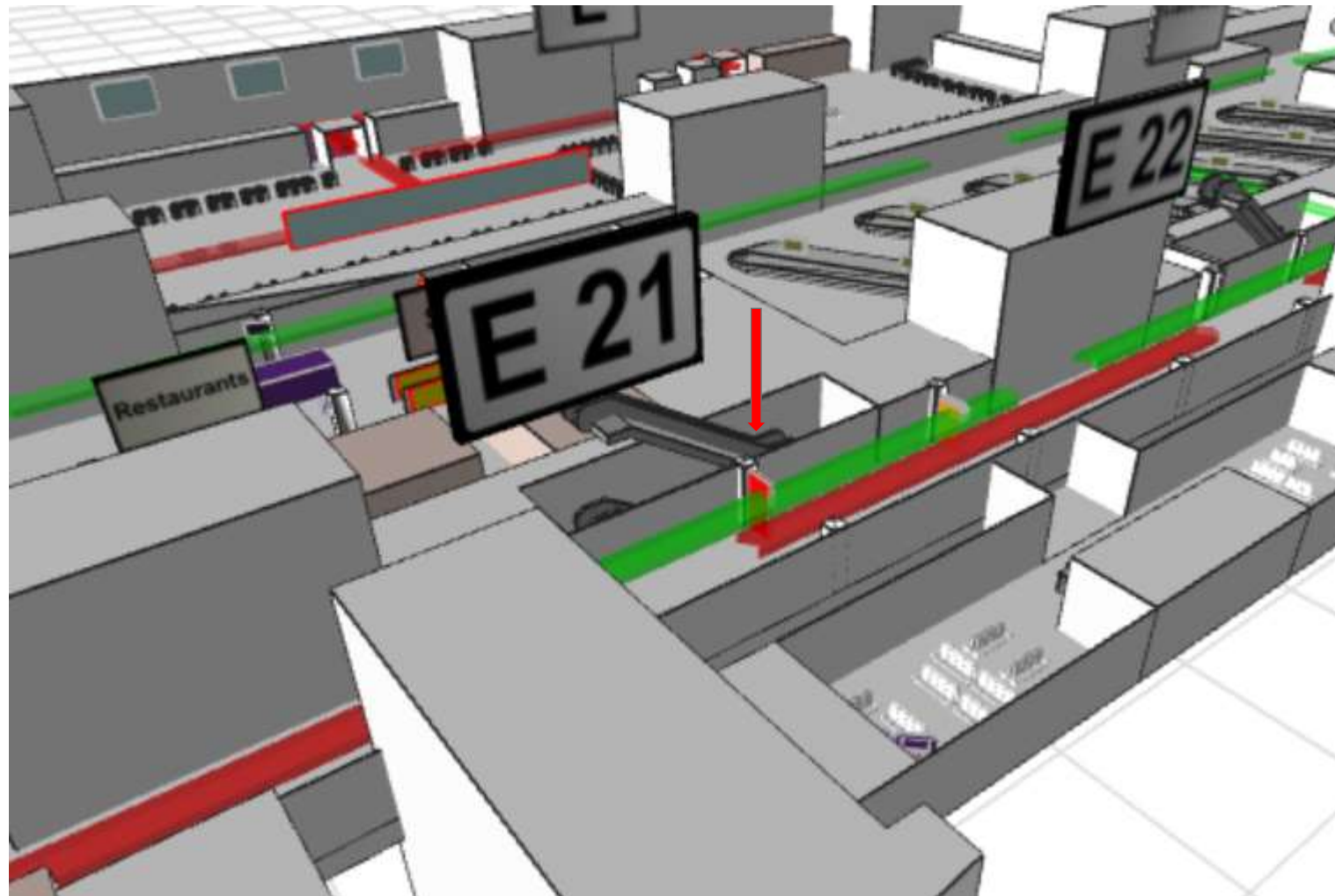



# DIGITAL WELCOME NETWORK

## NETZWERKE – TERMINAL 1 & 2



164 Screens

46 & 55-Zoll-Screens

Strahlendes LED-Design

### Ihre Star Alliance an allen Gepäckbändern des Frankfurter Flughafens

- Das Digital Welcome Network bietet Ihnen eine unschlagbare Position auf allen Bändern der Gepäckausgabe sowohl am Terminal 1 als auch an Terminal 2. Das edle Design der Screens mit LEDs im Rahmen und Standfuß lässt jede Kampagne außerordentlich erstrahlen.
- Zusammen genommen 164 Screens in 46, bzw. 55 Zoll in 4K-Auflösung können an benachbarten Standorten synchron bespielt werden – was die Aufmerksamkeit nochmals verstärkt.
- Die lange Verweildauer an den Gepäckbändern ist geradezu prädestiniert für unterhaltsamen Creative Content.

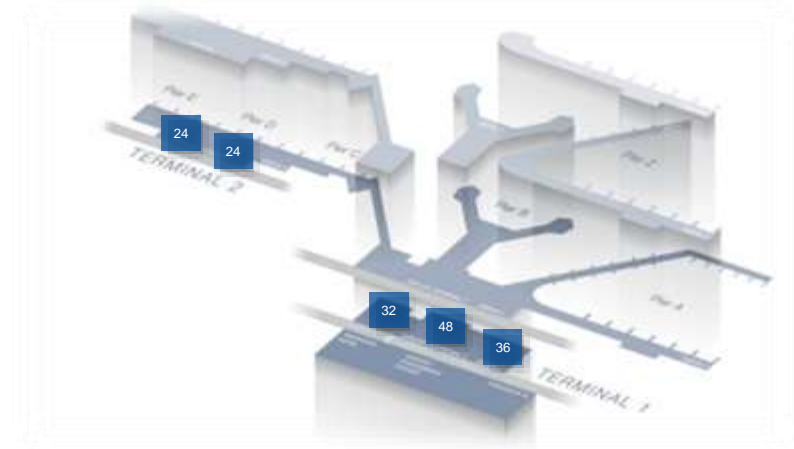

|                          |  |
|--------------------------|--|
| <b>Ressourcennummer:</b> | NW-101-006   |
| <b>Ort:</b>              | Gepäckausgabe Terminal 1 & 2   |
| <b>Anzahl:</b>           | über 160 Screens   |
| <b>Slots:</b>            | 1/10   |
| <b>Laufzeit:</b>         | 1 Woche (Belegung ab Montag)   |
| <b>Spotlänge:</b>        | 2 x 10 oder 1 x 20 Sek.<br>(720 bzw. 360 Ausstrahlungen pro Tag)                 |
| <b>Preis*:</b>           | 17.220 €   |
| <b>Sonstige Kosten*:</b> | 1.750 € Handling fee   |
| <b>Größe:</b>            | 46-Zoll-Flachbildschirme (16:9-Format)<br>55-Zoll-Flachbildschirme (16:9-Format) |

\* Sämtliche Preise und Kosten vorbehaltlich Änderungen. Zu besonderen Messeveranstaltungen sind Preisauflagen möglich.

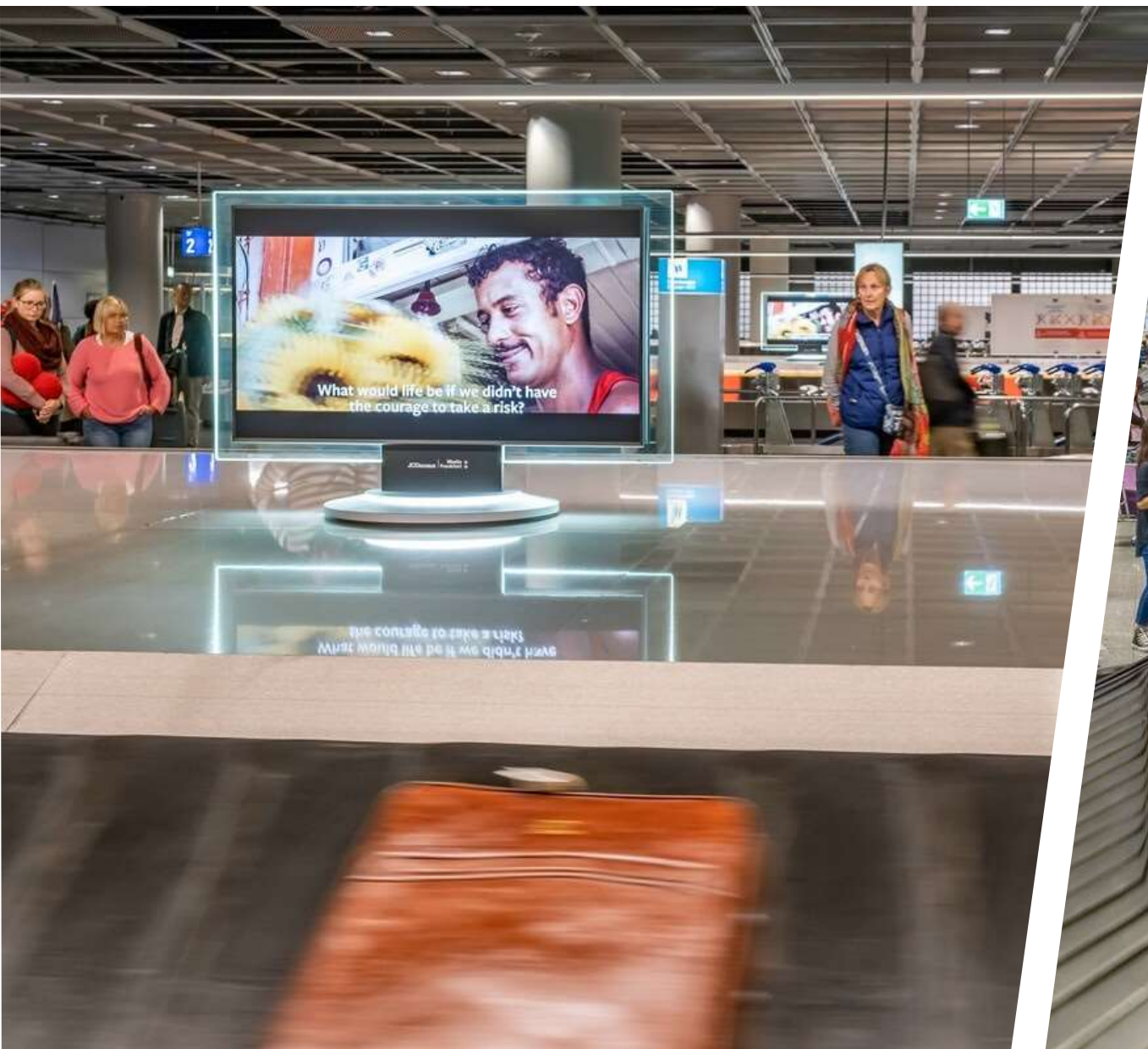

# DIGITAL WELCOME NETWORK (SCREENS T1)

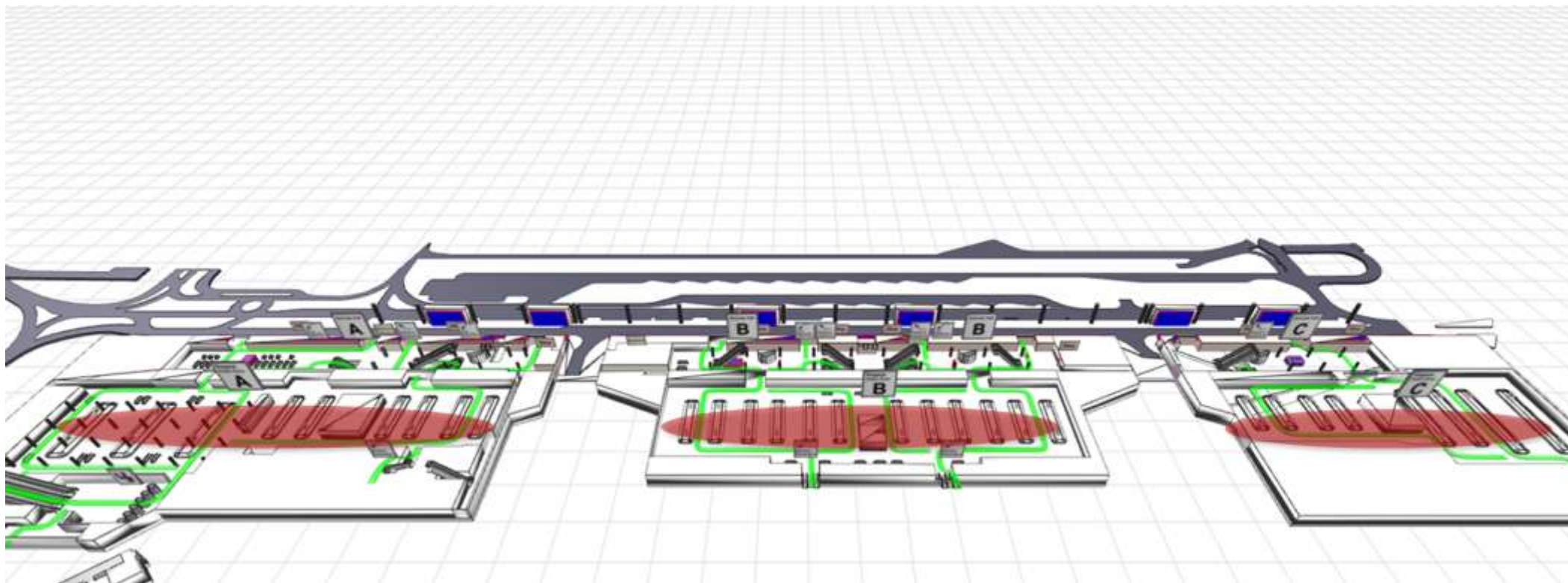

# DIGITAL WELCOME NETWORK T2

(SCREENS T2)

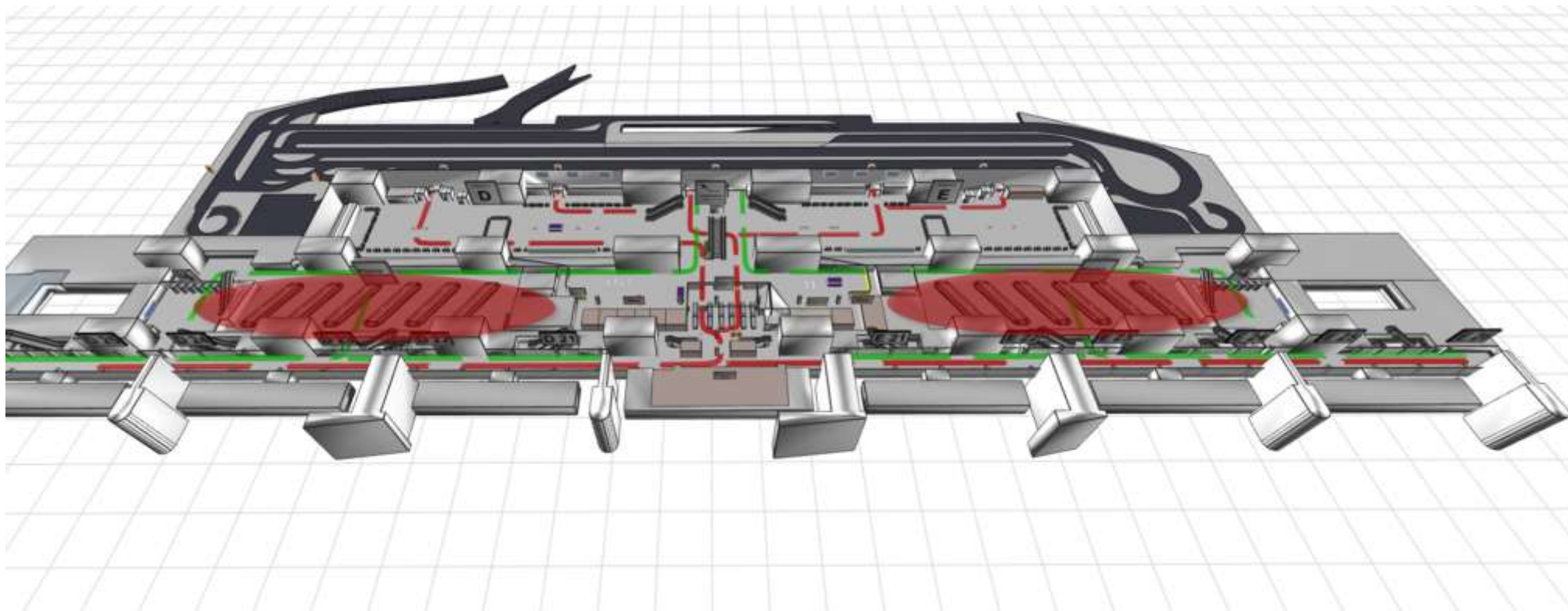

# DOOR WRAPS

## NETZWERKE – TERMINAL 1 & 2



Ein- und Ausgangstüren

In allen Terminalbereichen

Sichtbar für alle ankommenden  
Passagiere

### Der Türöffner für Ihre Kampagne

- Die Door Wraps bringen Ihre Message direkt auf 28 automatische Ein- und Ausgangstüren aller Terminalbereiche des Frankfurter Flughafens.
- Unübersehbar auf den Laufwegen der Anreisenden platziert, geben Sie dem Publikum quasi die Klinke in die Hand.
- Die auffälligen Türöffner sind optimal für Kampagnen regionaler Unternehmen oder für ein gelungenes Eventmarketing.

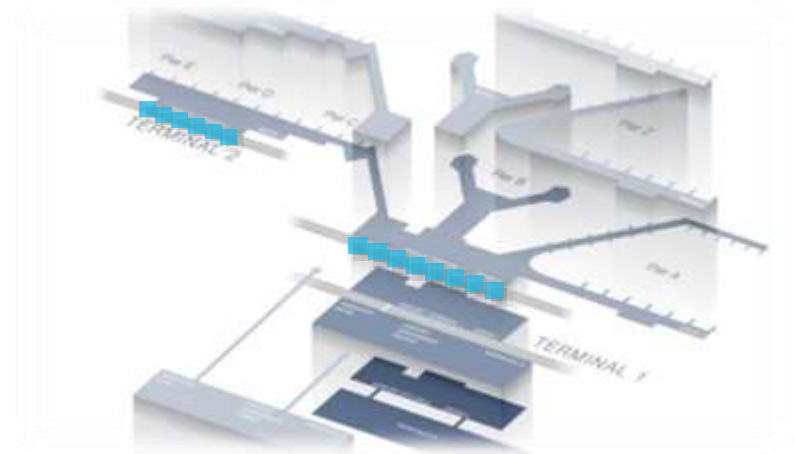

|                          |   |
|--------------------------|---|
| <b>Ressourcennummer:</b> | NW-031-003                                    |
| <b>Ort:</b>              | Eingang + Ausgang Terminal 1 & 2              |
| <b>Anzahl:</b>           | 28 Terminal-1- / Terminal-2-Ein- und Ausgänge |
| <b>Laufzeit:</b>         | 1 Monat                                       |
| <b>Preis*:</b>           | 72.500 €                                      |
| <b>Sonstige Kosten*:</b> | Produktionskosten auf Anfrage                 |
| <b>Größe:</b>            | 63 - 85 x 150 cm<br>70 - 82 x 150 cm          |

\* Sämtliche Preise und Kosten vorbehaltlich Änderungen. Zu besonderen Messeveranstaltungen sind Preisaufschläge möglich.

# DOOR WRAPS

## NETZWERKE – TERMINAL 1



Ein- und Ausgangstüren

Terminal 1

Sichtbar für alle ankommenden  
Passagiere

### Der Türöffner für Ihre Kampagne

- Die Door Wraps bringen Ihre Message direkt auf 22 automatische Ein- und Ausgangstüren am Terminal 1 des Frankfurter Flughafens.
- Unübersehbar auf den Laufwegen der Anreisenden platziert, geben Sie dem Publikum quasi die Klinke in die Hand.
- Die auffälligen Türöffner sind optimal für Kampagnen regionaler Unternehmen oder für ein gelungenes Eventmarketing.

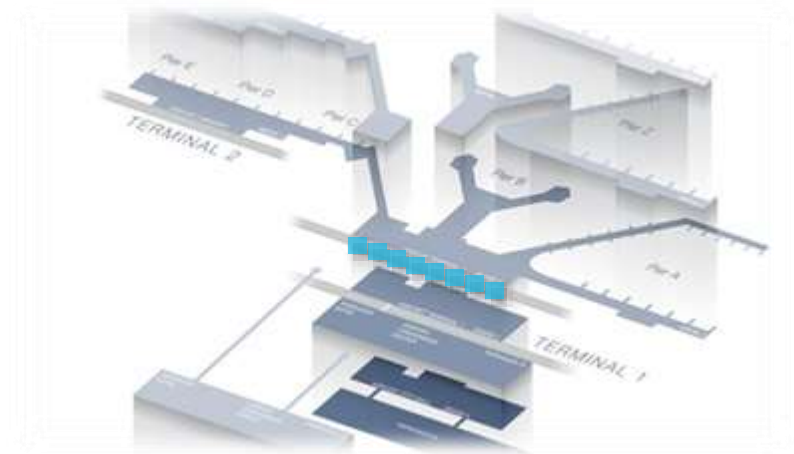

|                          |  |
|--------------------------|--|
| <b>Ressourcennummer:</b> | NW-031-001   |
| <b>Ort:</b>              | Eingang + Ausgang Terminal 1                                   |
| <b>Anzahl:</b>           | 8 Eingänge Ebene 2, 10 Ausgänge und 4 Verbindungstüren Ebene 1 |
| <b>Laufzeit:</b>         | 1 Monat  |
| <b>Preis*:</b>           | 57.130 €   |
| <b>Sonstige Kosten*:</b> | Produktionskosten auf Anfrage                                  |
| <b>Größe:</b>            | 63 - 85 x 150 cm<br>70 - 82 x 150 cm                           |

\* Sämtliche Preise und Kosten vorbehaltlich Änderungen. Zu besonderen Messeveranstaltungen sind Preisauflschläge möglich.

# DOOR WRAPS

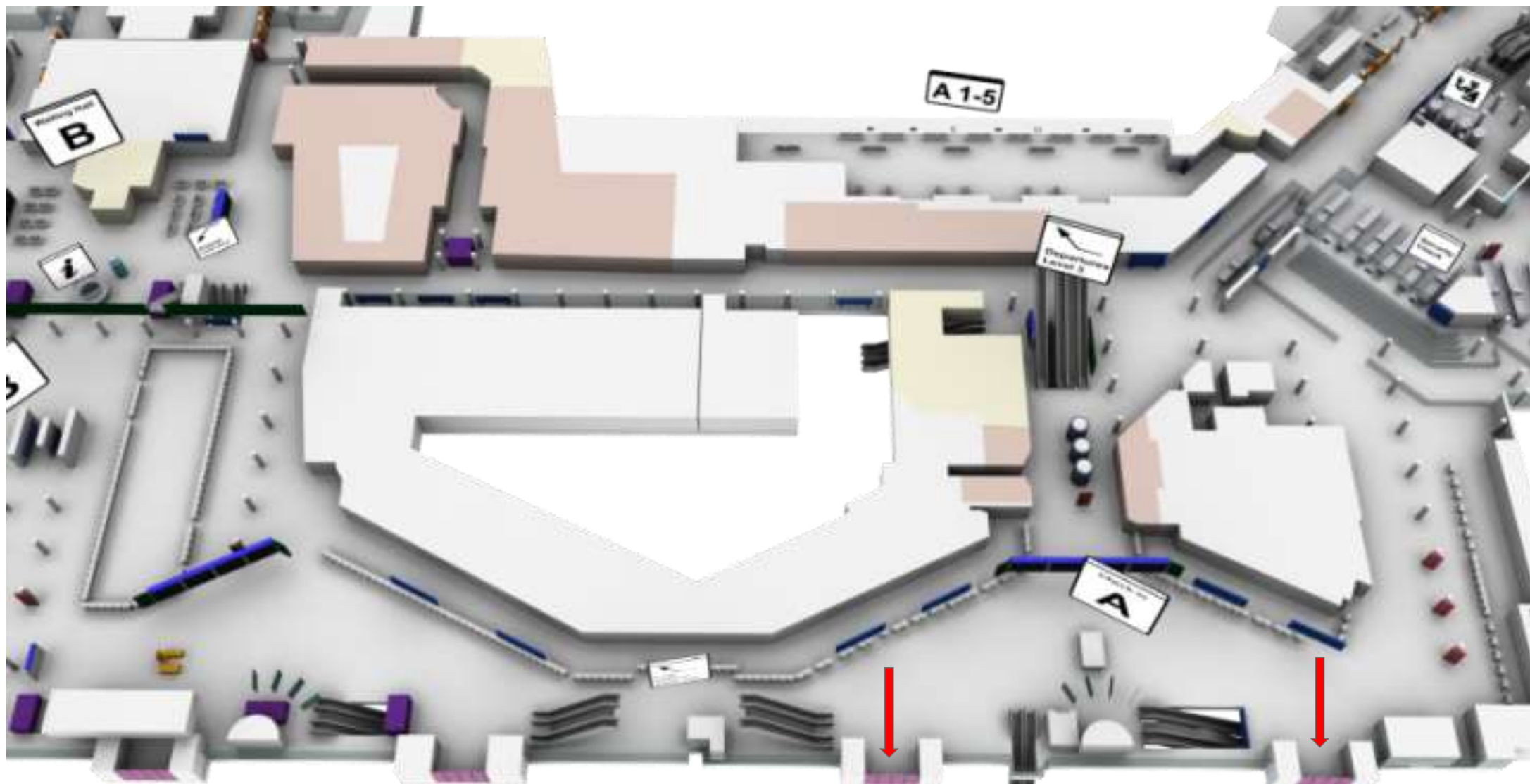
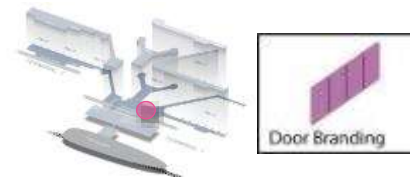

# DOOR WRAPS

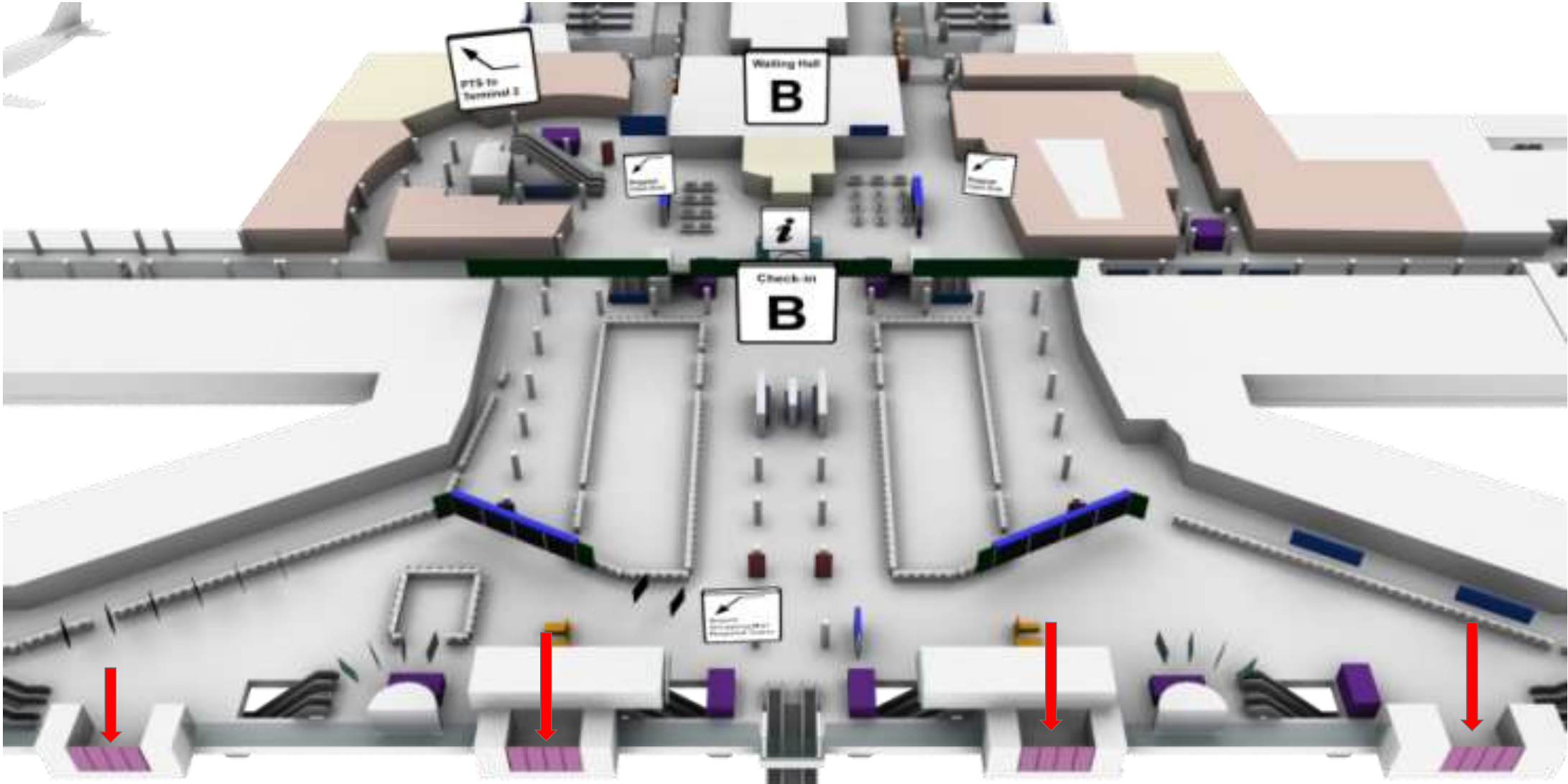
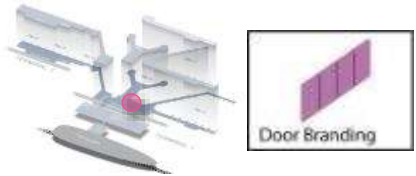



# DOOR WRAPS

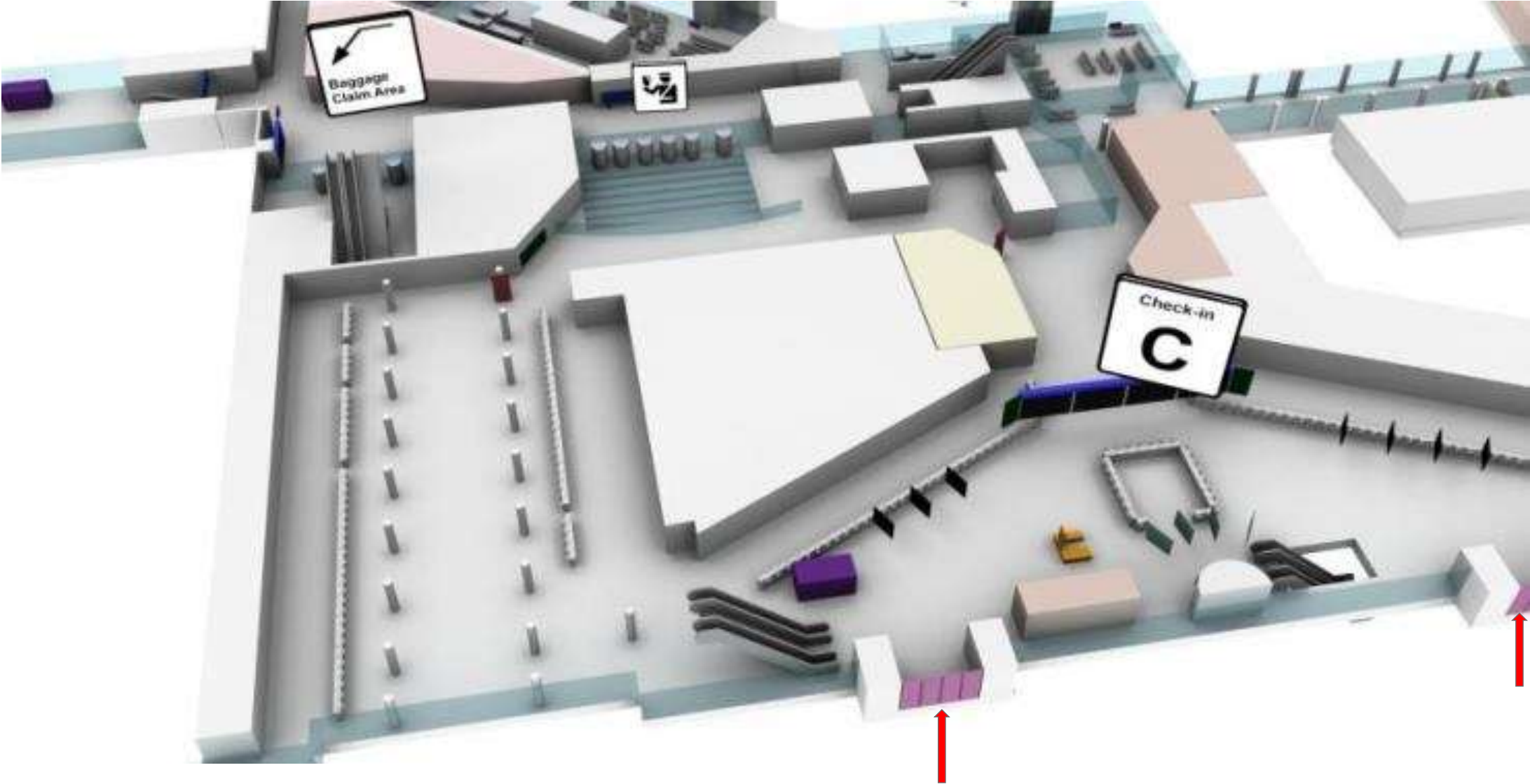
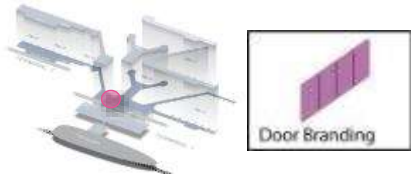

# DOOR WRAPS

## NETZWERKE – TERMINAL 2



Ein- und Ausgangstüren

Terminal 2

Sichtbar für alle ankommenden  
Passagiere

### Der Türöffner für Ihre Kampagne

- Die Door Wraps bringen Ihre Message direkt auf 6 automatische Ein- und Ausgangstüren am Terminal 2 des Frankfurter Flughafens.
- Unübersehbar auf den Laufwegen der Anreisenden platziert, geben Sie dem Publikum quasi die Klinke in die Hand.
- Die auffälligen Türöffner sind optimal für Kampagnen regionaler Unternehmen oder für ein gelungenes Eventmarketing.

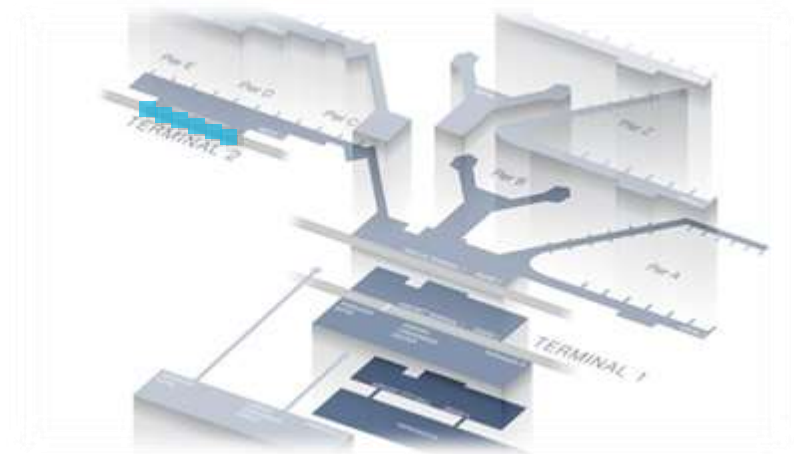

|                          |                                |
|--------------------------|--------------------------------|
| <b>Ressourcennummer:</b> | NW-031-002                     |
| <b>Ort:</b>              | Eingang + Ausgang Terminal 2   |
| <b>Anzahl:</b>           | 6 Terminal-2-Ausgänge, Ebene 2 |
| <b>Laufzeit:</b>         | 1 Monat                        |
| <b>Preis*:</b>           | 28.570 €                       |
| <b>Sonstige Kosten*:</b> | Produktionskosten auf Anfrage  |
| <b>Größe:</b>            | 63 - 85 x 150 cm               |

\* Sämtliche Preise und Kosten vorbehaltlich Änderungen. Zu besonderen Messeveranstaltungen sind Preisaufschläge möglich.

# DOOR WRAPS

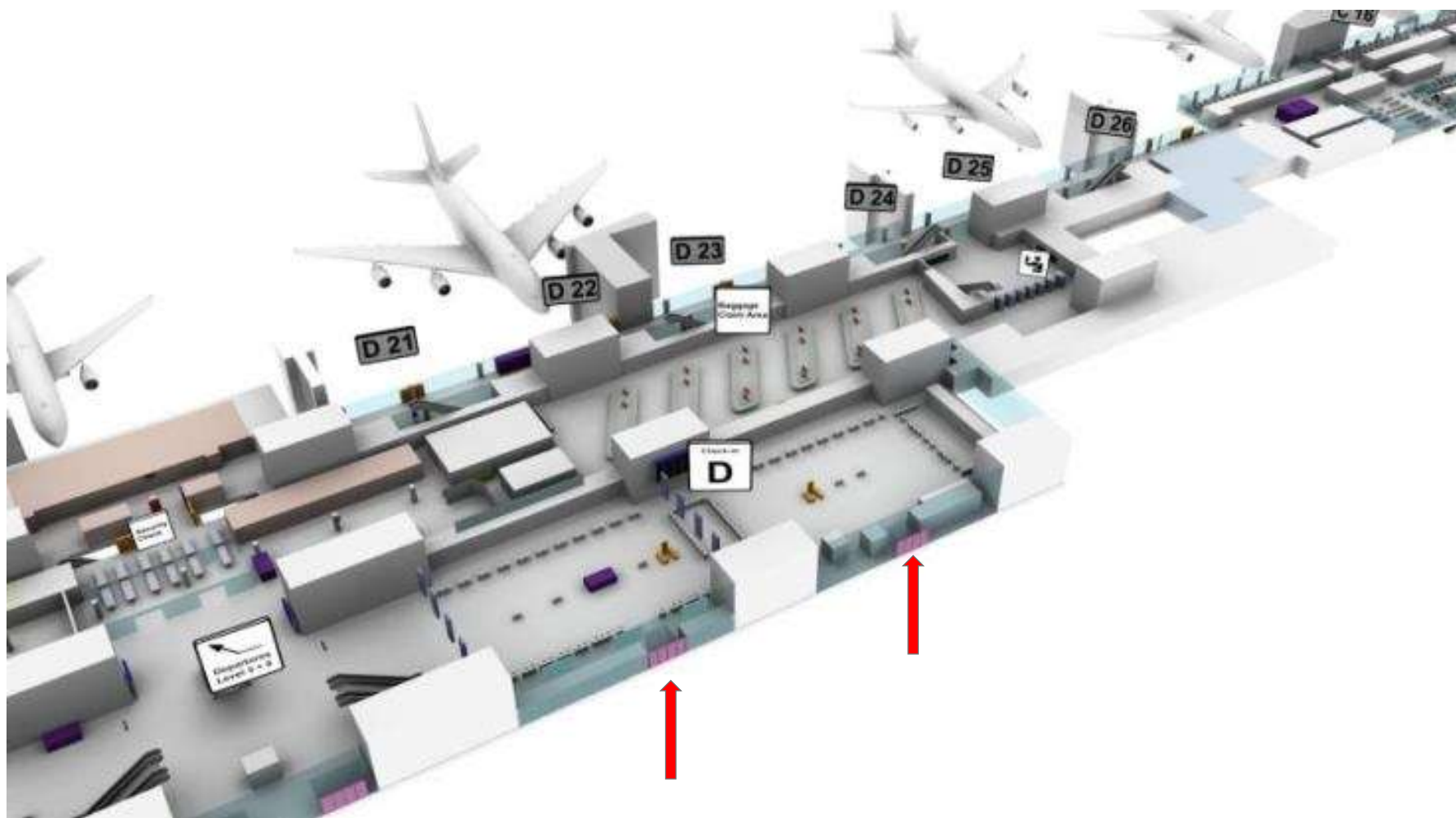
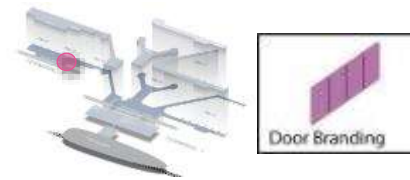

# DOOR WRAPS

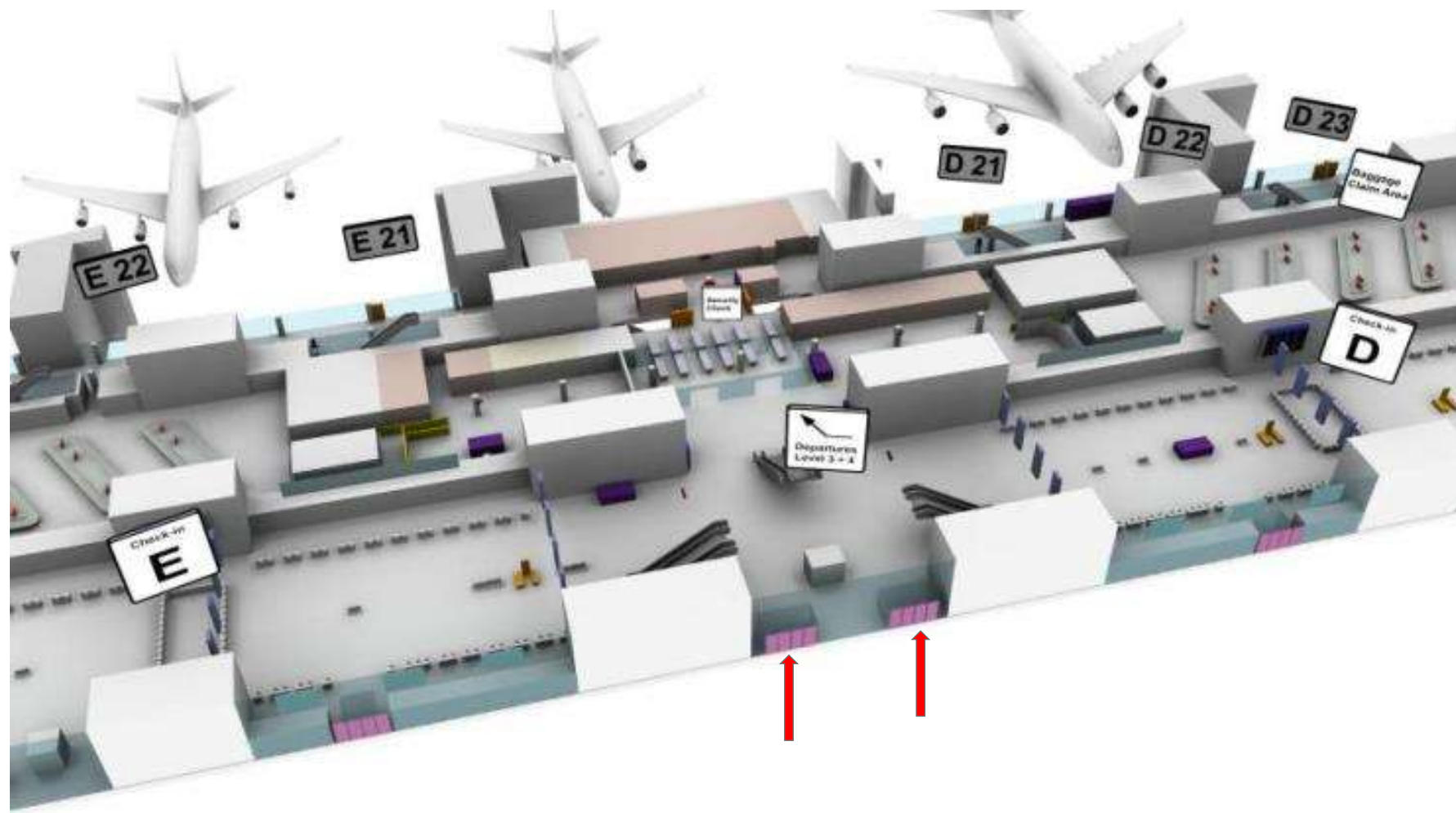
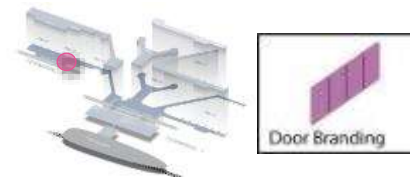

# DOOR WRAPS

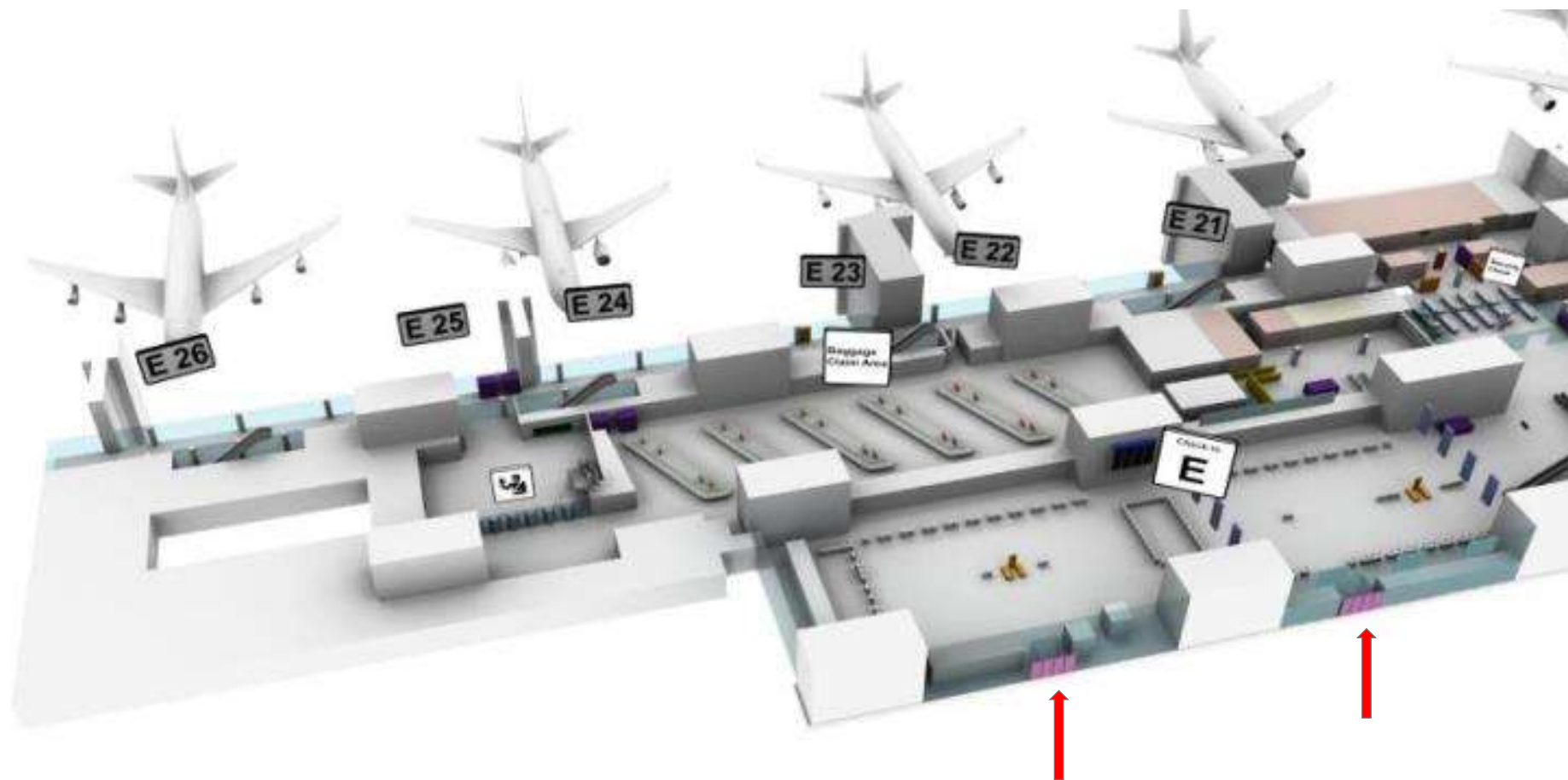
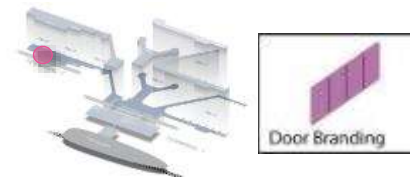

# GATE INFOTAINMENT

## NETZWERKE – TERMINAL 1 & 2



195 Screens

Hochauflösende 4k-  
Ausstrahlung

Abdeckung aller Gates

### Sie sorgen für den Fun-Factor an den Gates

- Mit dem Gate Infotainment bringen Sie Ihr Marketing auf die nächste Stufe.
- Nutzen Sie die Wartezeit der Passagiere am Gate und unterhalten Sie diese mit Ihren aussagekräftigen Werbebotschaften auf insgesamt 195 hochauflösenden 4k Screens.
- Mit den 195 Screens an 100 % der Gates, die 20 Stunden pro Tag senden, erreichen Sie eine Zielgruppe mit Muße und ungeteilter Aufmerksamkeit.
- Profitieren Sie von der Möglichkeit der Synchronisierung mit Fluginformationsdaten und strahlen Sie unterschiedliche Werbebotschaften speziell nach ausgewählten Flugdestinationen aus.

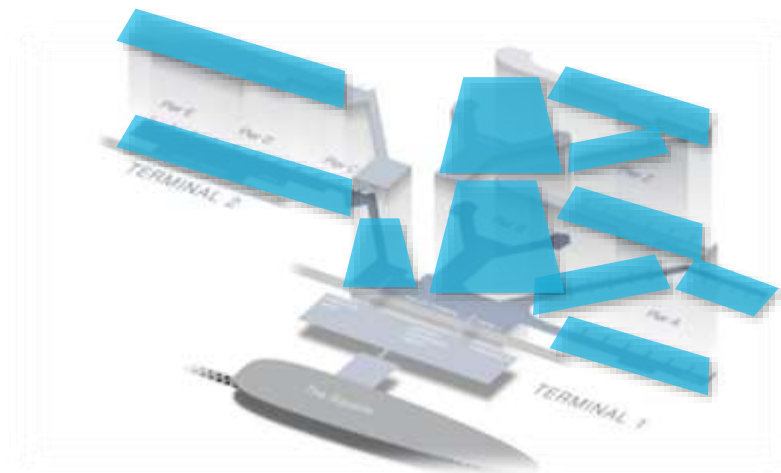

|                          |  |
|--------------------------|--|
| <b>Ressourcennummer:</b> | NW-104-003                                   |
| <b>Ort:</b>              | in den Gatebereichen                         |
| <b>Anzahl:</b>           | über 190 Screens                             |
| <b>Slots:</b>            | Ausspielungsfrequenz mindestens 8 x / Stunde |
| <b>Laufzeit:</b>         | 1 Woche (Belegung ab Montag)                 |
| <b>Spotlänge:</b>        | bis zu 30 Sekunden                           |
| <b>Preis*:</b>           | 23.450 €                                     |
| <b>Sonstige Kosten*:</b> | 1.750 € Handling fee                         |

\* Sämtliche Preise und Kosten vorbehaltlich Änderungen. Zu besonderen Messeveranstaltungen sind Preisauflagen möglich.

# GATE INFOTAINMENT – SCHENGEN

## NETZWERKE – TERMINAL 1 & 2



79 Screens

Hochauflösende 4k-  
Ausstrahlung

Abdeckung aller Schengen  
Gates

### Sie sorgen für den Fun-Factor an den Gates

- Mit dem Gate Infotainment Schengen bringen Sie Ihr Marketing auf die nächste Stufe.
- Nutzen Sie die Wartezeit der Passagiere am Gate und unterhalten Sie diese mit Ihren aussagekräftigen Werbebotschaften auf insgesamt 79 hochauflösenden 4k Screens.
- Mit den 79 Screens an 100 % der Schengen-Gates, die 20 Stunden pro Tag senden, erreichen Sie eine maßgeschneiderte Zielgruppe mit Muße und ungeteilter Aufmerksamkeit.
- Profitieren Sie von der Möglichkeit der Synchronisierung mit Fluginformationsdaten und strahlen Sie unterschiedliche Werbebotschaften speziell nach ausgewählten Flugdestinationen aus.

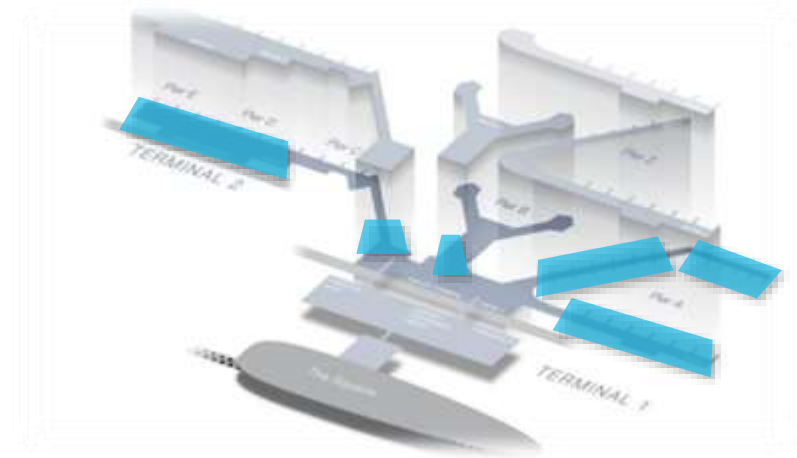

|                          |  |
|--------------------------|--|
| <b>Ressourcennummer:</b> | NW-104-004                                   |
| <b>Ort:</b>              | in den Gatebereichen Schengen                |
| <b>Anzahl:</b>           | über 75 Screens                              |
| <b>Slots:</b>            | Ausspielungsfrequenz mindestens 8 x / Stunde |
| <b>Laufzeit:</b>         | 1 Woche (Belegung ab Montag)                 |
| <b>Spotlänge:</b>        | bis zu 30 Sekunden                           |
| <b>Preis*:</b>           | 14.860 €                                     |
| <b>Sonstige Kosten*:</b> | 1.750 € Handling fee                         |

# GATE INFOTAINMENT – NON-SCHENGEN

## NETZWERKE – TERMINAL 1 & 2



**104 Screens**

**Hochauflösende 4k-  
Ausstrahlung**

**Abdeckung aller Non-  
Schengen Gates**

### Sie sorgen für den Fun-Factor an den Gates

- Mit dem Gate Infotainment Non-Schengen bringen Sie Ihr Marketing auf die nächste Stufe.
- Nutzen Sie die Wartezeit der Passagiere am Gate und unterhalten Sie diese mit Ihren aussagekräftigen Werbebotschaften auf insgesamt 104 hochauflösenden 4k Screens.
- Mit den 104 Screens an 100 % der Non-Schengen-Gates, die 20 Stunden pro Tag senden, erreichen Sie eine maßgeschneiderte Zielgruppe mit Muße und ungeteilter Aufmerksamkeit.
- Profitieren Sie von der Möglichkeit der Synchronisierung mit Fluginformationsdaten und strahlen Sie unterschiedliche Werbebotschaften speziell nach ausgewählten Flugdestinationen aus.

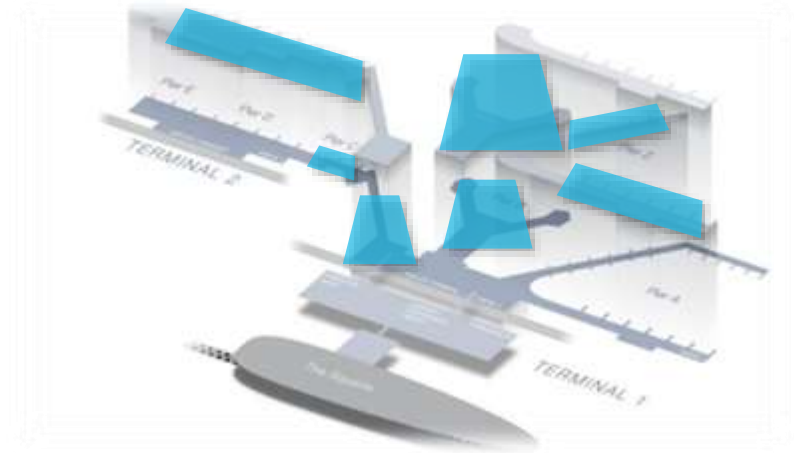

|                          |  |
|--------------------------|--|
| <b>Ressourcennummer:</b> | NW-104-005                                   |
| <b>Ort:</b>              | in den Gatebereichen Non-Schengen            |
| <b>Anzahl:</b>           | über 100 Screens                             |
| <b>Slots:</b>            | Ausspielungsfrequenz mindestens 8 x / Stunde |
| <b>Laufzeit:</b>         | 1 Woche (Belegung ab Montag)                 |
| <b>Spotlänge:</b>        | bis zu 30 Sekunden                           |
| <b>Preis*:</b>           | 12.120 €                                     |
| <b>Sonstige Kosten*:</b> | 1.750 € Handling fee                         |



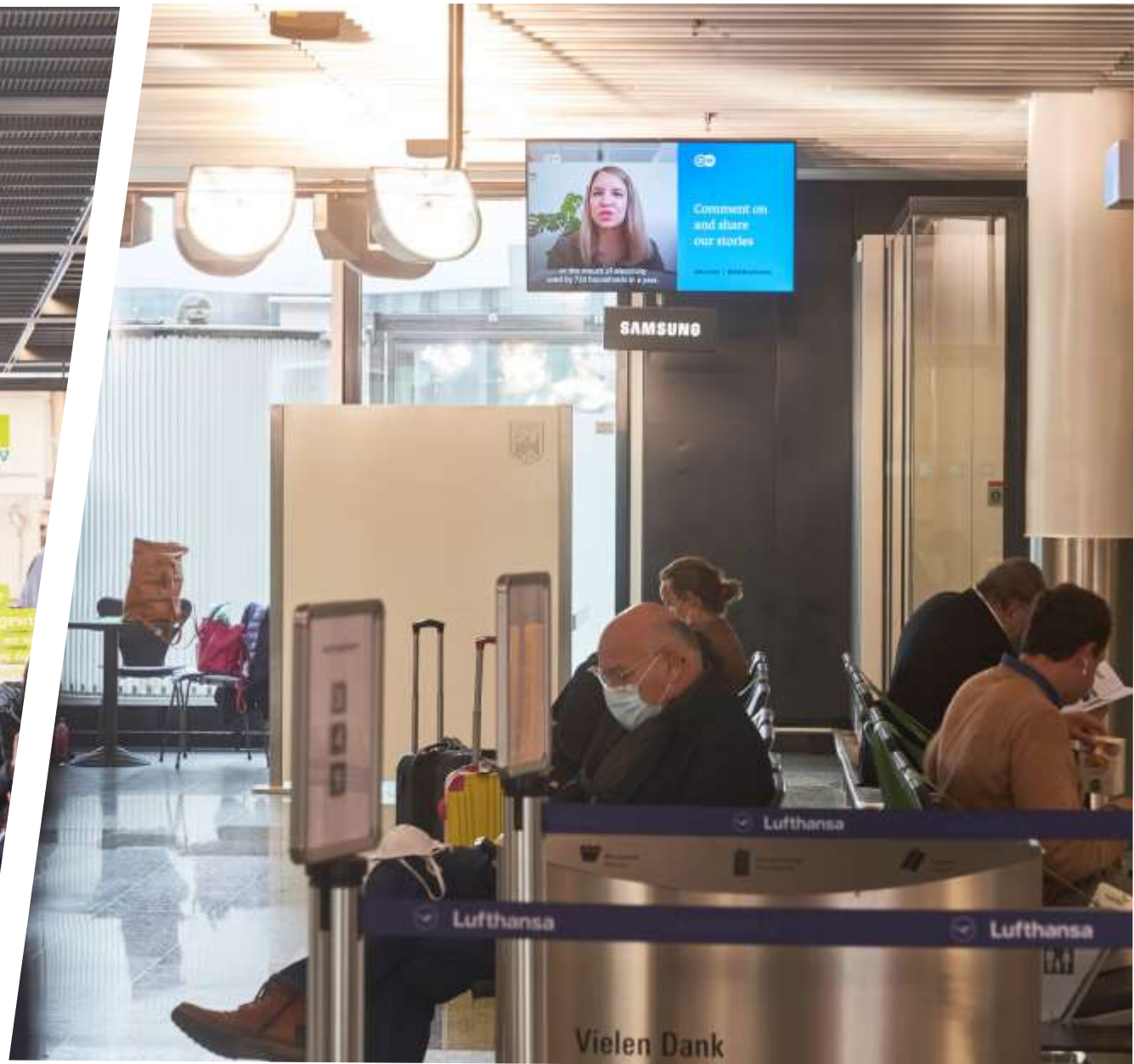



# GEPÄCKWAGEN

## NETZWERKE – TERMINAL 1 & 2



**Breite Zielgruppe**

**Öffentlicher Bereich**

**Mobiles Branding**

### Der Chauffeur-Service für Ihre Marke

- Ihr Branding prägt 1900 Gepäckwagen und zahlreiche Gepäckdepots. 1400 etwa sind täglich im Einsatz.
- Mit den mobilen Helfern sind sie überall, in allen Terminalbereichen, den Ein- und Ausgängen und bei den Gepäckausgaben präsent.
- Ihre Zielgruppe ist der ganze Querschnitt des Frankfurter Flughafens: Abfliegende und ankommende Passagiere, Besucher und Flughafenpersonal.
- Mit kreativen Claims sorgen Sie für eine lange Werbeerinnerung.

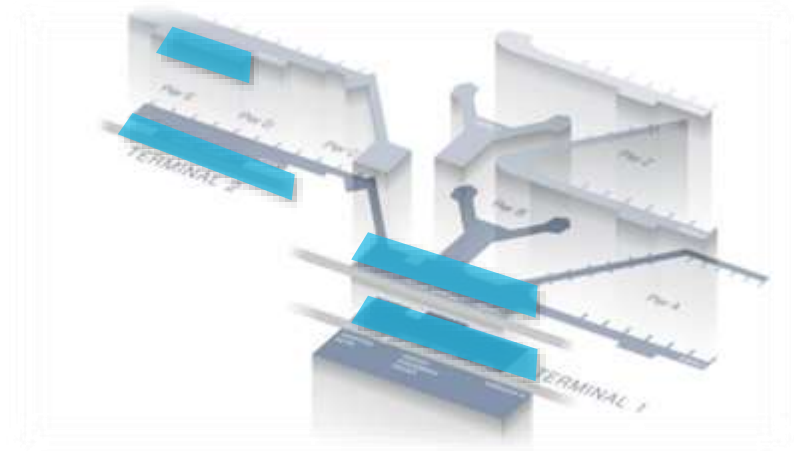

|                          |                               |
|--------------------------|-------------------------------|
| <b>Ressourcennummer:</b> | NW-205-001                    |
| <b>Ort:</b>              | Terminal 1 & 2                |
| <b>Anzahl:</b>           | 1.900 Gepäckwagen             |
| <b>Laufzeit:</b>         | mind. 6 Monate                |
| <b>Preis*:</b>           | 36.970 € / Monat              |
| <b>Sonstige Kosten*:</b> | Produktionskosten auf Anfrage |
| <b>Größe:</b>            | Auf Anfrage                   |

\* Sämtliche Preise und Kosten vorbehaltlich Änderungen. Zu besonderen Messeveranstaltungen sind Preisauflschläge möglich.



# GEPÄCKWAGENDEPOTS

## NETZWERKE – TERMINAL 1 & 2



**Breite Zielgruppe**

**Öffentlicher Bereich**

**Auffälliges Branding**

### Der Chauffeur-Service für Ihre Marke

- Sie sind überall, in allen Terminalbereichen, den Ein- und Ausgängen und bei den Gepäckausgaben präsent.
- Ihre Zielgruppe ist der ganze Querschnitt des Frankfurter Flughafens: Abfliegende und ankommende Passagiere, Besucher und Flughafenpersonal.
- Mit kreativen Claims sorgen Sie für eine lange Werbeerinnerung.

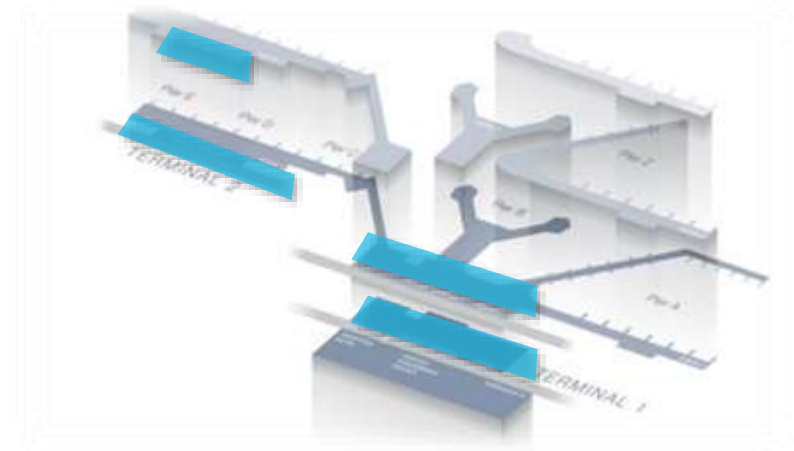

|                          |                               |
|--------------------------|-------------------------------|
| <b>Ressourcennummer:</b> | NW-205-001                    |
| <b>Ort:</b>              | Terminal 1 & 2                |
| <b>Anzahl:</b>           | 15 Gepäckwagendepots          |
| <b>Laufzeit:</b>         | mind. 6 Monat                 |
| <b>Preis*:</b>           | Auf Anfrage                   |
| <b>Sonstige Kosten*:</b> | Produktionskosten auf Anfrage |
| <b>Größe:</b>            | Auf Anfrage                   |

\* Sämtliche Preise und Kosten vorbehaltlich Änderungen. Zu besonderen Messeveranstaltungen sind Preisaufschläge möglich.

# WELCOME BRANDING

## NETZWERKE – TERMINAL 1 & 2



7 Standorte

283m<sup>2</sup> Werbefläche

Hohe Verweildauer

### Ihr Flugbegleiter der Sonderklasse

- Welcome Branding empfängt die ankommenden Passagiere und ihre Abholer zum Ausgang der Gepäckausgaben des Frankfurter Flughafens.
- An 7 Standorten an den Terminals 1 und 2 stehen Ihnen insgesamt sensationelle 283 m<sup>2</sup> Werbefläche zur Verfügung. 4 davon werden durchgängig mit Ihrer Werbung versehen.
- Ihre Markenwerbung rückt unvermeidlich ins Blickfeld der Passagiere. Ihre ausgedehnte Verweilzeit erhöht nochmals die Kontaktqualität für Ihre Werbung.

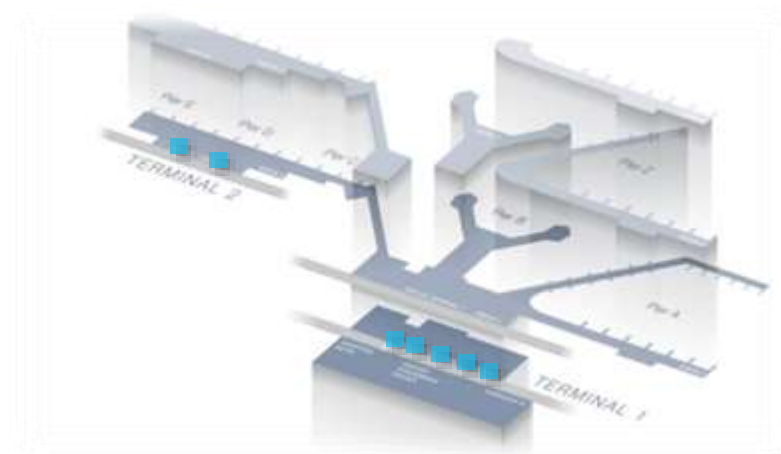

|                          |   |
|--------------------------|---|
| <b>Ressourcennummer:</b> | NW-030-003  |
| <b>Ort:</b>              | Ausgang Gepäckausgabe Terminal 1 & 2  |
| <b>Anzahl:</b>           | Gepäckausgaben Ankunftshallen A, B-West, B-Ost, C: 5 Standorte<br>Gepäckausgaben Ankunftshallen D, E: 2 Standorte |
| <b>Laufzeit:</b>         | 1 Monat   |
| <b>Preis*:</b>           | 41.660 €  |
| <b>Sonstige Kosten*:</b> | Produktionskosten auf Anfrage   |

\* Sämtliche Preise und Kosten vorbehaltlich Änderungen. Zu besonderen Messeveranstaltungen sind Preisaufschläge möglich.

# WELCOME BRANDING

## NETZWERKE – TERMINAL 1



5 Standorte

283m<sup>2</sup> Werbefläche

Hohe Verweildauer

### Ihr Flugbegleiter der Sonderklasse

- Welcome Branding empfängt die ankommenden Passagiere und ihre Abholer zum Ausgang der Gepäckausgaben des Frankfurter Flughafens.
- An 5 Standorten am Terminal 1 stehen Ihnen insgesamt sensationelle 283 m<sup>2</sup> Werbefläche zur Verfügung.
- Ihre Markenwerbung rückt unvermeidlich ins Blickfeld der Passagiere. Ihre ausgedehnte Verweilzeit erhöht nochmals die Kontaktqualität für Ihre Werbung.

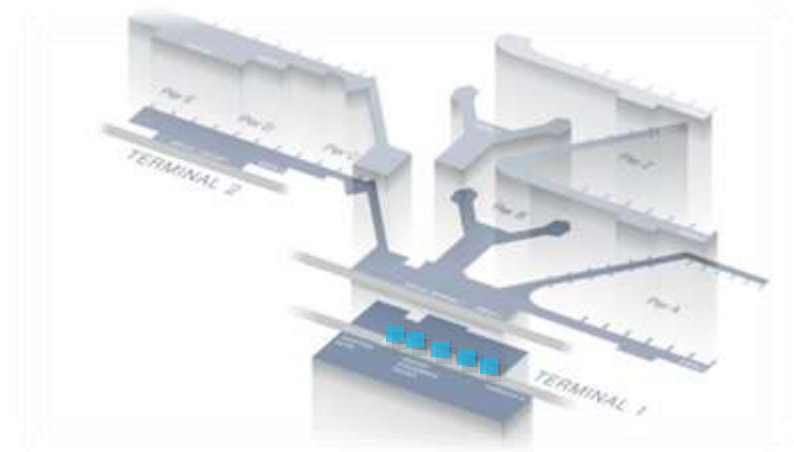

|                          |  |
|--------------------------|--|
| <b>Ressourcennummer:</b> | NW-030-001   |
| <b>Ort:</b>              | Ausgang Gepäckausgabe Terminal 1                               |
| <b>Anzahl:</b>           | Gepäckausgaben Ankunftshallen A, B-West, B-Ost, C: 5 Standorte |
| <b>Laufzeit:</b>         | 1 Monat  |
| <b>Preis*:</b>           | 37.660 €   |
| <b>Sonstige Kosten*:</b> | Produktionskosten auf Anfrage                                  |

# WELCOME BRANDING

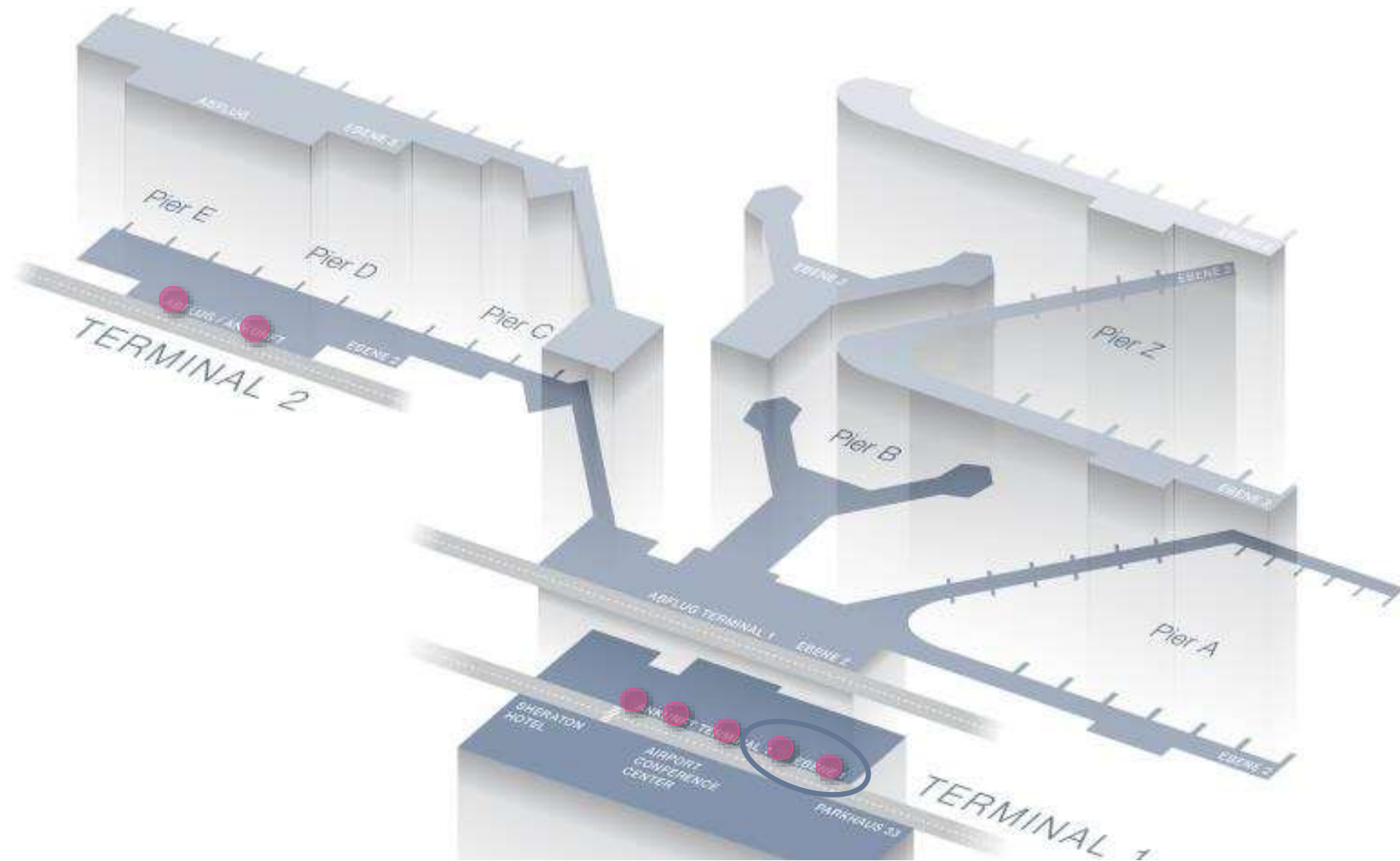

# WELCOME BRANDING

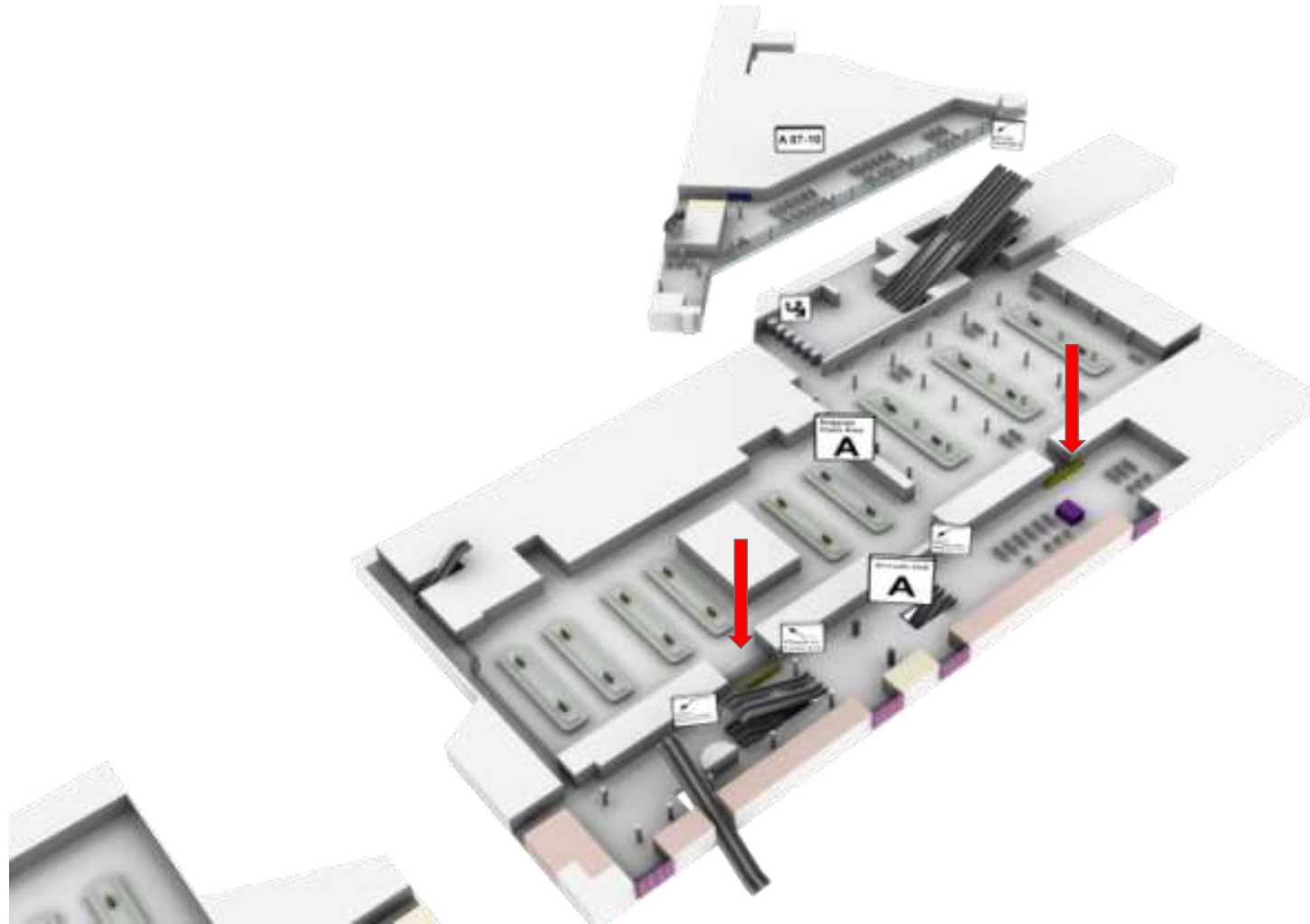

# WELCOME BRANDING

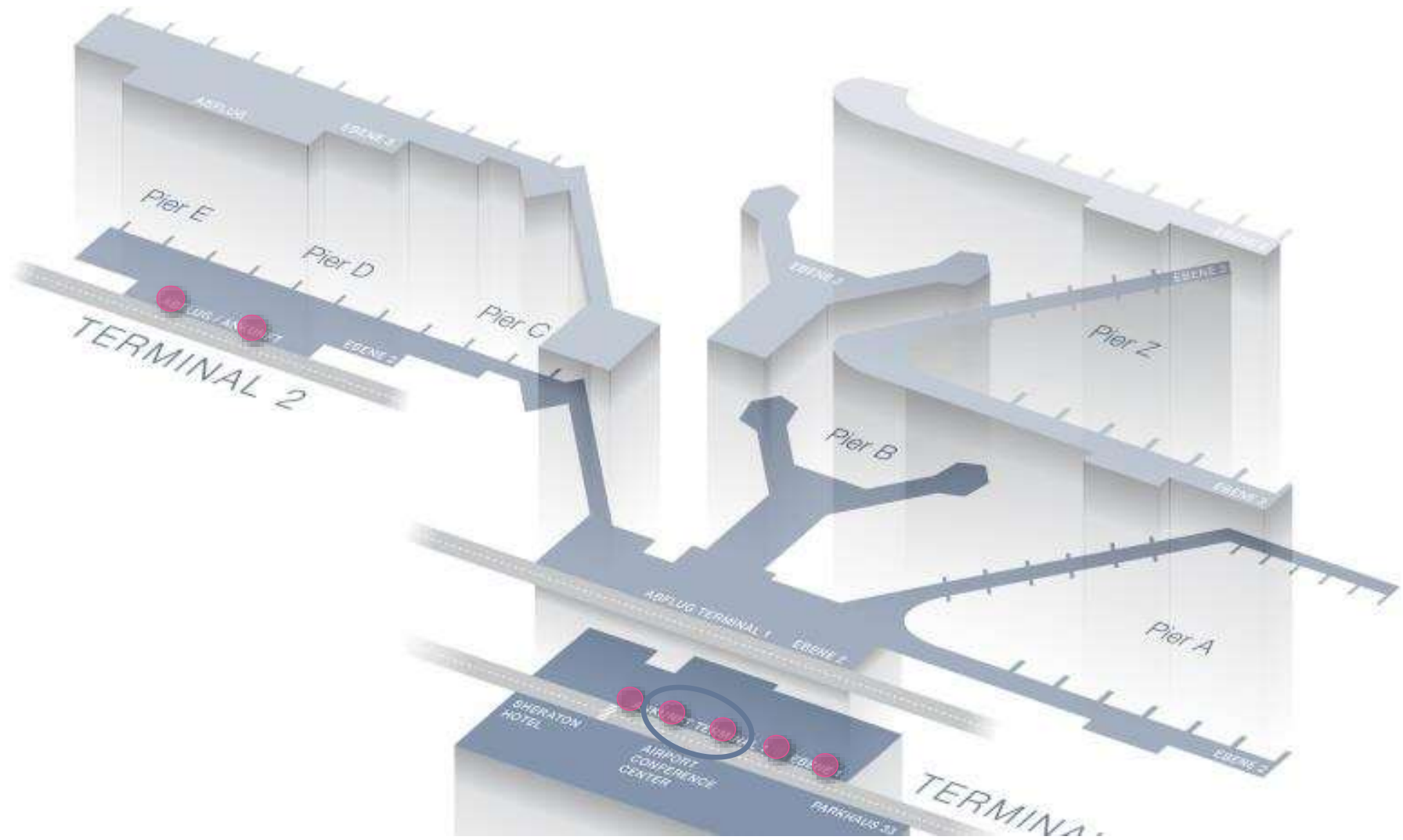



# WELCOME BRANDING

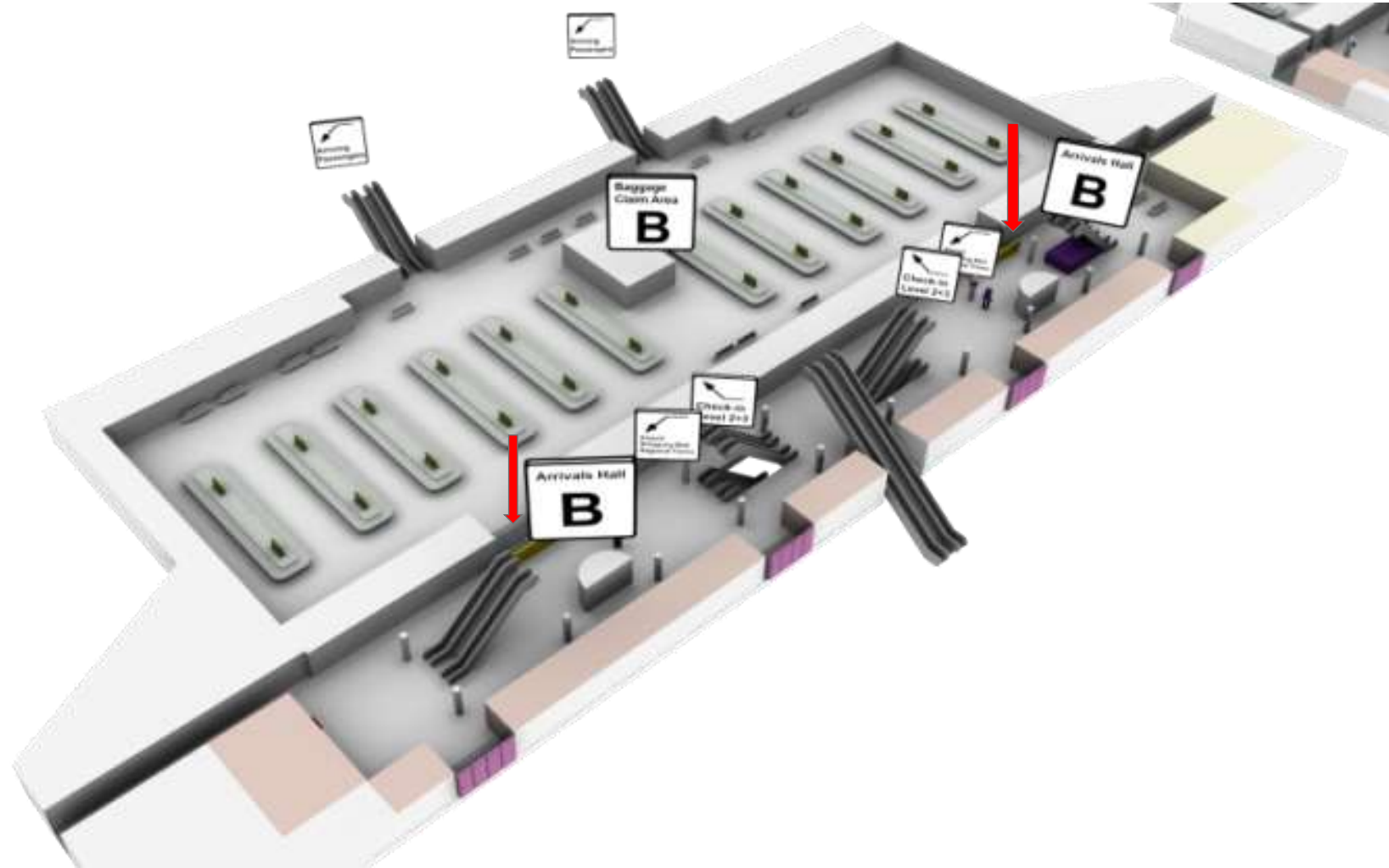

# WELCOME BRANDING

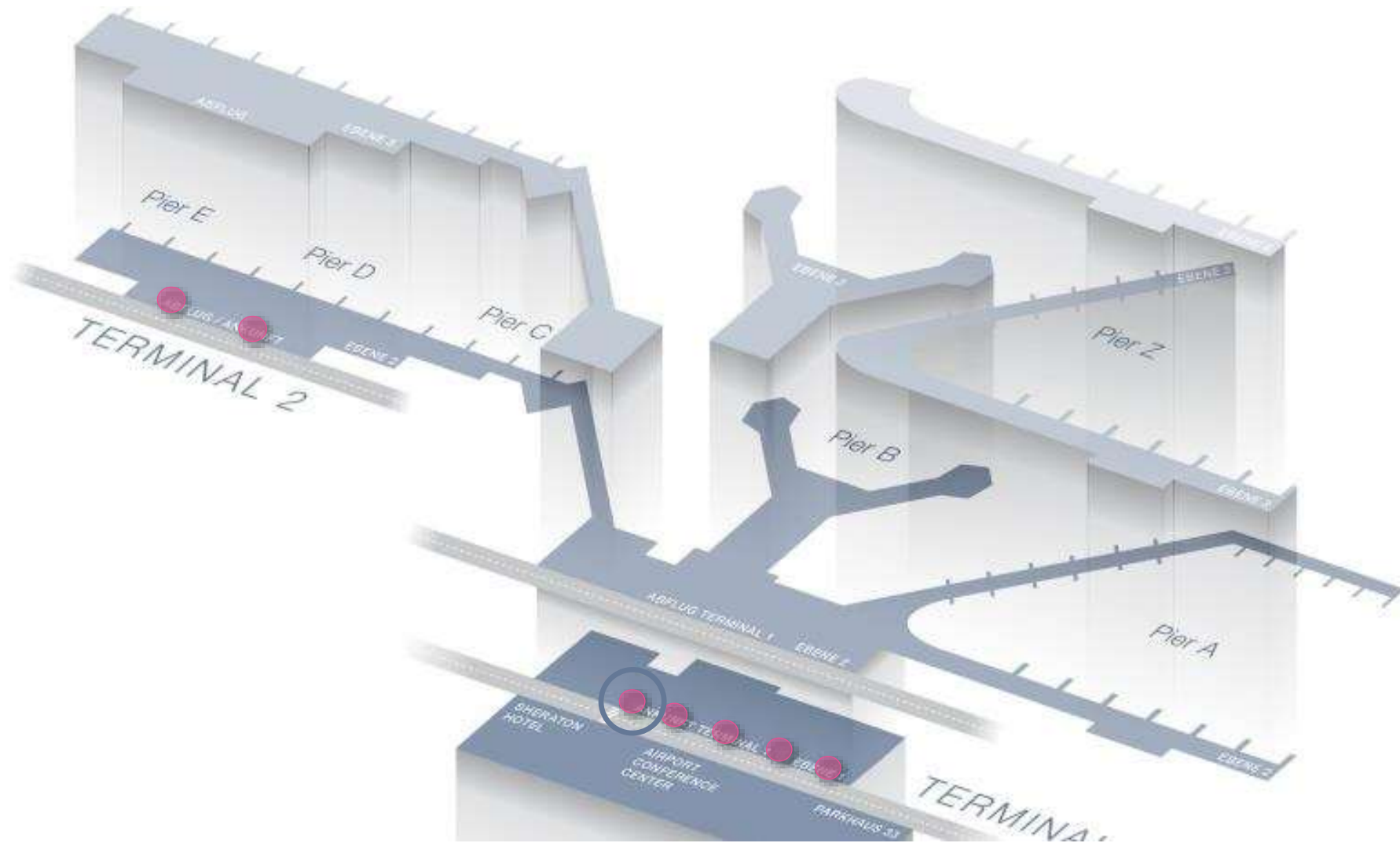

# WELCOME BRANDING

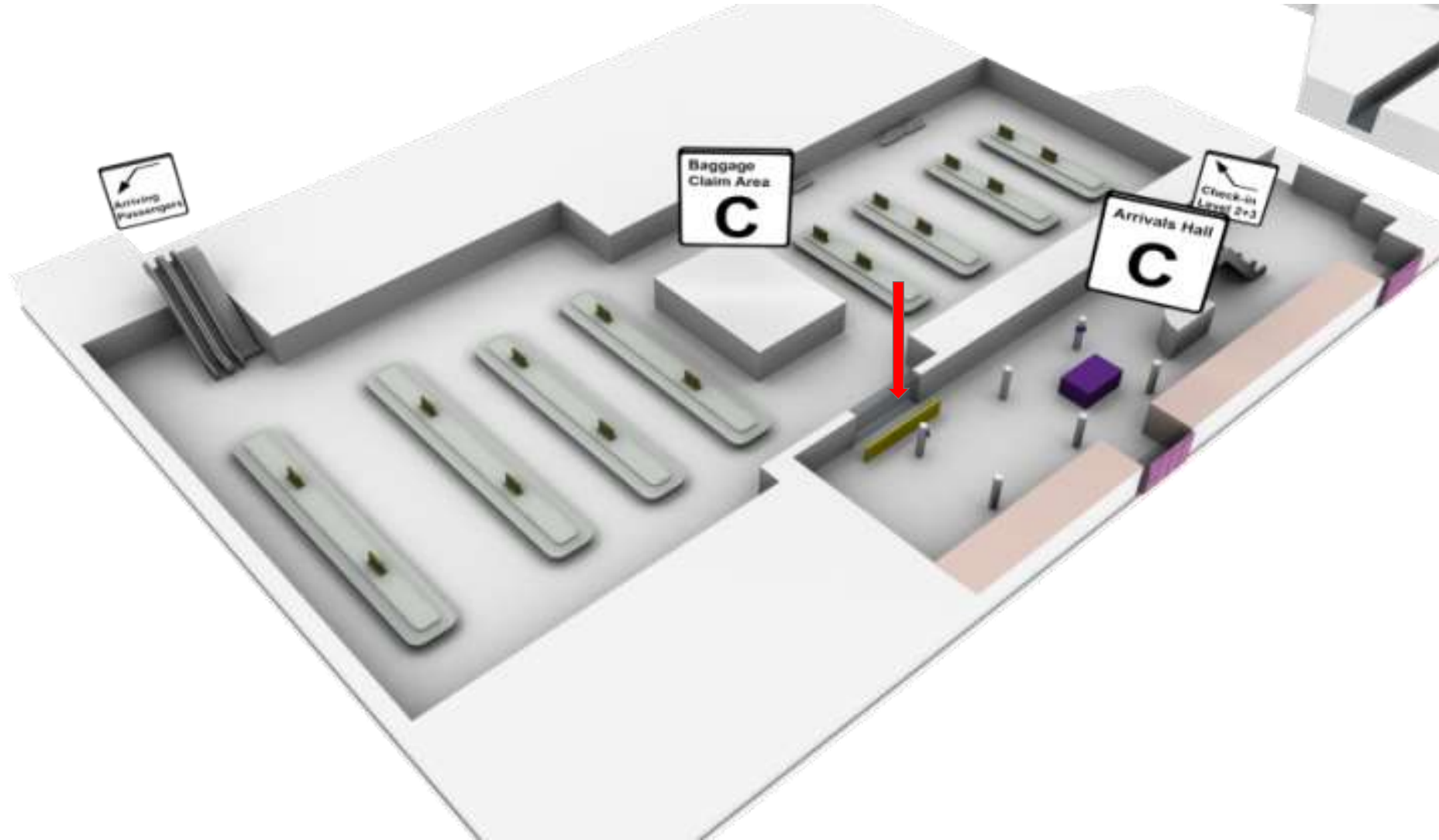

# WELCOME BRANDING

## NETZWERKE – TERMINAL 2



2 Standorte

283m<sup>2</sup> Werbefläche

Hohe Verweildauer

### Ihr Flugbegleiter der Sonderklasse

- Welcome Branding empfängt die ankommenden Passagiere und ihre Abholer zum Ausgang der Gepäckausgaben des Frankfurter Flughafens.
- An 2 frequenzstarken Standorten am Terminal 2 stehen Ihnen insgesamt sensationelle 283 m<sup>2</sup> Werbefläche zur Verfügung. Dort sind vornehmlich Privatreisende und ein hoher Anteil an Digital Natives unterwegs.
- Ihre Markenwerbung rückt unvermeidlich ins Blickfeld der Passagiere. Ihre ausgedehnte Verweilzeit erhöht nochmals die Kontaktqualität für Ihre Werbung.

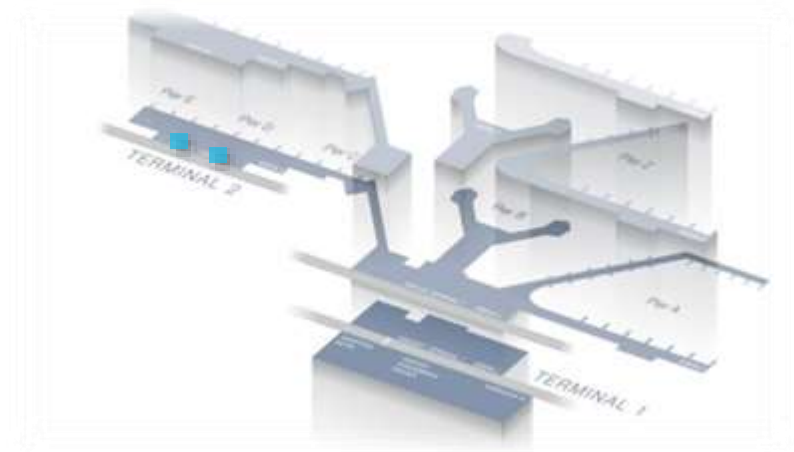

|                          |  |
|--------------------------|--|
| <b>Ressourcennummer:</b> | NW-030-002   |
| <b>Ort:</b>              | Ausgang Gepäckausgabe Terminal 2                   |
| <b>Anzahl:</b>           | Gepäckausgaben Ankunftshallen<br>D, E: 2 Standorte |
| <b>Laufzeit:</b>         | 1 Monat  |
| <b>Preis*:</b>           | 8.390 €  |
| <b>Sonstige Kosten*:</b> | Produktionskosten auf Anfrage                      |

\* Sämtliche Preise und Kosten vorbehaltlich Änderungen. Zu besonderen Messeveranstaltungen sind Preisaufschläge möglich.

# WELCOME BRANDING

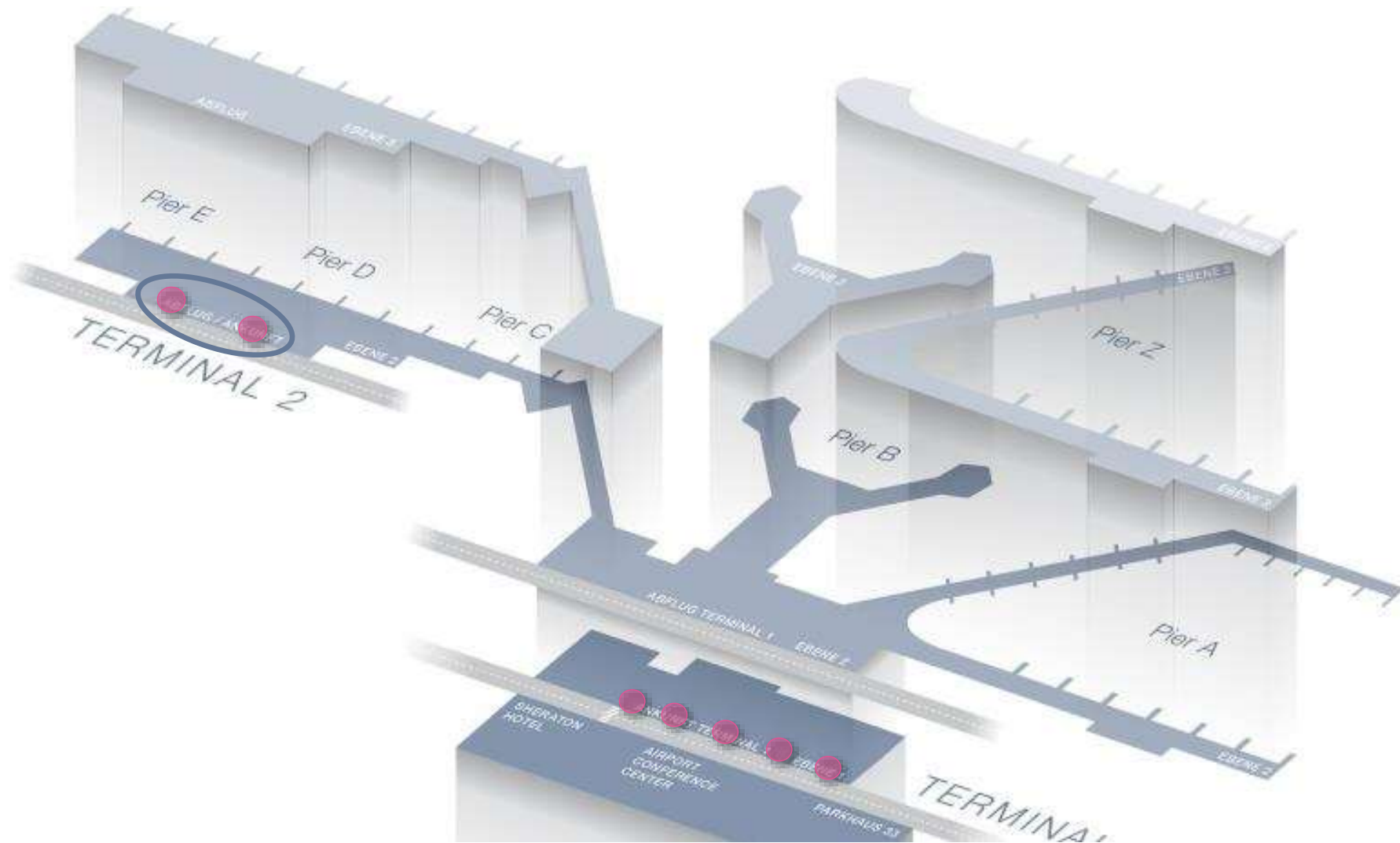

# WELCOME BRANDING

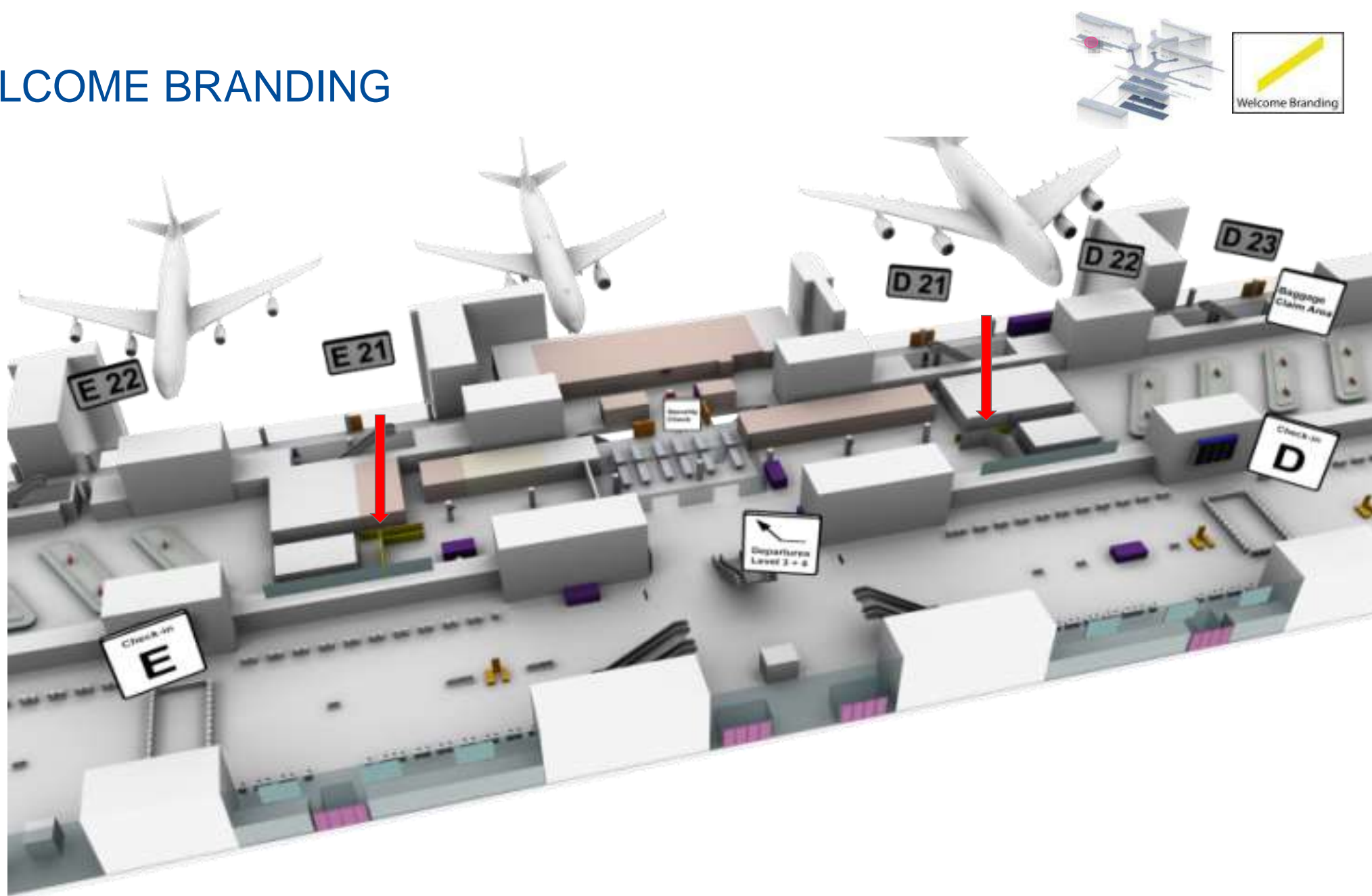



# WIFI BRAND STAGE

## NETZWERKE – TERMINAL 1 & 2



Registrierung im FRA-Wlan

Non-skippable Video Spot  
möglich

Ca. 40.000 Nutzer täglich

### Ihre Direktverbindung zur mobilen Zielgruppe

- Die WIFI Brand Stage liefert Ihnen die direkte Verbindung zur digitalen Zielgruppe am Flughafen Frankfurt.
- Ihre Werbung wird unmittelbar eingebunden in die Registrierung beim @FRA-Wlan.
- Mit einer Platzierung direkt unter der Kopfzeile auf der Welcome Page erhalten Sie maximale Sichtbarkeit.
- Nach dem „Online gehen“ Button sehen die Sufer entweder einen 10-sekündigen unskippable Video Spot (optional), oder gelangen direkt auf die Confirmation Page mit einem weiteren Banner.
- Mit Responsive Design können Sie Ihre Botschaft auf jedes beliebige Endgerät bringen.



**Ressourcennummer:** NW-108-001

**Ort:** Terminal 1&2

**Anzahl:** 1

**Laufzeit:** 1 Woche

**Preis\*:** 11.350 €

**Sonstige Kosten\*:** 1.750 € Handling fee

Es wird ein standardisiertes Reporting einmal wöchentlich verschickt.

**Größe:** 1920 x 1080 Pixel  
(Responsive Design)  
Auspielung von 3 Bannern

\* Sämtliche Preise und Kosten vorbehaltlich Änderungen. Zu besonderen Messeveranstaltungen sind Preisauflschläge möglich.

# WORK BENCHES A/Z

## TERMINAL 1



Hohe Fluktuation

Direkt an den Gates

Individuelle Designs

### Ihre Marke im direkten Blickfeld

- Die Workbenches sind beliebt und immer gut besucht, denn im digitalen Zeitalter benutzt fast jeder sein Handy oder Laptop um zu Arbeiten oder sich die Zeit zu vertreiben.
- Logo-Platzierung für die ideale Zielgruppenansprache
- Individuelle Designmöglichkeiten

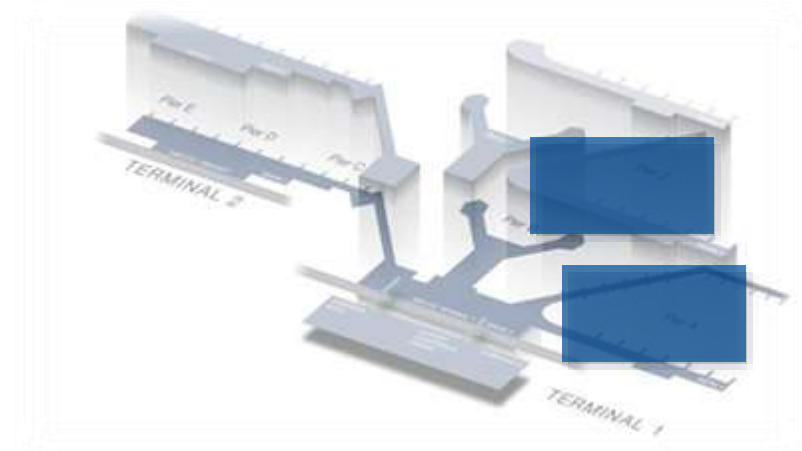

|                          |                            |
|--------------------------|----------------------------|
| <b>Ressourcennummer:</b> | 011-0002                   |
| <b>Ort:</b>              | Terminal 1, Bereich A & Z  |
| <b>Anzahl:</b>           | 29 (A), 22 (Z)             |
| <b>Laufzeit:</b>         | 1 Monat                    |
| <b>Preis*:</b>           | 50.100 €                   |
| <b>Sonstige Kosten*:</b> | 39.530 € Produktionskosten |
| <b>Größe:</b>            | Auf Anfrage                |

\* Sämtliche Preise und Kosten vorbehaltlich Änderungen. Zu besonderen Messeveranstaltungen sind Preisaufschläge möglich.



# WORK BENCHES B/C

## TERMINAL 1 & 2



**Hohe Fluktuation**

**Direkt an den Gates**

**Individuelle Designs**

### Ihre Marke im direkten Blickfeld

- Die Workbenches sind beliebt und immer gut besucht, denn im digitalen Zeitalter benutzt fast jeder sein Handy oder Laptop um zu Arbeiten oder sich die Zeit zu vertreiben.
- Logo-Platzierung für die ideale Zielgruppenansprache
- Individuelle Designmöglichkeiten

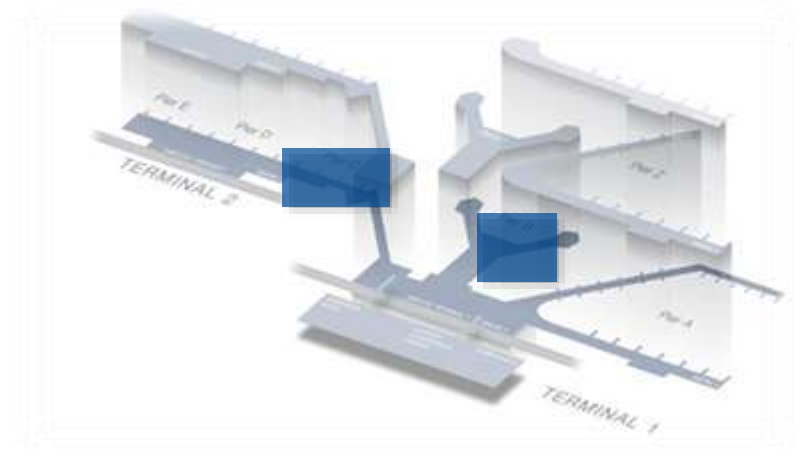

|                          |                               |
|--------------------------|-------------------------------|
| <b>Ressourcennummer:</b> | 011-0003                      |
| <b>Ort:</b>              | Terminal 1 & 2, Bereich B & C |
| <b>Anzahl:</b>           | 13 (B), 4 (C)                 |
| <b>Laufzeit:</b>         | 1 Monat                       |
| <b>Preis*:</b>           | 35.990 €                      |
| <b>Sonstige Kosten*:</b> | Produktionskosten auf Anfrage |
| <b>Größe:</b>            | Auf Anfrage                   |

\* Sämtliche Preise und Kosten vorbehaltlich Änderungen. Zu besonderen Messeveranstaltungen sind Preisaufschläge möglich.

# WORK BENCHES D/E

## TERMINAL 2



**Hohe Fluktuation**

**Direkt an den Gates**

**Individuelle Designs**

### Ihre Marke im direkten Blickfeld

- Die Workbenches sind beliebt und immer gut besucht, denn im digitalen Zeitalter benutzt fast jeder sein Handy oder Laptop um zu Arbeiten oder sich die Zeit zu vertreiben.
- Logo-Platzierung für die ideale Zielgruppenansprache
- Individuelle Designmöglichkeiten

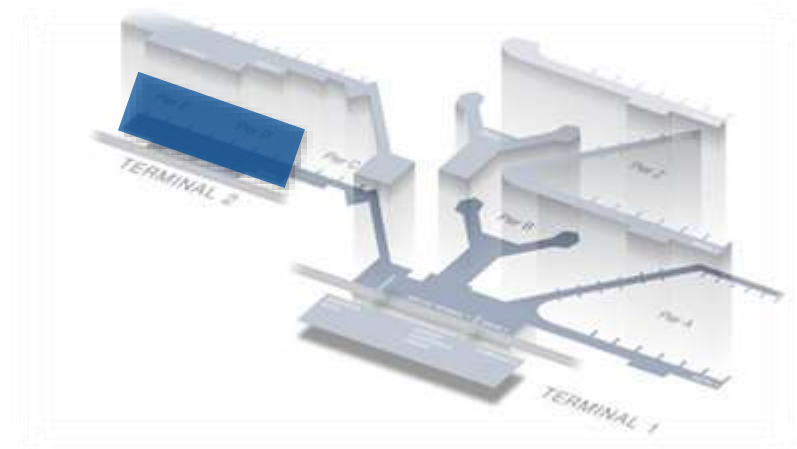

|                          |                               |
|--------------------------|-------------------------------|
| <b>Ressourcennummer:</b> | 011-0004                      |
| <b>Ort:</b>              | Terminal 2, Bereich D & E     |
| <b>Anzahl:</b>           | 8 (D), 11 (E)                 |
| <b>Laufzeit:</b>         | 1 Monat                       |
| <b>Preis*:</b>           | 15.850 €                      |
| <b>Sonstige Kosten*:</b> | Produktionskosten auf Anfrage |
| <b>Größe:</b>            | Auf Anfrage                   |

\* Sämtliche Preise und Kosten vorbehaltlich Änderungen. Zu besonderen Messeveranstaltungen sind Preisaufschläge möglich.

4



## OUTDOOR

Apron Stage

Campaign Solitaires

Digital Brand Space

Digital Citylightposter T1

Digital Airport Entrance

Network

Digital Landmark

Digital Roadshow

Flaggen

GAT

Glasbrücken

Jet Bridges

LED Motion Drive

Megaposter Terminal 1

Parkhauswerbung

Premium Wall

The Tower

TriTowers

Welcome Portal



## DAS BREITESTE WERBENETZ FÜR SIE

Der Frankfurter Flughafen ist ein Verkehrsknotenpunkt, nicht allein nur für die Lüfte, sondern auch innerhalb Frankfurts. Wir begleiten die Reisenden schon bevor sie ins Gebäude kommen und ihren Flug antreten. Und wir bleiben ihnen noch weit darüber hinaus verbunden.

Auch Ihre Werbung kann ausgehend vom Frankfurter Flughafen die weitesten Kreise ziehen. Ob an der Autobahn, auf den Glasbrücken, auf den Gangways oder sogar – maximal spektakulär – auf dem Tower – wir lassen keinen Superlativ aus, damit Ihre Botschaft groß herauskommt.

Eine derart außergewöhnliche Reichweite und eine größere Tragfläche für kreatives Erzählen – digital oder analog – werden Sie kaum woanders in Deutschland bekommen.

# APRON STAGE

## OUTDOOR



325 m Länge

Business Traveller, Vielflieger

Erster und letzter Touchpoint

### Eine beeindruckende 325 Meter Bühne

- Mit einer unglaublichen Länge von 5 hintereinander gereihten Boeing 747 ist die Apron Stage eine unserer größten Werbeflächen am Frankfurter Flughafen.
- Nahezu alle Terminal-1-Flieger fahren vor dem Start und nach Landung an der Glasfassade vorbei. Der Abstand zwischen den im Flugzeug sitzenden Passagieren und dem Branding beläuft sich auf nur knapp 50 Meter.
- Die Apron Stage bietet die Möglichkeit, sowohl erster als auch letzter Touchpoint für die Terminal-1-Passagiere zu werden.
- Prädestiniert für Marken, die ein eindeutiges Zeichen setzen und einen nachhaltigen Eindruck hinterlassen wollen

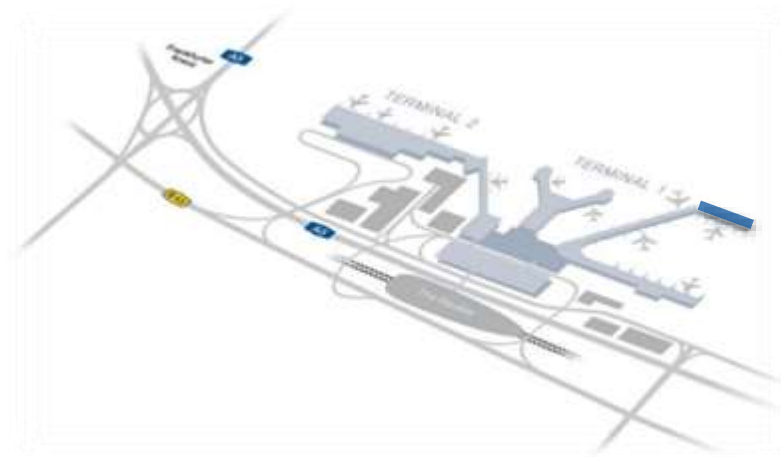

|                          |  |
|--------------------------|--|
| <b>Ressourcennummer:</b> | 215-0001   |
| <b>Ort:</b>              | Terminal 1, Bereich A  |
| <b>Anzahl:</b>           | 1  |
| <b>Passagiertyp:</b>     | Abflieger/Ankommer Schengen/Non-Schengen   |
| <b>Laufzeit:</b>         | 3 Monate   |
| <b>Preis*:</b>           | 99.120 € / Monat   |
| <b>Sonstige Kosten*:</b> | 225.500 € Produktionskosten<br>Erstellung der Druckdaten (optional):<br>3.825 € für bis zu 45 Std. |
| <b>Größe:</b>            | 325 x 3 Meter  |

\* Sämtliche Preise und Kosten vorbehaltlich Änderungen. Zu besonderen Messeveranstaltungen sind Preisaufschläge möglich.

# APRON STAGE

---

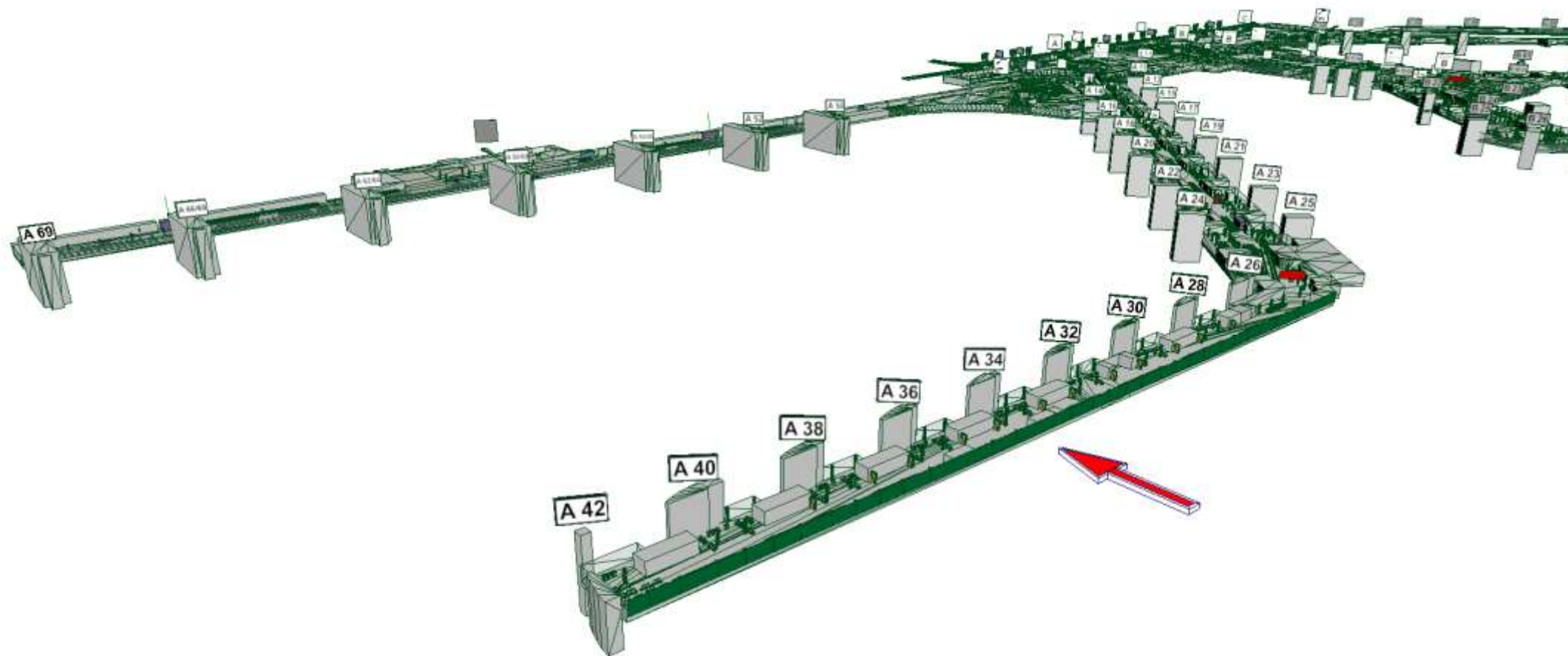

# CAMPAIGN SOLITAIRES

## OUTDOOR



Unübersehbar

zentrale Zufahrtswege

Fernwirkung

### Ihr flexibles Ticket für mehr Dimension

- Mit den Campaign Solitaires belegen Sie am Frankfurter Flughafen vier Werbetürme am Terminal 2, die Ihre Kampagne zu allen vier Seiten kommunizieren.
- Sie können die Flächen paarweise kurzfristig buchen.
- Die weit sichtbaren Werbeflächen von 10x4 Metern sind ideal für Aktionskampagnen wie Messen, Events oder ähnliches.
- Noch ein Vorteil: Die Campaign Solitaires sind flexibel zu positionieren.

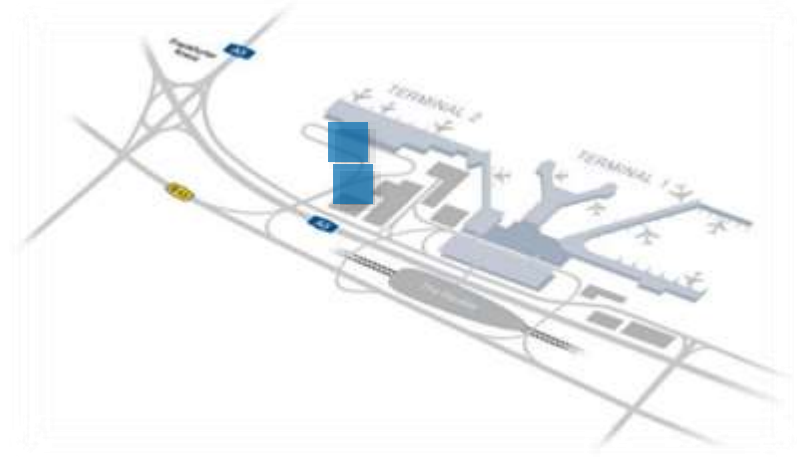

**Ressourcennummer:** 211-0001 /-0002

**Ort:** Außenbereich Zufahrtsweg

**Anzahl:** 2 x Terminal 2

**Laufzeit:** 2 Wochen (maximale Laufzeit)

**Preis\*:** 16.680 € pro Standort / Woche

**Sonstige Kosten\*:** Produktionskosten auf Anfrage

**Größe:** 4 Flächen á 4 x 10 m

# CAMPAIGN SOLITAIRES

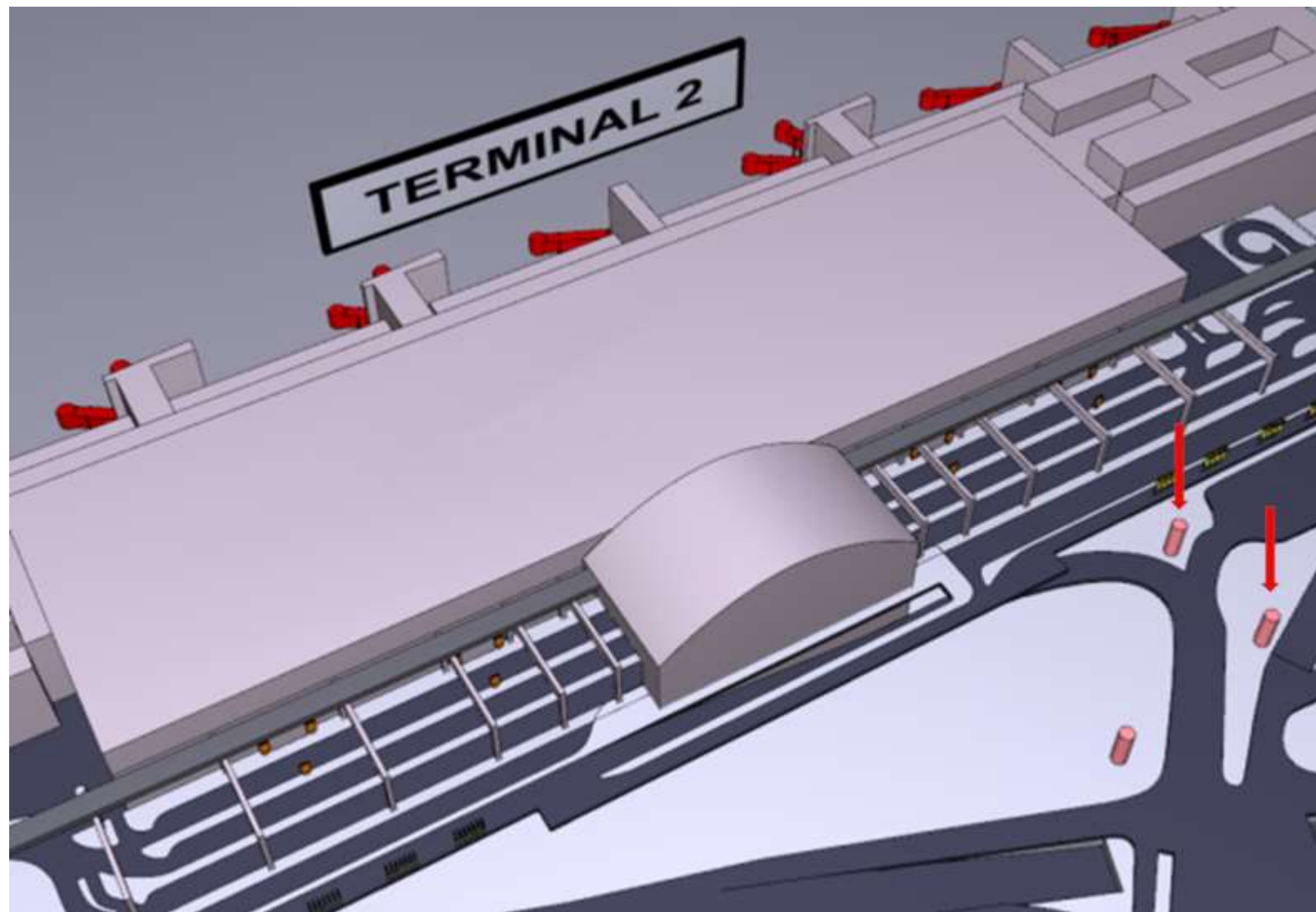



# DIGITAL BRAND SPACE

## OUTDOOR



6 Video Walls + LED-Lichtband

Finaler Airport-Touchpoint

Sichtbarkeitsgarantie

### Der einzigartige mediale Flugraum für Ihre Marke

- Der Digital Brand Space erlaubt an der Ankunft-Anfahrt zu Terminal 1 den Passagieren eine ganzheitliche Erfahrung Ihres Werbe-Contents.
- Die 6 Video-Walls werden von 450 Metern LED-Lichtband gegenüber farblich kongruent ausgeleuchtet. Ihre Marke wird dadurch sinnlich und emotional erlebbar.
- Synchrones Abspielen verstärkt das eindrucksvolle Rundum-Erlebnis.
- An dieser Stelle erreichen Sie am Terminal 1 ein vielfältiges internationales Publikum, das aus dem Schengen- und Non-Schengen-Raum ankommt. Auch viele Meeter und Greeter nutzen diese Anfahrt.

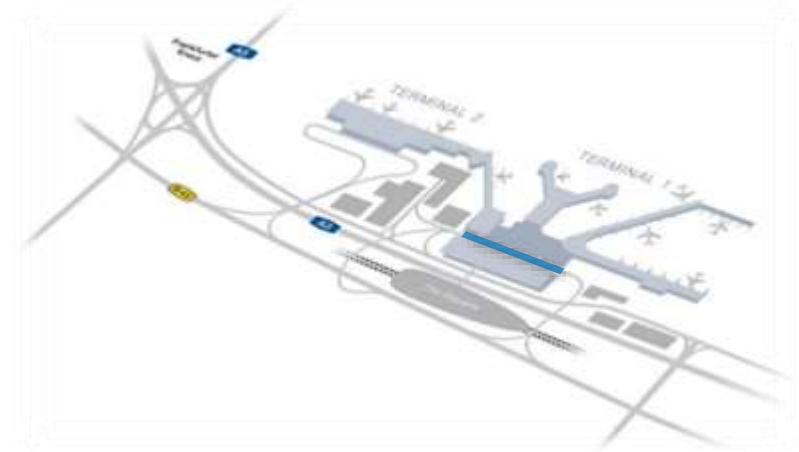

|                          |   |
|--------------------------|---|
| <b>Ressourcennummer:</b> | NW-400-018  |
| <b>Ort:</b>              | Anfahrt Ankunft Terminal 1  |
| <b>Anzahl:</b>           | 6 Videowalls, 1 LED-Lichtband   |
| <b>Slots:</b>            | 1/6   |
| <b>Laufzeit:</b>         | 1 Woche (Belegung ab Montag)  |
| <b>Spotlänge:</b>        | 10 Sek.   |
| <b>Preis*:</b>           | 13.050 €  |
| <b>Sonstige Kosten*:</b> | 1.750 € Handling fee  |
| <b>Größe:</b>            | Videowalls<br>5.760 x 1.920 mm (1.440 x 480 Pixel)<br>LED-Lichtband: 450.000 x 400 x 120 mm |

\* Sämtliche Preise und Kosten vorbehaltlich Änderungen. Zu besonderen Messeveranstaltungen sind Preisaufläge möglich.

# DIGITAL BRAND SPACE

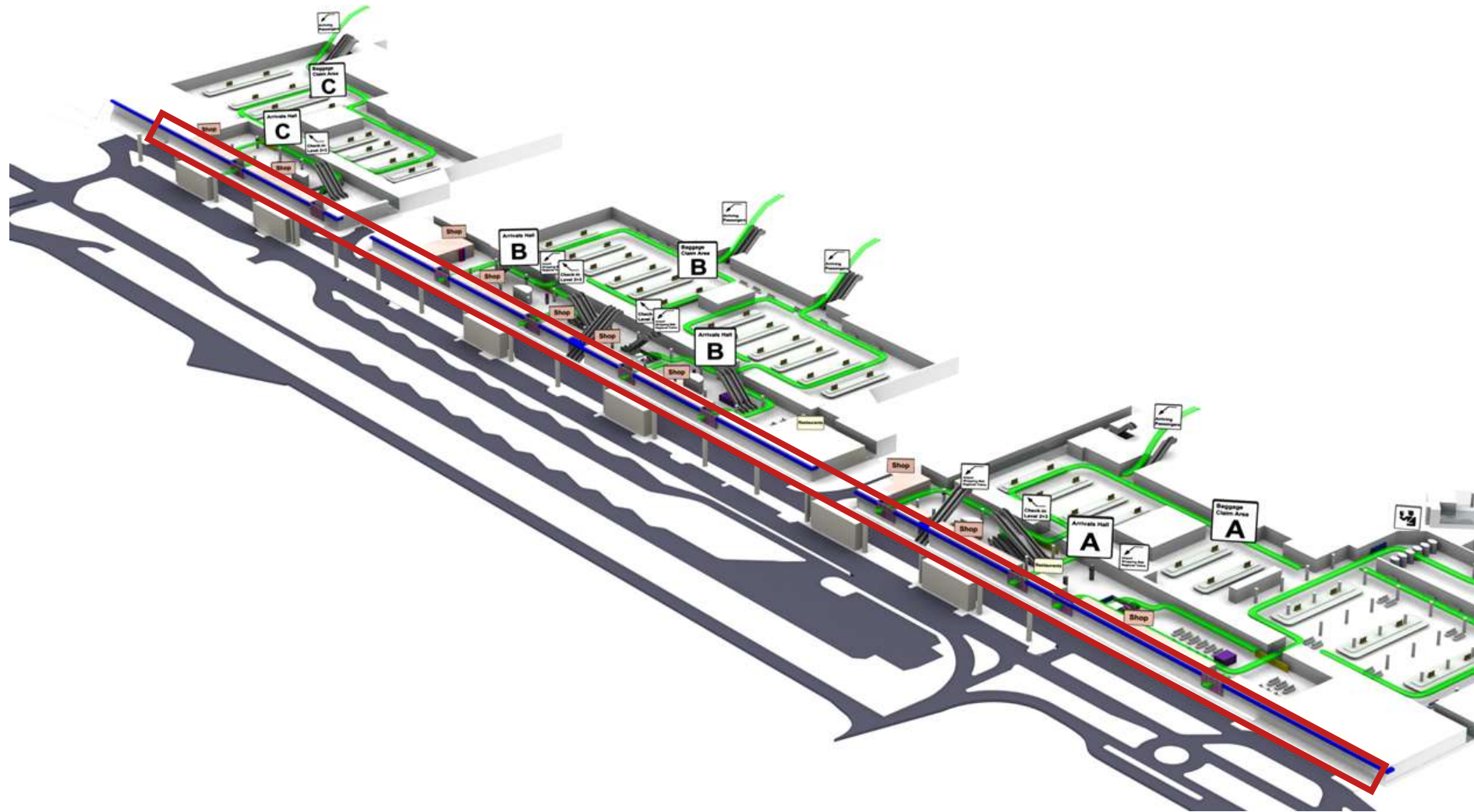

# DIGITAL CITYLIGHTPOSTER T1

## OUTDOOR



Eingänge zu T1

Hochformat

85 Zoll

### Hier kommt Ihr digitales Empfangskomitee

- Die Digital Citylightposter begrüßen mit starker Bildsprache an den Eingängen von Terminal 1 die abfliegenden Fluggäste und die Besucher.
- Die 8 Flächen in 85 Zoll mit der Brillanz von 4 K hinterlassen einen glanzvollen ersten Eindruck.
- Die Flächen eignen sich perfekt zur Verlängerung Ihrer City-Kampagne.

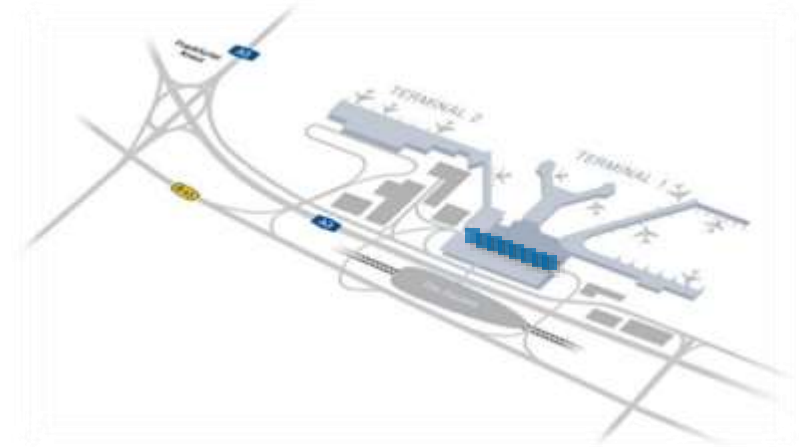

|                          |  |
|--------------------------|--|
| <b>Ressourcennummer:</b> | NW-304-005   |
| <b>Ort:</b>              | Eingänge Abflieger Terminal 1  |
| <b>Anzahl:</b>           | 8  |
| <b>Slots:</b>            | 1/6  |
| <b>Laufzeit:</b>         | 1 Woche (Belegung ab Montag)   |
| <b>Spotlänge:</b>        | 10 Sek.  |
| <b>Preis*:</b>           | 14.790 €   |
| <b>Sonstige Kosten*:</b> | 1.750 € Handling fee   |
| <b>Größe:</b>            | 1,05 m x 3,84 m 85-Zoll mit 4K Auflösung (Portrait)<br>UHD: 2.160 x 3.840 px |

# DIGITAL CITYLIGHTPOSTER T1

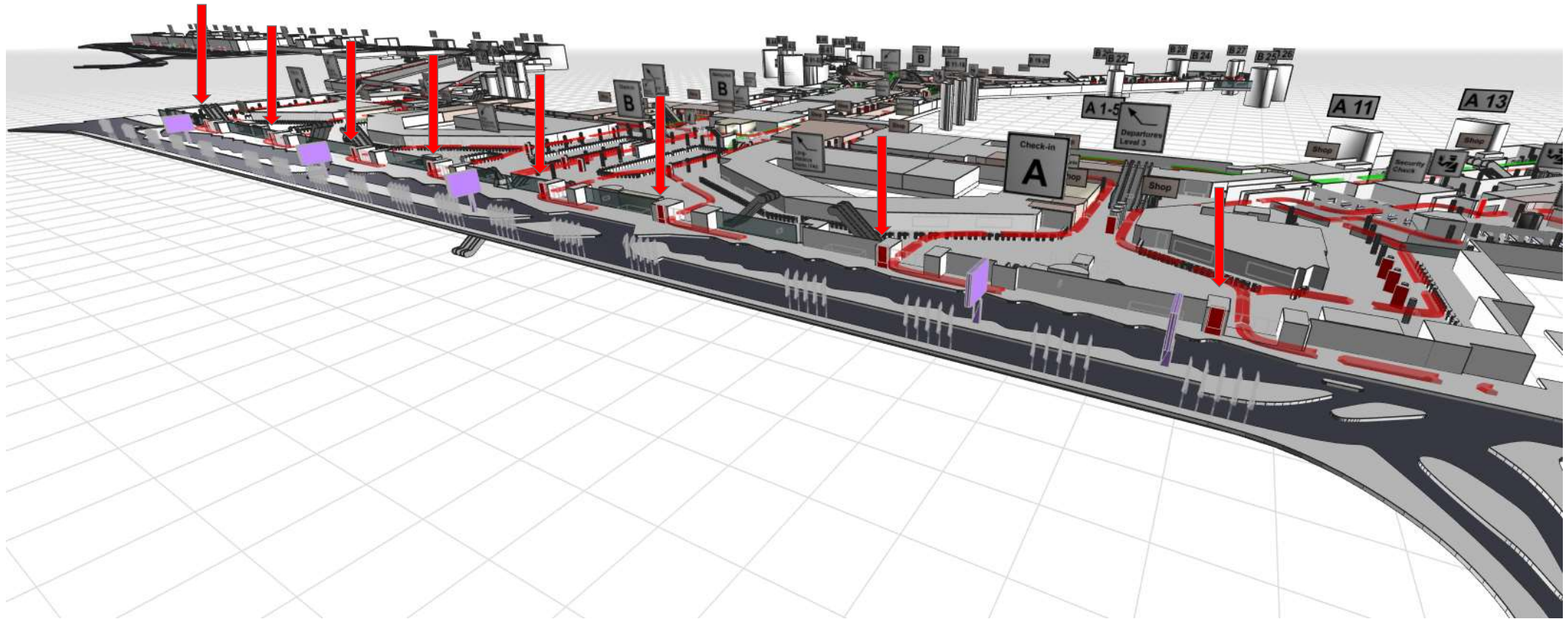

# DIGITAL AIRPORT ENTRANCE NETWORK

## OUTDOOR



**Nahezu 100% Abdeckung in der Anfahrt**

**11 LED Screens**

**85 Zoll**

### Hier kommt Ihr digitales Empfangskomitee

- Mit dem Digital Airport Entrance Network erreichen Sie nahezu 100% aller Autofahrer in der Anfahrt zum Frankfurter Flughafen mit Ihrer aussagekräftigen Werbebotschaft.
- Ein Netzwerk aus 11 großflächigen digitalen Außenwerbeflächen verwandelt die gesamte Vorfahrt des Terminal 1 in eine digitale Markenbühne und macht diese zur perfekten Verlängerung Ihrer Citykampagne – Mehrfachkontakte sind garantiert!
- Individuell, flexibel, maßgeschneidert nach Ihren Wünschen können unterschiedliche Motive ausgespielt werden.

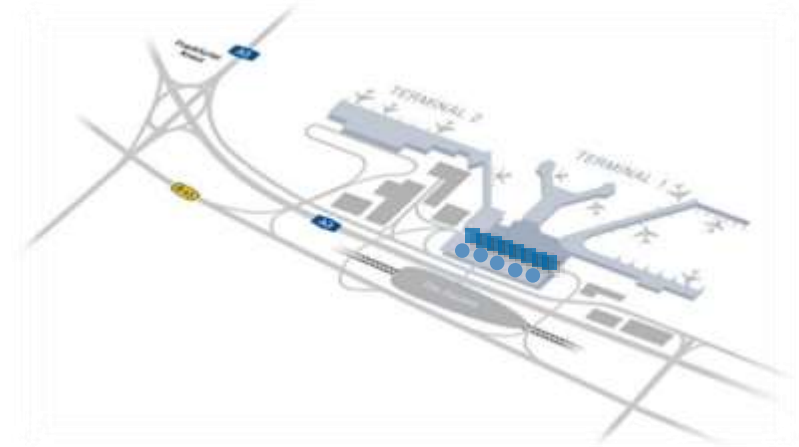

|                          |  |
|--------------------------|--|
| <b>Ressourcennummer:</b> | NW-400-074                                 |
| <b>Ort:</b>              | Vorfahrt & Eingänge Abflieger Terminal 1   |
| <b>Anzahl:</b>           | 11   |
| <b>Slots:</b>            | 1/6  |
| <b>Laufzeit:</b>         | 1 Woche (Belegung ab Montag)               |
| <b>Spotlänge:</b>        | 10 Sek.                                    |
| <b>Preis*:</b>           | 21.900 €                                   |
| <b>Sonstige Kosten*:</b> | 1.750 € Handling fee                       |
| <b>Größe:</b>            | 1,05 m x 3,84 m (Portrait)<br>352 x 240 cm |

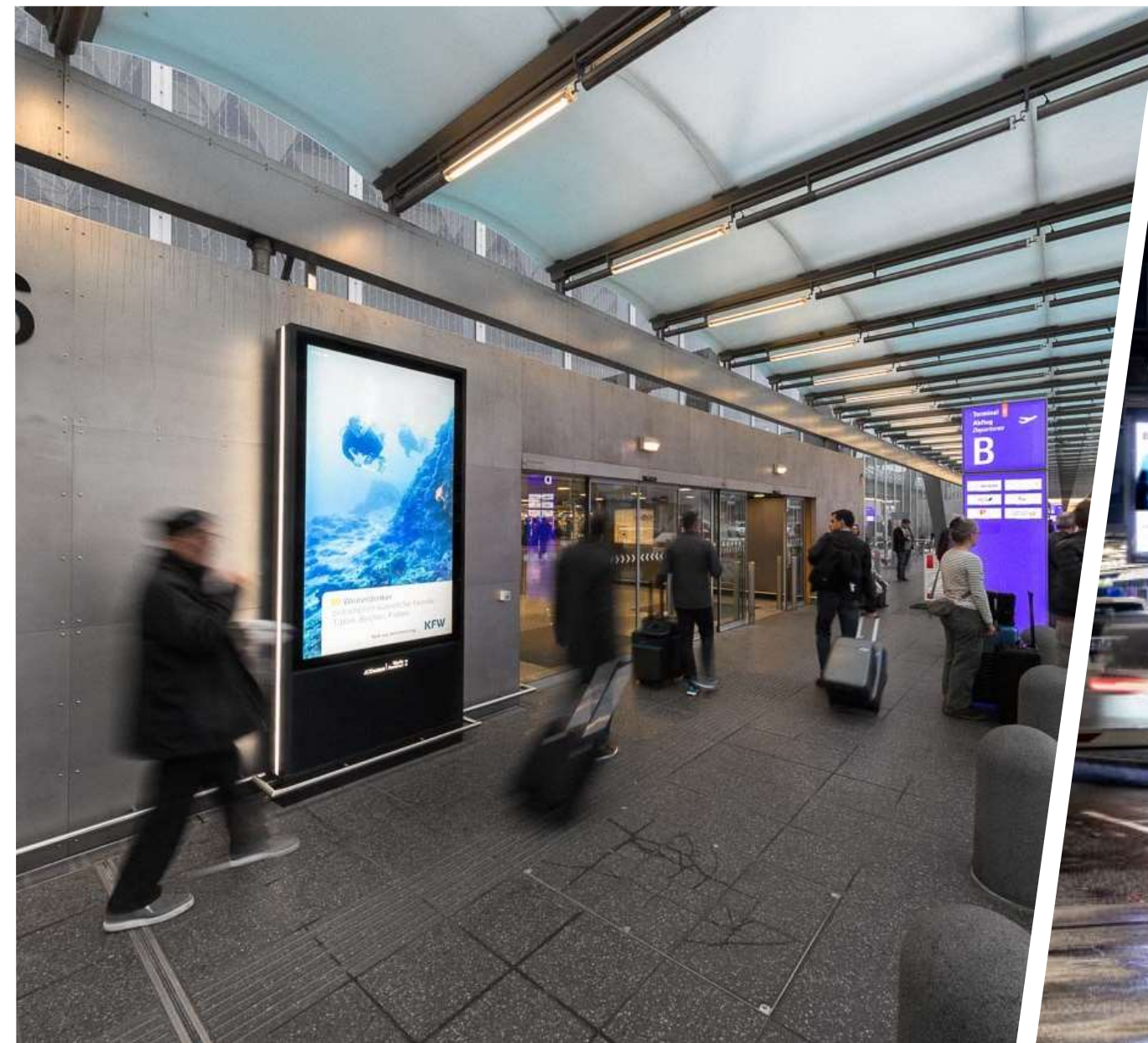

# DIGITAL AIRPORT ENTRANCE NETWORK

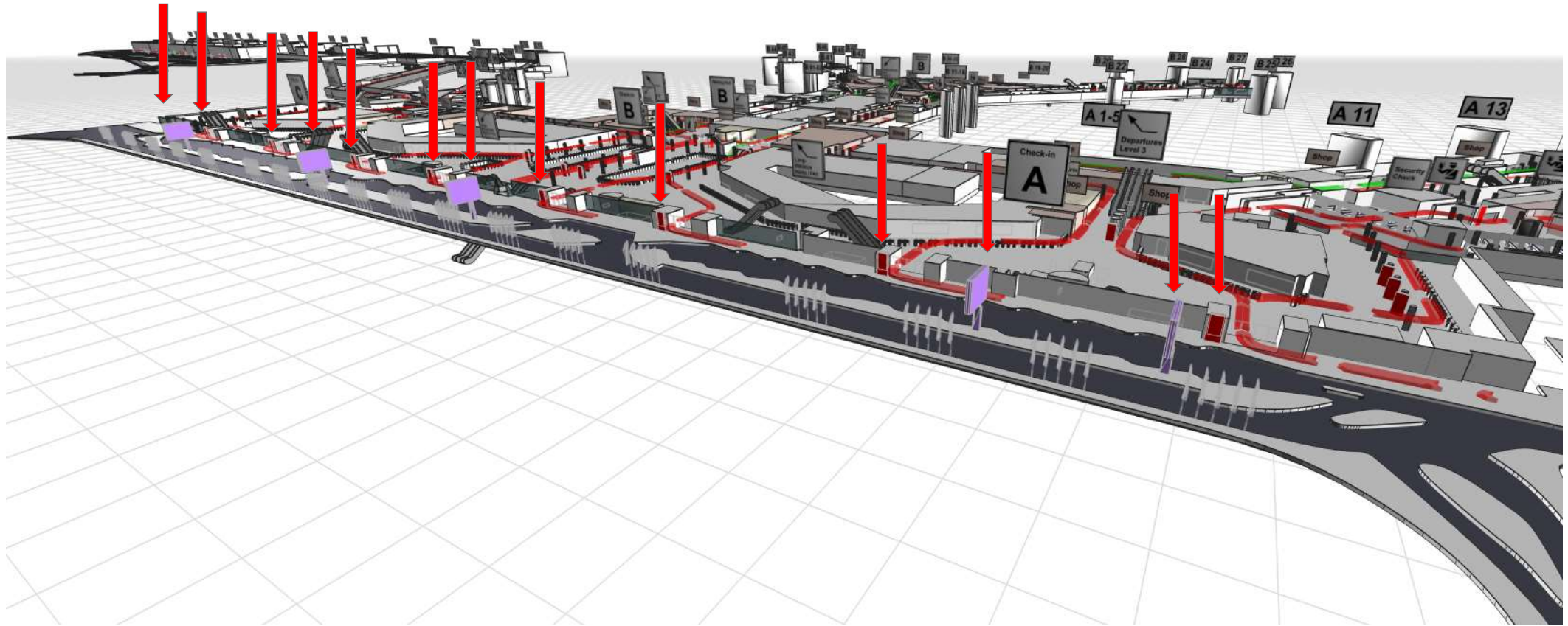

# DIGITAL LANDMARK

## OUTDOOR



Größte digitale Fläche

Bewegtbilder

Exklusivbuchung

### Ein Superlativ am Himmel

- Das Digital Landmark ist mit 100 m<sup>2</sup> die größte digitale Fläche am Frankfurter Flughafen und setzt selbstbewusst internationale Maßstäbe.
- Diese Fläche ist prädestiniert für aufsehenerregende Bewegtbilder von 10 bis 30 Sekunden Länge und für große Emotionen. Ideal für Marken- oder Imagekampagnen und beeindruckende Produktlaunches.
- An der Vorfahrt zu Terminal 1 erreichen Sie 100 Prozent des ankommenden Traffics der Abflieger und Besucher.
- Bei Media Frankfurt können Sie diese Fläche flexibel und zeitvariabel buchen. So haben Sie freie Hand für schnelle Updates und hocheffektive Kommunikation.

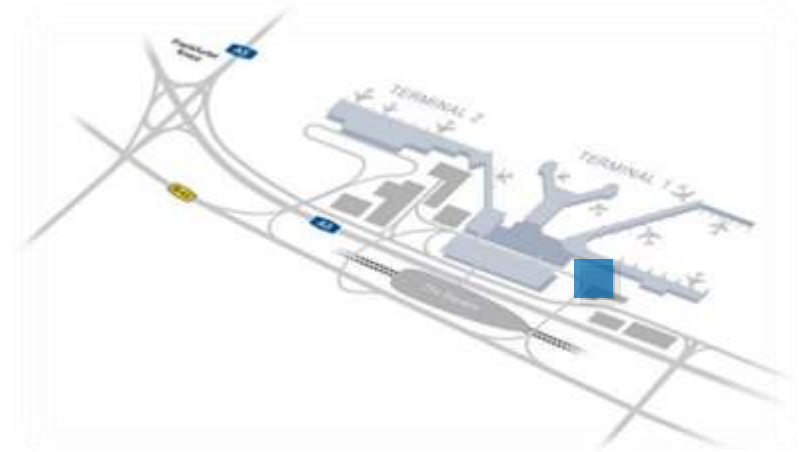

|                          |                              |
|--------------------------|------------------------------|
| <b>Ressourcennummer:</b> | 301-0001                     |
| <b>Ort:</b>              | Anfahrt Terminal 1           |
| <b>Anzahl:</b>           | 1                            |
| <b>Slots:</b>            | 1/3                          |
| <b>Laufzeit:</b>         | 1 Woche (Belegung ab Montag) |
| <b>Spotlänge:</b>        | 10 oder 30 Sek.              |
| <b>Preis*:</b>           | 35.120 €                     |
| <b>Sonstige Kosten*:</b> | 1.750 € Handling fee         |
| <b>Größe:</b>            | 5,49 x 18,29 m               |



# DIGITAL LANDMARK - EXKLUSIVBUCHUNG

## OUTDOOR



Größte digitale Fläche

Bewegtbilder

Exklusivbuchung

### Ein Superlativ am Himmel

- Das Digital Landmark ist mit 100 m<sup>2</sup> die größte digitale Fläche am Frankfurter Flughafen und setzt selbstbewusst internationale Maßstäbe.
- Diese Fläche ist prädestiniert für aufsehenerregende Bewegtbilder von 10 bis 30 Sekunden Länge und für große Emotionen. Ideal für Marken- oder Imagekampagnen und beeindruckende Produktlaunches.
- An der Vorfahrt zu Terminal 1 erreichen Sie 100 Prozent des ankommenden Traffics der Abflieger und Besucher.
- Bei Media Frankfurt können Sie diese Fläche flexibel und zeitvariabel buchen. So haben Sie freie Hand für schnelle Updates und hocheffektive Kommunikation.

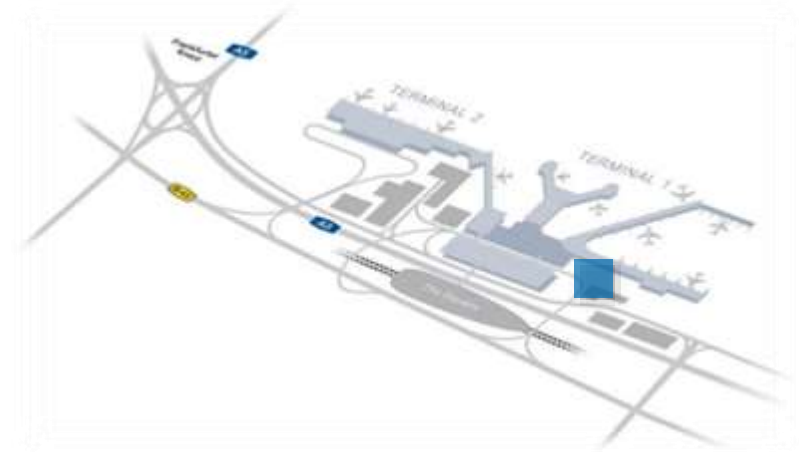

|                          |                              |
|--------------------------|------------------------------|
| <b>Ressourcennummer:</b> | 301-0001                     |
| <b>Ort:</b>              | Anfahrt Terminal 1           |
| <b>Anzahl:</b>           | 1                            |
| <b>Slots:</b>            | Exklusiv                     |
| <b>Laufzeit:</b>         | 1 Woche (Belegung ab Montag) |
| <b>Spotlänge:</b>        | 10 oder 30 Sek.              |
| <b>Preis*:</b>           | 105.360 €                    |
| <b>Sonstige Kosten*:</b> | 1.750 € Handling fee         |
| <b>Größe:</b>            | 5,49 x 18,29 m               |

# DIGITAL LANDMARK

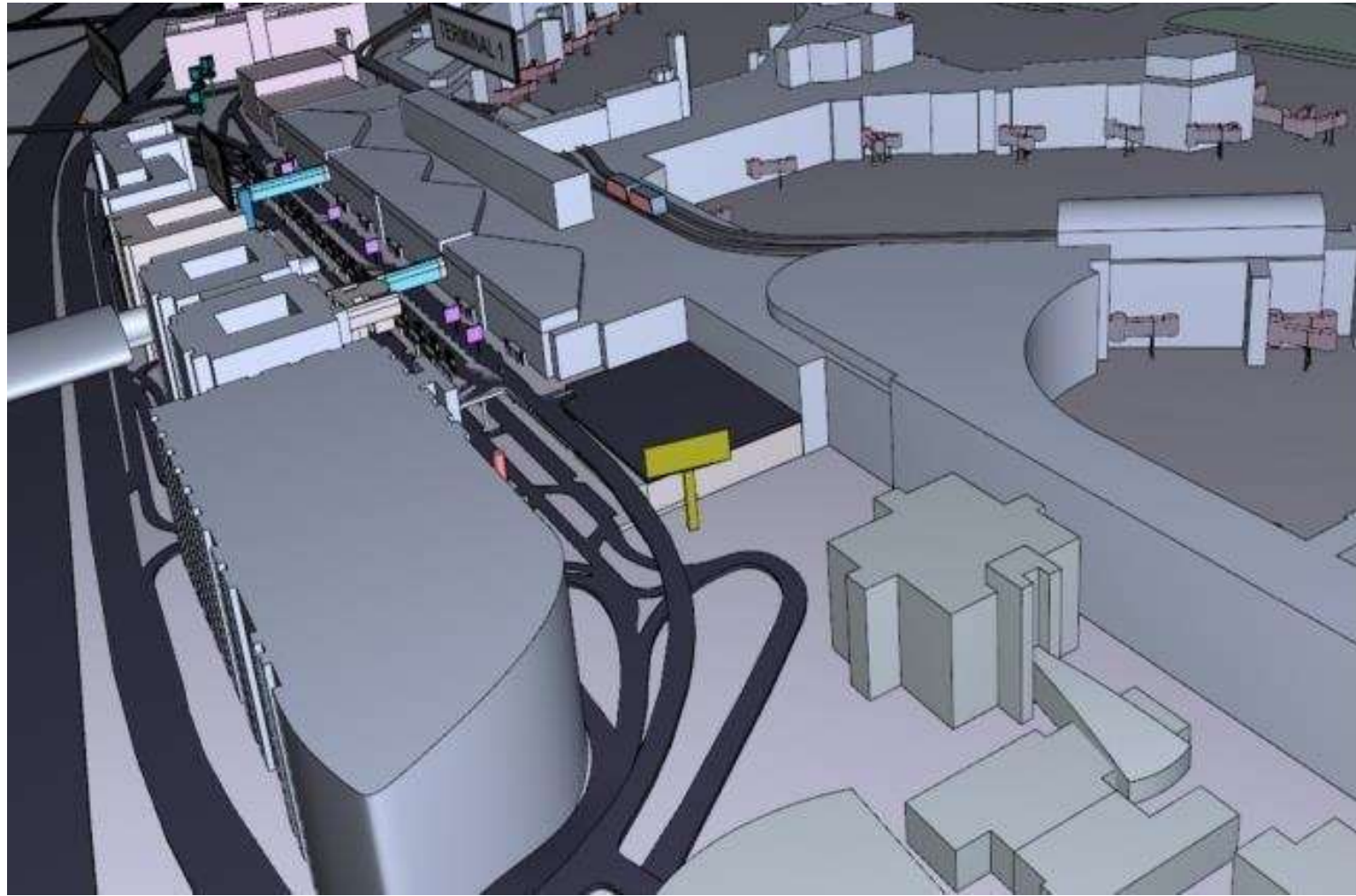

# DIGITAL ROADSHOW

## OUTDOOR



Ausfahrtsschranken

Finaler Airport-Touchpoint

Kombinierbar mit dem Digital Brand Space

### Ein warmes Farewell für Ihre Kunden

- Die Digital Roadshow steht direkt vis-à-vis gegenüber den Ausfahrtsschranken am Parkhaus von Terminal 1 und gibt Ihren Kunden quasi eine Grußbotschaft mit viel Nachhall mit auf ihren weiteren Weg.
- Das 10 m<sup>2</sup> große Digitalformat am Frankfurter Flughafen erreicht überdurchschnittlich viele ankommende Geschäftsreisende und Vielflieger mit höherem Einkommen.
- Digitale Out-of-Home-Kampagnen gibt es mit dieser Größe in Frankfurt nur am Flughafen.
- Als Exklusivbucher können Sie die emotionale Farbstimmung der begleitenden LED-Lichter frei wählen.

### Ihr Plus:

- Mit dem Digital Brand Space buchen Sie mit 6 zusätzlichen Videowalls an der Auffahrt zur T1-Ankunft eine leistungsstarke Kombination.

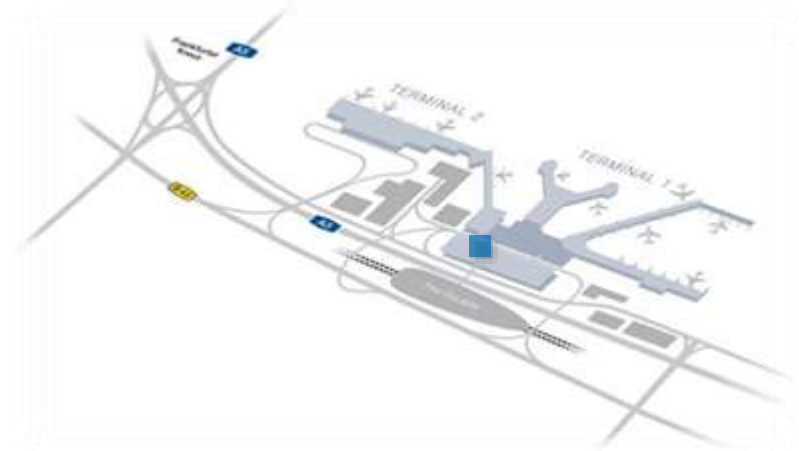

|                          |                              |
|--------------------------|------------------------------|
| <b>Ressourcennummer:</b> | 303-0001                     |
| <b>Ort:</b>              | Ausfahrt Parkhaus Terminal 1 |
| <b>Anzahl:</b>           | 1                            |
| <b>Slots:</b>            | 1/4                          |
| <b>Laufzeit:</b>         | 1 Woche (Belegung ab Montag) |
| <b>Spotlänge:</b>        | 10 Sek.                      |
| <b>Preis*:</b>           | 6.760 €                      |
| <b>Sonstige Kosten*:</b> | 1.750 € Handling fee         |
| <b>Größe:</b>            | 5,71 m x 1,90 m              |

# DIGITAL ROADSHOW

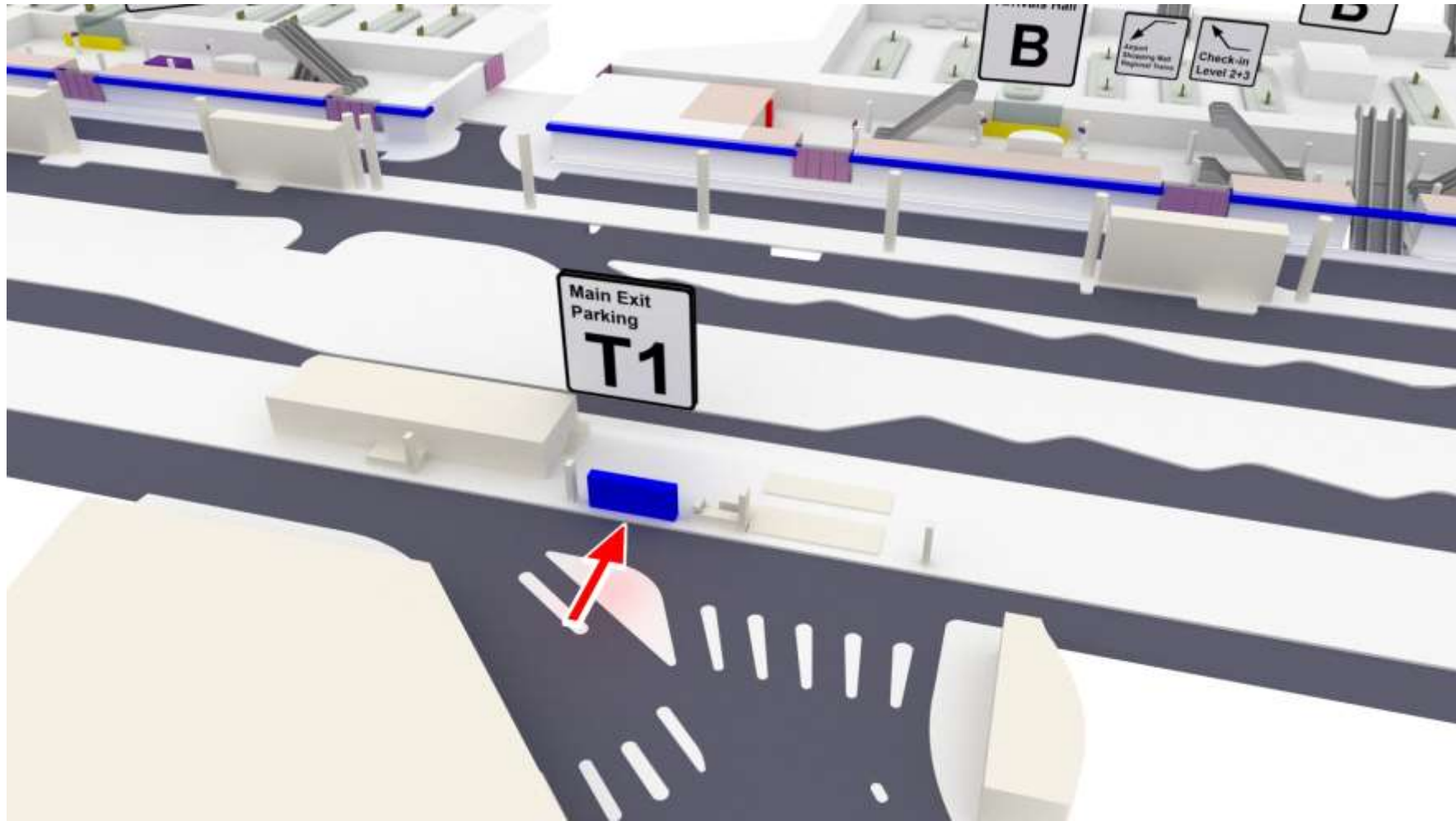

# FLAGGEN

## OUTDOOR



T1-Vorfahrt

Verkehrsintensives Umfeld

Breite Zielgruppe

### Mehr Dynamik für Ihre Message

- Mit den Flaggen zeigen Sie an der hochfrequentierten Vorfahrt am Terminal 1 eine starke Präsenz.
- Längsseits der Ein- und Ausgänge platziert können Sie zuverlässig alle Zielgruppen im Frankfurter Flughafen beeindrucken.
- Der Standort nahe den Parkplätzen, den Taxi- und Bushaltestellen ist extrem verkehrintensiv und eröffnet Ihnen einen Zugang zu dem gesamten hochspannenden Publikum am größten Hub in Deutschland.

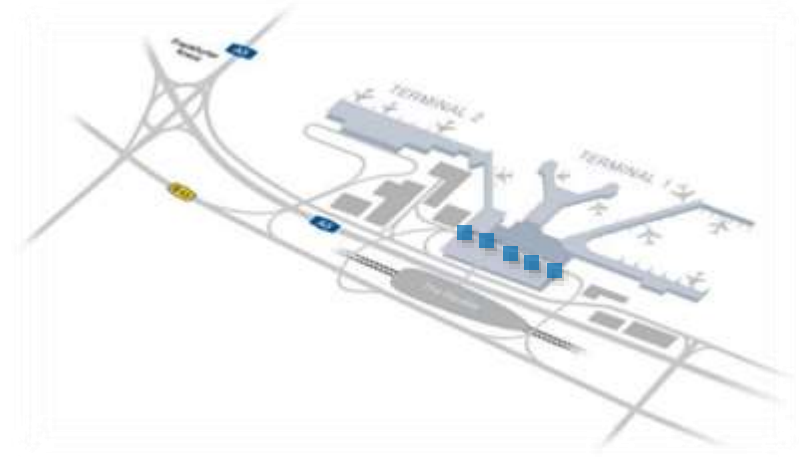

|                          |                               |
|--------------------------|-------------------------------|
| <b>Ressourcennummer:</b> | 203-0001 – 203-0013           |
| <b>Ort:</b>              | Vorfahrt Terminal 1           |
| <b>Anzahl:</b>           | 5 Gruppen á 5 Flaggen         |
| <b>Laufzeit:</b>         | 1 Monat                       |
| <b>Preis*:</b>           | Preis auf Anfrage             |
| <b>Sonstige Kosten*:</b> | Produktionskosten auf Anfrage |
| <b>Größe:</b>            | 1.500 x 5.000 mm              |

# FLAGGEN

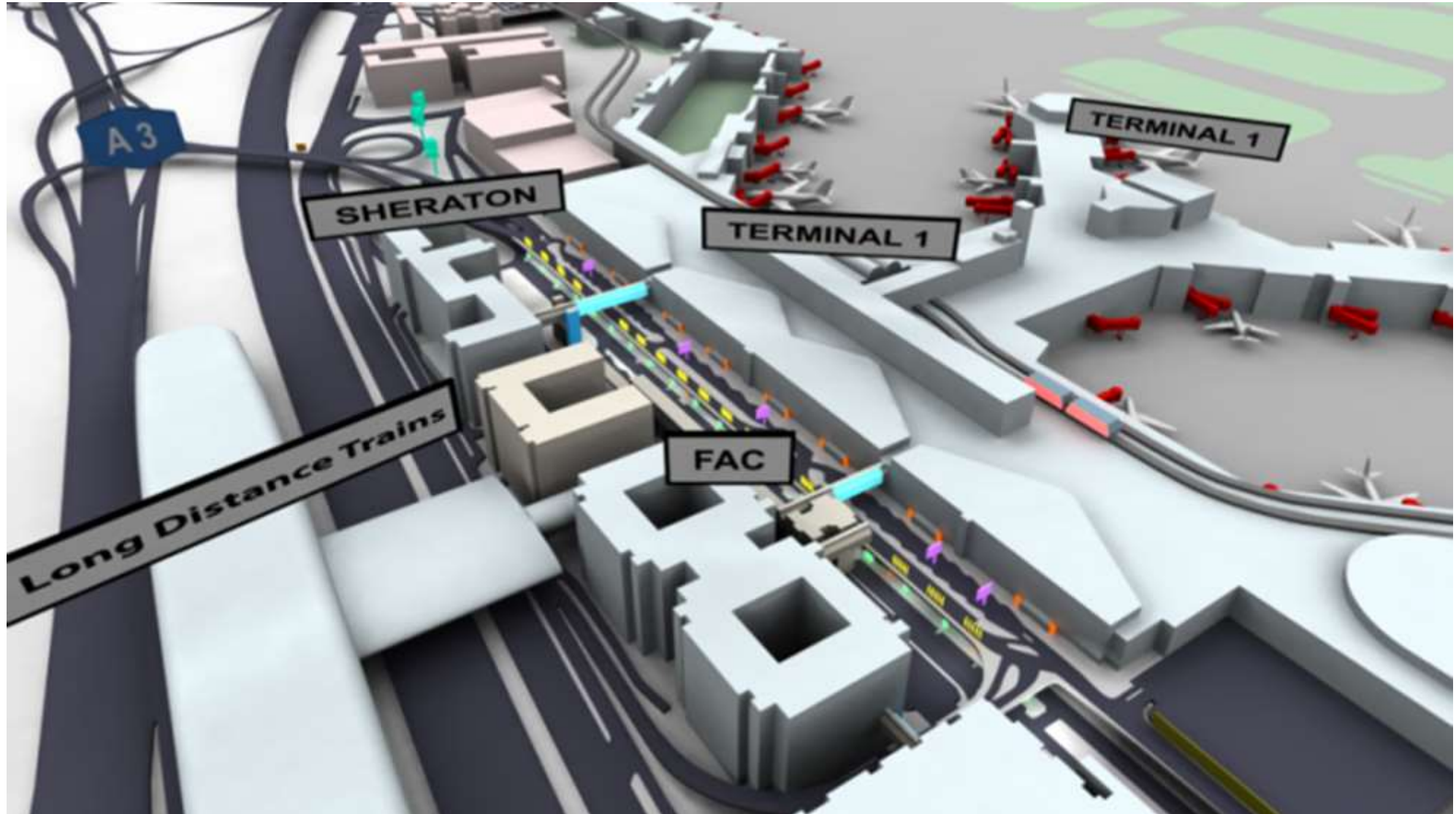

# GENERAL AVIATION TERMINAL

## OUTDOOR / INDOOR



### Gestalten Sie Ihre hochexklusive VIP-Lounge

- Auf dem General Aviation Terminal (GAT) landen kleine Maschinen, Privatjets und Hubschrauber von exklusiven Gästen.
- An Bord sind namhafte Persönlichkeiten aus Wirtschaft, Sport und Showbusiness mit einem besonders überdurchschnittlich hohen Einkommen.
- An dieser Stelle erfahren kreative und individuelle Kampagnen eine verblüffend hohe Awareness mit dynamisch-reizvollen Werbeeffekten.

Jet Terminal

Exklusive Zielgruppe

Medienvielfalt

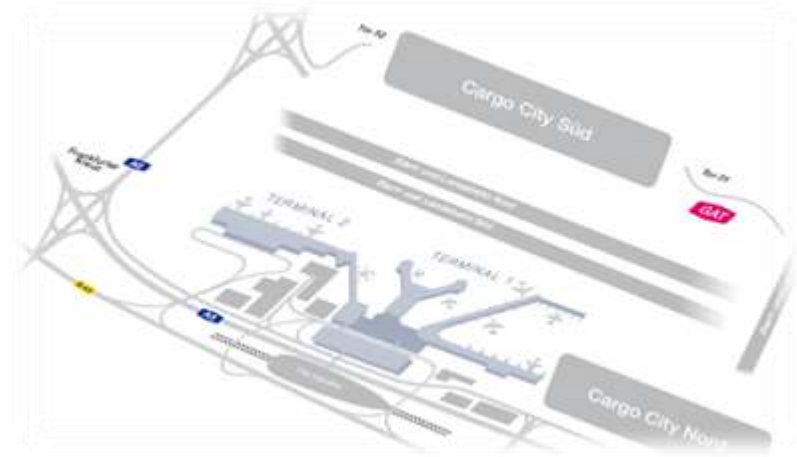

|                          |  |
|--------------------------|--|
| <b>Ressourcennummer:</b> | 203-0019   |
| <b>Ort:</b>              | General Aviation Terminal  |
| <b>Anzahl:</b>           | 4 Flaggen, 1 Citylightposter, 4 Door Wraps<br>1 Fassadenaufkleber, 1 Screen  |
| <b>Laufzeit:</b>         | Mind. 12 Monate  |
| <b>Preis*:</b>           | Preis auf Anfrage  |
| <b>Sonstige Kosten*:</b> | Produktionskosten auf Anfrage  |
| <b>Größe:</b>            | Flaggen 1,500 x 4,000 mm, CLP 1,150 x 1,700 mm,<br>Door Wrap 815 x 1,760 mm, Fassadenaufkleber<br>28 window areas 8 x (2,155 x 1,135 mm) left<br>12 x (1,735 x 1,135 mm) awning<br>8 x (2,155 x 1,135 mm) right, Screen 70" 16:9 |

\* Sämtliche Preise und Kosten vorbehaltlich Änderungen. Zu besonderen Messeveranstaltungen sind Preisaufläge möglich.





# GENERAL AVIATION TERMINAL - FLAGGEN

## OUTDOOR



Jet Terminal

Exklusive Zielgruppe

Medienvielfalt

### Gestalten Sie Ihre hochexklusive VIP-Lounge – mit Flaggen

- Auf dem General Aviation Terminal (GAT) landen kleine Maschinen, Privatjets und Hubschrauber von exklusiven Gästen.
- An Bord sind namhafte Persönlichkeiten aus Wirtschaft, Sport und Showbusiness mit einem besonders überdurchschnittlich hohen Einkommen.
- An dieser Stelle erfahren kreative und individuelle Kampagnen eine verblüffend hohe Awareness. Flaggen bieten einen dynamisch-reizvollen Werbeeffekt.

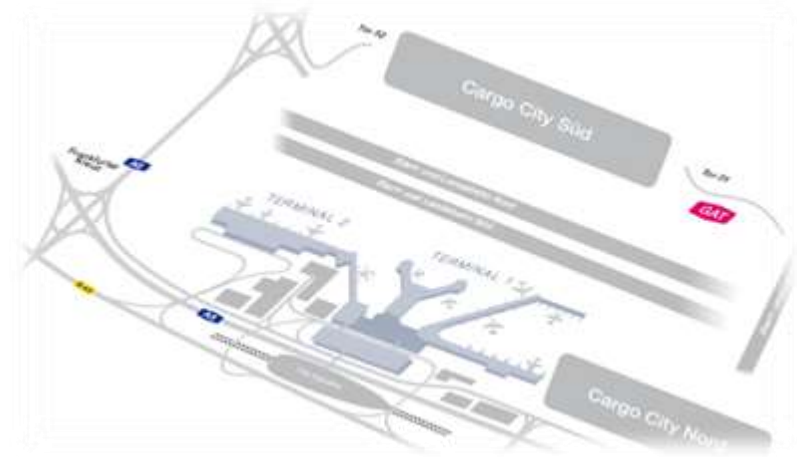

|                          |                               |
|--------------------------|-------------------------------|
| <b>Ressourcennummer:</b> | 203-0019                      |
| <b>Ort:</b>              | General Aviation Terminal     |
| <b>Anzahl:</b>           | 4                             |
| <b>Laufzeit:</b>         | 6 Monate                      |
| <b>Preis*:</b>           | 4.130 € / Monat               |
| <b>Sonstige Kosten*:</b> | Produktionskosten auf Anfrage |
| <b>Größe:</b>            | 1.500 x 4.000 mm              |

# GENERAL AVIATION TERMINAL - CITYLIGHTPOSTER

## OUTDOOR



**Jet Terminal**

**Exklusive Zielgruppe**

**Medienvielfalt**

### Gestalten Sie Ihre hochexklusive VIP-Lounge – mit Citylightpostern

- Auf dem General Aviation Terminal (GAT) landen kleine Maschinen, Privatjets und Hubschrauber von exklusiven Gästen.
- Diese Privatflieger sind namhafte Persönlichkeiten aus Wirtschaft, Sport und Showbusiness mit einem besonders überdurchschnittlich hohen Einkommen.
- An dieser Stelle erfahren kreative und individuelle Kampagnen eine verblüffend hohe Awareness. Citylightposter sind die idealen Träger für hochwertige Luxuskommunikation.

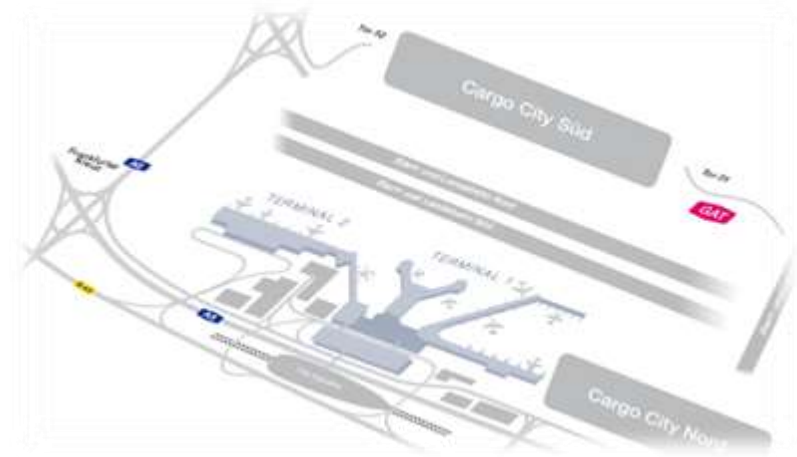

|                          |                           |
|--------------------------|---------------------------|
| <b>Ressourcennummer:</b> | 202-0034                  |
| <b>Ort:</b>              | General Aviation Terminal |
| <b>Anzahl:</b>           | 1                         |
| <b>Laufzeit:</b>         | 6 Monate                  |
| <b>Preis*:</b>           | 4.130 € / Monat           |
| <b>Sonstige Kosten*:</b> | 1.200 € Produktionskosten |
| <b>Größe:</b>            | 1.150 x 1.700 mm          |

# GENERAL AVIATION TERMINAL - DOOR WRAPS

## OUTDOOR



Jet Terminal

Exklusive Zielgruppe

Medienvielfalt

### Gestalten Sie Ihre hochexklusive VIP-Lounge – mit Door Wraps

- Auf dem General Aviation Terminal (GAT) landen kleine Maschinen, Privatjets und Hubschrauber von exklusiven Gästen.
- An Bord sind namhafte Persönlichkeiten aus Wirtschaft, Sport und Showbusiness mit einem besonders überdurchschnittlich hohen Einkommen.
- An dieser Stelle erfahren kreative und individuelle Kampagnen eine verblüffend hohe Awareness. Door Wraps sind an den Türen auf Augenhöhe praktisch unübersehbar.

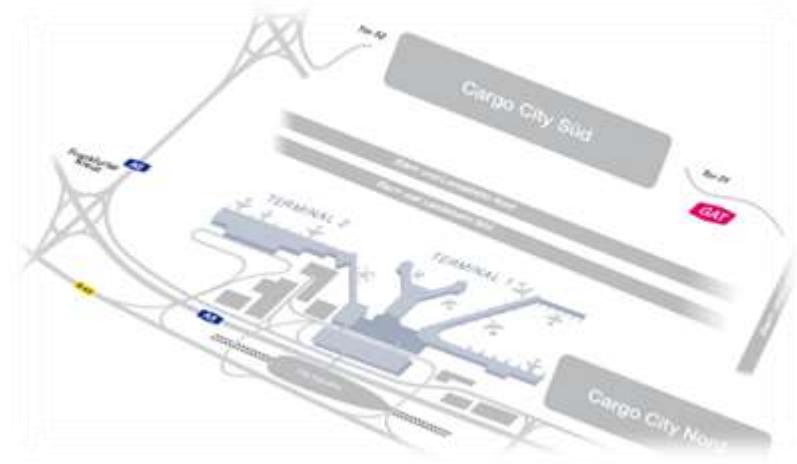

|                          |                               |
|--------------------------|-------------------------------|
| <b>Ressourcennummer:</b> | 031-0028                      |
| <b>Ort:</b>              | General Aviation Terminal     |
| <b>Anzahl:</b>           | 4                             |
| <b>Laufzeit:</b>         | 6 Monate                      |
| <b>Preis*:</b>           | 4.130 € / Monat               |
| <b>Sonstige Kosten*:</b> | Produktionskosten auf Anfrage |
| <b>Größe:</b>            | 815 x 1.760 mm                |

# GENERAL AVIATION TERMINAL - FASSADENBEKLEBUNG

## OUTDOOR



### Gestalten Sie Ihre hochexklusive VIP-Lounge – mit Fassadenbeklebung

- Auf dem General Aviation Terminal (GAT) landen kleine Maschinen, Privatjets und Hubschrauber von exklusiven Gästen.
- An Bord sind namhafte Persönlichkeiten aus Wirtschaft, Sport und Showbusiness mit einem besonders überdurchschnittlich hohen Einkommen.
- An dieser Stelle erfahren kreative und individuelle Kampagnen eine verblüffend hohe Awareness. Die bestechende Fassadenbeklebung fällt quasi schon vom Rollfeld ins Auge.

Jet Terminal

Exklusive Zielgruppe

Medienvielfalt

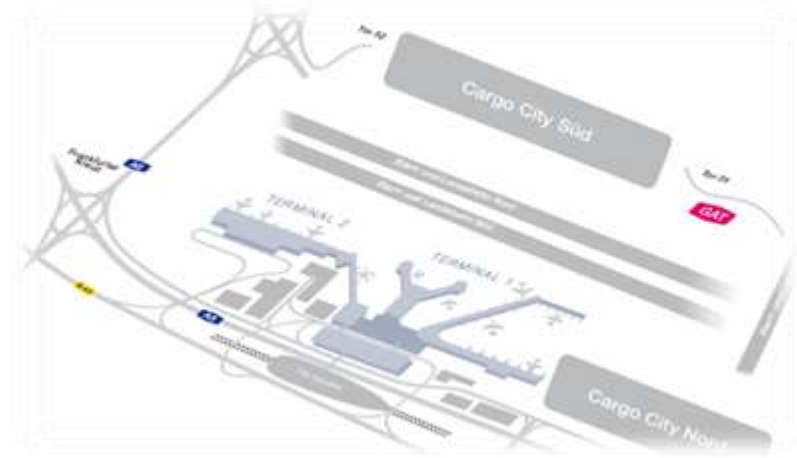

|                          |                                 |
|--------------------------|---------------------------------|
| <b>Ressourcennummer:</b> | 029-0026                        |
| <b>Ort:</b>              | General Aviation Terminal       |
| <b>Anzahl:</b>           | 1                               |
| <b>Laufzeit:</b>         | 6 Monate                        |
| <b>Preis*:</b>           | 4.130 € / Monat                 |
| <b>Sonstige Kosten*:</b> | 13.010 € Produktionskosten      |
| <b>Größe:</b>            | 28 Fensterflächen               |
|                          | 8 x (2.155 x 1.135 mm) links    |
|                          | 12 x (1.735 x 1.135 mm) Vordach |
|                          | 8 x (2.155 x 1.135 mm) rechts   |

\* Sämtliche Preise und Kosten vorbehaltlich Änderungen. Zu besonderen Messeveranstaltungen sind Preisaufläge möglich.

# GENERAL AVIATION TERMINAL

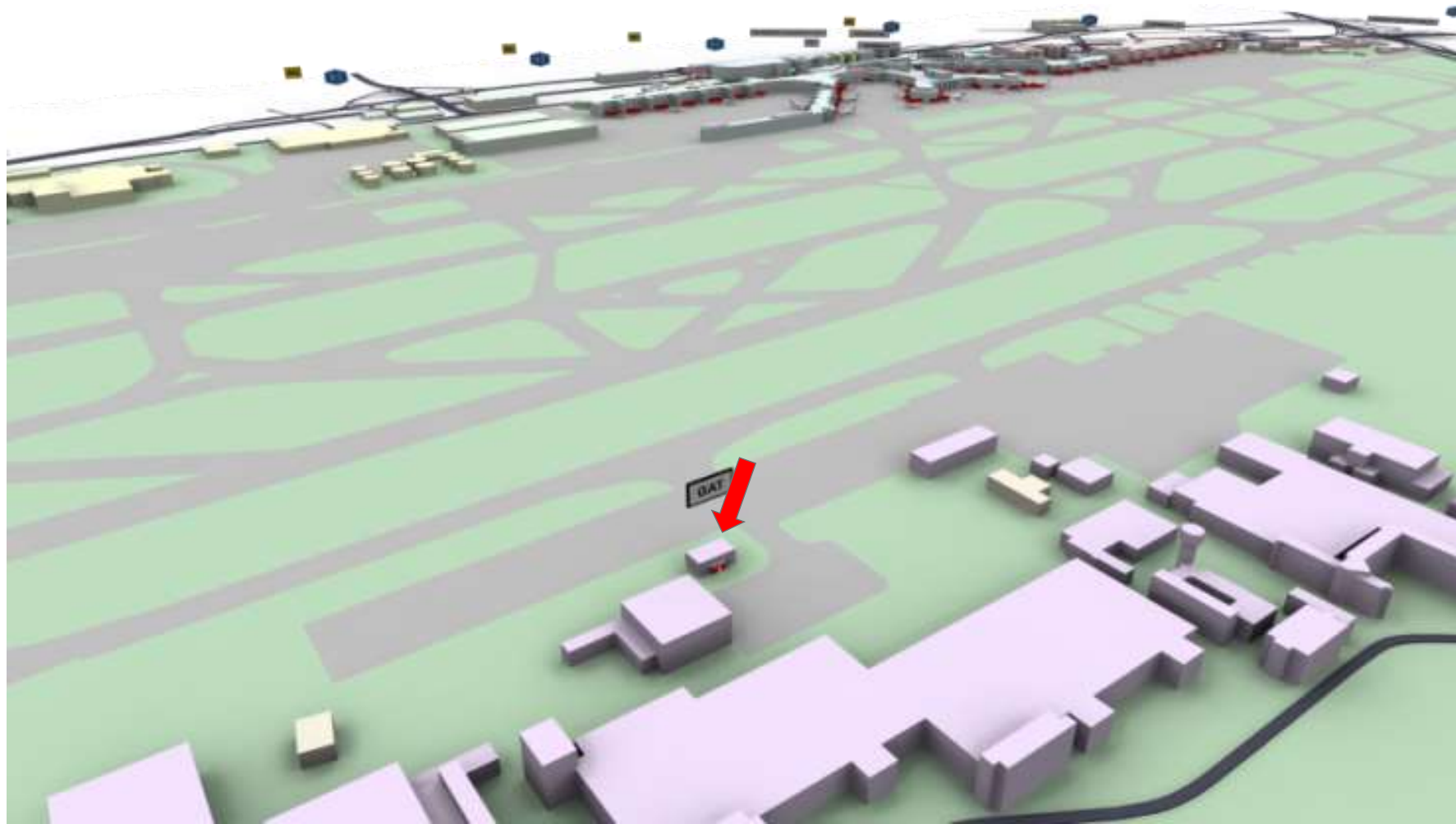

# GLASBRÜCKE – FAC

## OUTDOOR



### Ihr direkter Brückenschlag am FAC

- Ihre Werbung auf den Glasbrücken überspannt weithin sichtbar die Zuwege zum Frankfurter Flughafen.
- 170 m<sup>2</sup> Werbefläche stehen Ihnen bei der FAC Glasbrücke zur Verfügung.
- Unter diesem imposanten Werbeformat erreichen Sie 100 Prozent des Autoverkehrs bei der Vorfahrt von Terminal 1.
- Hier passieren Geschäftsreisende, Entscheider und Vielflieger, die mit dem Taxi oder dem Shuttle anreisen, Ihre XXL-Werbung.

XXL-Werbung

Sichtbarkeitsgarantie

Bis zu 170 qm<sup>2</sup>

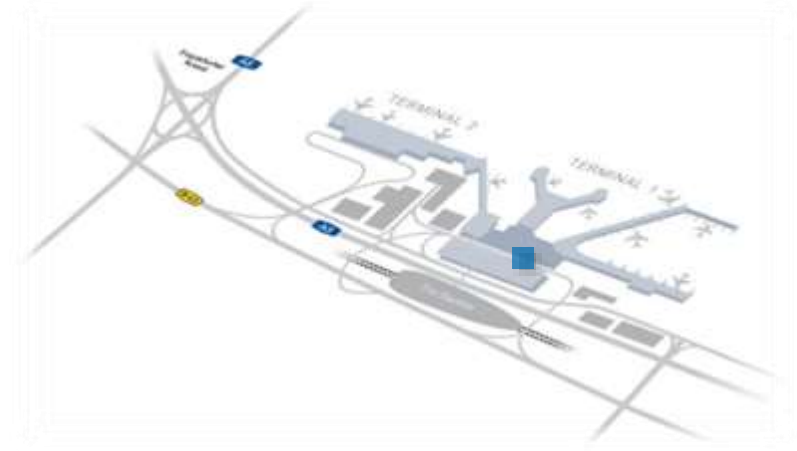

|                          |   |
|--------------------------|---|
| <b>Ressourcennummer:</b> | 206-0001  |
| <b>Ort:</b>              | Vorfahrt Terminal 1   |
| <b>Anzahl:</b>           | 1   |
| <b>Laufzeit:</b>         | 1 Monat   |
| <b>Preis*:</b>           | 81.310 €  |
| <b>Sonstige Kosten*:</b> | 38.150 € Produktionskosten (inkl. Montage / Demontage sowie sonstiger Nebenkosten wie Arbeitsbühne, Absperreinrichtungen, Straßensperrungen etc.) |
| <b>Größe:</b>            | 18.630 x 9.000 mm   |

\* Sämtliche Preise und Kosten vorbehaltlich Änderungen. Zu besonderen Messeveranstaltungen sind Preisaufläge möglich.

# GLASBRÜCKE – FAC

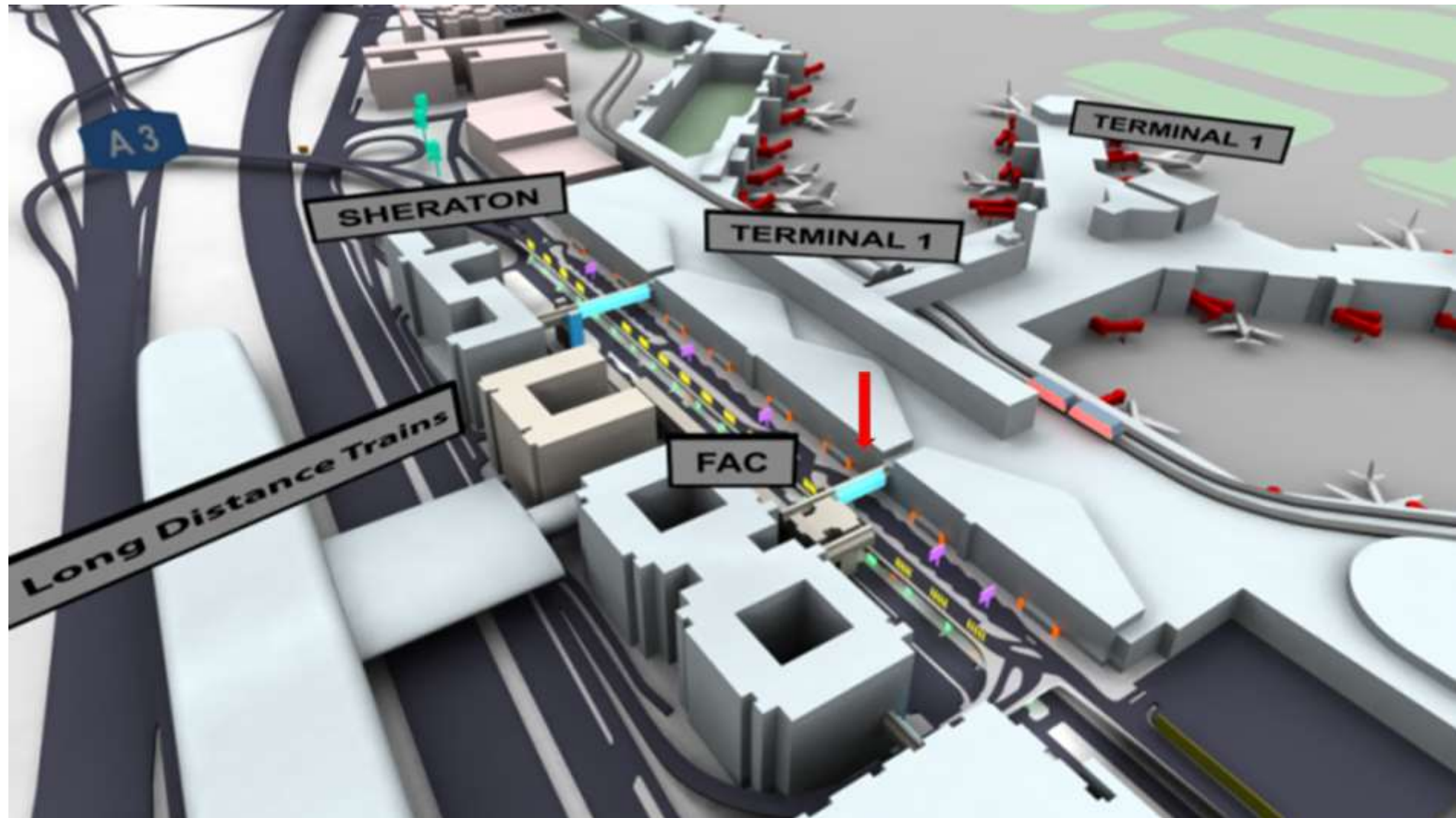

# GLASBRÜCKE – PARKHAUS

## OUTDOOR



### Ihr direkter Brückenschlag am FAC

- Ihre Werbung auf den Glasbrücken überspannt weithin sichtbar die Zuwege zum Frankfurter Flughafen.
- 133 m<sup>2</sup> Werbefläche stehen Ihnen bei der Parkhaus Glasbrücke zur Verfügung.
- Dieses imposante Werbeformat liegt am Parkhaus und in direktem Blickfeld zu den Ausgängen des Lufthansa Priority-Check ins.
- Hier passieren Geschäftsreisende, Entscheider und Vielflieger, die mit dem Taxi oder dem Shuttle anreisen, Ihre XXL-Werbung.

XXL-Werbung

T1-Vorfahrt

Bis zu 170 qm<sup>2</sup>

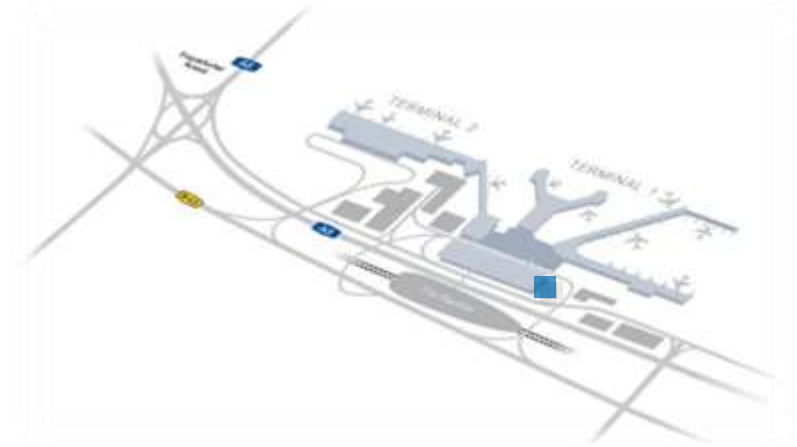

|                          |   |
|--------------------------|---|
| <b>Ressourcennummer:</b> | 206-0003  |
| <b>Ort:</b>              | Vorfahrt Terminal 1   |
| <b>Anzahl:</b>           | 1   |
| <b>Laufzeit:</b>         | 1 Monat   |
| <b>Preis*:</b>           | 38.140 €  |
| <b>Sonstige Kosten*:</b> | 40.310 € Produktionskosten (inkl. Montage / Demontage sowie sonstiger Nebenkosten wie Arbeitsbühne, Absperreinrichtungen, Straßensperrungen etc.) |
| <b>Größe:</b>            | 18.640 x 7.180 mm   |

\* Sämtliche Preise und Kosten vorbehaltlich Änderungen. Zu besonderen Messeveranstaltungen sind Preisaufläge möglich.



# GLASBRÜCKE – PARKHAUS

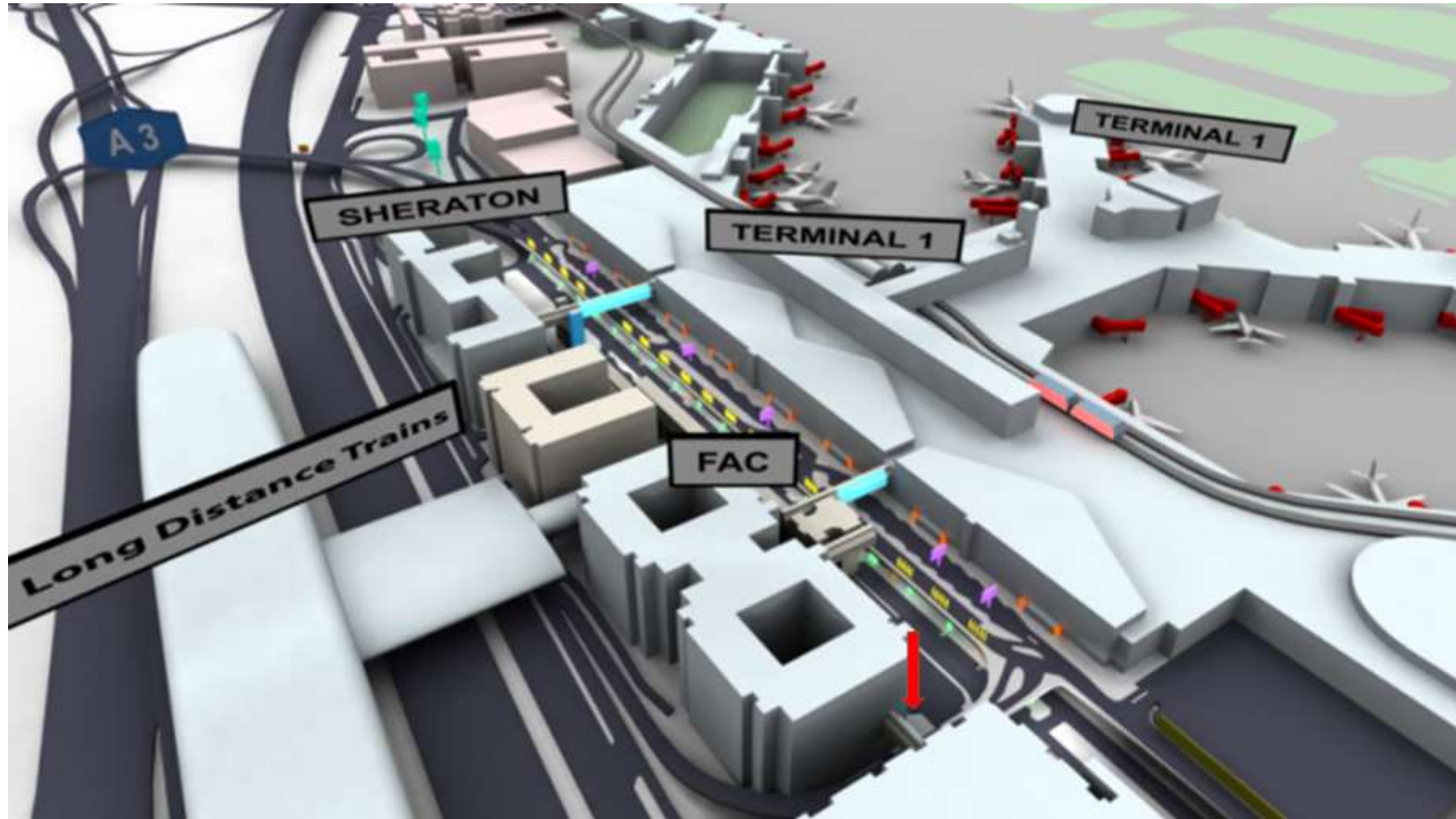

# JET BRIDGES – AREA PACKAGE A / Z

## OUTDOOR



**118 Fluggastbrücken**

**Selektion nach Zielgruppen  
möglich**

**Exklusivbuchung möglich**

### So docken Sie gewiss an

- Unsere Jet Bridges sind am Rollfeld das wahrscheinlich flexibelste Werbeformat am Frankfurter Flughafen.
- Die eindrucksvollen 118 Werbefläche werden von über 69,5 Millionen Fluggästen pro Jahr (Erhebung 2019) aus aller Welt passiert. Im Package A/Z sind 48 davon enthalten.
- Die Motive auf den Fluggastbrücken sind wegen Ihrer herausstechenden Position von einer Vielzahl an Standorten zu sehen – von den Abflug-Gates, vom Vorfeld, von der Skyline und den Passagierbussen.
- Sie können – je nach gewünschter Zielgruppe – bereichsbezogen und nach Flugsteigen selektieren.

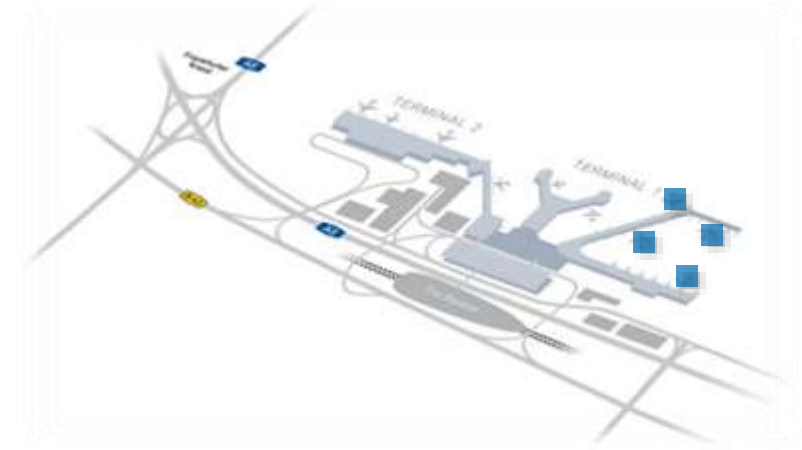

|                          |                               |
|--------------------------|-------------------------------|
| <b>Ressourcennummer:</b> | NW-400-011                    |
| <b>Ort:</b>              | Terminal 1 – Gates A und Z    |
| <b>Anzahl:</b>           | 48                            |
| <b>Laufzeit:</b>         | 1 Jahr                        |
| <b>Preis*:</b>           | Preis auf Anfrage             |
| <b>Sonstige Kosten*:</b> | Produktionskosten auf Anfrage |

# JET BRIDGES – AREA PACKAGE B / C

## OUTDOOR



**118 Fluggastbrücken**

**Selektion nach Zielgruppen  
möglich**

**Exklusivbuchung möglich**

### So docken Sie gewiss an

- Unsere Jet Bridges sind am Rollfeld das wahrscheinlich flexibelste Werbeformat am Frankfurter Flughafen.
- Die eindrucksvollen 118 Werbefläche werden von über 69,5 Millionen Fluggästen pro Jahr (Erhebung 2019) aus aller Welt passiert. Im Package B/C sind 52 davon enthalten.
- Die Motive auf den Fluggastbrücken sind wegen Ihrer herausstechenden Position von einer Vielzahl an Standorten zu sehen – von den Abflug-Gates, vom Vorfeld, von der Skyline und den Passagierbussen.
- Sie können – je nach gewünschter Zielgruppe – bereichsbezogen und nach Flugsteigen selektieren.

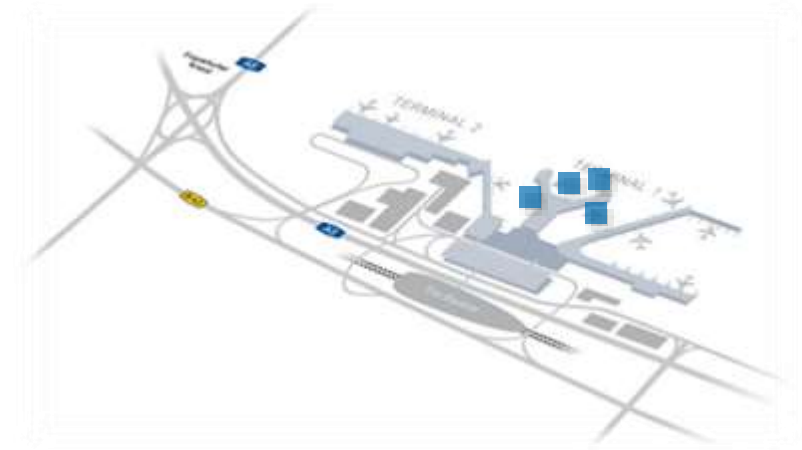

|                          |                               |
|--------------------------|-------------------------------|
| <b>Ressourcennummer:</b> | NW-400-012                    |
| <b>Ort:</b>              | Terminal 1 – Gates B und C    |
| <b>Anzahl:</b>           | 52                            |
| <b>Laufzeit:</b>         | 1 Jahr                        |
| <b>Preis*:</b>           | Auf Anfrage                   |
| <b>Sonstige Kosten*:</b> | Produktionskosten auf Anfrage |

# JET BRIDGES – AREA PACKAGE D / E

## OUTDOOR



**118 Fluggastbrücken**

**Selektion nach Zielgruppen  
möglich**

**Exklusivbuchung möglich**

### So docken Sie gewiss an

- Unsere Jet Bridges sind am Rollfeld das wahrscheinlich flexibelste Werbeformat am Frankfurter Flughafen.
- Die eindrucksvollen 118 Werbeflächen werden von über 69,5 Millionen Fluggästen pro Jahr (Erhebung 2019) aus aller Welt passiert. Im Package D/E sind 19 davon enthalten.
- Die Motive auf den Fluggastbrücken sind wegen Ihrer herausstechenden Position von einer Vielzahl an Standorten zu sehen – von den Abflug-Gates, vom Vorfeld, von der Skyline und den Passagierbussen.
- Sie können – je nach gewünschter Zielgruppe – bereichsbezogen und nach Flugsteigen selektieren.

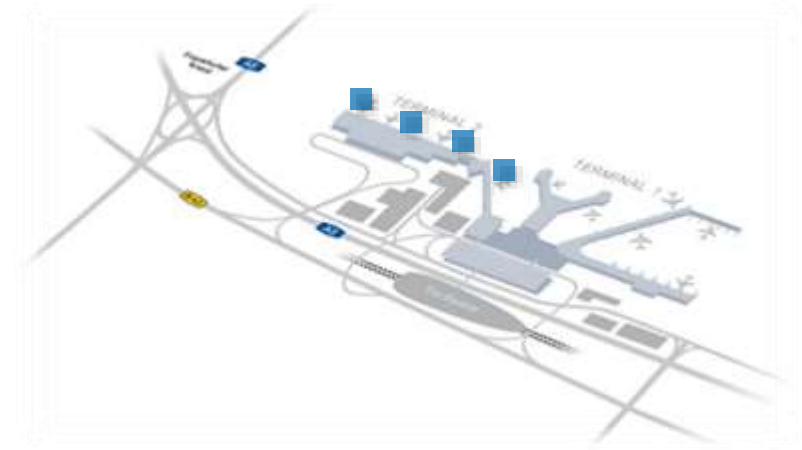

|                          |                               |
|--------------------------|-------------------------------|
| <b>Ressourcennummer:</b> | NW-400-013                    |
| <b>Ort:</b>              | Terminal 1 – Gates D und E    |
| <b>Anzahl:</b>           | 19                            |
| <b>Laufzeit:</b>         | 1 Jahr                        |
| <b>Preis*:</b>           | Auf Anfrage                   |
| <b>Sonstige Kosten*:</b> | Produktionskosten auf Anfrage |

# JET BRIDGES



# MEGAPOSTER TERMINAL 1 - EXKLUSIVBUCHUNG

## OUTDOOR



170m<sup>2</sup> Werbefläche

T1-Vorfahrt

Sichtbarkeitsgarantie

### Ihr Mega-Eindruck am Terminal 1

- Die beiden interaktiven Megaposter sorgen markant für eine unschlagbare Reichweite an der Sheraton-Fassade.
- Weil die beiden Formate vis-à-vis miteinander korrespondieren, eröffnen sich Ihnen spannende Möglichkeiten für interaktive, smarte Kampagnen.
- Auf insgesamt 170 m<sup>2</sup> beeindrucken Sie Abflieger, Ankommer und Meeter und Greeter.

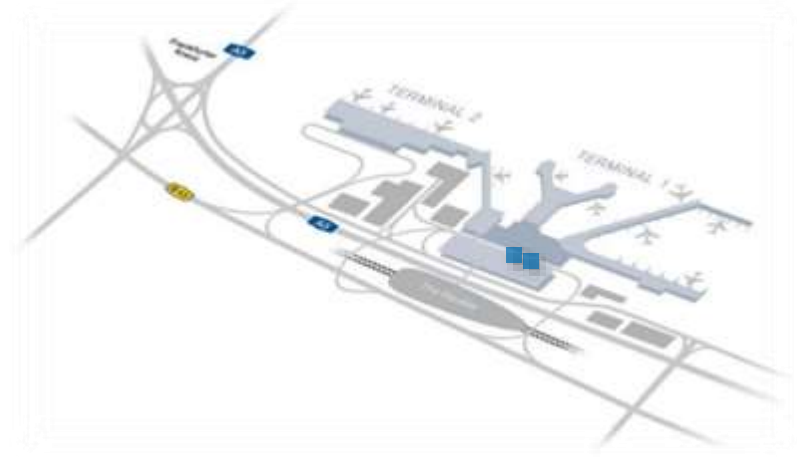

|                          |  |
|--------------------------|--|
| <b>Ressourcennummer:</b> | NW-208-001   |
| <b>Ort:</b>              | Vorfahrt Terminal 1  |
| <b>Anzahl:</b>           | 1 x 2  |
| <b>Laufzeit:</b>         | 1 Monat  |
| <b>Preis*:</b>           | 62.030 €   |
| <b>Sonstige Kosten*:</b> | 4.869,70 € / Poster Produktionskosten<br>(Kosten für Installation und Deinstallation sind nicht enthalten) |
| <b>Größe:</b>            | 2 x 7.200 x 11.900 mm  |

\* Sämtliche Preise und Kosten vorbehaltlich Änderungen. Zu besonderen Messeveranstaltungen sind Preisaufläge möglich.

# MEGAPOSTER TERMINAL 1

## OUTDOOR



170m<sup>2</sup> Werbefläche

T1-Vorfahrt

Sichtbarkeitsgarantie

### Ihr Mega-Eindruck am Terminal 1

- Die beiden interaktiven Megaposter sorgen markant für eine unschlagbare Reichweite an der Sheraton-Fassade.
- Weil die beiden Formate vis-à-vis miteinander korrespondieren, eröffnen sich Ihnen spannende Möglichkeiten für interaktive, smarte Kampagnen.
- Auf insgesamt 170 m<sup>2</sup> beeindrucken Sie Abflieger, Ankommer und Meeter und Greeter.

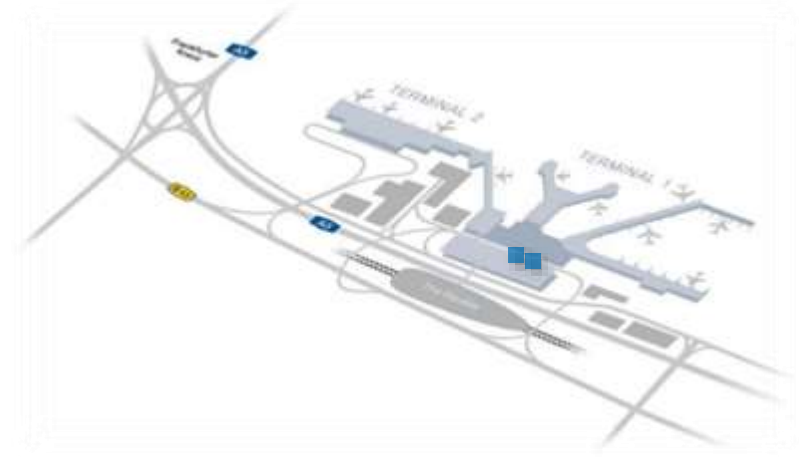

|                          |   |
|--------------------------|---|
| <b>Ressourcennummer:</b> | 208-0001 /-0002   |
| <b>Ort:</b>              | Vorfahrt Terminal 1   |
| <b>Anzahl:</b>           | 1   |
| <b>Laufzeit:</b>         | 1 Monat   |
| <b>Preis*:</b>           | 33.850 € pro Standort   |
| <b>Sonstige Kosten*:</b> | 4.870 € Produktionskosten pro Standort<br>(Kosten für Installation und Deinstallation sind nicht enthalten) |
| <b>Größe:</b>            | 7.200 x 11.900 mm   |

# MEGAPOSTER TERMINAL 1

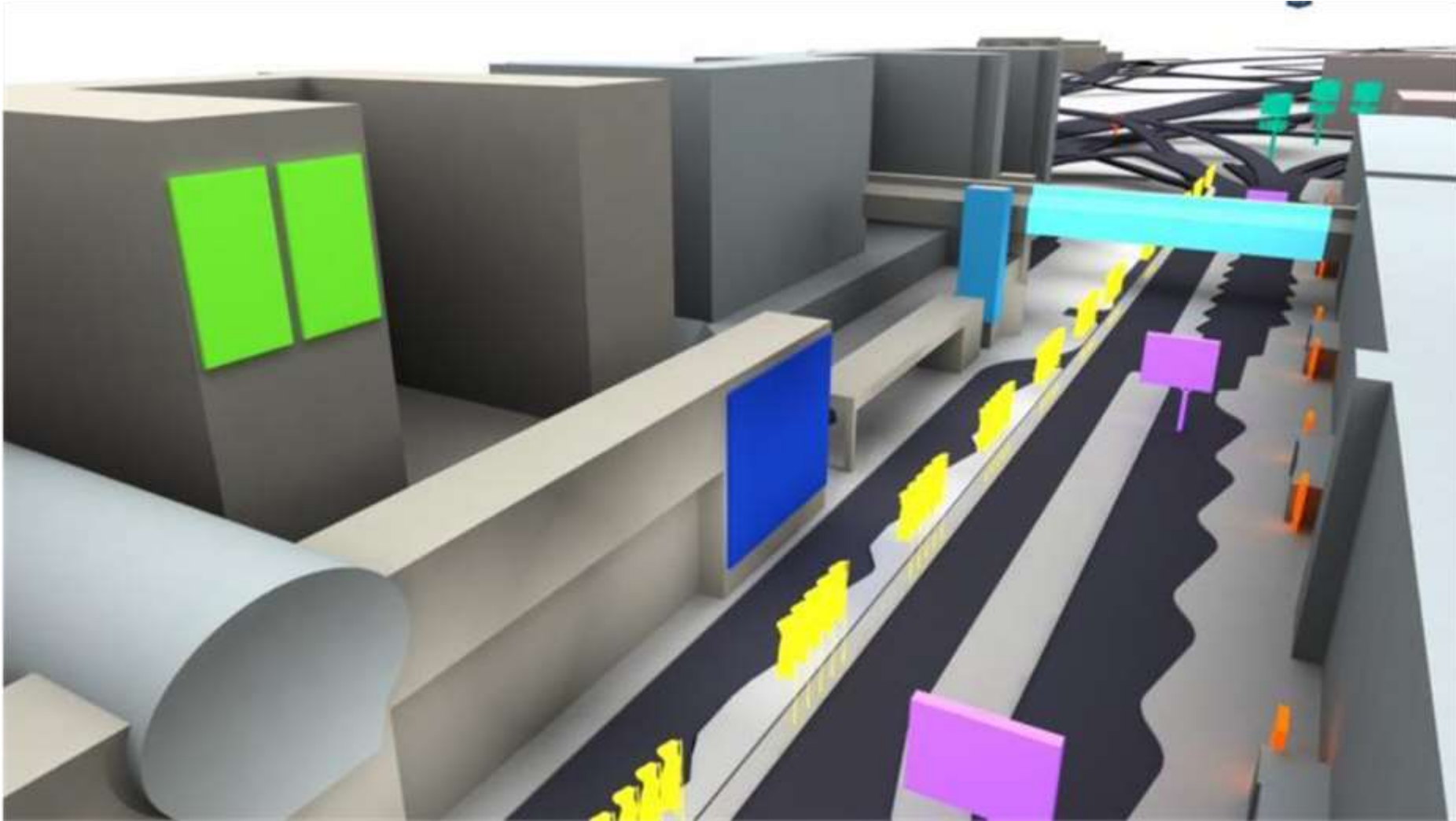



# PARKHAUSWERBUNG – SCHRANKEN

## OUTDOOR



Parkhäuser beider Terminals

Enorme Reichweite

Kombinierbar mit  
Wall Panels und  
Schrankenbannern

### Hier haben Sie absolut Priority

- Werbung an den Parkhäusern der beiden Terminals bietet Ihnen ein Portfolio unterschiedlichster Formate. Die 111 Schranken-Banner sind so effektiv wie niederschwellig.
- Ihre Reichweite allerdings ist weitspannend, denn rund 40 Prozent der Passagiere kommen mit dem eigenen PKW an den Frankfurter Flughafen.
- Unter den Selbstfahrern treffen Sie besonders häufig Geschäftsreisende und Entscheider an.

### Ihr Plus:

- Im Car Park Package sind Schranken-Werbung und Wall Panels miteinander kombiniert – ein echter Boost für Ihre Marke.
- Zusätzliche spannende Mehrfachkontakte bieten die weiteren Mediaflächen in den Parkhausbereichen, wie beispielsweise die Digital Roadshow an der Ausfahrt des Parkhauses an Terminal 1.

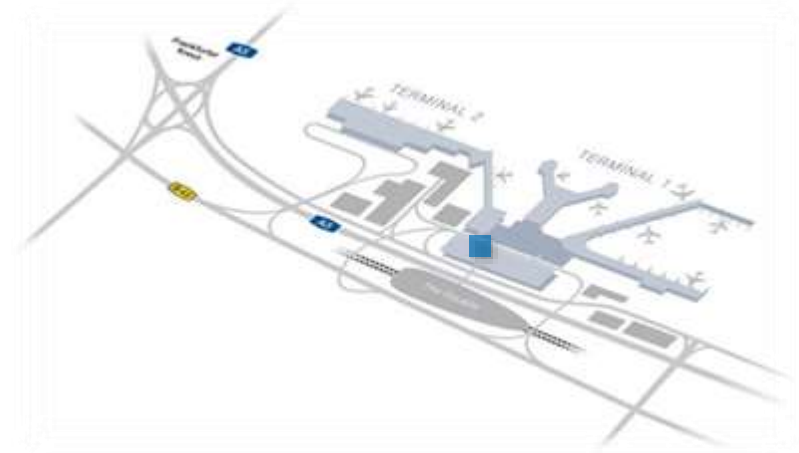

|                          |  |
|--------------------------|--|
| <b>Ressourcennummer:</b> | 020-0001   |
| <b>Ort:</b>              | Parkhaus   |
| <b>Anzahl:</b>           | 111 Schrankenbanner                                |
| <b>Passagiertyp:</b>     | Abflieger, Ankommer, Meeter & Greeter              |
| <b>Laufzeit:</b>         | 3 Monate   |
| <b>Preis*:</b>           | 19.020 € / Monat                                   |
| <b>Sonstige Kosten*:</b> | 8.200 € Produktionskosten                          |
| <b>Größe:</b>            | 1.220 x 340 mm<br>1.600 x 340 mm<br>1.850 x 410 mm |

\* Sämtliche Preise und Kosten vorbehaltlich Änderungen. Zu besonderen Messeveranstaltungen sind Preisaufläge möglich.

# THE TOWER

## OUTDOOR



Über 400m<sup>2</sup> Werbefläche  
in 50m Höhe

Sichtbar aus allen  
Himmelsrichtungen

Enorme Fernwirkung

### Wir garantieren Ihnen absolute Lufthoheit

- The Tower bringt Ihre Marke höher hinaus als alles andere: In 50 Meter Höhe schwebt Ihre Marke quasi über den Rollbahnen.
- Mit einer Werbefläche von 400 m<sup>2</sup> auf den vier umringenden Tower-Seiten ist Ihre Kommunikation nicht nur von unzähligen Touchpoints am Frankfurter Flughafen sichtbar, sondern auch darüber hinaus.
- Das majestätische Bauwerk färbt mit seiner starken Symbolkraft als wichtigstes Gebäude des Airports eindrucksvoll auf ihre Marke ab.

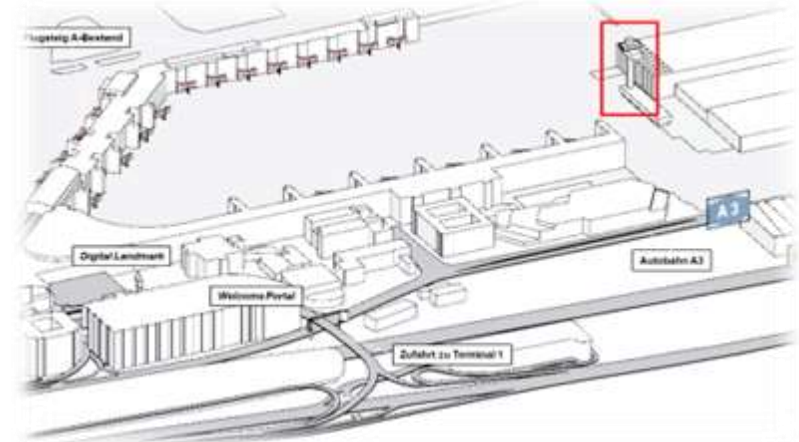

**Ressourcennummer:** 204-0001

**Ort:** Vorfeld

**Anzahl:** 1

**Laufzeit:** 1 Monat

**Preis\*:** 85.030 €

**Sonstige Kosten\*:** 120.770 € Produktionskosten  
(Produktion, Montage, Demontage,  
Kontrolle)

**Größe:** 27,75 m x 6,0 m = 2 x 165,45 m<sup>2</sup>  
9,83 m x 6,0 m = 2 x 60 m<sup>2</sup>  
minus Lüftungsgitter an 2 Seiten = ca.  
430m<sup>2</sup>

\* Sämtliche Preise und Kosten vorbehaltlich Änderungen. Zu besonderen Messeveranstaltungen sind Preisaufläge möglich.

# THE TOWER

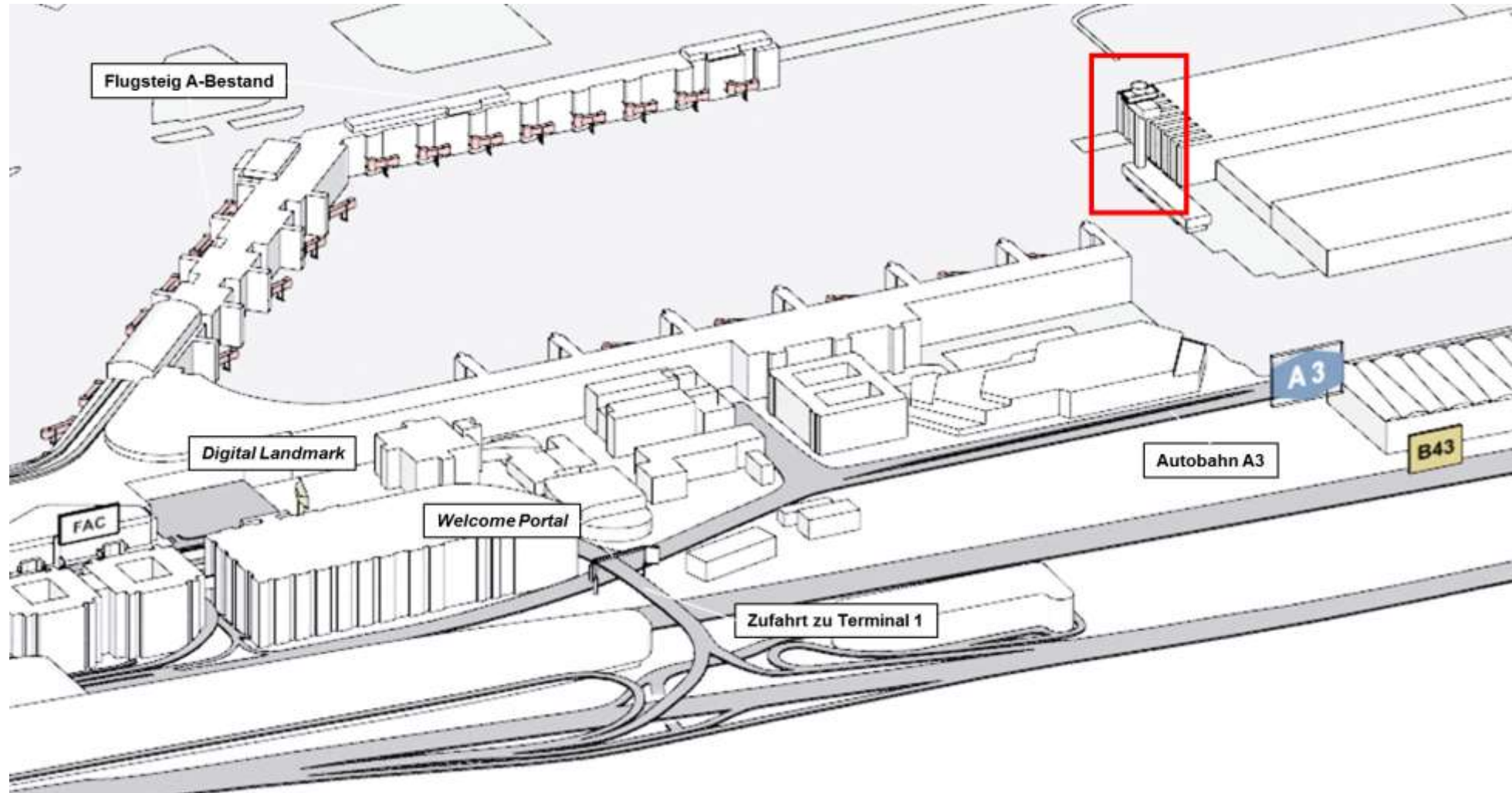

# TRITOWERS - EXKLUSIVBUCHUNG

## OUTDOOR



Zwei Werbetürme

280m<sup>2</sup> Werbefläche in 30m  
Höhe

Hinterleuchtete Landmarks

### Aufsehenerregende Sichtbarkeit für Ihre Marke

- Die Tritowers sind strategisch unschlagbar positioniert: In stolzer Höhe von 30 Meter überblicken die „Leucht“-Türme zwischen Terminal 1 und der Autobahn A3 den gesamten Autoverkehr rundum den Frankfurter Flughafen.
- Die aufsehenerregenden Landmarks mit 280 m<sup>2</sup> Fläche sind brillant hinterleuchtet und strahlen weit über Flughafen hinaus. So erreichen Sie abfliegende und ankommende Passagiere, ihre Besucher und zudem noch vorbeifahrende Autofahrer.



|                          |   |
|--------------------------|---|
| <b>Ressourcennummer:</b> | NW-212-001  |
| <b>Ort:</b>              | zwischen Terminal 1 und der Autobahn A3   |
| <b>Anzahl:</b>           | 1 x 2   |
| <b>Laufzeit:</b>         | 6 Monate  |
| <b>Preis*:</b>           | 28.210 € / Monat  |
| <b>Sonstige Kosten*:</b> | 56.411 € / Tower Produktionskosten (beinhaltet einmalige Produktion, Montage, Demontage)  |
| <b>Größe:</b>            | Je Tower sechs Flächen:<br>3 Flächen à 10.000 x 7.500 mm<br>3 Flächen à 10.000 x 1.930 mm |

# TRITOWERS - EXKLUSIVBUCHUNG

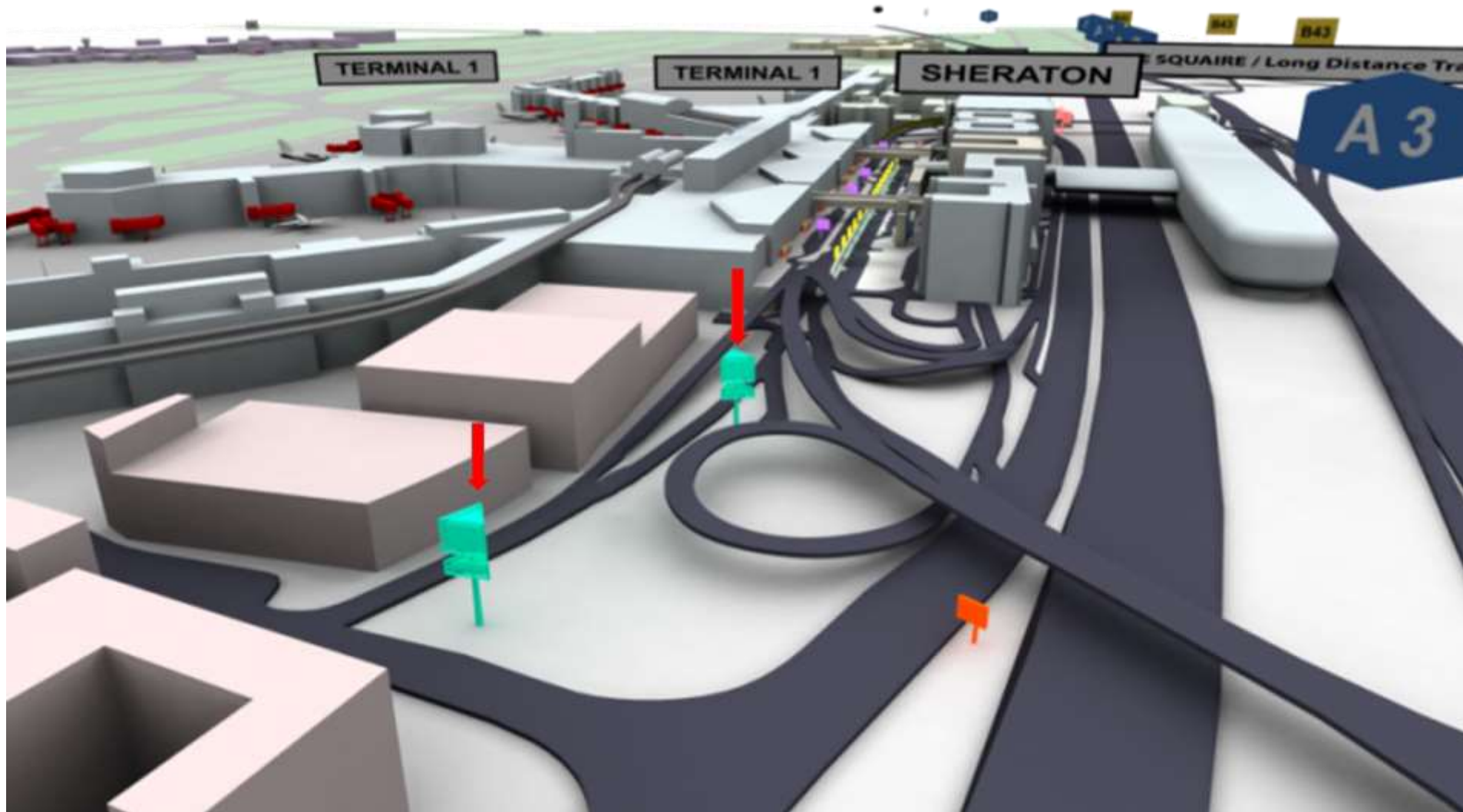

# DIGITAL WELCOME PORTAL

## OUTDOOR



Zentrale T1-Zufahrt

Beeindruckende  
6 x 4,70 Meter

Erstkontakt für Anreisende  
über die Zufahrtsstraße

### Ihre Marke am ersten Touchpoint des Airports

- Mit dem Digital Welcome Portal beginnen die Passagiere ihre Reise am Flughafen Frankfurt.
- An dem Gateway zur Terminal-1-Zufahrt wird Ihre Marke quasi zum Tor für den Flughafen.
- Die Zwillings-Displays von 6 x 4,70 Meter sind mit zukunftsweisender LED-Technik und einem brillanten Pixelpitch von 3,9 Millimetern die ideale Bühne für kreative, staunenswerte Kommunikationsideen.
- Die Ausspielung erfolgt digital als Standbild.

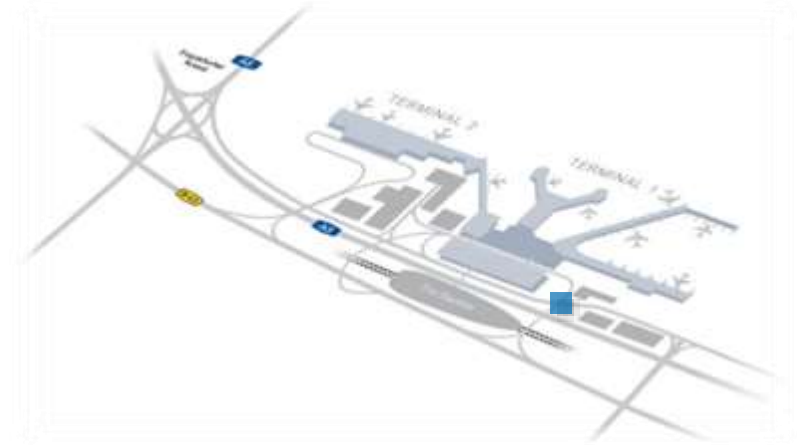

|                          |                                  |
|--------------------------|----------------------------------|
| <b>Ressourcennummer:</b> | NW-305-001                       |
| <b>Ort:</b>              | Zufahrt Terminal 1               |
| <b>Anzahl:</b>           | 1                                |
| <b>Slots:</b>            | 1/3                              |
| <b>Spotlänge:</b>        | 60 Sek.                          |
| <b>Laufzeit:</b>         | 1 Woche                          |
| <b>Preis*:</b>           | 16.300 €                         |
| <b>Sonstige Kosten*:</b> | 1.750 € Handling Fee             |
| <b>Größe:</b>            | Zwei Displays à 4.720 x 6.020 mm |

# WELCOME PORTAL



5



## PROMOTION

### Öffentlicher Bereich

Promotion Points Öffentlicher Bereich – Abflug  
Promotion Points Öffentlicher Bereich – Ankunft





## EIN UMFELD DER EXTRA-KLASSE

Der Frankfurter Flughafen ist nicht nur ein wichtiges internationales Drehkreuz, sondern mit 40.000 m<sup>2</sup> Retailfläche auch eine der größten Shopping-Malls in Frankfurt. Hier bietet sich Ihnen ein Premium-Umfeld mit vielen Luxus- und Marken-Geschäften, einem gehobenen Duty-Free-Sortiment und einer anspruchsvollen Gastronomie.

Viele erfolgreiche Promotions führen deshalb auf direktem Wege in die umliegenden Shops – und steigern sofort sichtbar deren Abverkaufszahlen. Im öffentlichen Bereich treffen Sie zudem auf viele Besucher, Greeter & Meeter, die ihre Wartezeit überbrücken und für manchen reizvollen Eindruck dankbar sind. Nutzen Sie an dieser Stelle die Chance für charmante Promotions mit außergewöhnlich durchschlagendem Effekt.

# PROMOTION POINT ÖFFENTL. BEREICH – ABFLUG

## TERMINAL 1 PROMOTION – ÖFFENTLICH



**Ideal für  
Abverkaufskampagnen**

**Interaktive Medien nutzbar**

**Große Anzahl Vielflieger**

### Erlebnistour für Ihre Marke am Shopping-Boulevard

- Dieser Promotion Point besteht durch die direkte Nähe zu den Shops, wo der Aufenthalt gern mal länger dauert.
- Gelegentlich inmitten der Einkaufspassage im Shop- und Gastrobereich vor der Sicherheitskontrolle rekrutieren Sie hier ein vielfältiges Publikum von abfliegenden Passagieren und ihren Begleitern.
- Mit interaktiven Angeboten und Touchpoints erreichen Sie den Kunden noch unmittelbarer.
- Dieser Standort ist ideal für Abverkaufskampagnen, besonders am Shopping-Boulevard.

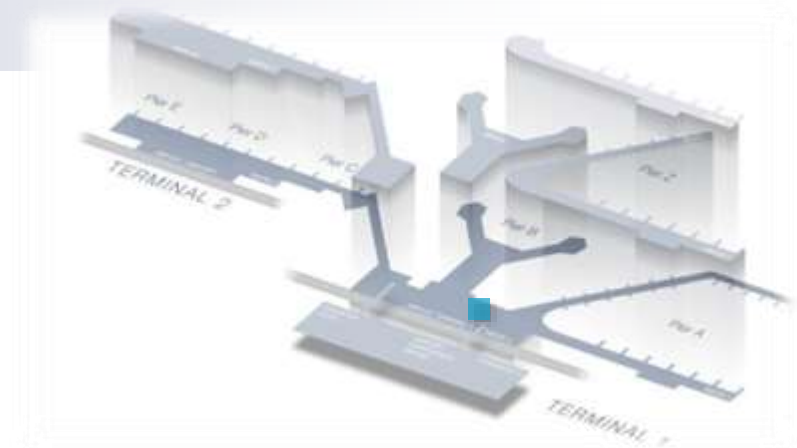

|                          |   |
|--------------------------|---|
| <b>Ressourcennummer:</b> | 017-0005  |
| <b>Ort:</b>              | Shopping Boulevard,<br>Verbindungsgang A / B, Ebene 2 |
| <b>Anzahl:</b>           | 1   |
| <b>Passagiertyp:</b>     | Abflieger / Umsteiger und Shop-Umfeld                 |
| <b>Laufzeit:</b>         | 1 Monat   |
| <b>Preis*:</b>           | 39.020 €  |
| <b>Sonstige Kosten*:</b> | 2.500 € Handlich Fee                                  |
| <b>Fläche (L x B):</b>   | 6,00 x 4,00 m = 24 m <sup>2</sup>                     |

# PROMOTION POINT ÖFFENTL. BEREICH – ABFLUG

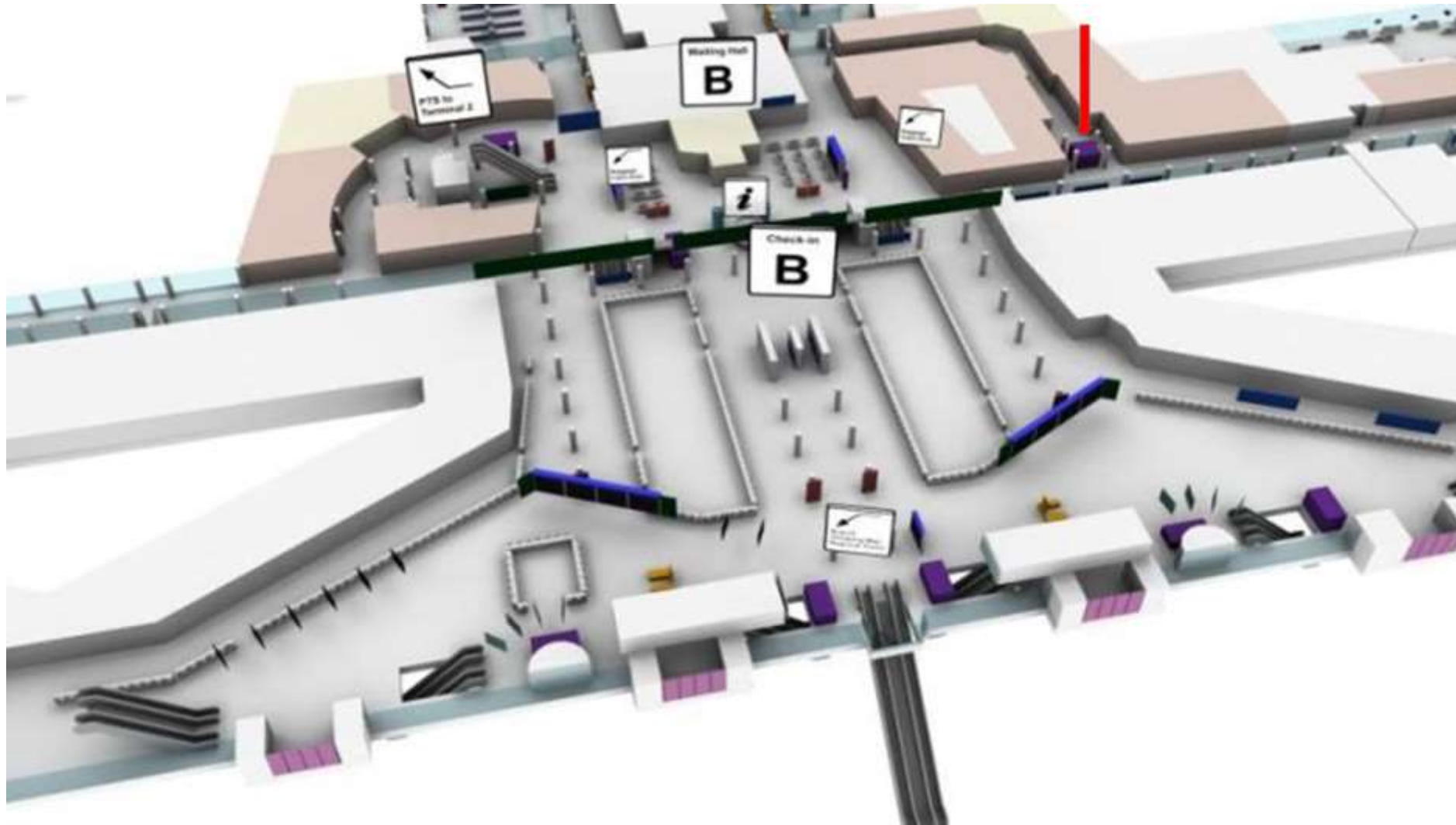

# PROMOTION POINT ÖFFENTL. BEREICH – ABFLUG

## TERMINAL 1 PROMOTION – ÖFFENTLICH



### Erlebnistour für Ihre Marke am Check-in Halle B-West

- Dieser Promotion Point besticht durch die direkte Lage im Check-in und Wartebereich gegenüber dem Ausgang zum Fernbahnhof.
- Hier rekrutieren Sie ein vielfältiges Publikum von abfliegenden Passagieren und ihren Begleitern.
- Mit interaktiven Angeboten und Touchpoints erreichen Sie den Kunden noch unmittelbarer.

**Ideal für  
Abverkaufskampagnen**

**Interaktive Medien nutzbar**

**Große Anzahl Vielflieger**

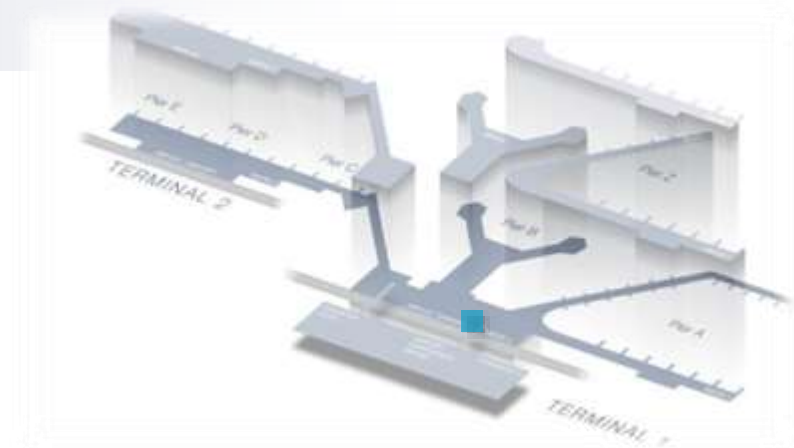

**Ressourcennummer:** 017-0004

**Ort:** Check-in Halle B-West, Ebene 2, gegenüber des Aufgangs zum Fernbahnhof / Parkhaus 33

**Anzahl:** 1

**Passagiertyp:** Abflieger

**Laufzeit:** 1 Monat

**Preis\*:** 35.510 €

**Sonstige Kosten\*:** 2.500 € Handling-Fee

**Fläche (L x B):** 5,40 x 3,00 m = 16,20 m<sup>2</sup>

# PROMOTION POINT ÖFFENTL. BEREICH – ABFLUG

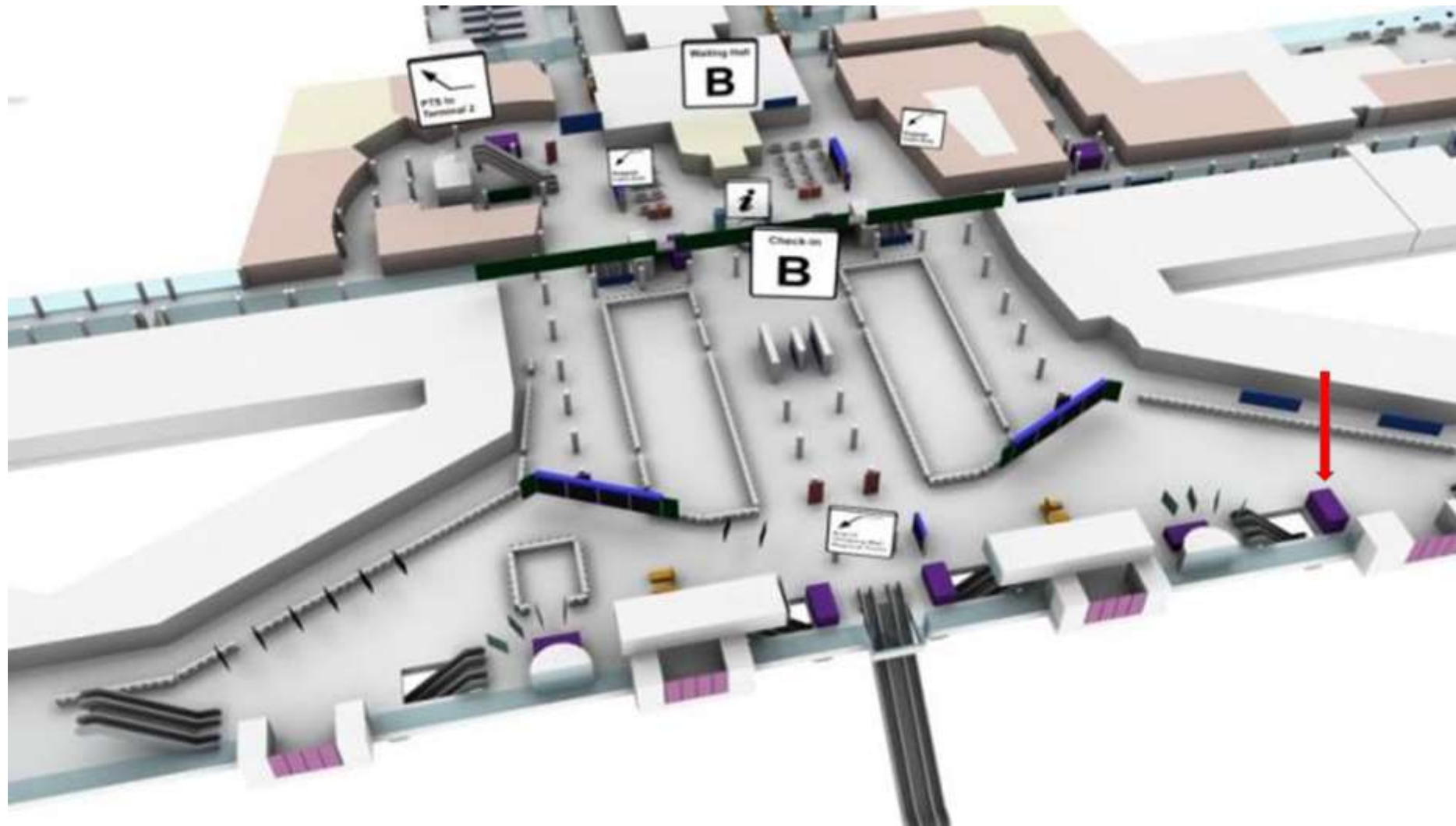

# PROMOTION POINT ÖFFENTL. BEREICH – ABFLUG

## TERMINAL 1 PROMOTION – ÖFFENTLICH



**Ideal für  
Abverkaufskampagnen**

**Interaktive Medien nutzbar**

**Große Anzahl Vielflieger**

### Erlebnistour für Ihre Marke bei der Fluganzeigentafel

- Dieser Promotion Point besticht durch die direkte Nähe den wichtigsten Fluganzeigentafel. Hier dauert der Aufenthalt gern mal länger.
- Gelegentlich im Check-in und Wartebereich rekrutieren Sie hier ein vielfältiges Publikum von abfliegenden Passagieren und ihren Begleitern.
- Mit interaktiven Angeboten und Touchpoints erreichen Sie den Kunden noch unmittelbarer.

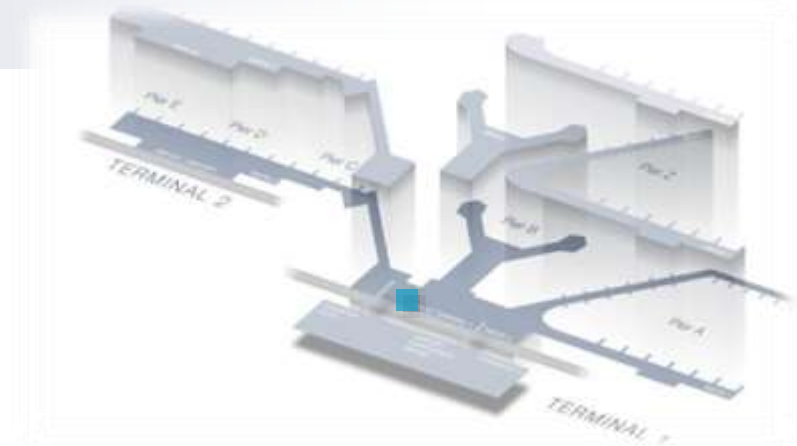

|                          |                                      |
|--------------------------|--------------------------------------|
| <b>Ressourcennummer:</b> | 017-0008                             |
| <b>Ort:</b>              | Check-in Halle B-Ost                 |
| <b>Anzahl:</b>           | 1                                    |
| <b>Passagiertyp:</b>     | Abflieger                            |
| <b>Laufzeit:</b>         | 1 Monat                              |
| <b>Preis*:</b>           | 34.760 €                             |
| <b>Sonstige Kosten*:</b> | 2.500 € Handling-Fee                 |
| <b>Fläche (L x B):</b>   | 6,00 x 2,40 m = 14,40 m <sup>2</sup> |

# PROMOTION POINT ÖFFENTL. BEREICH – ABFLUG

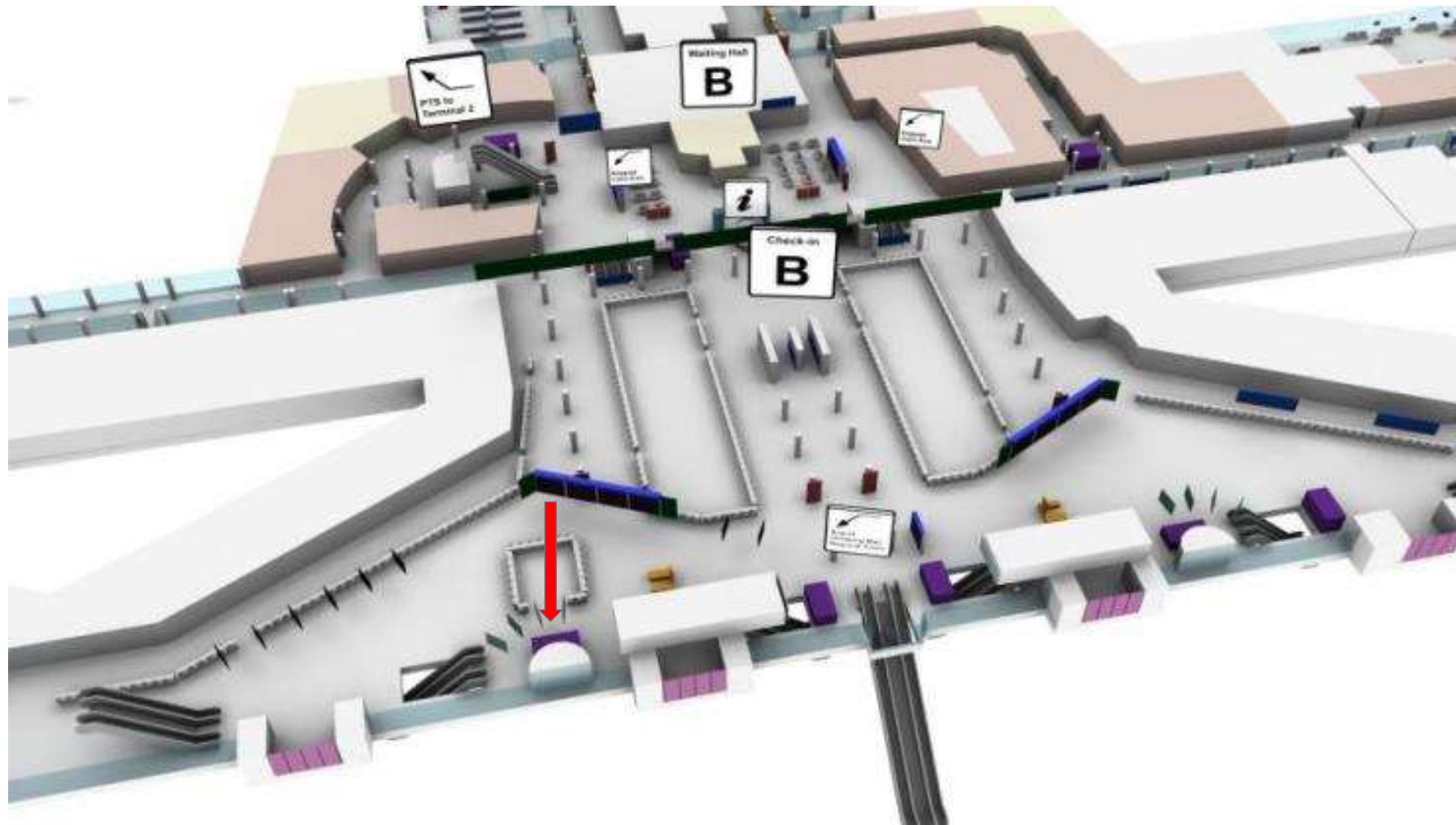

# PROMOTION POINT ÖFFENTL. BEREICH – ABFLUG

## TERMINAL 1 PROMOTION – ÖFFENTLICH



**Ideal für  
Abverkaufskampagnen**

**Interaktive Medien nutzbar**

**Große Anzahl Vielflieger**

### Erlebnistour für Ihre Marke an der Shopping-Avenue

- Dieser Promotion Point besteht durch die direkte Nähe zu den Shops, wo der Aufenthalt gern mal länger dauert.
- Gelegen im Shop- und Gastrobereich vor der Sicherheitskontrolle rekrutieren Sie hier ein vielfältiges Publikum von abfliegenden Passagieren und ihren Begleitern.
- Mit interaktiven Angeboten und Touchpoints erreichen Sie den Kunden noch unmittelbarer.
- Dieser Standort ist ideal für Abverkaufskampagnen, besonders an der Shopping-Avenue.

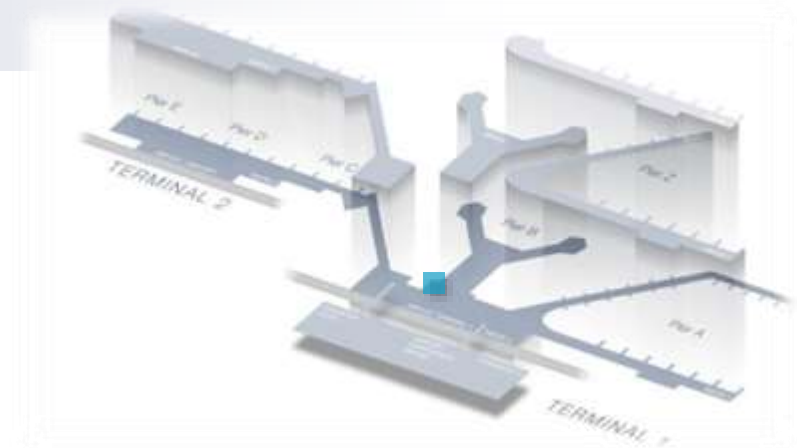

**Ressourcennummer:** 017-0003

**Ort:** Shopping Avenue, in Nachbarschaft zum Marktplatz der Wartehalle B Inland, Ebene 2

**Anzahl:** 1

**Passagiertyp:** Abflieger und Shop-Umfeld

**Laufzeit:** 1 Monat

**Preis\*:** 32.790 €

**Sonstige Kosten\*:** 2.500 € Handling-Fee

**Fläche (L x B):** 3,00 x 6,00 m = 18,00 m<sup>2</sup>



# PROMOTION POINT ÖFFENTL. BEREICH – ABFLUG

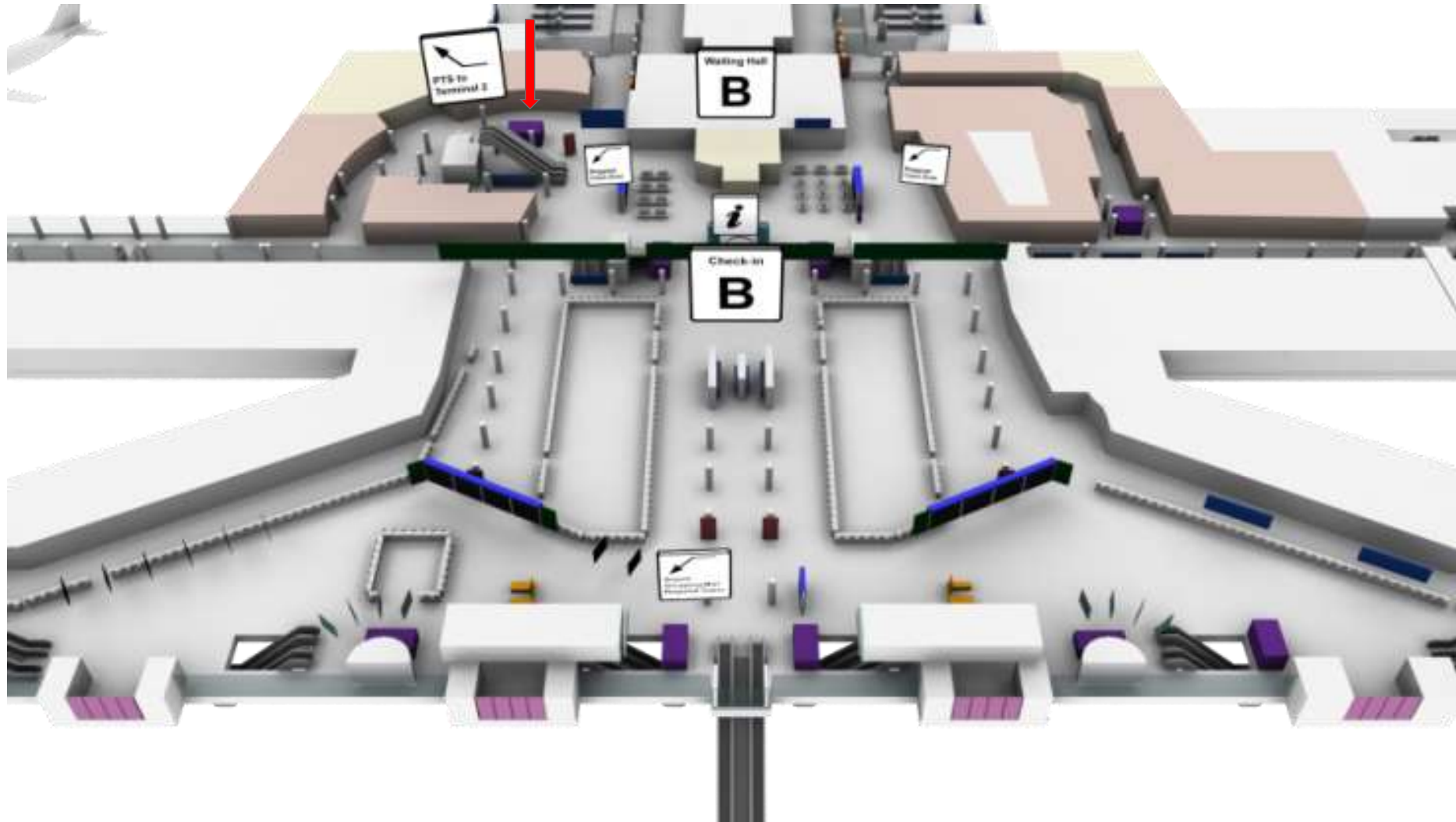

# PROMOTION POINT ÖFFENTL. BEREICH – ABFLUG

## TERMINAL 1 PROMOTION – ÖFFENTLICH



**Ideal für  
Abverkaufskampagnen**

**Interaktive Medien nutzbar**

**Große Anzahl Vielflieger**

### Erlebnistour für Ihre Marke am Marktplatz Halle B

- Dieser Promotion Point besteht durch die direkte Nähe zu den Shops, wo der Aufenthalt gern mal länger dauert.
- Gelegen im Shop- und Gastrobereich vor der Sicherheitskontrolle rekrutieren Sie hier ein vielfältiges Publikum von abfliegenden Passagieren und ihren Begleitern.
- Mit interaktiven Angeboten und Touchpoints erreichen Sie den Kunden noch unmittelbarer.

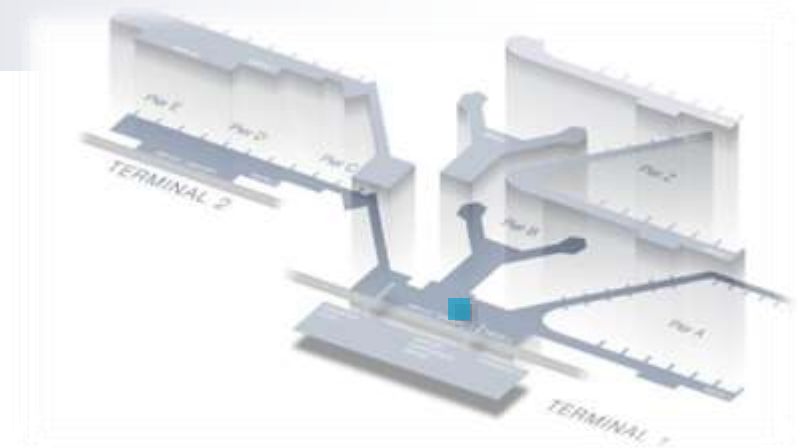

**Ressourcennummer:** 017-0006

**Ort:** Zwischen Check-in Halle B und Marktplatz Wartehalle B Inland, Ebene 2

**Anzahl:** 1

**Passagiertyp:** Abflieger und Shop-Umfeld

**Laufzeit:** 1 Monat

**Preis\*:** 32.790 €

**Sonstige Kosten\*:** 2.500 € Handling-Fee

**Fläche (L x B):** B-West: 6,00 x 3,00 m = 18,00 m<sup>2</sup>

\* Sämtliche Preise und Kosten vorbehaltlich Änderungen. Zu besonderen Messeveranstaltungen sind Preisaufläge möglich.

# PROMOTION POINT ÖFFENTL. BEREICH – ABFLUG

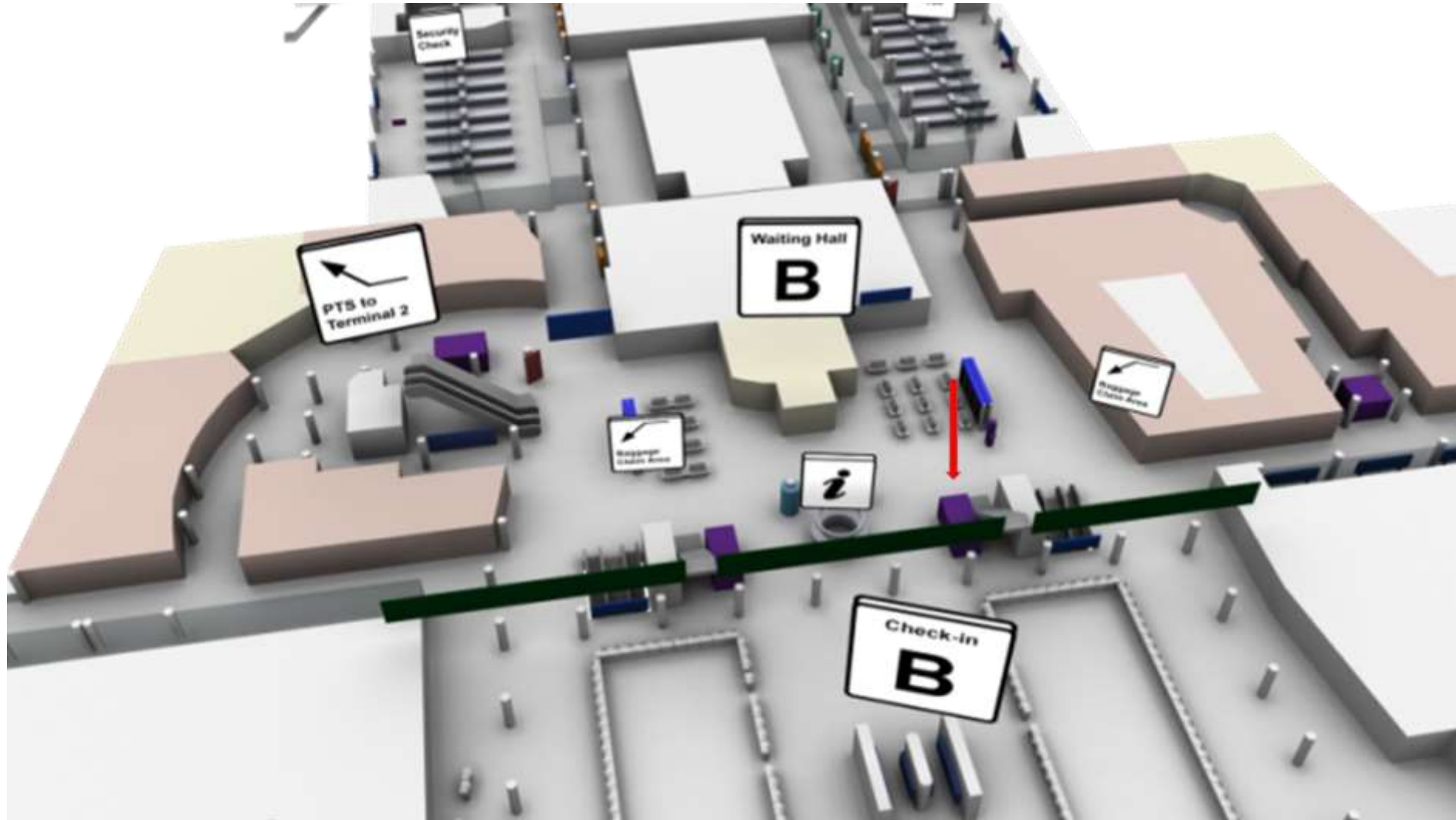

# PROMOTION POINT ÖFFENTL. BEREICH – ABFLUG

## TERMINAL 1 PROMOTION – ÖFFENTLICH



**Ideal für  
Abverkaufskampagnen**

**Interaktive Medien nutzbar**

**Große Anzahl Vielflieger**

### Erlebnistour für Ihre Marke am Check-in in Halle B

- Dieser Promotion Point besteht durch die direkte Nähe zu den Shops, wo der Aufenthalt gern mal länger dauert.
- Gelegen im Shop- und Gastrobereich vor der Sicherheitskontrolle rekrutieren Sie hier ein vielfältiges Publikum von abfliegenden Passagieren und ihren Begleitern.
- Mit interaktiven Angeboten und Touchpoints erreichen Sie den Kunden noch unmittelbarer.

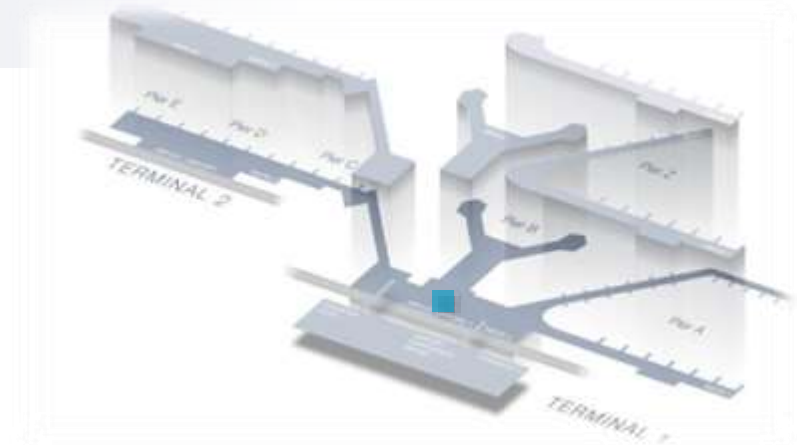

**Ressourcennummer:** 017-0007

**Ort:** Zwischen Check-in Halle B und  
Marktplatz Wartehalle B Inland,  
Ebene 2

**Anzahl:** 1

**Passagiertyp:** Abflieger und Shop-Umfeld

**Laufzeit:** 1 Monat

**Preis\*:** 32.790 €

**Sonstige Kosten\*:** 2.500 € Handling-Fee

**Fläche (L x B):** B-Ost: 6,00 x 3,00 m = 18,00 m<sup>2</sup>

# PROMOTION POINT ÖFFENTL. BEREICH – ABFLUG

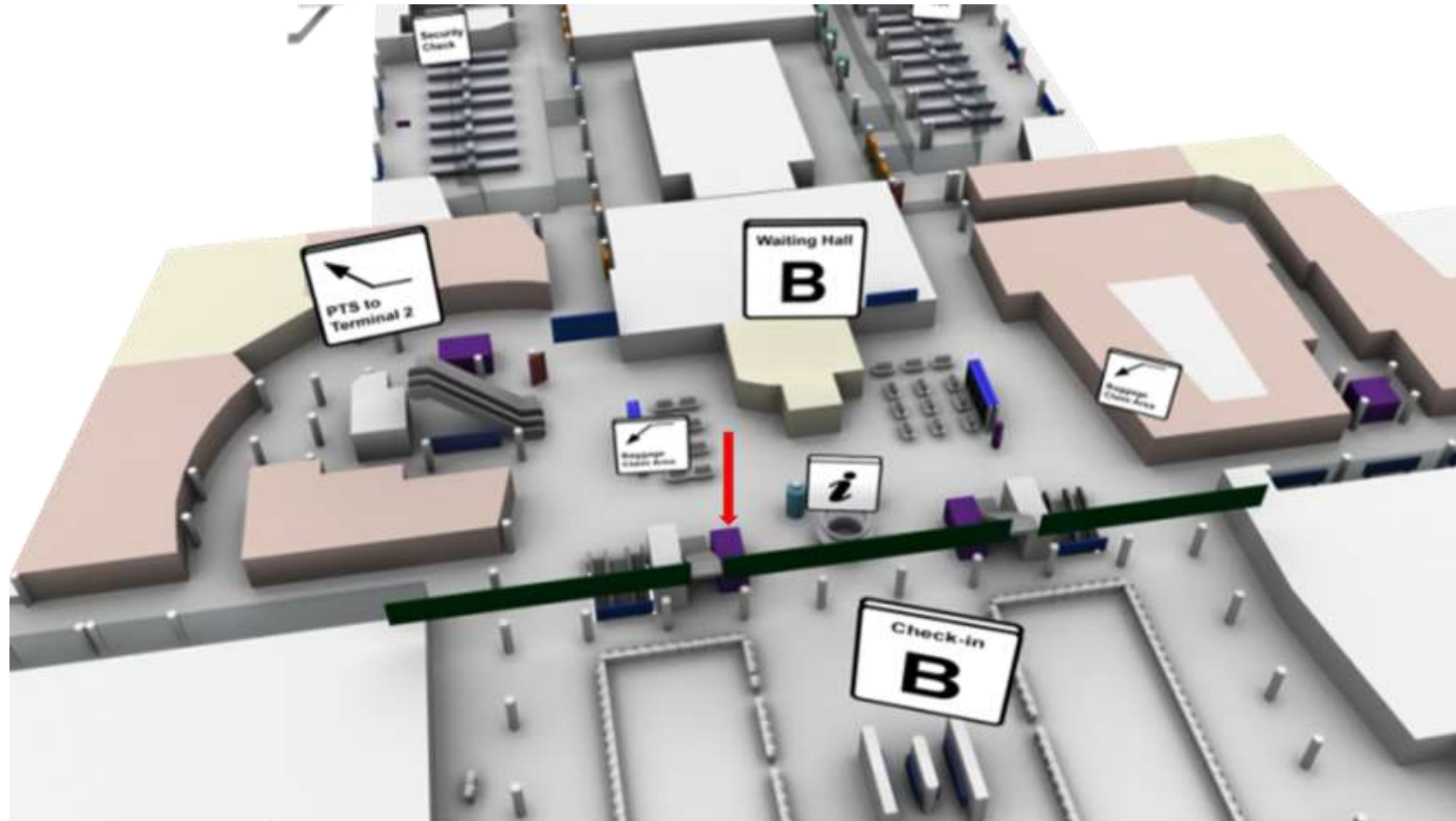

# PROMOTION POINT ÖFFENTL. BEREICH – ABFLUG

## TERMINAL 2 PROMOTION – ÖFFENTLICH



### Erlebnistour für Ihre Marke am Check-in in Halle E

- Dieser Promotion Point besteht durch die direkte Nähe zu den Shops, wo der Aufenthalt gern mal länger dauert.
- Gelegen am Check-in der Halle E rekrutieren Sie hier ein vielfältiges Publikum von abfliegenden Passagieren und ihren Begleitern.
- Mit interaktiven Angeboten und Touchpoints erreichen Sie den Kunden noch unmittelbarer.
- Dieser Standort ist ideal für Abverkaufskampagnen, besonders in der Shopping-Area.

**Ideal für  
Abverkaufskampagnen**

**Interaktive Medien nutzbar**

**Große Anzahl Vielflieger**

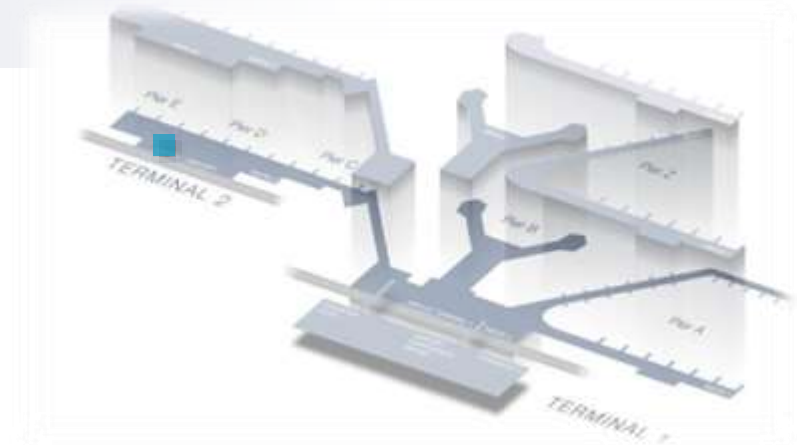

|                          |                                      |
|--------------------------|--------------------------------------|
| <b>Ressourcennummer:</b> | 017-0032                             |
| <b>Ort:</b>              | Check-in Halle E, Ebene 2            |
| <b>Anzahl:</b>           | 1                                    |
| <b>Passagiertyp:</b>     | Abflieger                            |
| <b>Laufzeit:</b>         | 1 Monat                              |
| <b>Preis*:</b>           | 21.770 €                             |
| <b>Sonstige Kosten*:</b> | 2.500 € Handling-Fee                 |
| <b>Fläche (L x B):</b>   | 6,00 x 3,00 m = 18,00 m <sup>2</sup> |

\* Sämtliche Preise und Kosten vorbehaltlich Änderungen. Zu besonderen Messeveranstaltungen sind Preisaufläge möglich.

# PROMOTION POINT ÖFFENTL. BEREICH – ABFLUG

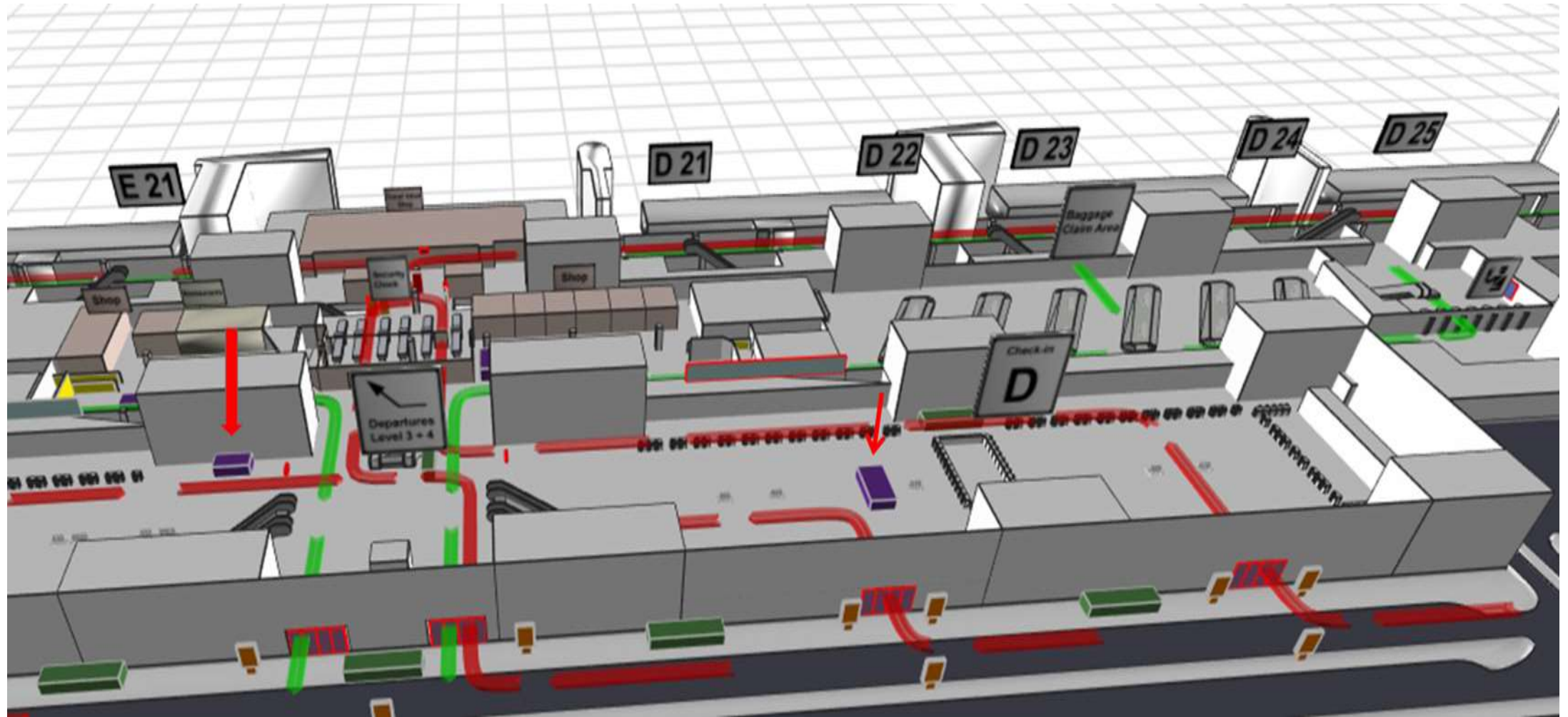

# PROMOTION POINT ÖFFENTL. BEREICH – ABFLUG

## TERMINAL 2 PROMOTION – ÖFFENTLICH



**Ideal für  
Abverkaufskampagnen**

**Interaktive Medien nutzbar**

**Große Anzahl Vielflieger**

### Erlebnistour für Ihre Marke am Check-in in Halle D

- Dieser Promotion Point besteht durch die direkte Nähe zu den Shops, wo der Aufenthalt gern mal länger dauert.
- Gelegen im Check-in-Bereich in Halle D und in direkter Shop-Nähe rekrutieren Sie hier ein vielfältiges Publikum von abfliegenden Passagieren und ihren Begleitern.
- Mit interaktiven Angeboten und Touchpoints erreichen Sie den Kunden noch unmittelbarer.

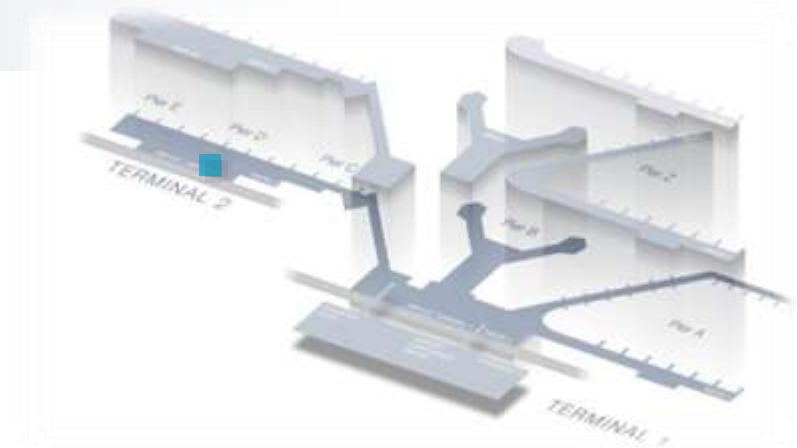

|                          |                                      |
|--------------------------|--------------------------------------|
| <b>Ressourcennummer:</b> | 017-0031                             |
| <b>Ort:</b>              | Check-in Halle D, Ebene 2            |
| <b>Anzahl:</b>           | 1                                    |
| <b>Passagiertyp:</b>     | Abflieger                            |
| <b>Laufzeit:</b>         | 1 Monat                              |
| <b>Preis*:</b>           | 21.510 €                             |
| <b>Sonstige Kosten*:</b> | 2.500 € Handling-Fee                 |
| <b>Fläche (L x B):</b>   | 7,00 x 4,00 m = 28,00 m <sup>2</sup> |



# PROMOTION POINT ÖFFENTL. BEREICH – ABFLUG

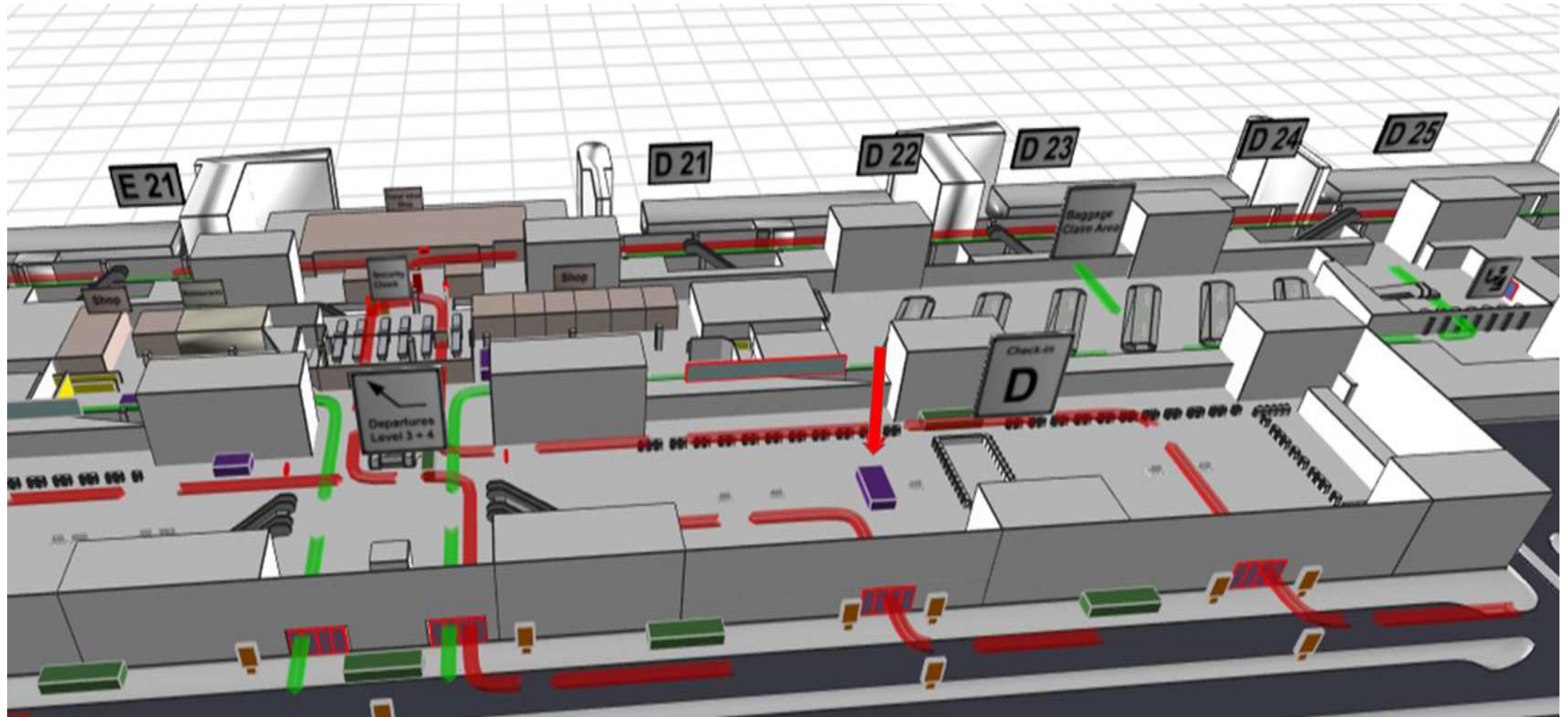

# PROMOTION POINT ÖFFENTL. BEREICH – ABFLUG

## TERMINAL 1 PROMOTION – ÖFFENTLICH



**Ideal für  
Abverkaufskampagnen**

**Interaktive Medien nutzbar**

**Große Anzahl Vielflieger**

### Erlebnistour für Ihre Marke an der Sicherheitskontrolle A

- Dieser Promotion Point besteht durch die direkte Nähe zu den Shops, wo der Aufenthalt gern mal länger dauert.
- Gelegen direkt an der Wegführung zur Sicherheitskontrolle A und in direkter Shop-Nähe rekrutieren Sie hier ein vielfältiges Publikum von abfliegenden Passagieren und ihren Begleitern.
- Mit interaktiven Angeboten und Touchpoints erreichen Sie den Kunden noch unmittelbarer.

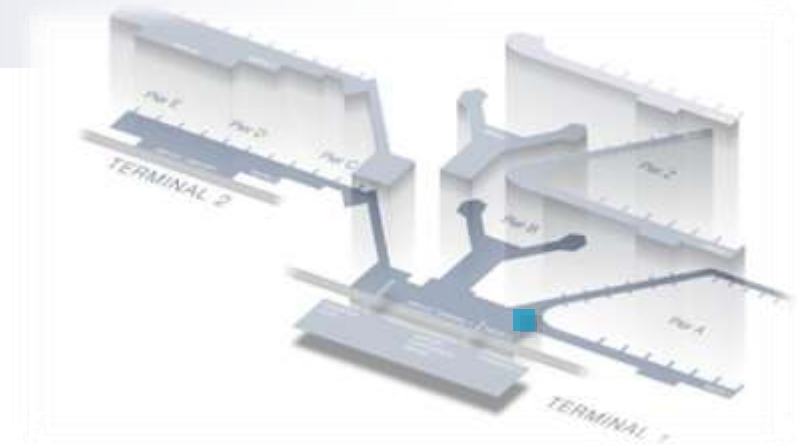

|                          |                                      |
|--------------------------|--------------------------------------|
| <b>Ressourcennummer:</b> | 017-0011                             |
| <b>Ort:</b>              | Am Zugang zur Sicherheitskontrolle A |
| <b>Anzahl:</b>           | 1                                    |
| <b>Passagiertyp:</b>     | Abflieger                            |
| <b>Laufzeit:</b>         | 1 Monat                              |
| <b>Preis*:</b>           | 44.540 €                             |
| <b>Sonstige Kosten*:</b> | 2.500 € Handling-Fee                 |
| <b>Fläche (L x B):</b>   | 5,30 x 3,20 m = 16,96 m <sup>2</sup> |

\* Sämtliche Preise und Kosten vorbehaltlich Änderungen. Zu besonderen Messeveranstaltungen sind Preisaufläge möglich.

# PROMOTION POINT ÖFFENTL. BEREICH – ABFLUG

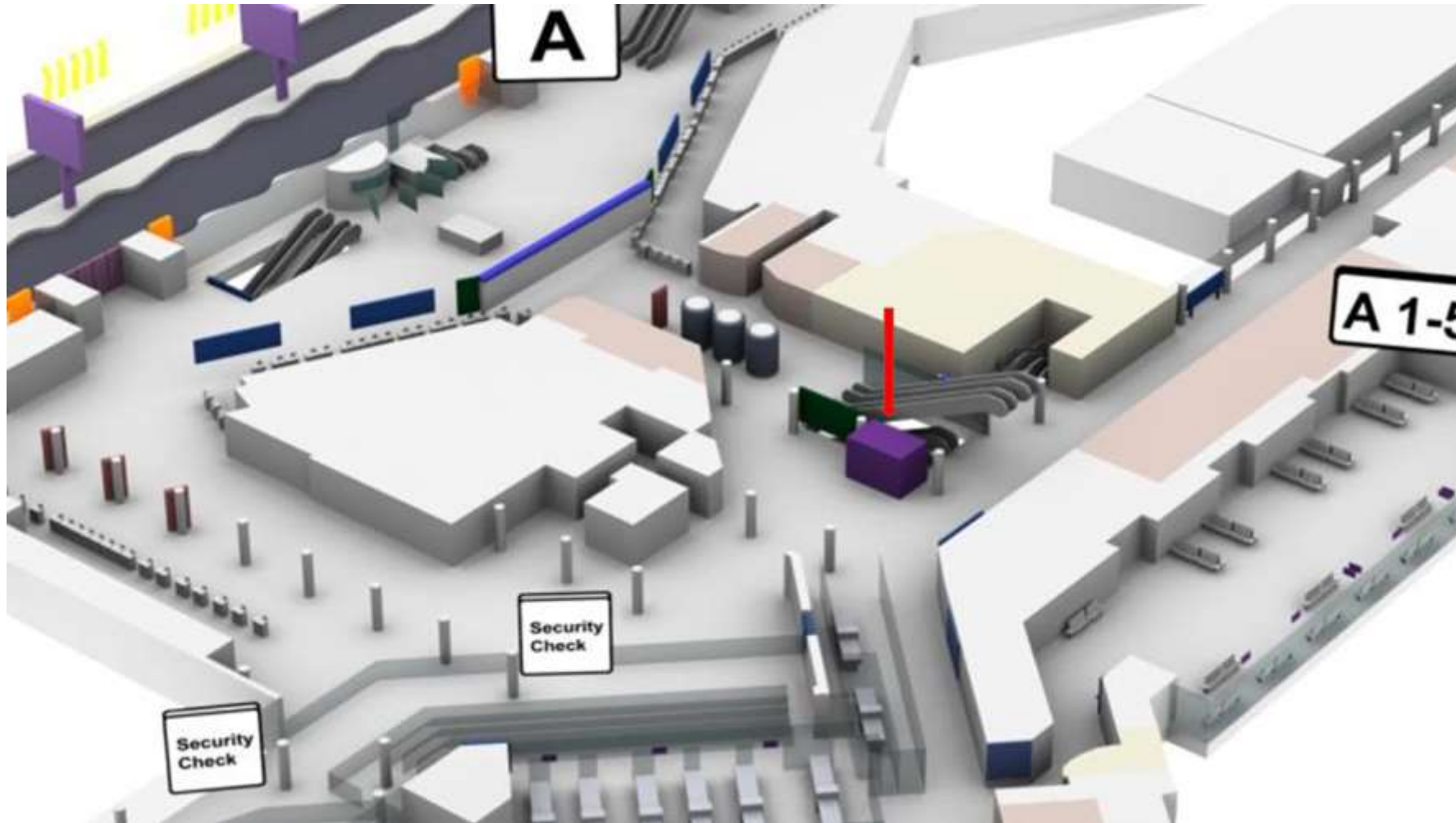

# PROMOTION POINT ÖFFENTL. BEREICH – ANKUNFT

## TERMINAL 1 PROMOTION – ÖFFENTLICH



**Ausstellfläche**

**Große Besucheranzahl**

**Ideal für kurzfristige  
Kampagnen**

### Punktlandung für Ihren Dialog an der Ankunftshalle A

- Dieser Promotion Point überrascht nicht nur ankommende Passagiere, sondern auch ihre Begleiter. 36 Prozent werden bei Ankunft abgeholt.
- Direkt positioniert in der öffentlichen Ankunftshalle A haben Sie freie Bahn für überraschende und unterhaltende Aktionen.
- Mit dieser Ausstellfläche erreichen Sie auch eine Vielzahl von Geschäftsreisenden vor Messen oder Veranstaltungen.
- Die hohe Besucherfrequenz ist auch besonders für kurzfristige Aktionskampagnen spannend, so zum Beispiel am Urlaubsende.

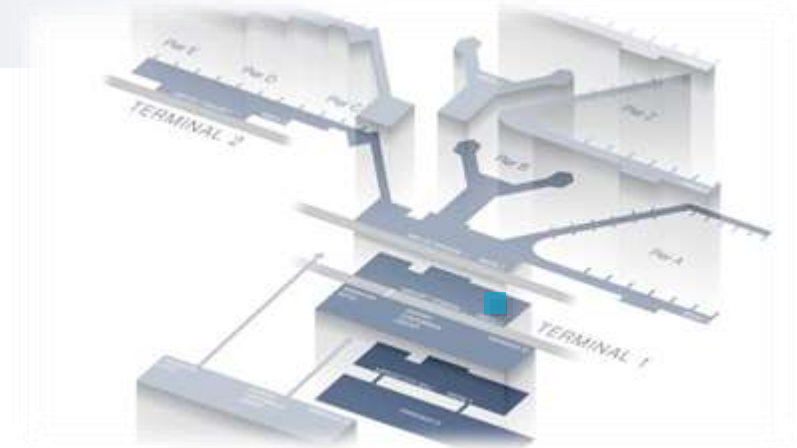

**Ressourcennummer:** 017-0018

**Ort:** Ankunftshalle A, öffentlicher Bereich, Ebene 1

**Anzahl:** 1

**Passagiertyp:** Ankommer und Meeter & Greeter

**Laufzeit:** 1 Monat

**Preis\*:** 12.830 €

**Sonstige Kosten\*:** 2.500 € Handling-Fee

**Fläche (L x B):** 5,00 x 4,00 m = 20,00 m<sup>2</sup>

# PROMOTION POINT ÖFFENTL. BEREICH – ANKUNFT

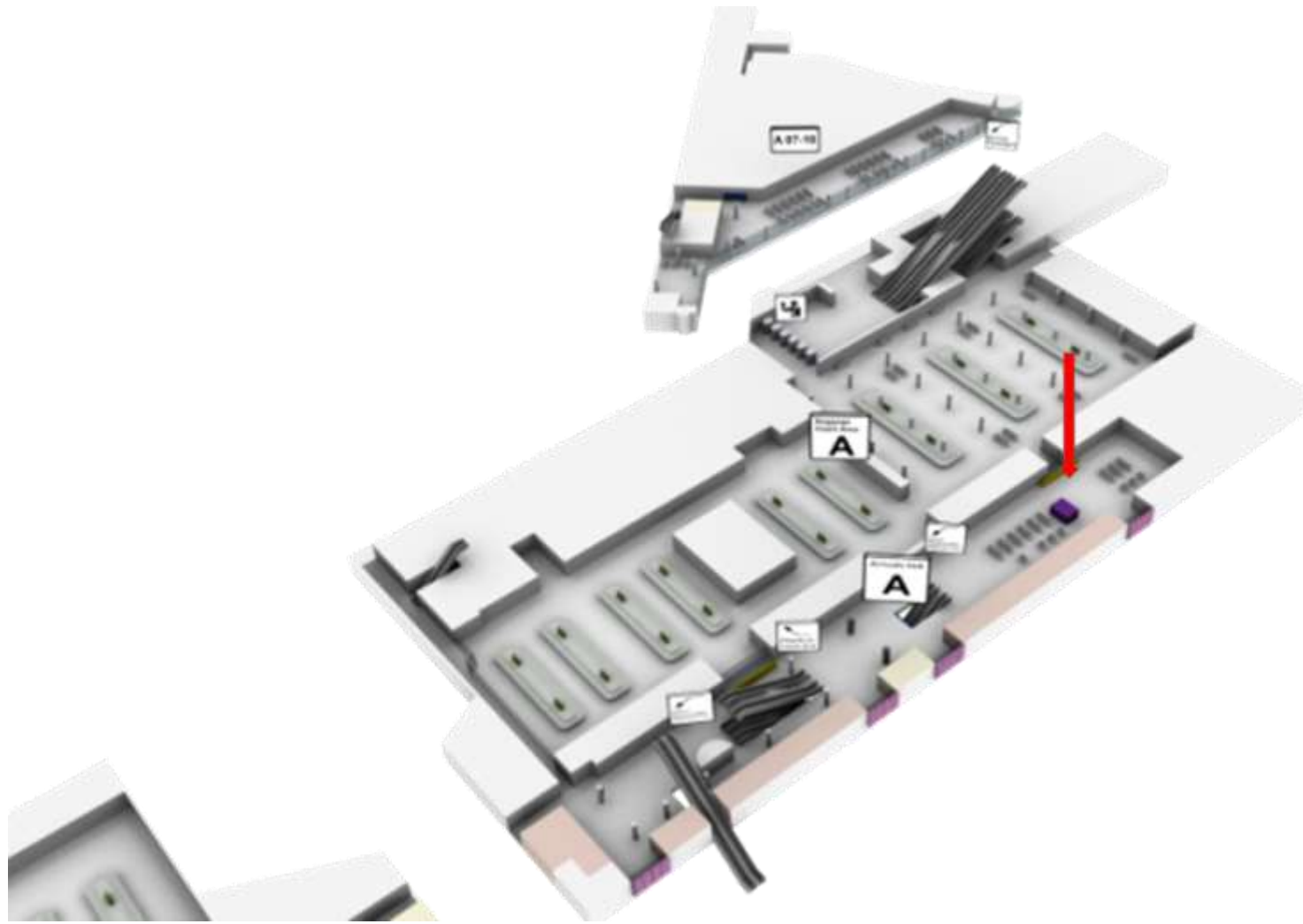

# PROMOTION POINT ÖFFENTL. BEREICH – ANKUNFT

## TERMINAL 1 PROMOTION – ÖFFENTLICH



**Ausstellfläche**

**Große Besucheranzahl**

**Ideal für kurzfristige  
Kampagnen**

### Punktlandung für Ihren Dialog an der Ankunftshalle B

- Dieser Promotion Point überrascht nicht nur ankommende Passagiere aus aller Welt, sondern auch ihre Begleiter. 36 Prozent werden bei Ankunft abgeholt.
- Direkt positioniert in der öffentlichen Ankunftshalle B, im Wartebereich und in Shop- und Gastro-Nähe haben Sie freie Bahn für überraschende und unterhaltende Aktionen.
- Mit dieser Ausstellfläche erreichen Sie auch eine Vielzahl von Geschäftsreisenden vor Messen oder Veranstaltungen.
- Die hohe Besucherfrequenz ist auch besonders für kurzfristige Aktionskampagnen spannend, so zum Beispiel am Urlaubsende.

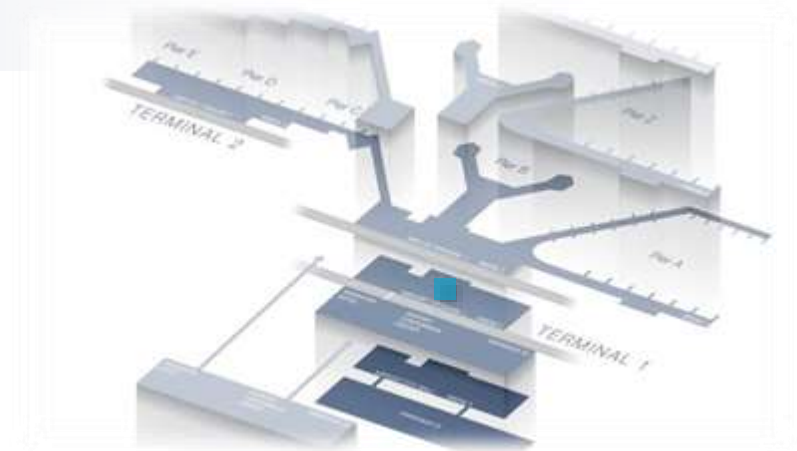

|                          |  |
|--------------------------|--|
| <b>Ressourcennummer:</b> | 017-0009                                       |
| <b>Ort:</b>              | Ankunftshalle B, öffentlicher Bereich, Ebene 1 |
| <b>Anzahl:</b>           | 1  |
| <b>Passagiertyp:</b>     | Ankommer und Meeter & Greeter                  |
| <b>Laufzeit:</b>         | 1 Monat  |
| <b>Preis*:</b>           | 9.020 €  |
| <b>Sonstige Kosten*:</b> | 2.500 € Handling-Fee                           |
| <b>Fläche (L x B):</b>   | 5,40 x 2,80 m = 15,12 m <sup>2</sup>           |

\* Sämtliche Preise und Kosten vorbehaltlich Änderungen. Zu besonderen Messeveranstaltungen sind Preisaufläge möglich.

# PROMOTION POINT ÖFFENTL. BEREICH – ANKUNFT

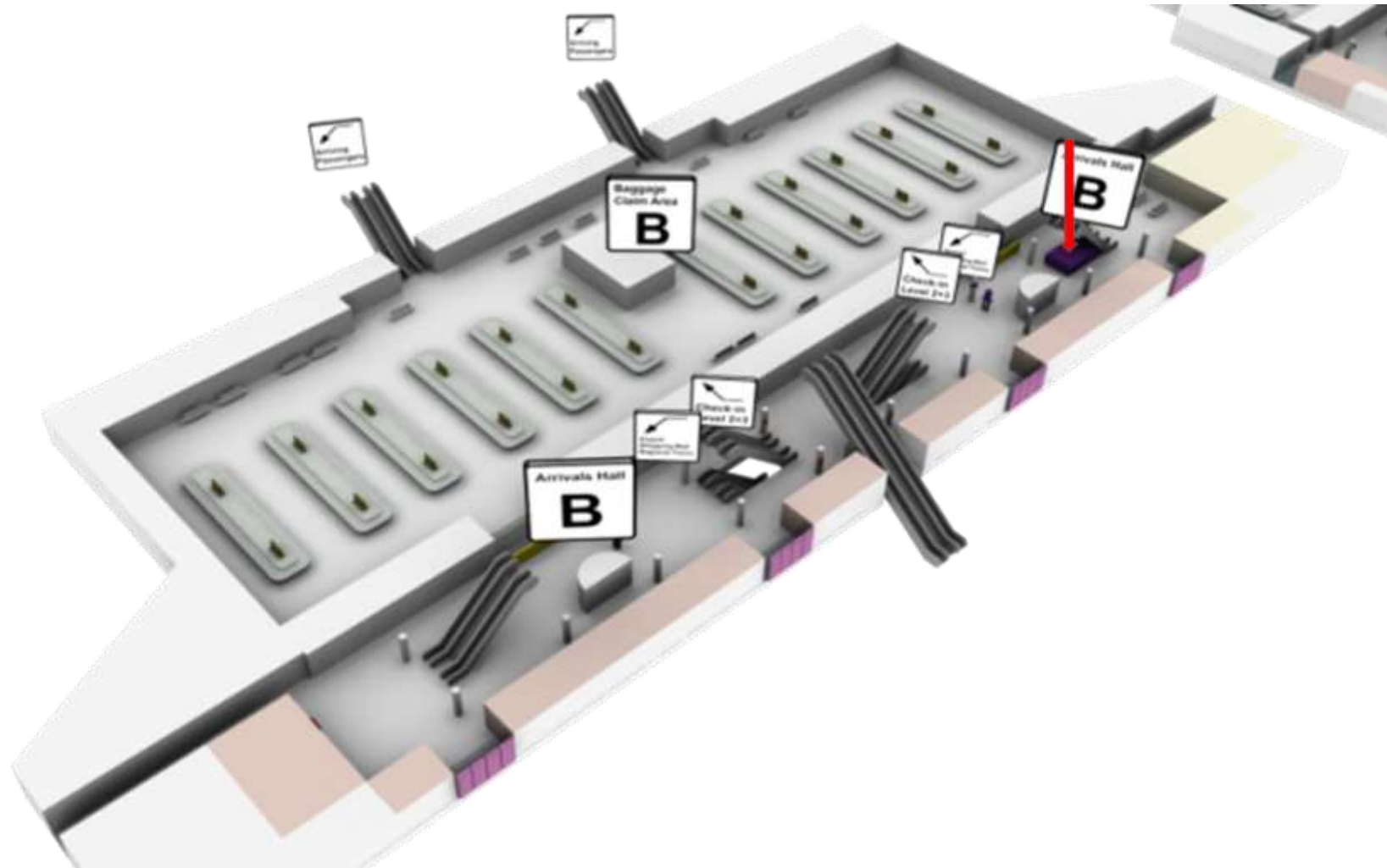

# PROMOTION POINT ÖFFENTL. BEREICH – ANKUNFT

## TERMINAL 1 PROMOTION – ÖFFENTLICH



Ausstellfläche

Große Besucheranzahl

Ideal für kurzfristige  
Kampagnen

### Punktlandung für Ihren Dialog an der Ankunftshalle C

- Dieser Promotion Point überrascht nicht nur ankommende Passagiere, sondern auch ihre Begleiter. 36 Prozent werden bei Ankunft abgeholt.
- Direkt positioniert in der öffentlichen Ankunftshalle C haben Sie freie Bahn für überraschende und unterhaltende Aktionen.
- Mit dieser Ausstellfläche erreichen Sie auch eine Vielzahl von Privatreisenden.
- Die hohe Besucherfrequenz ist besonders auch für kurzfristige Aktionskampagnen reizvoll, so zum Beispiel am Urlaubsende.

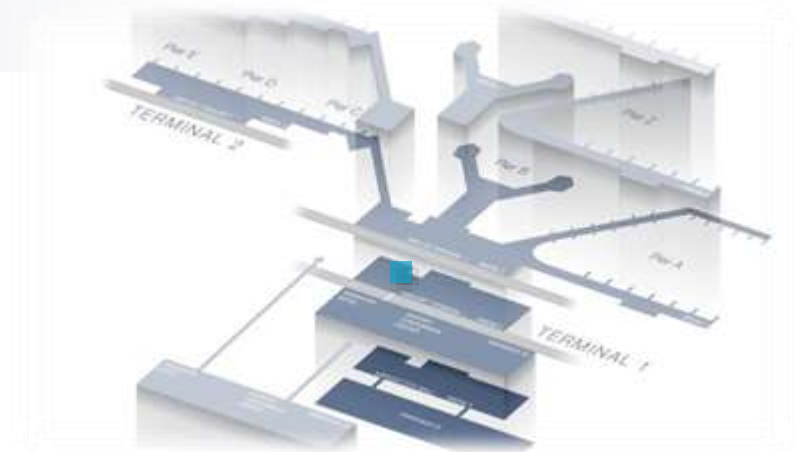

**Ressourcennummer:** 017-0016

**Ort:** Ankunftshalle C, öffentlicher Bereich, Ebene 1

**Anzahl:** 1

**Passagiertyp:** Ankommer und Meeter & Greeter

**Laufzeit:** 1 Monat

**Preis\*:** 8.740 €

**Sonstige Kosten\*:** 2.500 € Handling-Fee

**Fläche (L x B):** 6,00 x 3,00 m = 18,00 m<sup>2</sup>



# PROMOTION POINT ÖFFENTL. BEREICH – ANKUNFT

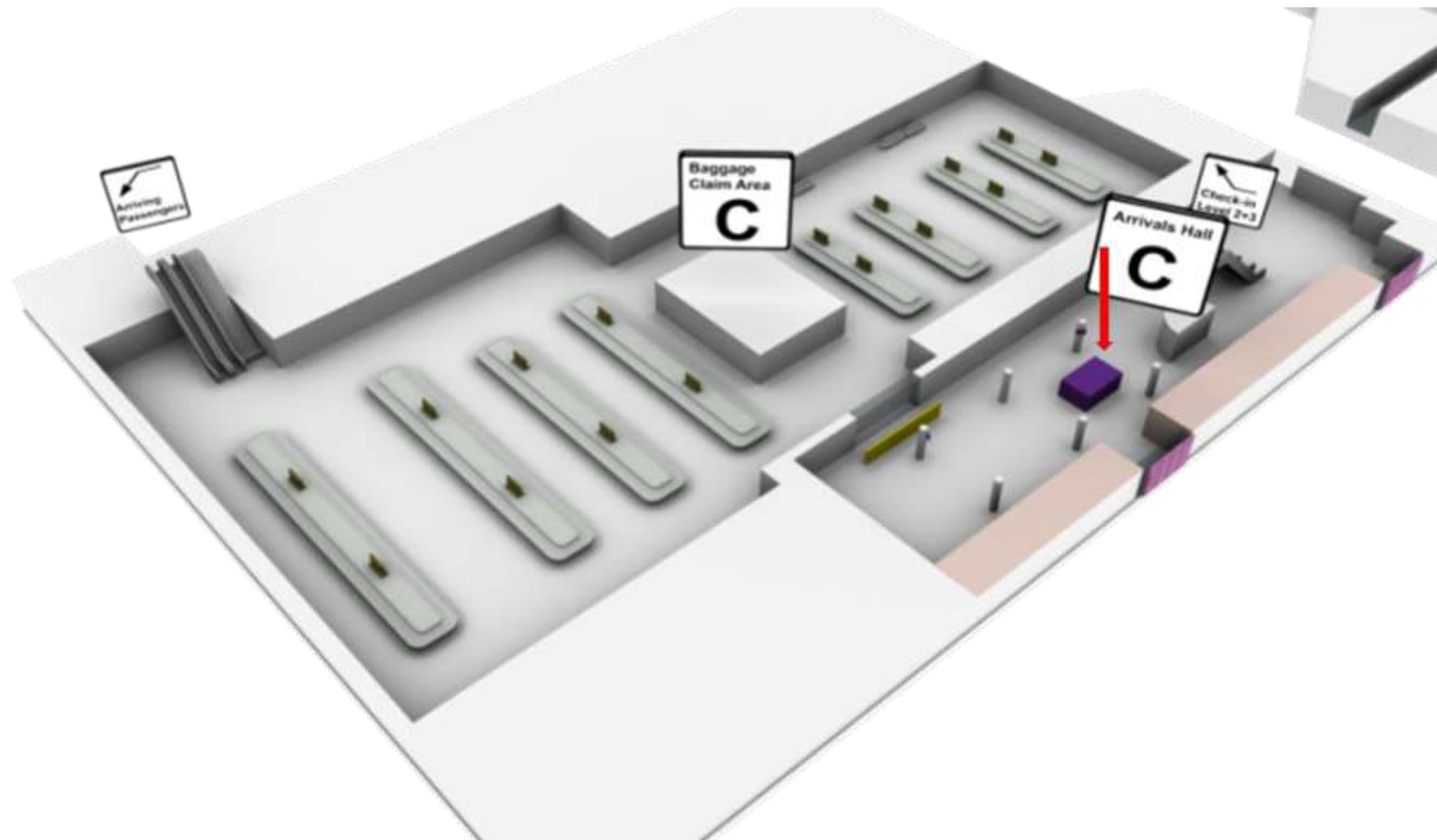

# PROMOTION POINT ÖFFENTL. BEREICH – ANKUNFT

## TERMINAL 2 PROMOTION – ÖFFENTLICH



**Ausstellfläche**

**Große Besucheranzahl**

**Ideal für kurzfristige  
Kampagnen**

### Punktlandung für Ihren Dialog an der Ankunftshalle D

- Dieser Promotion Point überrascht nicht nur ankommende Passagiere, sondern auch ihre Begleiter. 36 Prozent werden bei Ankunft abgeholt.
- Direkt positioniert im Wartebereich in der öffentlichen Ankunftshalle D haben Sie freie Bahn für überraschende und unterhaltende Aktionen.
- Mit dieser Ausstellfläche erreichen Sie auch eine Vielzahl von Privatreisenden.
- Die hohe Besucherfrequenz ist besonders auch für kurzfristige Aktionskampagnen reizvoll, so zum Beispiel am Urlaubsende.

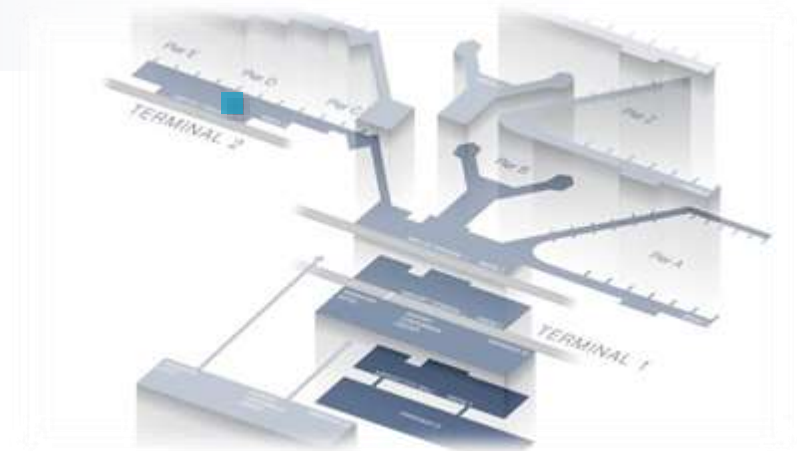

**Ressourcennummer:** 017-0033

**Ort:** Ankunftshalle D, Ebene 2,  
vor Car Rental Center

**Anzahl:** 1

**Passagiertyp:** Ankommer und Meeter & Greeter

**Laufzeit:** 1 Monat

**Preis\*:** 13.570 €

**Sonstige Kosten\*:** 2.500 € Handling-Fee

**Fläche (L x B):** 6,00 m x 3,00 m = 18,00 m<sup>2</sup>

\* Sämtliche Preise und Kosten vorbehaltlich Änderungen. Zu besonderen Messeveranstaltungen sind Preisauflschläge möglich.

# PROMOTION POINT ÖFFENTL. BEREICH – ANKUNFT

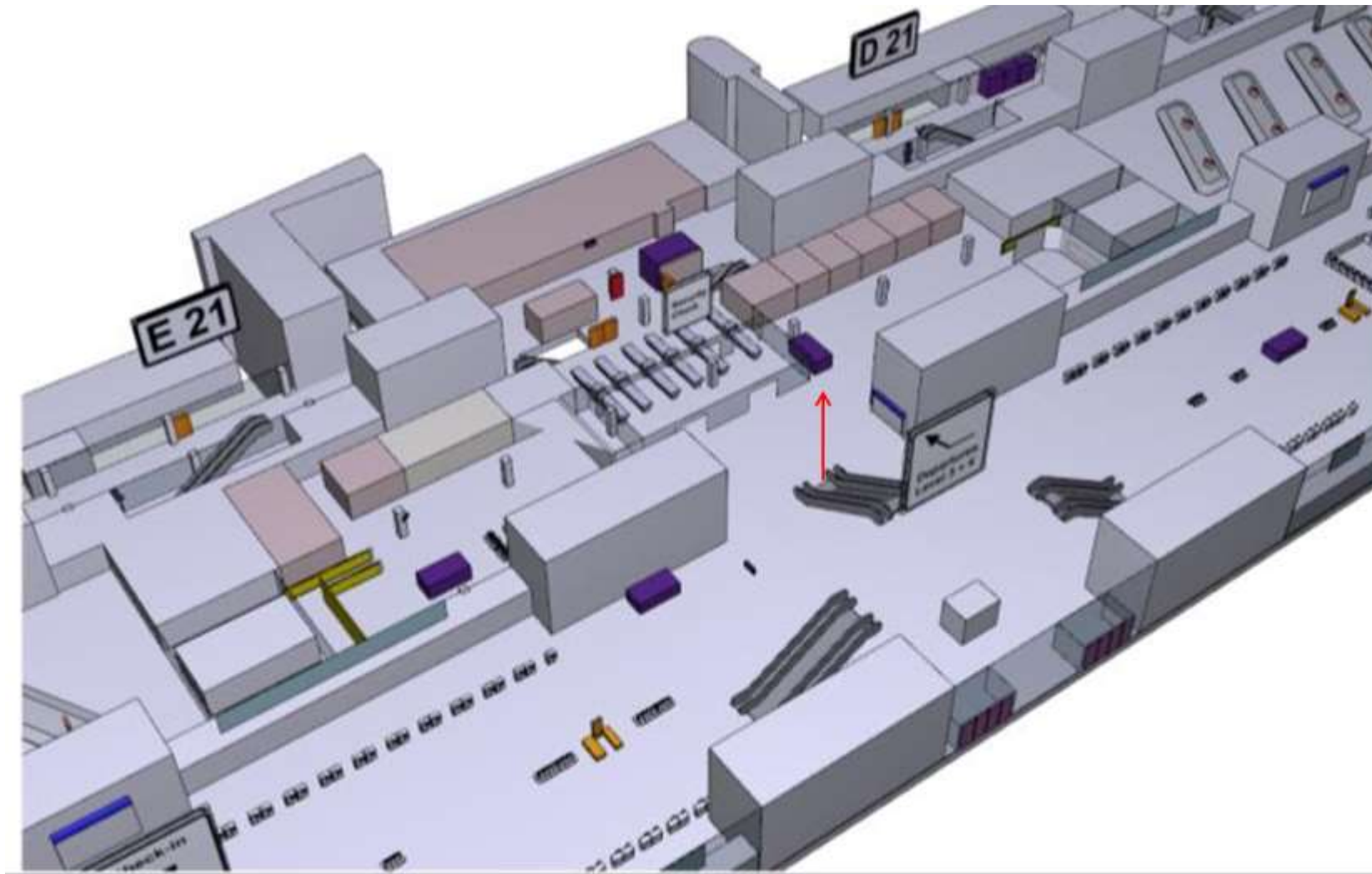

# PROMOTION POINT ÖFFENTL. BEREICH – ANKUNFT

## TERMINAL 2 PROMOTION – ÖFFENTLICH



Ausstellfläche

Große Besucheranzahl

Ideal für kurzfristige  
Kampagnen

### Punktlandung für Ihren Dialog an der Ankunftshalle E

- Dieser Promotion Point überrascht nicht nur ankommende Passagiere, sondern auch ihre Begleiter. 36 Prozent werden bei Ankunft abgeholt.
- Direkt positioniert im Wartebereich in der öffentlichen Ankunftshalle E haben Sie freie Bahn für überraschende und unterhaltende Aktionen.
- Mit dieser Ausstellfläche erreichen Sie auch eine Vielzahl von Privatreisenden.
- Die hohe Besucherfrequenz ist besonders auch für kurzfristige Aktionskampagnen reizvoll, so zum Beispiel am Urlaubsende.

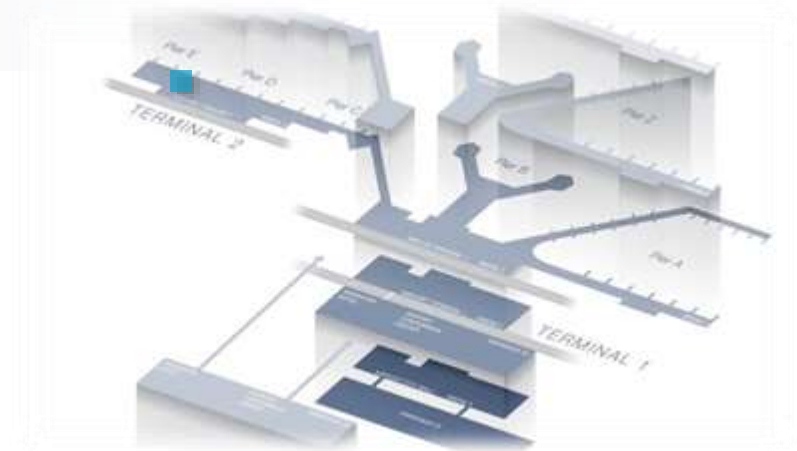

**Ressourcennummer:** 017-0034

**Ort:** Ankunftshalle E, öffentlicher Bereich, Ebene 2

**Anzahl:** 1

**Passagiertyp:** Ankommer und Meeter & Greeter

**Laufzeit:** 1 Monat

**Preis\*:** 8.460 €

**Sonstige Kosten\*:** 2.500 € Handling-Fee

**Fläche (L x B):** 6,00 m x 3,00 m = 18,00 m<sup>2</sup>

# PROMOTION POINT ÖFFENTL. BEREICH – ANKUNFT

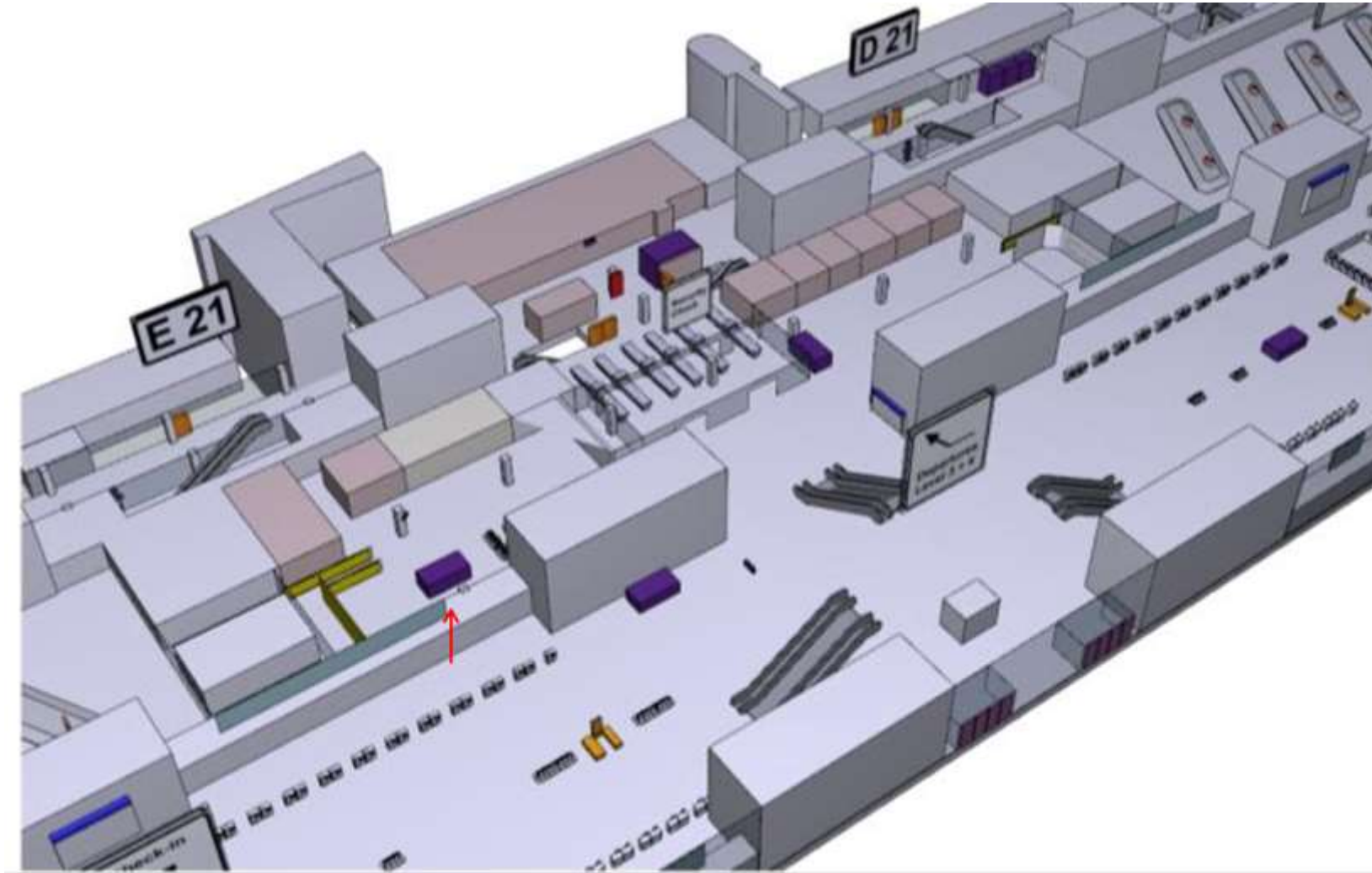

# PROMOTION POINT ÖFFENTL. BEREICH – ANKUNFT

## TERMINAL 1 PROMOTION – ÖFFENTLICH



Ausstellfläche

Große Besucheranzahl

Ideal für kurzfristige  
Kampagnen

### Punktlandung für Ihren Dialog am Car Rental Center

- Dieser Promotion Point überrascht nicht nur ankommende Passagiere, sondern auch ihre Begleiter.
- Direkt positioniert am vielbefahrenen Car Rental Center haben Sie freie Bahn für überraschende und unterhaltende Aktionen.
- Mit dieser Ausstellfläche erreichen Sie auch eine Vielzahl von Geschäftsreisenden zum Beispiel mit gezielter Messe- und Eventkommunikation.
- Die hohe Besucherfrequenz ist besonders auch für kurzfristige Aktionskampagnen reizvoll, so zum Beispiel am Urlaubsende.

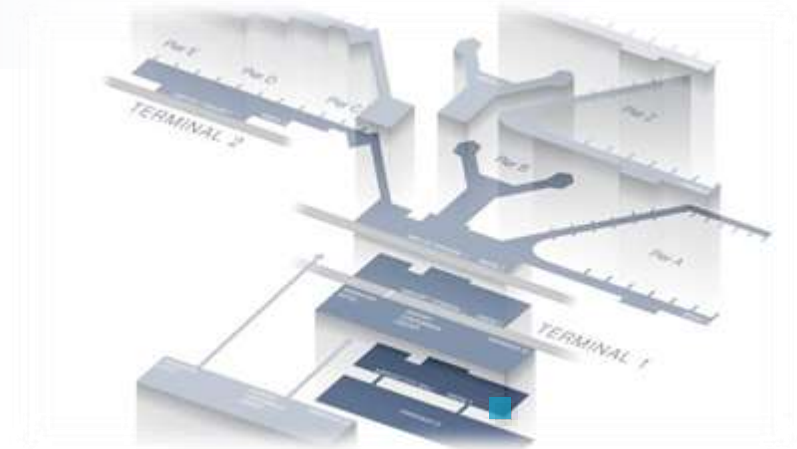

**Ressourcennummer:** 017-0014

**Ort:** Car Rental Center,  
öffentlicher Bereich, Ebene 0

**Anzahl:** 1

**Passagiertyp:** Ankommer und Meeter & Greeter

**Laufzeit:** 1 Monat

**Preis\*:** 33.260 €

**Sonstige Kosten\*:** 2.500 € Handling-Fee

**Fläche:** 21,2 m<sup>2</sup>

\* Sämtliche Preise und Kosten vorbehaltlich Änderungen. Zu besonderen Messeveranstaltungen sind Preisaufläge möglich.

# PROMOTION POINT ÖFFENTL. BEREICH – ANKUNFT

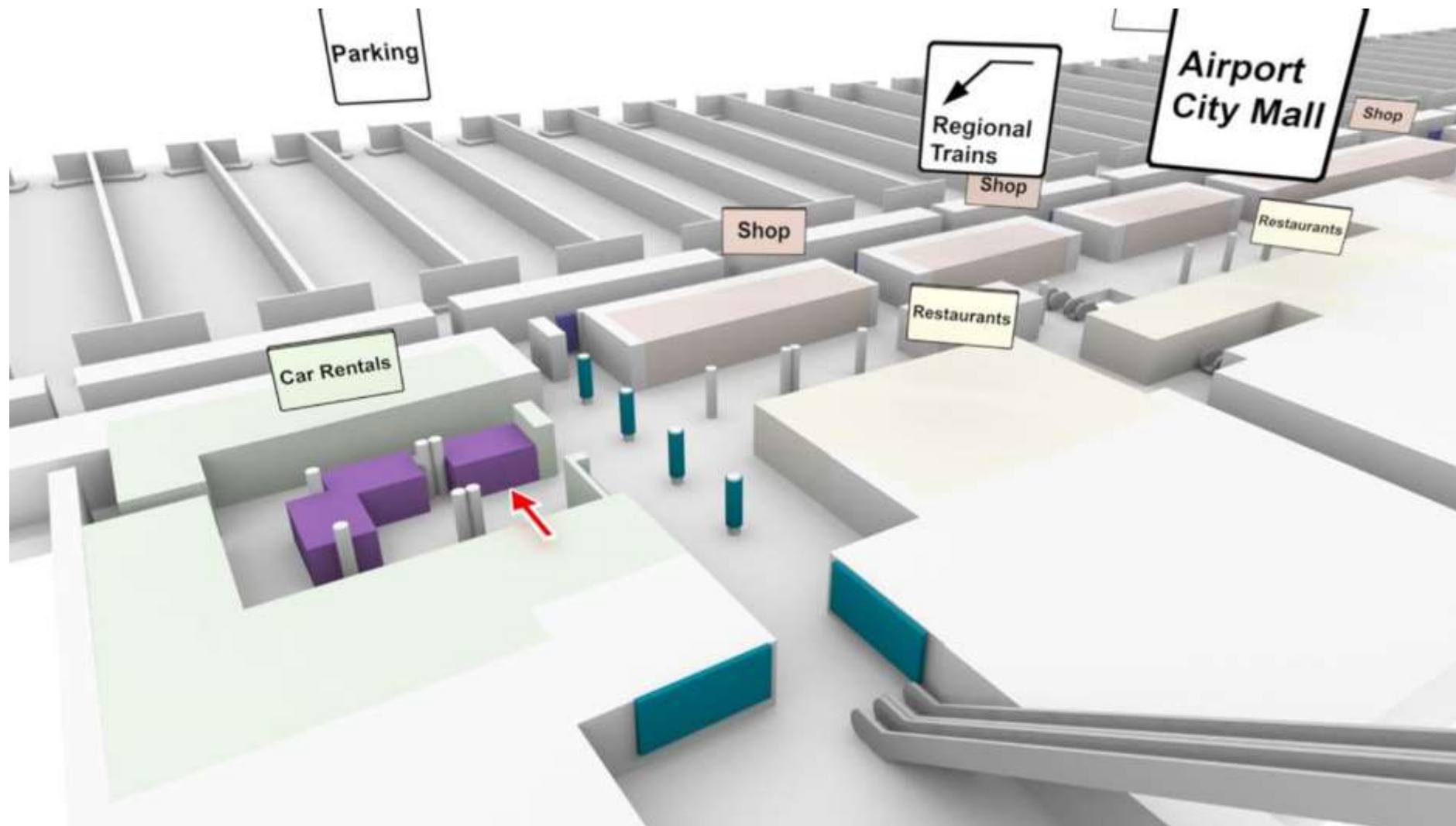

# PROMOTION POINT ÖFFENTL. BEREICH – ANKUNFT

## TERMINAL 1 PROMOTION – ÖFFENTLICH



**Ausstellfläche**

**Große Besucheranzahl**

**Ideal für kurzfristige  
Kampagnen**

### Punktlandung für Ihren Dialog am Car Rental Center

- Dieser Promotion Point überrascht nicht nur ankommende Passagiere, sondern auch ihre Begleiter.
- Direkt positioniert am vielbefahrenen Car Rental Center haben Sie freie Bahn für überraschende und unterhaltende Aktionen.
- Mit dieser Ausstellfläche erreichen Sie auch eine Vielzahl von Geschäftsreisenden zum Beispiel mit gezielter Messe- und Eventkommunikation.
- Die hohe Besucherfrequenz ist besonders auch für kurzfristige Aktionskampagnen reizvoll, so zum Beispiel am Urlaubsende.

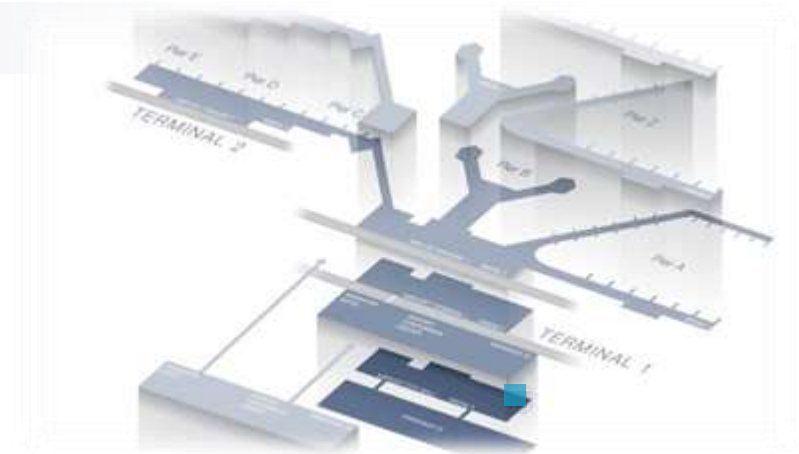

|                          |   |
|--------------------------|---|
| <b>Ressourcennummer:</b> | 017-0015  |
| <b>Ort:</b>              | Car Rental Center,<br>öffentlicher Bereich, Ebene 0 |
| <b>Anzahl:</b>           | 1   |
| <b>Passagiertyp:</b>     | Ankommer und Meeter & Greeter                       |
| <b>Laufzeit:</b>         | 1 Monat   |
| <b>Preis*:</b>           | 33.260 €  |
| <b>Sonstige Kosten*:</b> | 2.500 € Handling-Fee                                |
| <b>Fläche:</b>           | 23,2 m <sup>2</sup>                                 |

\* Sämtliche Preise und Kosten vorbehaltlich Änderungen. Zu besonderen Messeveranstaltungen sind Preisaufläge möglich.



# PROMOTION POINT ÖFFENTL. BEREICH – ANKUNFT

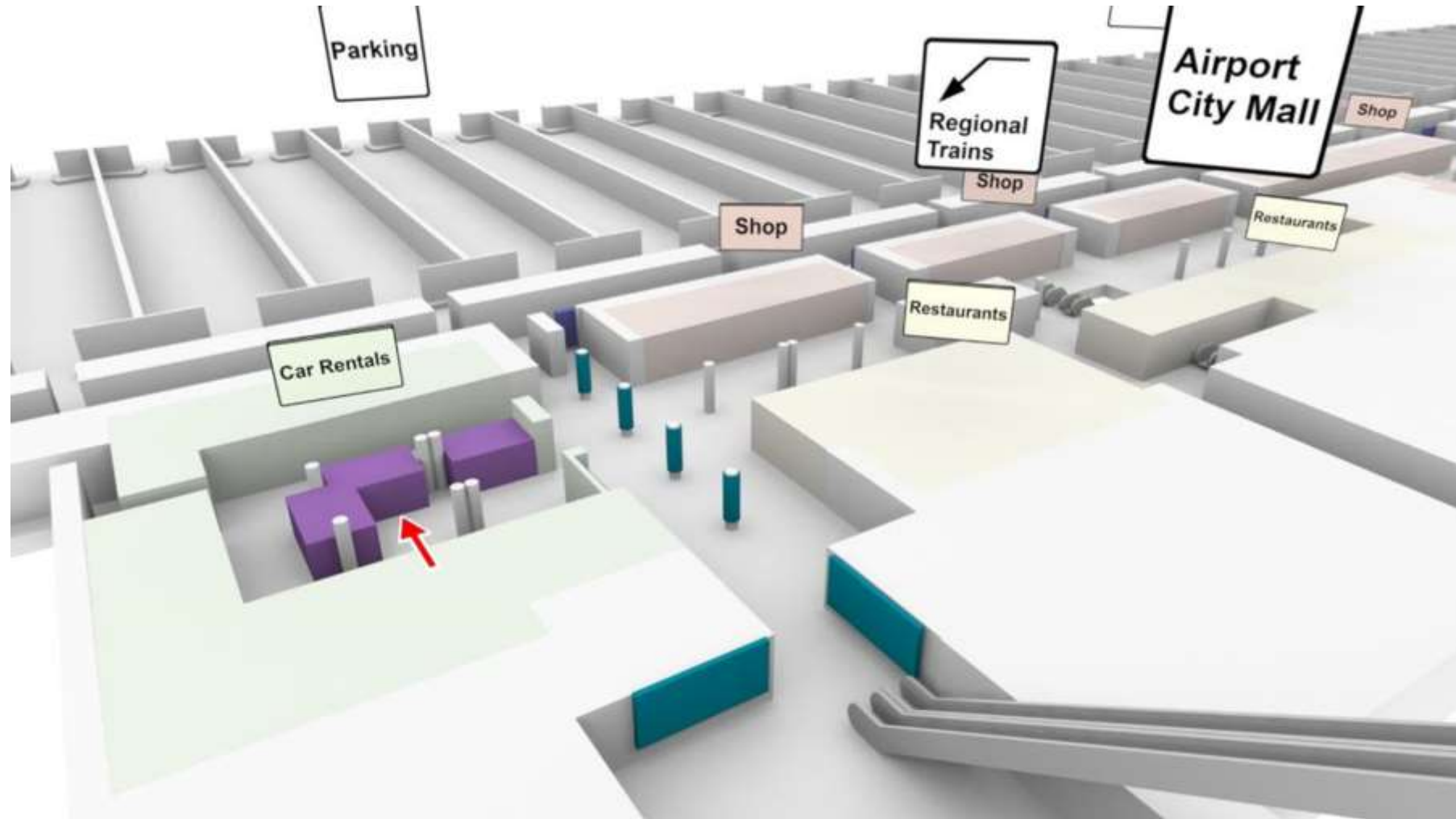

5



## PROMOTION

### Passagierbereich

Mobile Promotion

Promotion Points Passagier-Bereich – Abflug

Promotion Points Passagier-Bereich – Abflug /  
Ankunft



## WO ECHE ERLEBNISREISEN ANFANGEN

In den Passagierbereichen des Frankfurter Flughafens herrscht stets geschäftiger Publikumsbetrieb. An unseren Promotion-Flächen kommen Sie mit einer hochinteressanten, kaufkräftigen Zielgruppe direkt ins Gespräch: Hier treffen Ihre Promoter auf viele internationale Passagiere, unzählige Vielflieger und Geschäftsreisende.

Machen Sie den größten Flughafen Deutschland und den drittgrößten in Europa zu Ihrem eigenen Hub für gelungene One-to-One-Kommunikation. Sie können die lange Aufenthaltsdauer der Passagiere an einer Vielzahl von Begegnungspunkten für eindrucksvolle, unterhaltsame und informative Impulse nutzen.

Mit Media Frankfurt verlängern Sie ein positives Reiseerlebnis mit Ihrer Marke.

# MOBILE PROMOTION

## PROMOTION – INDIVIDUELLE BEREICHE



**Kurzfristig realisierbar**

**Kurze Mindestbelegung**

**Persönliche Ansprache**

### Der nahbarste Weg zu Ihrer Marke

- Mit Ihrem Mobile Promotion-Team kommen Sie ganz persönlich und maximal flexibel mit Ihrer gewünschten Zielgruppe ins Gespräch.
- Unserer Marktforschung zeigt: Am Frankfurter Flughafen erzielen Sie eine hervorragende Awareness und nachhaltige Werbeerinnerung. Produkt-Marketing und saisonale Aktionen sind besonders erfolgreich.
- Mit Gewinnspielen, Samplings, Giveaways, die Sie optional integrieren können, wird der Werbeeindruck noch nachhaltiger.

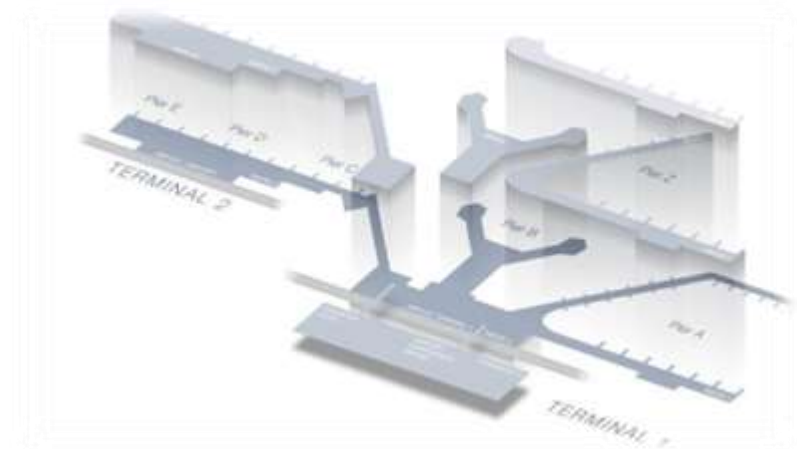

|                          |   |
|--------------------------|---|
| <b>Ressourcennummer:</b> | 018-0001 – 018-0010   |
| <b>Ort:</b>              | Exklusiv in ausgewählten Terminalbereichen  |
| <b>Laufzeit:</b>         | ab 1 Tag  |
| <b>Preis*:</b>           | 2.600 € pro Standort  |
| <b>Sonstige Kosten*:</b> | 1.550 € Handling-Fee  |
| <b>Hinweise:</b>         | Promotionteam: max. drei Promoter (Personalkosten nicht inklusive); Auf Wunsch vermitteln wir erfahrene, geschulte Airport-Promoter mit Flughafenausweis. |

\* Sämtliche Preise und Kosten vorbehaltlich Änderungen. Zu besonderen Messeveranstaltungen sind Preisaufläge möglich.

# PROMOTION POINT PASSAGIER-BEREICH – ABFLUG

## TERMINAL 1 PROMOTION – PASSAGIERBEREICH



### Ihre strahlende Bühne am Markplatz beim Flugsteig A

- An diesem Promotion Point lassen Sie ein innerdeutsches Publikum und Gäste aus dem Schengen-Raum Ihre Marke bestaunen und entdecken.
- Hier, zwischen Sicherheitskontrolle und Boarding, bringen die abfliegenden und ankommenden Fluggäste ein außerordentliches Zeitbudget von im Schnitt 70 Minuten mit.
- In direkter Nähe zu den Gastronomien und Shops bieten Sie ein Maximum an Kaufanreiz.

Nähe Gastronomie und Shops

ab 5m<sup>2</sup> Ausstellungsfläche

Inmitten des Passagierstroms

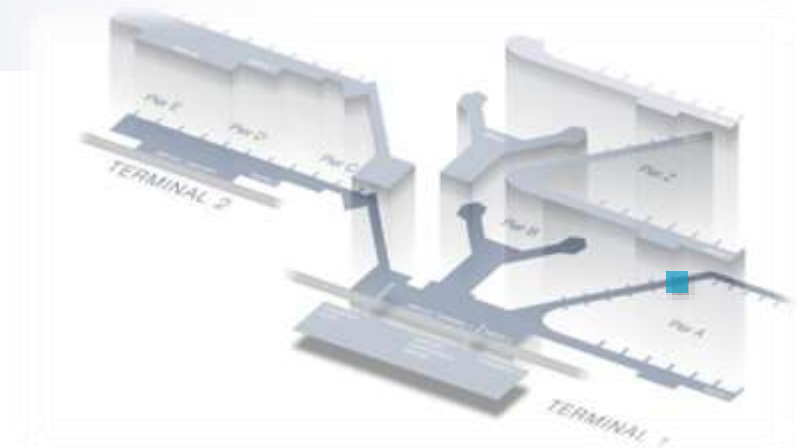

|                          |  |
|--------------------------|--|
| <b>Ressourcennummer:</b> | 017-0012   |
| <b>Ort:</b>              | Terminal 1, Flugsteig A , Ebene 2, zwischen Gate A 24 / 25 |
| <b>Anzahl:</b>           | 1  |
| <b>Passagiertyp:</b>     | Abflieger – Schengen                                       |
| <b>Laufzeit:</b>         | 1 Monat  |
| <b>Preis*:</b>           | 26.470 €   |
| <b>Sonstige Kosten*:</b> | 2.500 € Handling-Fee                                       |
| <b>Fläche:</b>           | 1,50 m x 3,50 m = 5,25 qm                                  |

\* Sämtliche Preise und Kosten vorbehaltlich Änderungen. Zu besonderen Messeveranstaltungen sind Preisaufläge möglich.

## PROMOTION POINT PASSAGIER-BEREICH – ABFLUG

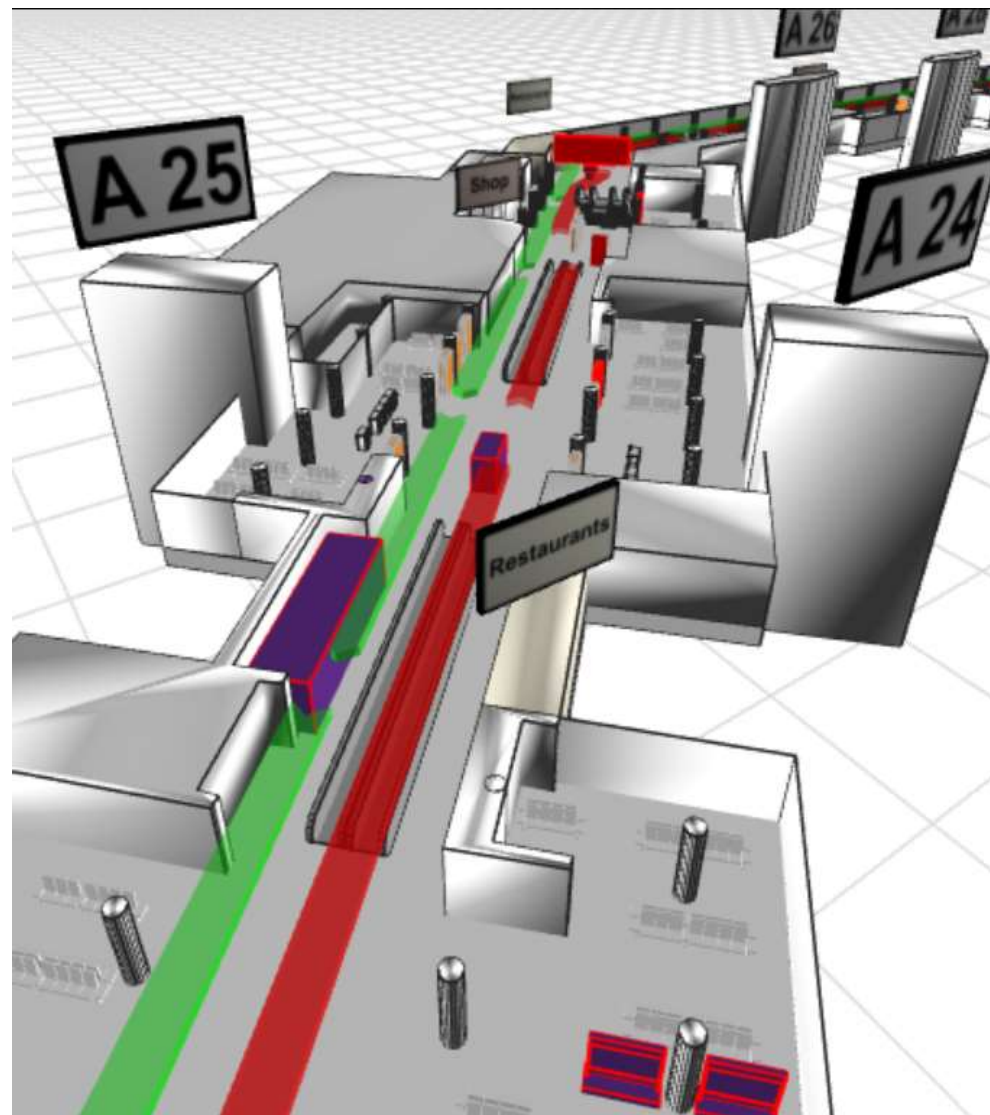

# PROMOTION POINT PASSAGIER-BEREICH – ABFLUG

## TERMINAL 1 PROMOTION – PASSAGIERBEREICH



**kontaktstarke Standorte**

**Ideal für  
Abverkaufskampagnen**

**unmittelbare Shopnähe**

### Ihre direkte Gangway in die Shops am Marktplatz Transit B-Ost

- Dieser Promotion Point inspiriert vor allem internationale Abflieger aus der Non-Schengen-Bereich.
- Gelegen im Wartebereich in unmittelbarer Nähe der Shop- und Gastro-Area sind Sie inmitten zentraler Wege platziert. Hier bringen die Passagiere viel Zeit mit.
- Am Marktplatz am Transit-B finden Sie einen effektvollen Schauplatz für Sampling-Aktionen, Gewinnspiele und Couponing.

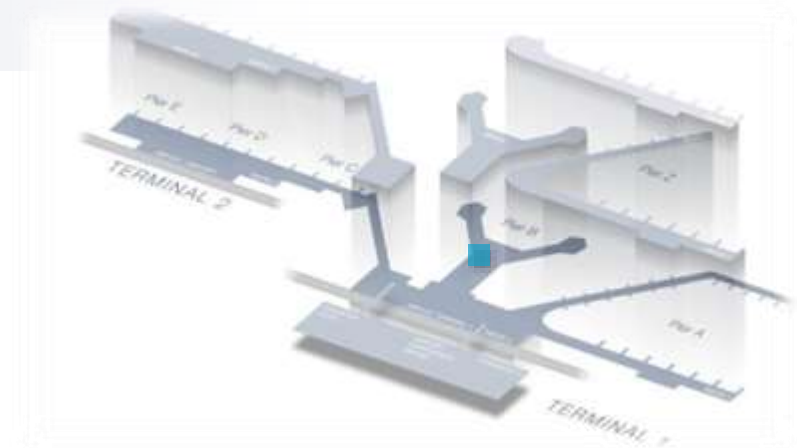

|                          |  |
|--------------------------|--|
| <b>Ressourcennummer:</b> | 017-0027   |
| <b>Ort:</b>              | Marktplatz Transit B-Ost international,<br>Ebene 2 |
| <b>Anzahl:</b>           | 1  |
| <b>Passagiertyp:</b>     | Abflieger – International Non-Schengen             |
| <b>Laufzeit:</b>         | 1 Monat  |
| <b>Preis*:</b>           | 46.110 €   |
| <b>Sonstige Kosten*:</b> | 2.500 € Handling-Fee                               |
| <b>Fläche:</b>           | 6,00 m x 5,99 m = 35,94 m <sup>2</sup>             |

\* Sämtliche Preise und Kosten vorbehaltlich Änderungen. Zu besonderen Messeveranstaltungen sind Preisauflschläge möglich.

# PROMOTION POINT PASSAGIER-BEREICH – ABFLUG

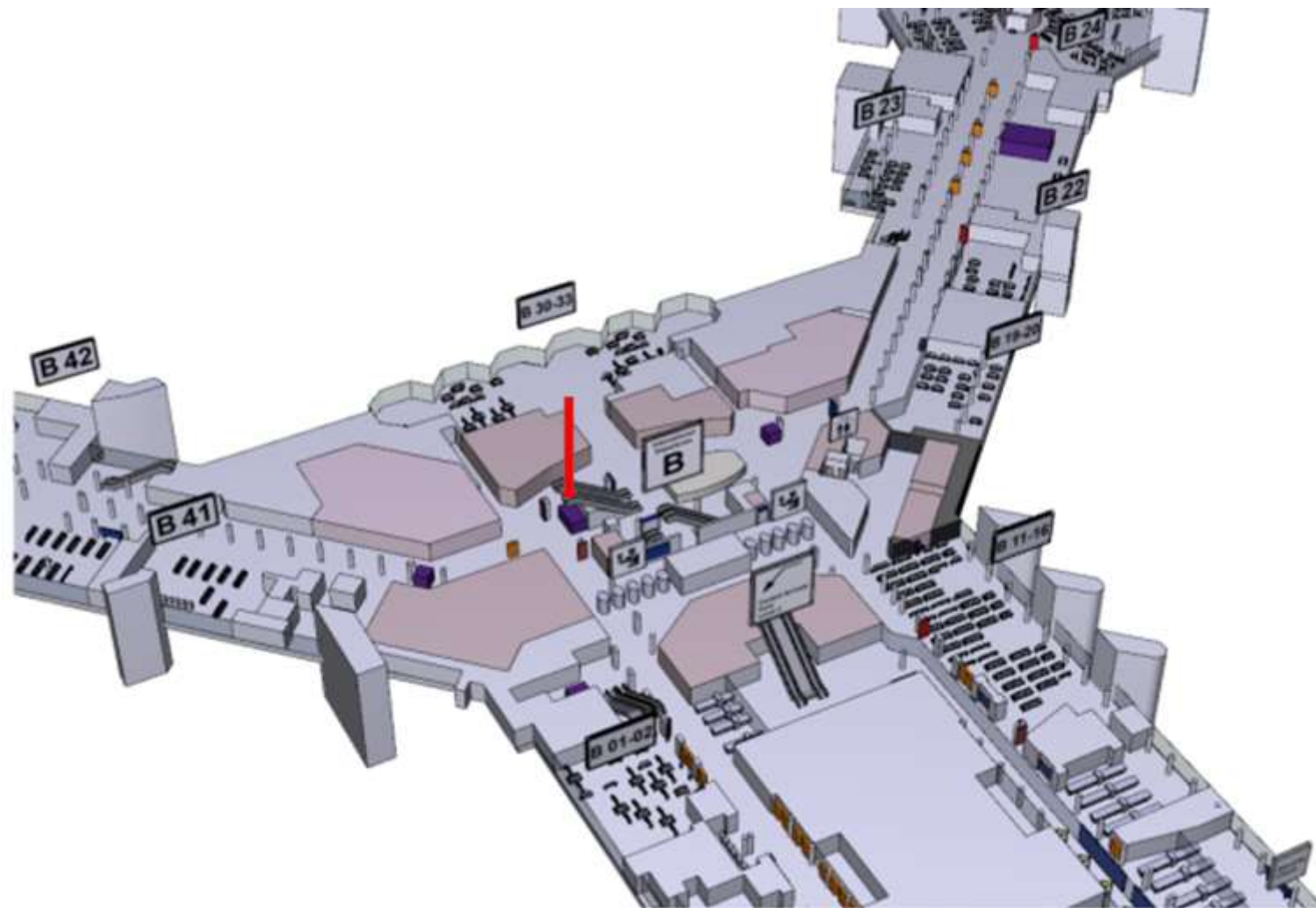



# PROMOTION POINT PASSAGIER-BEREICH – ABFLUG

## TERMINAL 2 PROMOTION – PASSAGIERBEREICH



**kontaktstarke Standorte**

**Ideal für  
Abverkaufskampagnen**

**unmittelbare Shopnähe**

### Ihre direkte Gangway in die Shops am Transit Marktplatz am Terminal 2

- Dieser Promotion Point inspiriert vor allem internationale Abflieger aus der Non-Schengen-Bereich.
- Gelegen im Wartebereich in unmittelbarer Nähe der Shop- und Gastro-Area sind Sie inmitten zentraler Wege platziert. Hier bringen die Passagiere viel Zeit mit.
- Am Marktplatz im Transit-Bereich des Terminal 2 finden Sie einen effektvollen Schauplatz für Sampling-Aktionen, Gewinnspiele und Couponing.

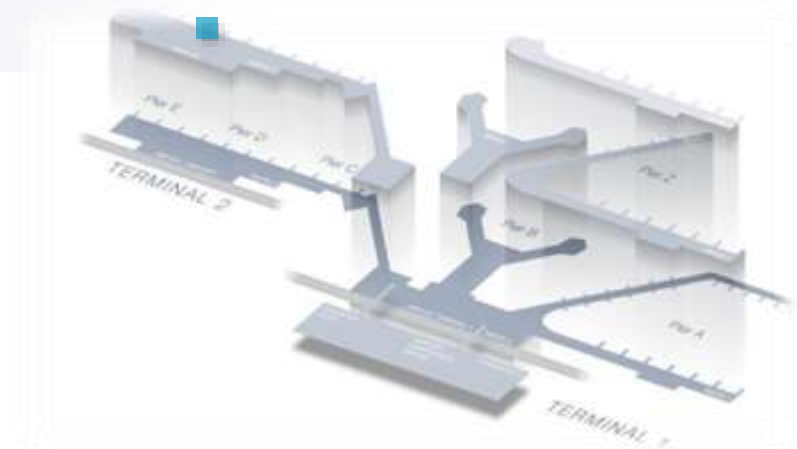

|                          |  |
|--------------------------|--|
| <b>Ressourcennummer:</b> | 017-0037   |
| <b>Ort:</b>              | Inmitten Marktplatz Non-Schengen, Ebene 3  |
| <b>Hinweis:</b>          | Nur in Abstimmung mit Fraport buchbar – ein fest installierter Leittisch befindet sich im Anschluss an die Fläche. |
| <b>Anzahl:</b>           | 1  |
| <b>Passagiertyp:</b>     | Abflieger – International Non-Schengen   |
| <b>Laufzeit:</b>         | 1 Monat  |
| <b>Preis*:</b>           | 21.860 €   |
| <b>Sonstige Kosten*:</b> | 2.500 € Handling-Fee   |
| <b>Fläche:</b>           | 4,00 m x 3,00 m = 12 m <sup>2</sup>  |

\* Sämtliche Preise und Kosten vorbehaltlich Änderungen. Zu besonderen Messeveranstaltungen sind Preisauflschläge möglich.

# PROMOTION POINT PASSAGIER-BEREICH – ABFLUG

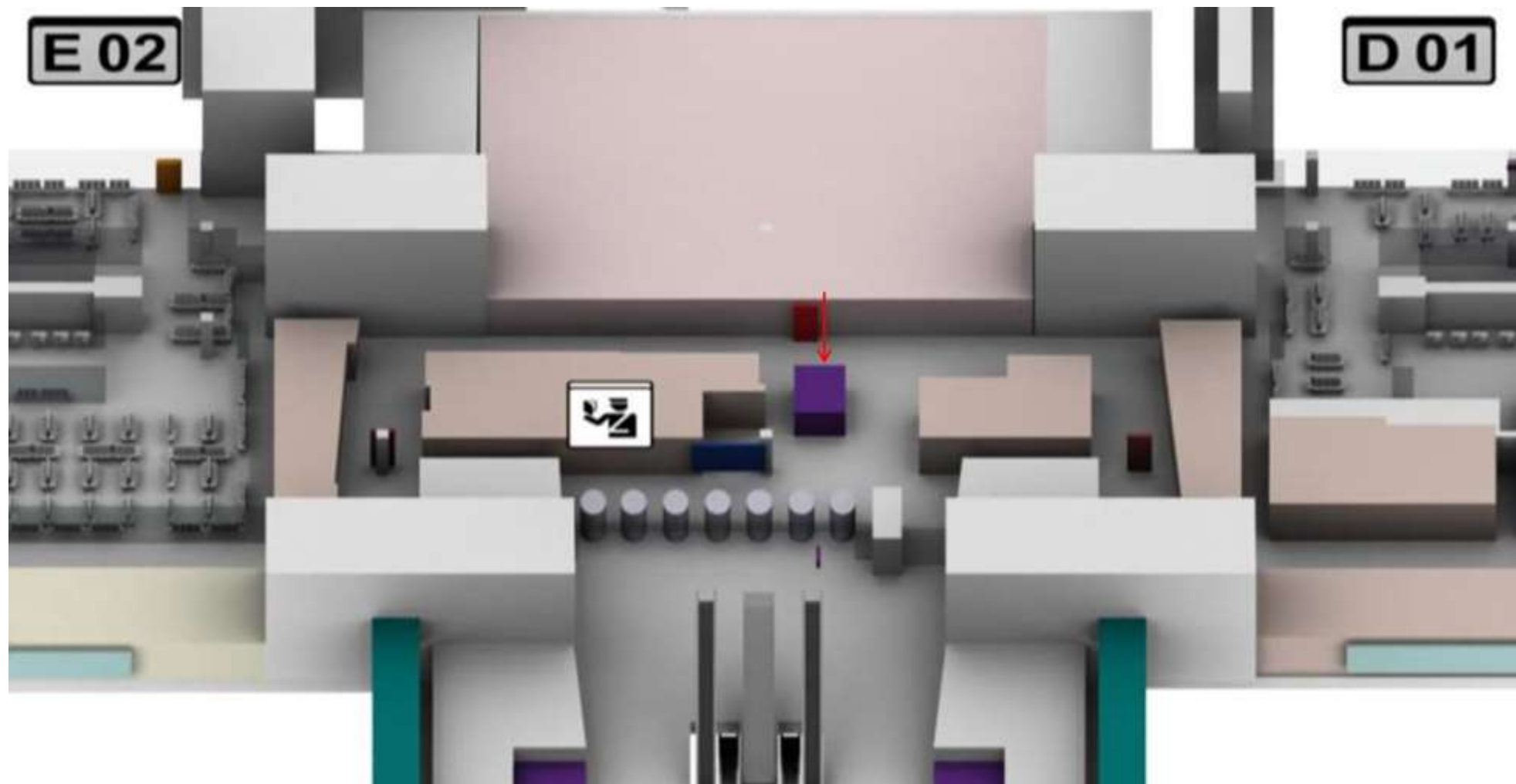

# PROMOTION POINT PASSAGIER-BEREICH – ABFLUG

## TERMINAL 1 PROMOTION – PASSAGIERBEREICH



**kontaktstarke Standorte**

**Ideal für  
Abverkaufskampagnen**

**unmittelbare Shopnähe**

### Ihre direkte Gangway in die Shops am Marktplatz Transit B-West

- Dieser Promotion Point inspiriert vor allem internationale Abflieger aus der Non-Schengen-Bereich.
- Gelegen im Wartebereich in unmittelbarer Nähe der Shop- und Gastro-Area sind Sie inmitten zentraler Wege platziert. Hier bringen die Passagiere viel Zeit mit.
- Am Marktplatz am Transit-B-West finden Sie einen effektvollen Schauplatz für Sampling-Aktionen, Gewinnspiele und Couponing.

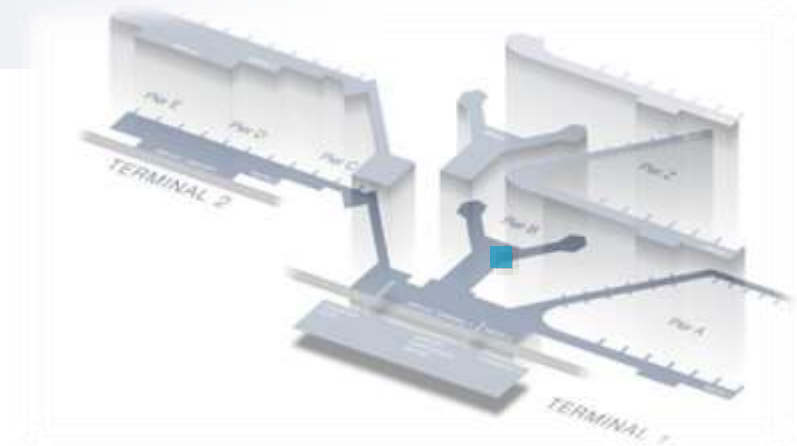

|                          |  |
|--------------------------|--|
| <b>Ressourcennummer:</b> | 017-0001   |
| <b>Ort:</b>              | Marktplatz Transit B-West international, Ebene 2 |
| <b>Anzahl:</b>           | 1  |
| <b>Passagiertyp:</b>     | Abflieger – International Non-Schengen           |
| <b>Laufzeit:</b>         | 1 Monat  |
| <b>Preis*:</b>           | 46.110 €   |
| <b>Sonstige Kosten*:</b> | 2.500 € Handling-Fee                             |
| <b>Fläche:</b>           | 3,70 m x 3,00 m = 11,10 m <sup>2</sup>           |

\* Sämtliche Preise und Kosten vorbehaltlich Änderungen. Zu besonderen Messeveranstaltungen sind Preisaufläge möglich.

# PROMOTION POINT PASSAGIER-BEREICH – ABFLUG

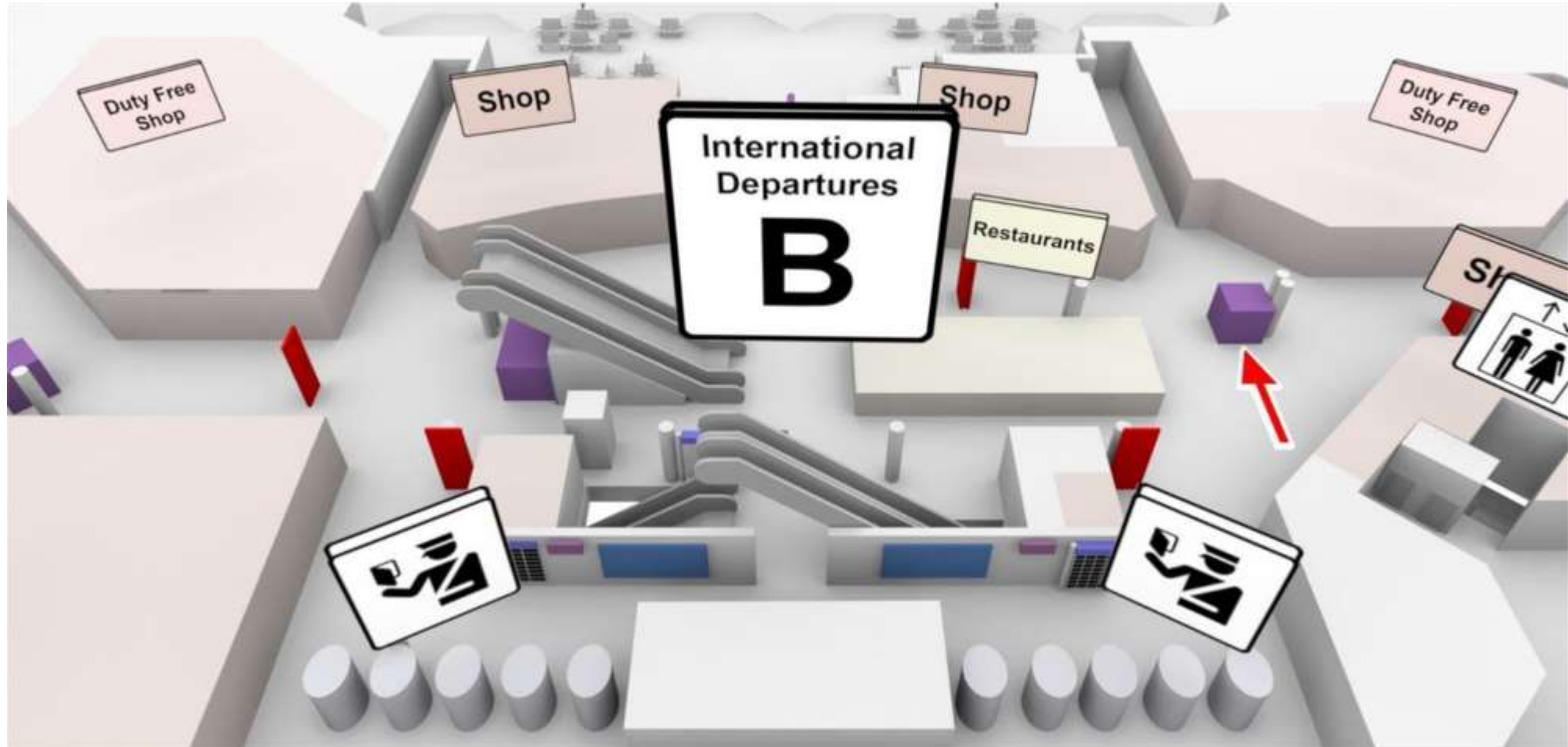

# PROMOTION POINT PASSAGIER-BEREICH – ABFLUG / ANKUNFT

## TERMINAL 1 PROMOTION – PASSAGIERBEREICH



PoS-Nähe

ab 11m<sup>2</sup> Ausstellungsfläche

Internationale Abflieger

### Ihre strahlende Bühne am Markplatz beim Flugsteig Z

- An diesem Promotion Point lassen Sie ein internationales Publikum aus dem Non-Schengen-Raum Ihre Marke bestaunen und entdecken.
- Hier, zwischen Sicherheitskontrolle und Boarding, bringen die vornehmlich abfliegenden Fluggäste ein außerordentliches Zeitbudget von im Schnitt 70 Minuten mit.
- In direkter Nähe zu den Shops bieten Sie ein Maximum an Kaufanreiz.

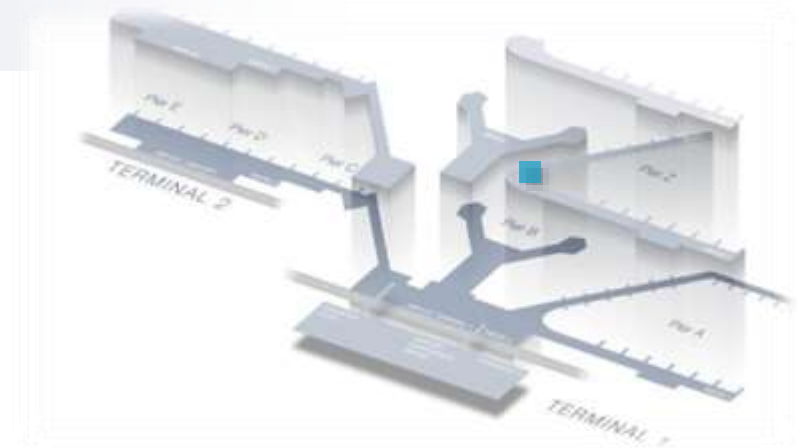

|                          |   |
|--------------------------|---|
| <b>Ressourcennummer:</b> | 017-0022  |
| <b>Ort:</b>              | Flugsteig Z, Ebene 3, am Zugang zum Atrium-Marktplatz |
| <b>Anzahl:</b>           | 1   |
| <b>Passagiertyp:</b>     | Abflieger – International Non-Schengen                |
| <b>Laufzeit:</b>         | 1 Monat   |
| <b>Preis*:</b>           | 26.570 €  |
| <b>Sonstige Kosten*:</b> | 2.500 € Handling-Fee                                  |
| <b>Fläche (L x B):</b>   | 3,30 x 5,00 m = 16,5 m <sup>2</sup>                   |

\* Sämtliche Preise und Kosten vorbehaltlich Änderungen. Zu besonderen Messveranstaltungen sind Preisaufschläge möglich.

# PROMOTION POINT PASSAGIER-BEREICH – ABFLUG / ANKUNFT

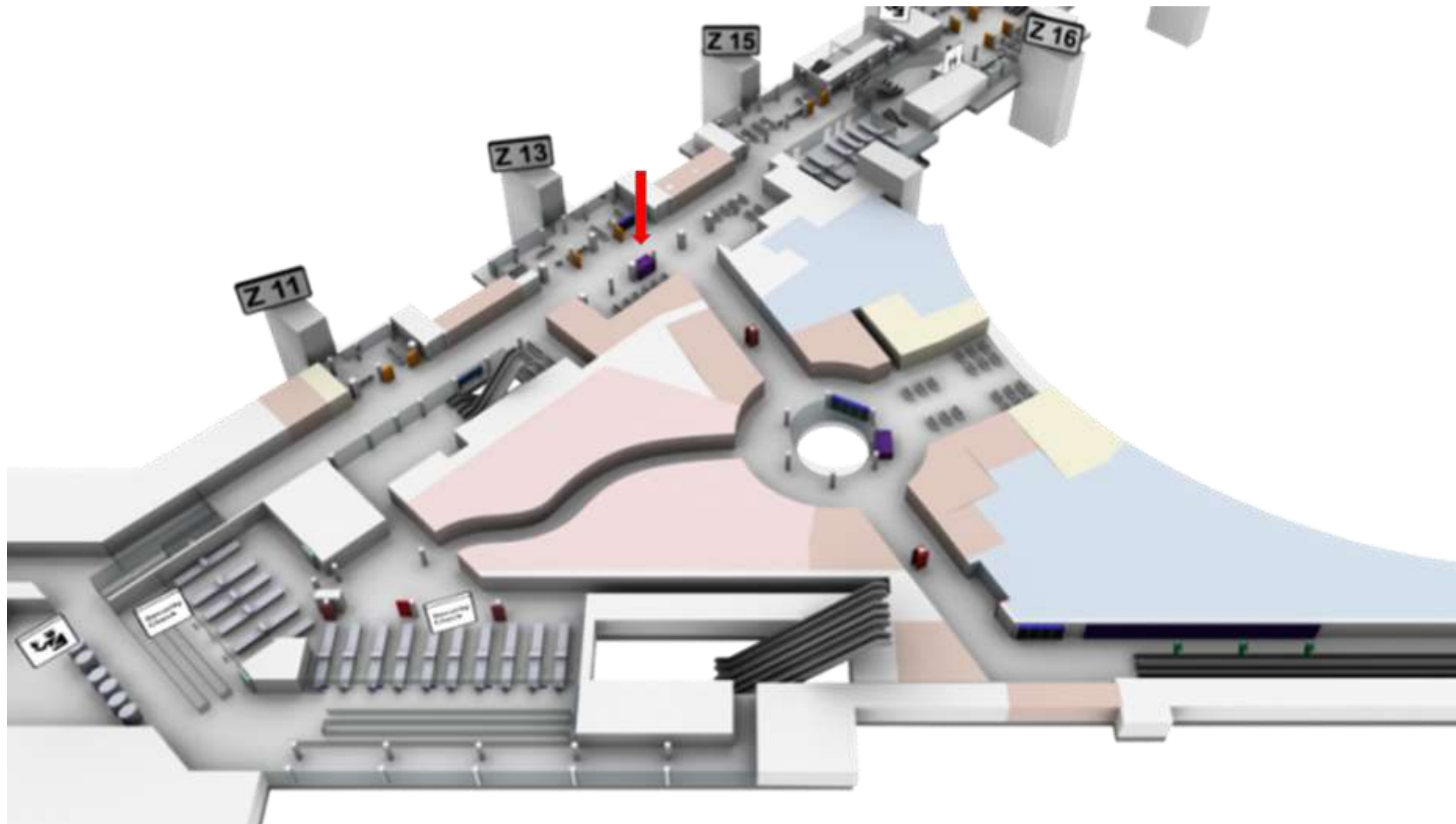

# PROMOTION POINT PASSAGIER-BEREICH – ABFLUG / ANKUNFT

## TERMINAL 1 PROMOTION – PASSAGIERBEREICH



### Ihre strahlende Bühne am Markplatz beim Flugsteig A

- An diesem Promotion Point lassen Sie ein innerdeutsches Publikum und Gäste aus dem Schengen-Raum Ihre Marke bestaunen und entdecken.
- Hier, zwischen Sicherheitskontrolle und Boarding, bringen die abfliegenden und ankommenden Fluggäste ein außerordentliches Zeitbudget von im Schnitt 70 Minuten mit.
- In direkter Nähe zu den Shops bieten Sie ein Maximum an Kaufanreiz.

PoS-Nähe

ab 11m<sup>2</sup> Ausstellungsfläche

Abflieger, Ankommer und Umsteiger

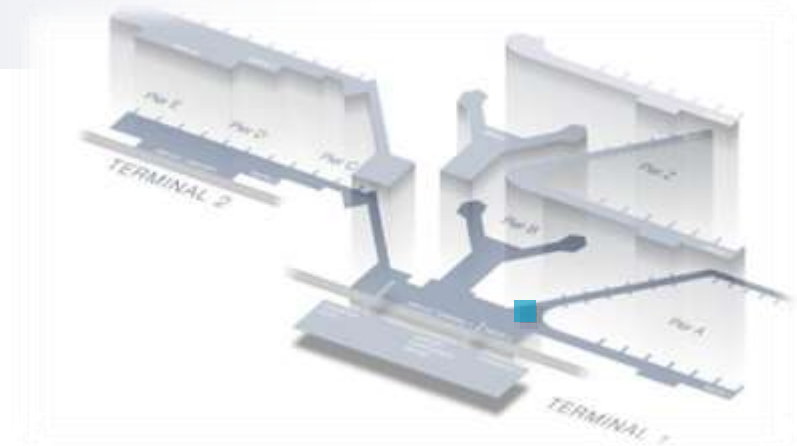

|                          |   |
|--------------------------|---|
| <b>Ressourcennummer:</b> | 017-0019  |
| <b>Ort:</b>              | Flugsteig A, Ebene 2, am Zugang zum Atrium-Marktplatz |
| <b>Anzahl:</b>           | 1   |
| <b>Passagiertyp:</b>     | Abflieger / Ankommer – Innerdeutsch und Schengen      |
| <b>Laufzeit:</b>         | 1 Monat   |
| <b>Preis*:</b>           | 55.930 €  |
| <b>Sonstige Kosten*:</b> | 2.500 € Handling-Fee                                  |
| <b>Fläche (L x B):</b>   | 6,48 bzw. 7,69 x 4,00 m = 28,34 m <sup>2</sup>        |

\* Sämtliche Preise und Kosten vorbehaltlich Änderungen. Zu besonderen Messeveranstaltungen sind Preisaufläge möglich.

# PROMOTION POINT PASSAGIER-BEREICH – ABFLUG / ANKUNFT

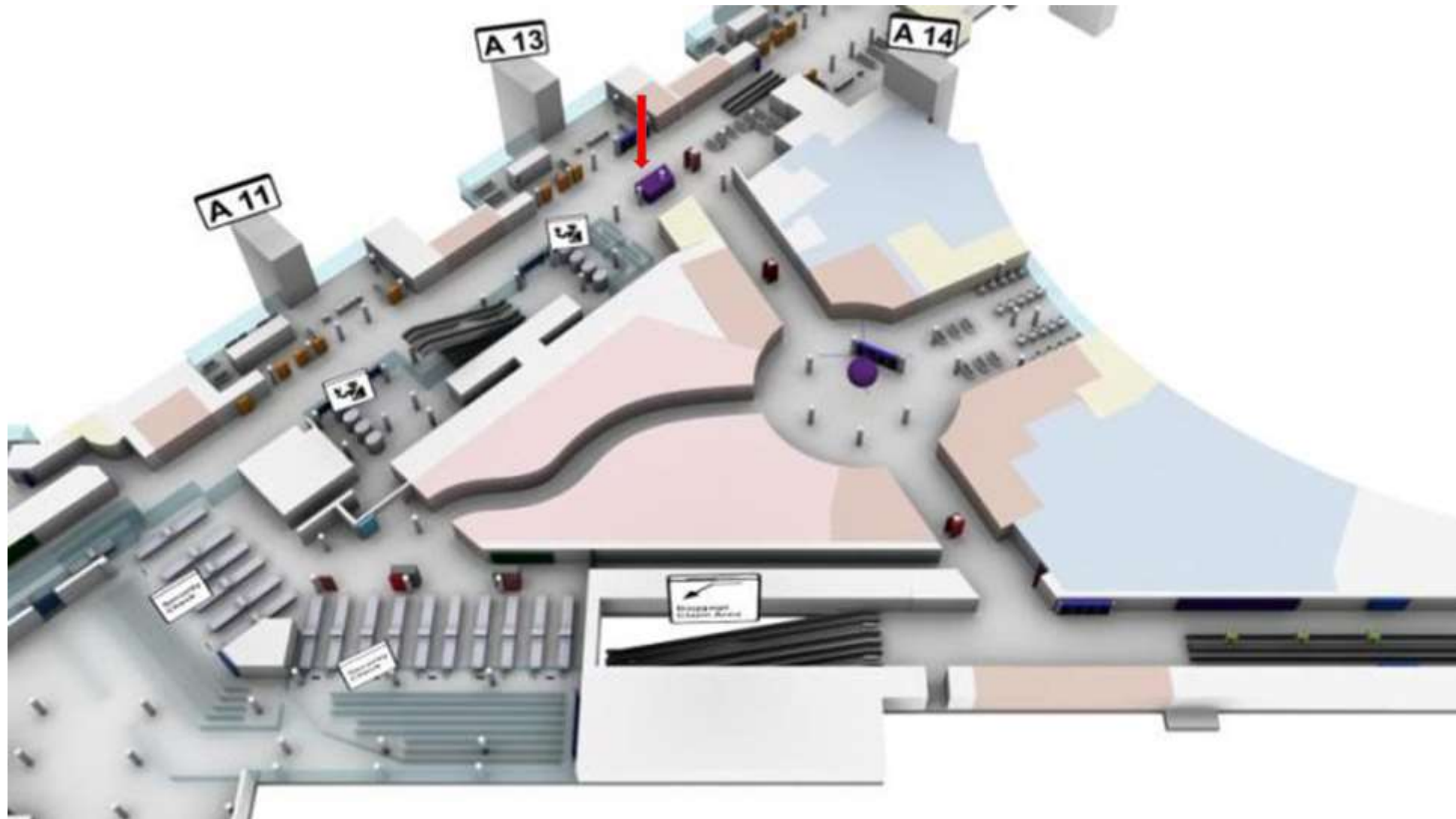



# PROMOTION POINT PASSAGIER-BEREICH – ABFLUG / ANKUNFT

## TERMINAL 1 PROMOTION – PASSAGIERBEREICH



PoS-Nähe

ab 11m<sup>2</sup> Ausstellungsfläche

Internationale Abflieger

### Ihre strahlende Bühne am Markplatz am Flugsteig-Marktplatz Z

- An diesem Promotion Point lassen Sie ein internationales Publikum aus dem Non-Schengen-Raum Ihre Marke bestaunen und entdecken
- Hier, zwischen Sicherheitskontrolle und Boarding, bringen die vornehmlich abfliegenden Fluggäste ein außerordentliches Zeitbudget von im Schnitt 70 Minuten mit.
- In direkter Nähe zu den Shops bieten Sie ein Maximum an Kaufanreiz.

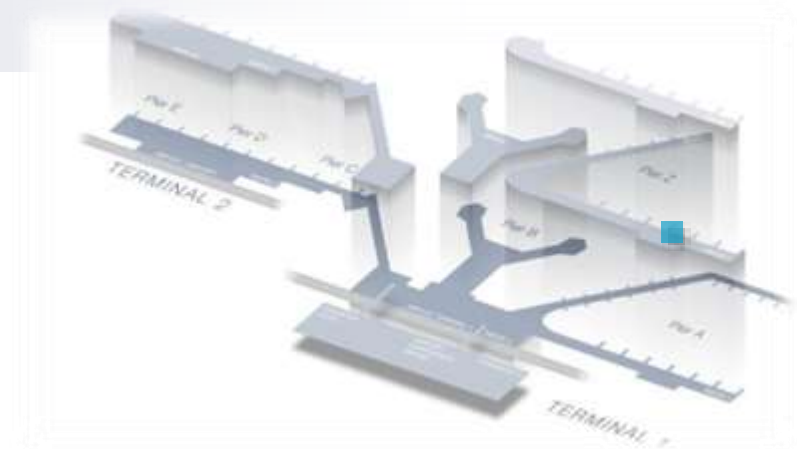

**Ressourcennummer:** 017-0024

**Ort:** Bei Gate Z62, Ebene 3, inmitten des Flugsteig-Marktplatzes

**Anzahl:** 1

**Passagiertyp:** Abflieger – International Non-Schengen

**Laufzeit:** 1 Monat

**Preis\*:** 23.970 €

**Sonstige Kosten\*:** Handling-Gebühr: 2.500 € zzgl. Zusatzkosten nach Aufwand

**Fläche (L x B):** 6,00 m x 3,00 m = 18,00 m<sup>2</sup>

# PROMOTION POINT PASSAGIER-BEREICH – ABFLUG / ANKUNFT

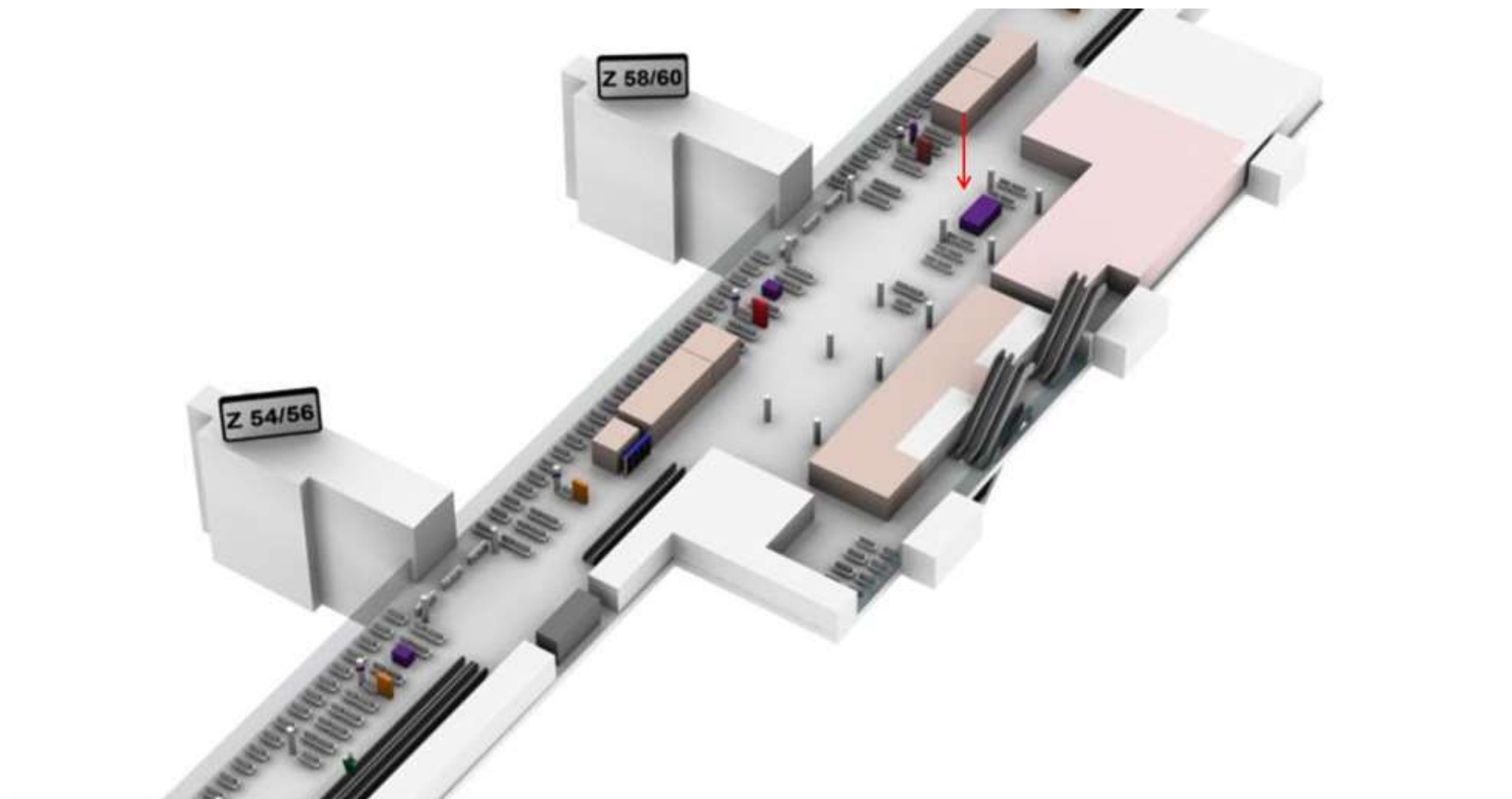

# PROMOTION POINT PASSAGIER-BEREICH – ABFLUG / ANKUNFT

## TERMINAL 1 PROMOTION – PASSAGIERBEREICH



### Ihre strahlende Bühne am Marktplatz am Atrium-Marktplatz A

- An diesem Promotion Point lassen Sie ein innerdeutsches Publikum und Gäste aus dem Schengen-Raum Ihre Marke bestaunen und entdecken.
- Hier, zwischen Sicherheitskontrolle und Boarding, bringen die abfliegenden, umsteigenden und ankommenden Fluggäste ein außerordentliches Zeitbudget von im Schnitt 70 Minuten mit.
- In direkter Nähe zu den Shops bieten Sie ein Maximum an Kaufanreiz.

PoS-Nähe

ab 11m<sup>2</sup> Ausstellungsfläche

Abflieger, Ankommer und Umsteiger

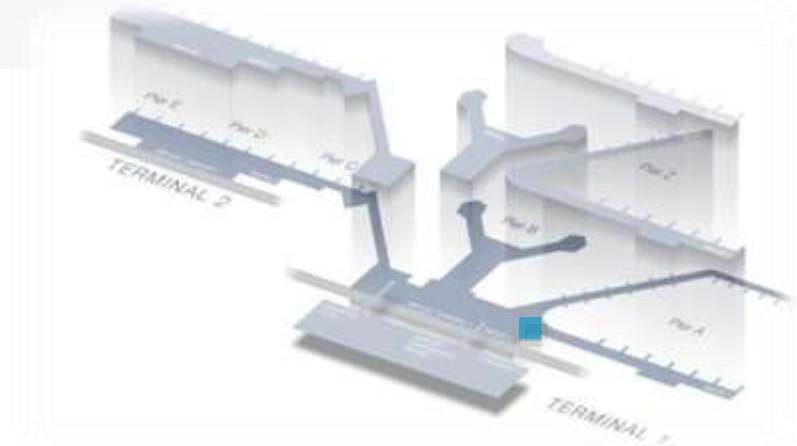

|                          |   |
|--------------------------|---|
| <b>Ressourcennummer:</b> | 017-0039  |
| <b>Ort:</b>              | Flugsteig A, Ebene 2, direkt im Atrium-Marktplatz                   |
| <b>Anzahl:</b>           | 1   |
| <b>Passagiertyp:</b>     | Abflieger / Ankommer / Umsteiger – Innerdeutsch und Schengen        |
| <b>Laufzeit:</b>         | 1 Monat   |
| <b>Preis*:</b>           | Preis auf Anfrage   |
| <b>Sonstige Kosten*:</b> | Produktionskosten auf Anfrage<br>2.500 € Handling-Fee               |
| <b>Fläche (L x B):</b>   | Option 1: ca. 128 m <sup>2</sup><br>Option 2: ca. 50 m <sup>2</sup> |

\* Sämtliche Preise und Kosten vorbehaltlich Änderungen. Zu besonderen Messeveranstaltungen sind Preisauflschläge möglich.

# PROMOTION POINT PASSAGIER-BEREICH – ABFLUG / ANKUNFT

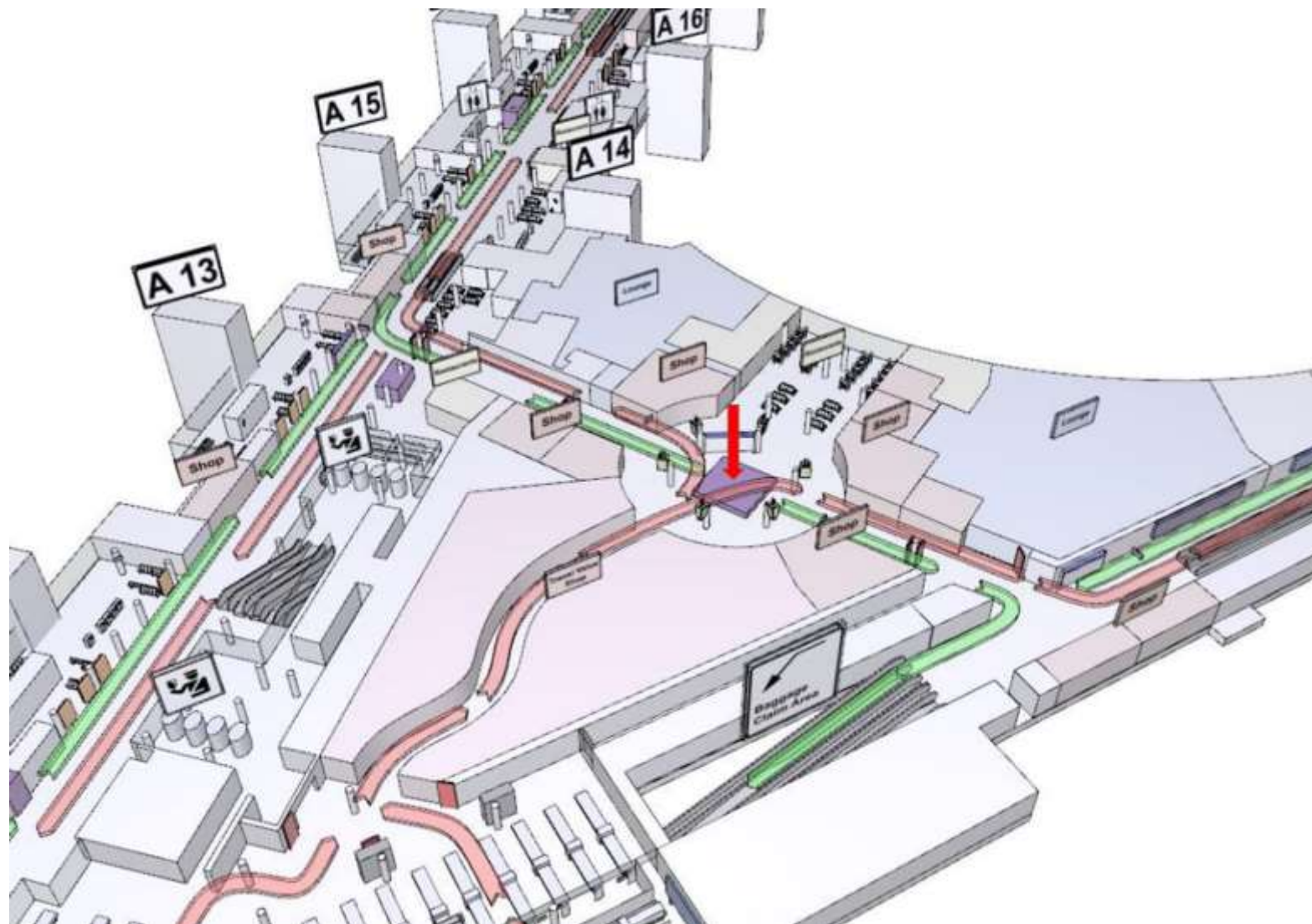



## LANDESÜBERGREIFENDE EMOTIONEN

Durch unsere Vermarktungskoooperation mit anderen Flughäfen können Sie Ihre Story über die Grenzen des Frankfurter Flughafens hinaus noch weiter ausdehnen – vom Abflug bis zur Landung.

Profitieren Sie von der Möglichkeit, landesübergreifend Emotionen zu transportieren und die Reichweite Ihrer Werbekampagnen an weiteren bedeutenden Flughafenstandorten zu erhöhen.

Durch die Kombination digitaler Netze an unterschiedlichen Standorten bleiben Sie stets dicht an allen wichtigen Touchpoints Ihrer Zielgruppen.

# SKYCONNECT DEPARTURE D

FRA, BER, HAM, DUS, STR



Deutschlandweit

Kampagnenverlängerung

Hohe PAX

## Premium Screens überall!

- Dieses Netzwerk beinhaltet ausschließlich premium Mediaflächen an 4 Flughäfen in Deutschland.
- Platziert an hochfrequentierten Standorten, bieten die Werbeflächen eine hohe Reichweite an abfliegenden und umsteigenden Passagieren.
- Die zahlreichen Medien bieten eine ideale Kampagnenverlängerung über ganz Deutschland.



|                          |                              |
|--------------------------|------------------------------|
| <b>Ressourcennummer:</b> | NW-400-104                   |
| <b>Ort:</b>              | FRA, BER, HAM, DUS, STR      |
| <b>Anzahl:</b>           | 93                           |
| <b>Passagiertyp:</b>     | Abfliegende Passagiere       |
| <b>Laufzeit:</b>         | 1 Woche (Belegung ab Montag) |
| <b>Spotlänge:</b>        | 10 Sek.                      |
| <b>Preis*:</b>           | 58.358 €                     |
| <b>Sonstige Kosten*:</b> | 2.500 € Handling Fee         |
| <b>Format:</b>           | 9:16, 16:9                   |

10%  
AE

\* Sämtliche Preise und Kosten vorbehaltlich Änderungen. Zu besonderen Messeveranstaltungen sind Preisauflschläge möglich.

# SKYCONNECT DEPARTURE D

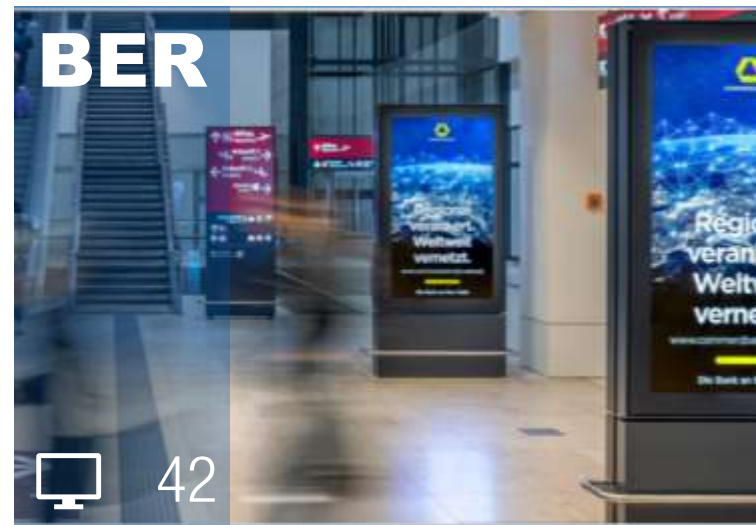
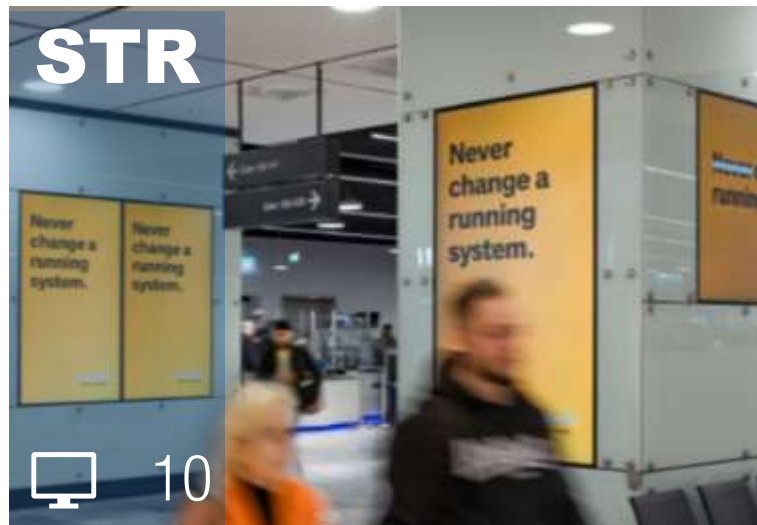

# SKYCONNECT DEPARTURE DACH

FRA, BER, HAM, DUS, STR, VIE, ZRH



Deutschland – Österreich –  
Schweiz

Kampagnenverlängerung

Hohe PAX

## Premium Screens überall!

- Dieses Netzwerk beinhaltet unübersehbare premium Mediaflächen an 6 Flughäfen in Deutschland, Zürich und in Wien.
- Platziert an hochfrequentierten Standorten, bieten die Werbeflächen eine hohe Reichweite an abfliegenden und umsteigenden Passagieren.
- Die zahlreichen Medien bieten eine ideale Kampagnenverlängerung über ganz Deutschland und nach Zürich und Wien.

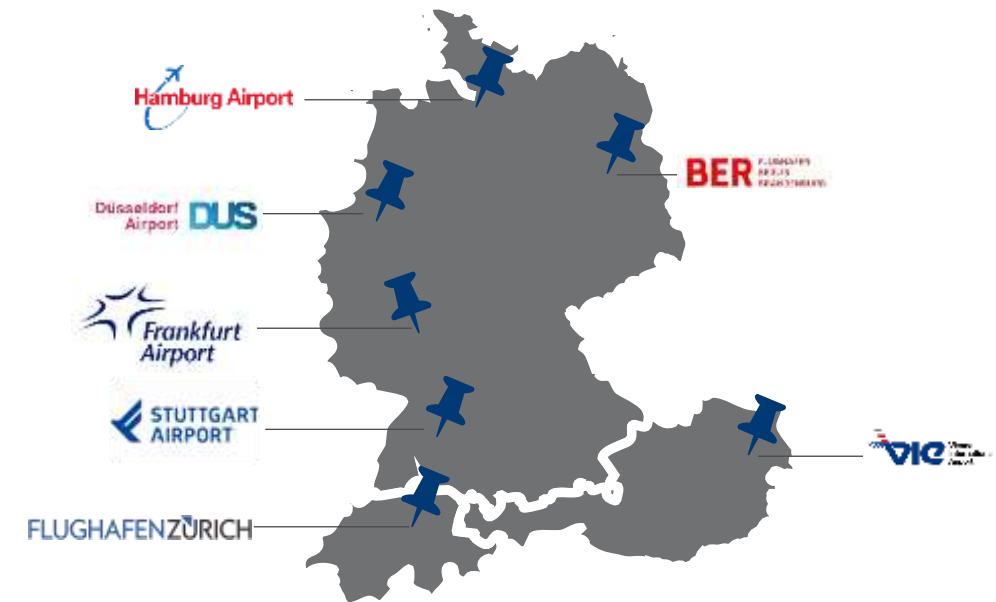

|                          |                                   |
|--------------------------|-----------------------------------|
| <b>Ressourcennummer:</b> | NW-400-105                        |
| <b>Ort:</b>              | FRA, BER, HAM, DUS, STR, VIE, ZRH |
| <b>Anzahl:</b>           | 129                               |
| <b>Passagiertyp:</b>     | Abfliegende Passagiere            |
| <b>Laufzeit:</b>         | 1 Woche (Belegung ab Montag)      |
| <b>Spotlänge:</b>        | 10 Sek.                           |
| <b>Preis*:</b>           | 79.000 €                          |
| <b>Sonstige Kosten*:</b> | 2.500 € Handling Fee              |
| <b>Format:</b>           | 9:16, 16:9                        |

10%  
AE

\* Sämtliche Preise und Kosten vorbehaltlich Änderungen. Zu besonderen Messeveranstaltungen sind Preisauflschläge möglich.



# SKYCONNECT DEPARTURE DACH

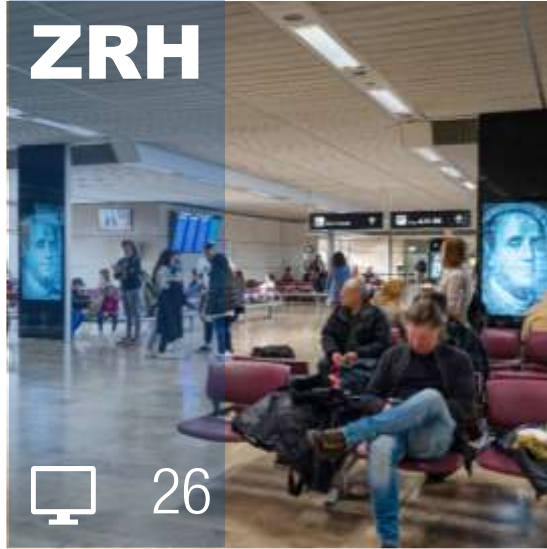

# SKYCONNECT WELCOME D

FRA, BER, HAM, STR, DUS



Deutschlandweit

Kampagnenverlängerung

Hohe PAX

## Begrüßen Sie Deutschland!

- Dieses Netzwerk umfasst Werbeflächen im Bereich der Gepäckausgabe an 5 verschiedenen Flughäfen in ganz Deutschland.
- Hohe Reichweite da fast jeder ankommende Passagier auf seine Koffer wartet.
- Mit hochinteressanten Mehrfachkontakten an den verschiedenen Flughäfen vermitteln Sie Ihre Werbebotschaft entlang der Customer Journey.



|                          |                              |
|--------------------------|------------------------------|
| <b>Ressourcennummer:</b> | NW-400-112                   |
| <b>Ort:</b>              | FRA, BER, HAM STR, DUS       |
| <b>Anzahl:</b>           | 229                          |
| <b>Passagiertyp:</b>     | Ankommer & Umsteiger         |
| <b>Laufzeit:</b>         | 1 Woche (Belegung ab Montag) |
| <b>Spotlänge:</b>        | 10 Sek.                      |
| <b>Preis*:</b>           | 37.875 €                     |
| <b>Sonstige Kosten*:</b> | 2.500 € Handling Fee         |
| <b>Format:</b>           | 9:16, 16:9                   |

10%  
AE

\* Sämtliche Preise und Kosten vorbehaltlich Änderungen. Zu besonderen Messeveranstaltungen sind Preisaufschläge möglich.

# SKYCONNECT WELCOME D



# SKYCONNECT WELCOME DACH

FRA, BER, HAM, STR, DUS, VIE, ZRH



## Begrüßen Sie Deutschland, Österreich und die Schweiz!

- Das Netzwerk umfasst Werbeflächen im Bereich der Gepäckausgabe an 7 verschiedenen Flughäfen in ganz Deutschland, Wien und Zürich.
- Hohe Reichweite, da fast jeder ankommende Passagier auf seine Koffer wartet.
- Mit hochinteressanten Mehrfachkontakten an den verschiedenen Flughäfen vermitteln Sie Ihre Werbebotschaft entlang der Customer Journey.

Mehrfachkontakte

Kampagnenverlängerung

Hohe PAX



|                          |                                   |
|--------------------------|-----------------------------------|
| <b>Ressourcennummer:</b> | NW-400-113                        |
| <b>Ort:</b>              | FRA, BER, HAM, STR, DUS, VIE, ZRH |
| <b>Anzahl:</b>           | 407                               |
| <b>Passagiertyp:</b>     | Ankommer & Umsteiger              |
| <b>Laufzeit:</b>         | 1 Woche (Belegung ab Montag)      |
| <b>Spotlänge:</b>        | 10 Sek.                           |
| <b>Preis*:</b>           | 56.400 €                          |
| <b>Sonstige Kosten*:</b> | 2.500 € Handling Fee              |
| <b>Format:</b>           | 9:16, 16:9                        |

10%  
AE

# SKYCONNECT WELCOME DACH



# SKYCONNECT BUSINESS D

FRA, BER, HAM, STR



Datenbasierte Medienauswahl

Premium Werbeumfeld

Hohe PAX

## Erreichen Sie Businessreise in ganz Deutschland!

- Die Werbemedien in diesem Netzwerk sind gezielt auf Businessreisende und Geschäftsleute ausgerichtet.
- Mediaflächen an Schlüsselstandorten im Flughafen, wo sich Businessreisende aufhalten und abfliegen.
- Platzierung an verschiedenen Flughäfen, um Businessreisende auf nationaler und internationaler Ebene zu erreichen.



|                          |                              |
|--------------------------|------------------------------|
| <b>Ressourcennummer:</b> | NW-400-108                   |
| <b>Ort:</b>              | FRA, BER, HAM, STR           |
| <b>Anzahl:</b>           | 121                          |
| <b>Passagiertyp:</b>     | Abflieger & Umsteiger        |
| <b>Laufzeit:</b>         | 1 Woche (Belegung ab Montag) |
| <b>Spotlänge:</b>        | 10 Sek.                      |
| <b>Preis*:</b>           | 74.358 €                     |
| <b>Sonstige Kosten*:</b> | 2.500 € Handling Fee         |
| <b>Format:</b>           | 16:9, 9:16                   |

10%  
AE

\* Sämtliche Preise und Kosten vorbehaltlich Änderungen. Zu besonderen Messeveranstaltungen sind Preisauflschläge möglich.



# SKYCONNECT BUSINESS DACH

FRA, BER, HAM, STR, VIE, ZRH



Datenbasierte Medienauswahl

Premium Werbeumfeld

Hohe PAX

## Erreichen Sie Businessreisende in ganz Deutschland und darüber hinaus!

- Die Werbemedien in diesem Netzwerk sind gezielt auf Businessreisende und Geschäftsleute ausgerichtet
- Mediaflächen an Schlüsselstandorten im Flughafen, wo sich Businessreisende aufhalten und abfliegen
- Platzierung an verschiedenen Flughäfen, um Businessreisende auf nationaler und internationaler Ebene zu erreichen

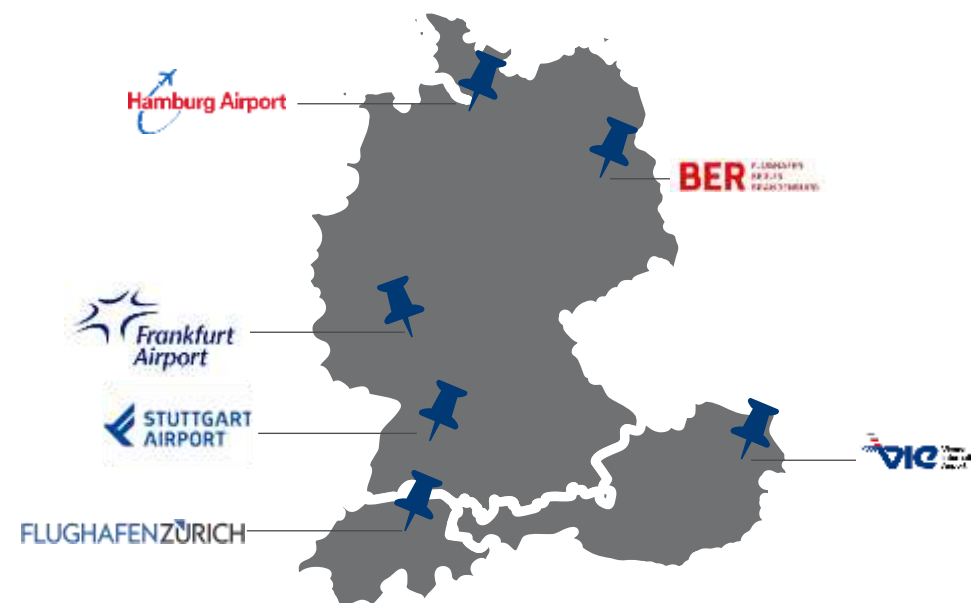

|                          |                              |
|--------------------------|------------------------------|
| <b>Ressourcennummer:</b> | NW-400-109                   |
| <b>Ort:</b>              | FRA, BER, HAM, STR, VIE, ZRH |
| <b>Anzahl:</b>           | 157                          |
| <b>Passagiertyp:</b>     | Abflieger & Umsteiger        |
| <b>Laufzeit:</b>         | 1 Woche (Belegung ab Montag) |
| <b>Spotlänge:</b>        | 10 Sek.                      |
| <b>Preis*:</b>           | 95.000 €                     |
| <b>Sonstige Kosten*:</b> | 2.500 € Handling Fee         |
| <b>Format:</b>           | 16:9; 9:16                   |

10%  
AE

\* Sämtliche Preise und Kosten vorbehaltlich Änderungen. Zu besonderen Messeveranstaltungen sind Preisauflschläge möglich.



# SKY CONNECT BUSINESS DACH

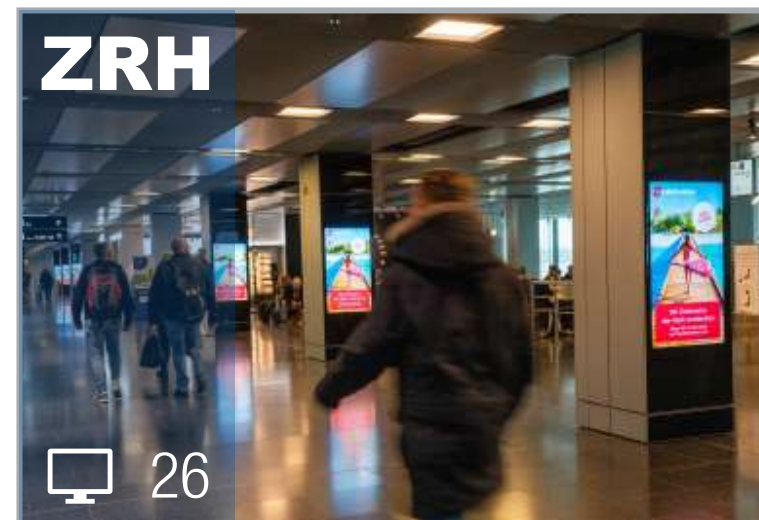
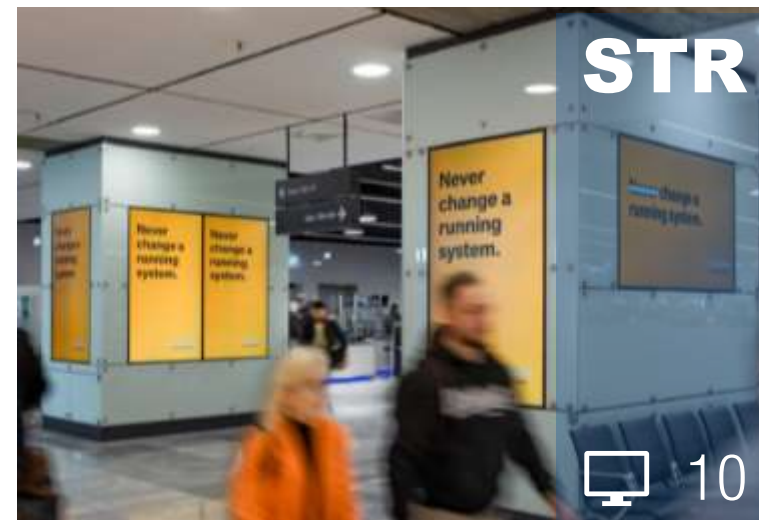
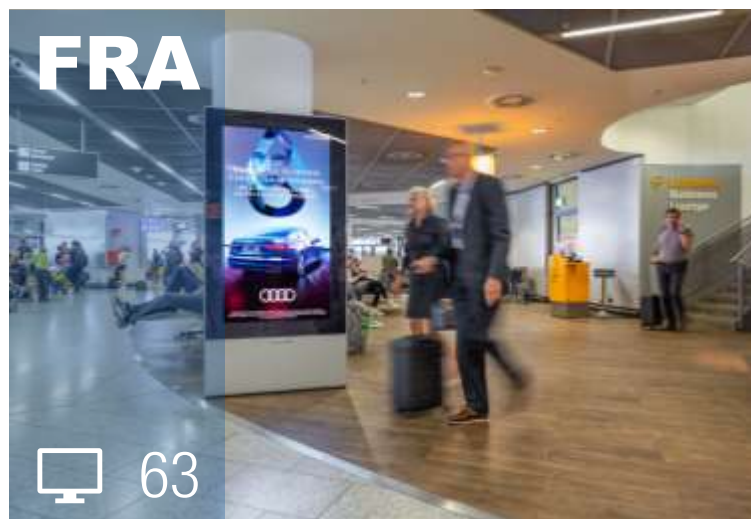

# SKYCONNECT HOLIDAY D

FRA, BER, HAM, DUS, STR



Datenbasierte Medienauswahl

Emotionale Stimmung

Hohe PAX

## Erreichen Sie Urlaubsreisende in ganz Deutschland!

- Mit den Werbemedien in diesem Netzwerk erreichen Sie Reisende auf dem Weg in den Urlaub.
- Nutzen Sie die emotionale Stimmung der Vorfriede, um auf Ihre Brand aufmerksam zu machen.
- Bestens platziert an den beliebtesten Flughäfen für Urlaubsreisen in ganz Deutschland.



|                          |                              |
|--------------------------|------------------------------|
| <b>Ressourcennummer:</b> | NW-400-107                   |
| <b>Ort:</b>              | FRA, BER, HAM, DUS, STR      |
| <b>Anzahl:</b>           | 50                           |
| <b>Passagiertyp:</b>     | Abflieger & Umsteiger        |
| <b>Laufzeit:</b>         | 1 Woche (Belegung ab Montag) |
| <b>Spotlänge:</b>        | 10 Sek.                      |
| <b>Preis*:</b>           | 41.358 €                     |
| <b>Sonstige Kosten*:</b> | 2.500 € Handling Fee         |
| <b>Format:</b>           | 16:9; 9:16                   |

10%  
AE

\* Sämtliche Preise und Kosten vorbehaltlich Änderungen. Zu besonderen Messeveranstaltungen sind Preisauflschläge möglich.

# SKYCONNECT HOLIDAY D

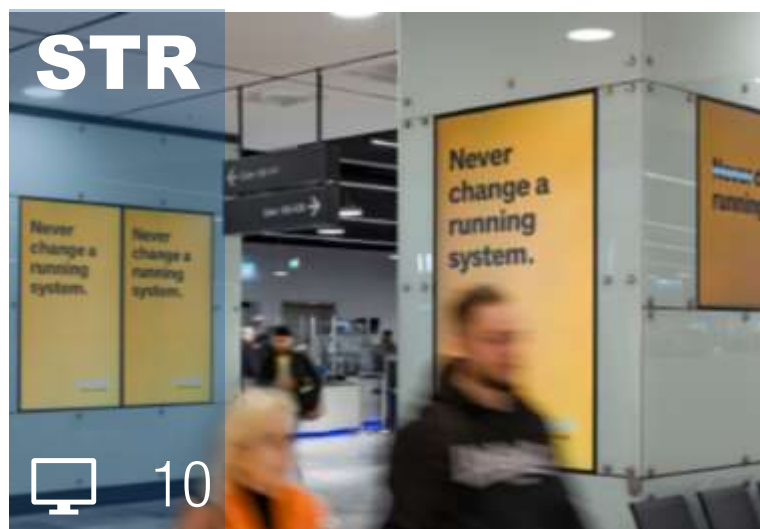



# SKYCONNECT HOLIDAY DACH

FRA, BER, HAM, DUS, STR, VIE, ZRH



Datenbasierte Medienauswahl

Emotionale Stimmung

Hohe PAX

## Erreichen Sie Urlaubsreisende in ganz Deutschland und darüber hinaus!

- Mit den Werbemedien in diesem Netzwerk erreichen Sie Reisende auf dem Weg in den Urlaub.
- Nutzen Sie die emotionale Stimmung der Vorfreude, um auf Ihre Brand aufmerksam zu machen.
- Bestens platziert an den beliebtesten Flughäfen für Urlaubsreisen in ganz Deutschland, Wien und Zürich.



|                          |                                   |
|--------------------------|-----------------------------------|
| <b>Ressourcennummer:</b> | NW-400-106                        |
| <b>Ort:</b>              | FRA, BER, HAM, DUS, STR, VIE, ZRH |
| <b>Anzahl:</b>           | 86                                |
| <b>Passagiertyp:</b>     | Abflieger & Umsteiger             |
| <b>Laufzeit:</b>         | 1 Woche (Belegung ab Montag)      |
| <b>Spotlänge:</b>        | 10 Sek.                           |
| <b>Preis*:</b>           | 62.000 €                          |
| <b>Sonstige Kosten*:</b> | 2.500 € Handling Fee              |
| <b>Format:</b>           | 16:9; 9:16                        |

10%  
AE

\* Sämtliche Preise und Kosten vorbehaltlich Änderungen. Zu besonderen Messeveranstaltungen sind Preisauflschläge möglich.

# SKYCONNECT HOLIDAY DACH

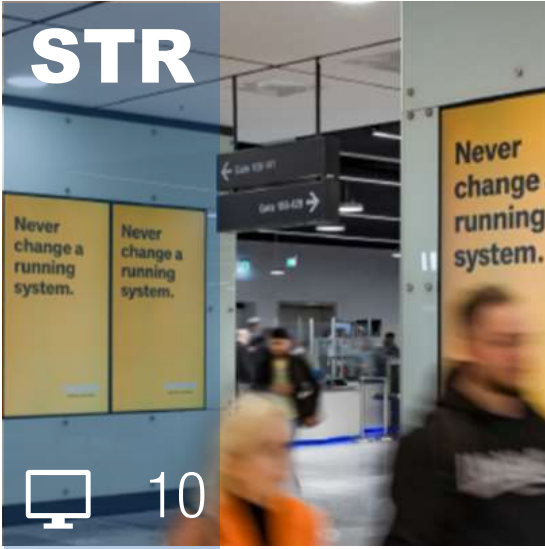

# SKYCONNECT LUXURY D

FRA, BER, HAM, DUS



Datenbasierte Medienauswahl

Premium Werbeumfeld

Hohe PAX

## Erreichen Sie Luxusreisende in ganz Deutschland!

- die Werbemedien in diesem Netzwerk sind exklusiv auf anspruchsvolle Luxusreisende mit überdurchschnittlichem Haushaltsnettoeinkommen ausgerichtet.
- Gezielte Ansprache von Luxusreisenden mit einer starken Affinität zu exklusiven Luxusmarken und einem ausgeprägten Interesse an luxuriösen Produkten und Dienstleistungen.



|                          |                              |
|--------------------------|------------------------------|
| <b>Ressourcennummer:</b> | NW-400-093                   |
| <b>Ort:</b>              | FRA, BER, HAM, DUS           |
| <b>Anzahl:</b>           | 73                           |
| <b>Passagiertyp:</b>     | Abflieger & Umsteiger        |
| <b>Laufzeit:</b>         | 1 Woche (Belegung ab Montag) |
| <b>Spotlänge:</b>        | 10 Sek.                      |
| <b>Preis*:</b>           | 59.858 €                     |
| <b>Sonstige Kosten*:</b> | 2.500 € Handling Fee         |
| <b>Format:</b>           | 16:9; 9:16                   |

10%  
AE

\* Sämtliche Preise und Kosten vorbehaltlich Änderungen. Zu besonderen Messeveranstaltungen sind Preisauflschläge möglich.



# SKYCONNECT LUXURY DACH

FRA, BER, HAM, DUS, VIE, ZRH



Datenbasierte Medienauswahl

Premium Werbeumfeld

Hohe PAX

## Erreichen Sie Luxusreise in ganz Deutschland und darüber hinaus!

- Die Werbemedien in diesem Netzwerk sind exklusiv auf anspruchsvolle Luxusreisende mit überdurchschnittlichem Haushaltsnettoeinkommen ausgerichtet.
- Gezielte Ansprache von Luxusreisenden mit einer starken Affinität zu exklusiven Luxusmarken und einem ausgeprägten Interesse an luxuriösen Produkten und Dienstleistungen.

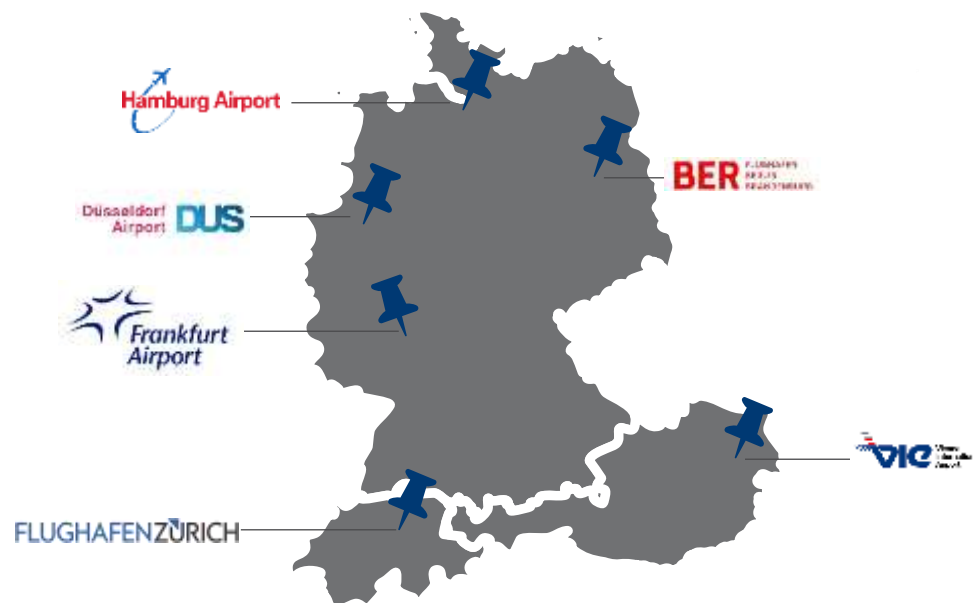

|                          |                              |
|--------------------------|------------------------------|
| <b>Ressourcennummer:</b> | NW-400-094                   |
| <b>Ort:</b>              | FRA, BER, HAM, DUS, VIE, ZRH |
| <b>Anzahl:</b>           | 89                           |
| <b>Passagiertyp:</b>     | Abflieger & Umsteiger        |
| <b>Laufzeit:</b>         | 1 Woche (Belegung ab Montag) |
| <b>Spotlänge:</b>        | 10 Sek.                      |
| <b>Preis*:</b>           | 87.500 €                     |
| <b>Sonstige Kosten*:</b> | 2.500 € Handling Fee         |
| <b>Format:</b>           | 16:9; 9:16                   |

10%  
AE

\* Sämtliche Preise und Kosten vorbehaltlich Änderungen. Zu besonderen Messeveranstaltungen sind Preisauflschläge möglich.



# SKY CONNECT LUXURY DACH

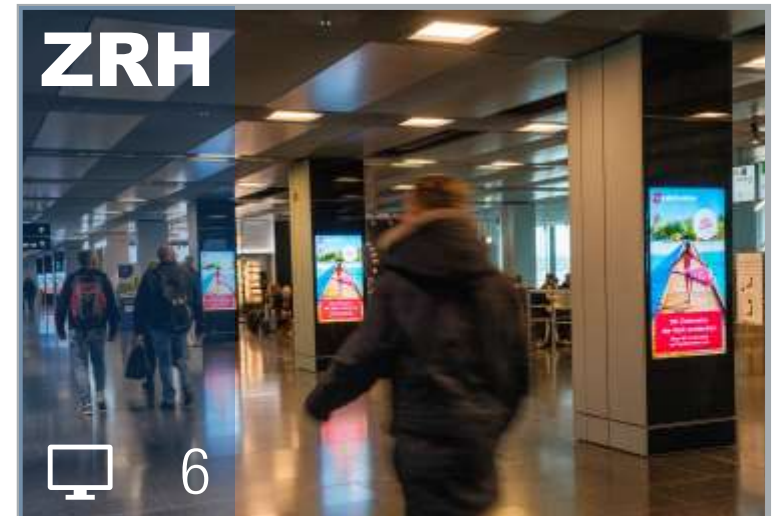

# DIGITAL BER NETWORK

## TERMINAL 1 & 2



Landside

Portrait Format

Hohe Kontaktqualität

### Digitale Präsenz

- Lassen Sie sich überall sehen – mit insgesamt 42 Digitalen City Light Postern im Netz, ein- und doppelseitig, innen und außen.
- Idealen Kontakt zu Abflieger, Ankommern und Meetern & Greetern

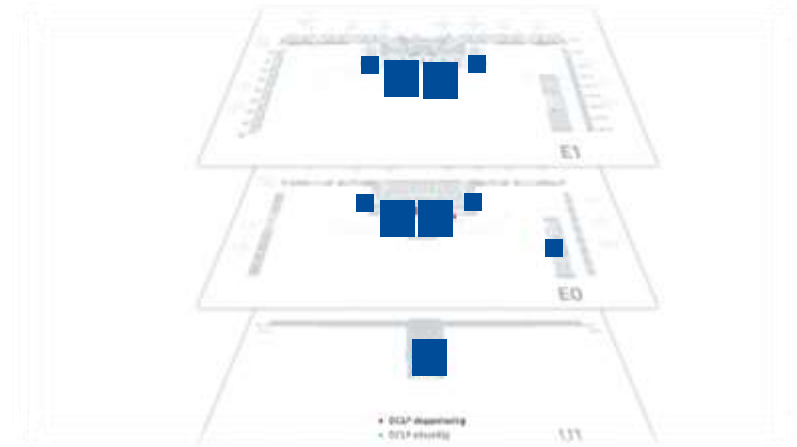

|                          |  |
|--------------------------|--|
| <b>Ressourcennummer:</b> | NW-972-001   |
| <b>Ort:</b>              | Terminal 1 & 2, Ankommer & Abflieger, Landside & Outdoor |
| <b>Anzahl:</b>           | 42 Screens   |
| <b>Slots:</b>            | 1/6  |
| <b>Laufzeit:</b>         | 1 Woche (Belegung ab Montag)                             |
| <b>Spotlänge:</b>        | 10 sek   |
| <b>Preis*:</b>           | 19.600 €   |
| <b>Sonstige Kosten*:</b> | 1.750 € Handling fee                                     |
| <b>Größe:</b>            | 75" & 85" flatscreen displays, 9:16 (portrait)           |

10%  
AE

\* Sämtliche Preise und Kosten vorbehaltlich Änderungen. Zu besonderen Messeveranstaltungen sind Preisaufschläge möglich.



# DIGITALE PLAZA BER

## NETZWERKE – TERMINAL 2



**Aufmerksamkeitsstark**

**Shopping Umfeld**

**Hochfrequentiert**

### Es liegt etwas in der Luft!

- Werben Sie über den Köpfen der Passagiere: unübersehbar in der Plaza des T2.
- Umgeben von Geschäften und Restaurants befinden sich die digitalen Werbeflächen im Herzen des Terminals und werden von abfliegenden und ankommenden Passagieren gleichermaßen frequentiert.

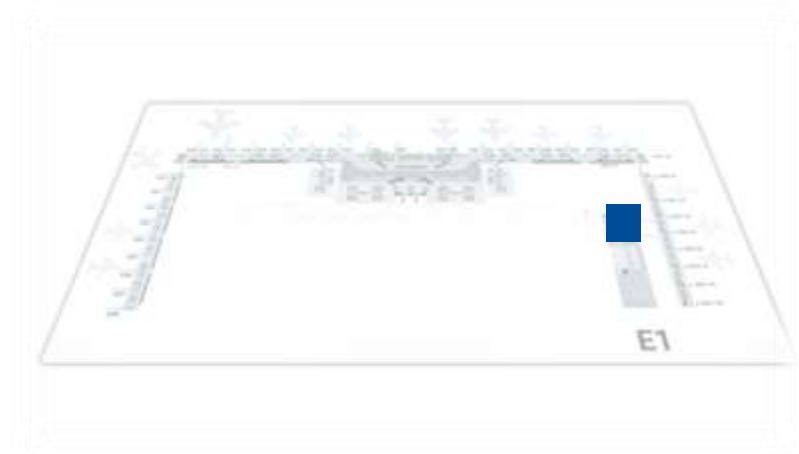

|                          |                                      |
|--------------------------|--------------------------------------|
| <b>Ressourcennummer:</b> | NW-974-001                           |
| <b>Ort:</b>              | Terminal 2, Abflug                   |
| <b>Anzahl:</b>           | 6                                    |
| <b>Passagiertyp:</b>     | Abfliegende & ankommende Passagiere  |
| <b>Slots:</b>            | 1/6                                  |
| <b>Laufzeit:</b>         | 1 Woche (Belegung ab Montag)         |
| <b>Spotlänge:</b>        | 10 Sek.                              |
| <b>Preis*:</b>           | 7.900 €                              |
| <b>Sonstige Kosten*:</b> | 1.750 € Handling fee                 |
| <b>Größe:</b>            | 55" & 108" flatscreen displays, 16:9 |

**10%  
AE**

\* Sämtliche Preise und Kosten vorbehaltlich Änderungen. Zu besonderen Messeveranstaltungen sind Preisauflschläge möglich.



# DIGITAL PRIME BOARDS BER

## Terminal 1



### Die spektakulärsten Werbeflächen am BER

- Doppelseitige premium Screens über den Köpfen der Passagiere
- Die vier digitalen Flächen sind für alle abfliegenden Passagiere im Terminal 1 unübersehbar
- Premium-Shops und Gastronomie in direkter Umgebung
- Direkt nach zentralem Duty Free Store

Hochfrequentierter Standort

Unübersehbar

Im Shopping und  
Gastronomie Umfeld

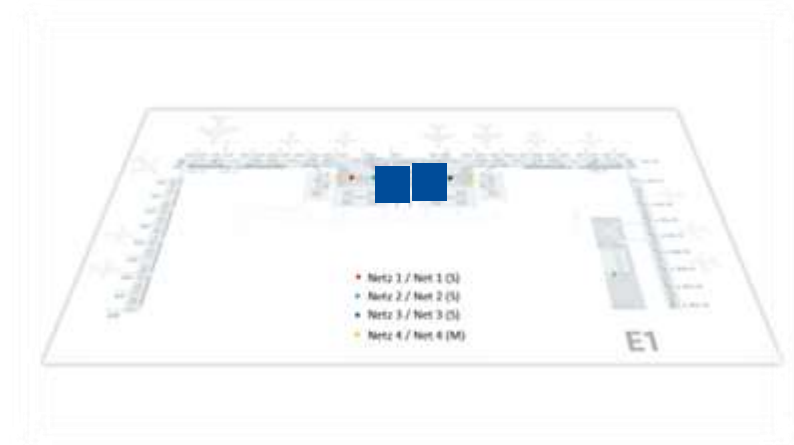

|                          |                                     |
|--------------------------|-------------------------------------|
| <b>Ressourcennummer:</b> | NW-971-001                          |
| <b>Ort:</b>              | Terminal 1, Marktplatz              |
| <b>Anzahl:</b>           | 4                                   |
| <b>Slots:</b>            | 1/3                                 |
| <b>Passagiertyp:</b>     | Abfliegende / ankommende Passagiere |
| <b>Laufzeit:</b>         | 1 Woche                             |
| <b>Spotlänge:</b>        | 10 / 20 Sek.                        |
| <b>Preis*:</b>           | 19.600 €                            |
| <b>Sonstige Kosten*:</b> | 1.750 € Handling Fee                |
| <b>Größe:</b>            | 7.680 x 4.320, 16:9                 |

10%  
AE



# DIGITAL WELCOME NETWORK BER

## TERMINAL 2



Gepäckausgabe

Ankommende Passagiere

Hohe Aufenthaltsdauer

### Multiplizieren Sie Ihre Sichtbarkeit!

- Zeigen Sie Ihre Kampagne an allen Gepäckbändern des Terminal 2.
- Nutzen Sie die Zeit der Passagiere während Sie auf ihr Gepäck warten

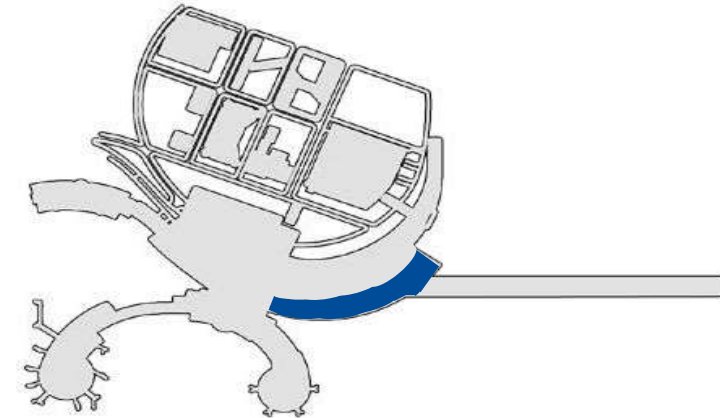

|                          |                              |
|--------------------------|------------------------------|
| <b>Ressourcennummer:</b> | NW-973-001                   |
| <b>Ort:</b>              | Terminal 2                   |
| <b>Anzahl:</b>           | 9                            |
| <b>Passagiertyp:</b>     | Ankommer                     |
| <b>Slots:</b>            | 1/6                          |
| <b>Laufzeit:</b>         | 1 Woche (Belegung ab Montag) |
| <b>Spotlänge:</b>        | 10 Sek.                      |
| <b>Preis*:</b>           | 6.900 €                      |
| <b>Sonstige Kosten*:</b> | 1.750 € Handling fee         |
| <b>Größe:</b>            | 55" flatscreen display, 16:9 |

\* Sämtliche Preise und Kosten vorbehaltlich Änderungen. Zu besonderen Messeveranstaltungen sind Preisaufschläge möglich.





# KINGSIZE LIGHTBOX BER

## TERMINAL 2



Großformat

Aufmerksamkeitsstark

Unumgänglich

### Starke Präsenz!

- Werben, wo der entspannte Teil der Reise beginnt, nach dem Check-In
- Vorbei an der Werbefläche sind die Passagiere auf dem Weg in die Plaza des Terminal 2, die zum Shoppen und verweilen einlädt, bevor es zu den Gates geht.

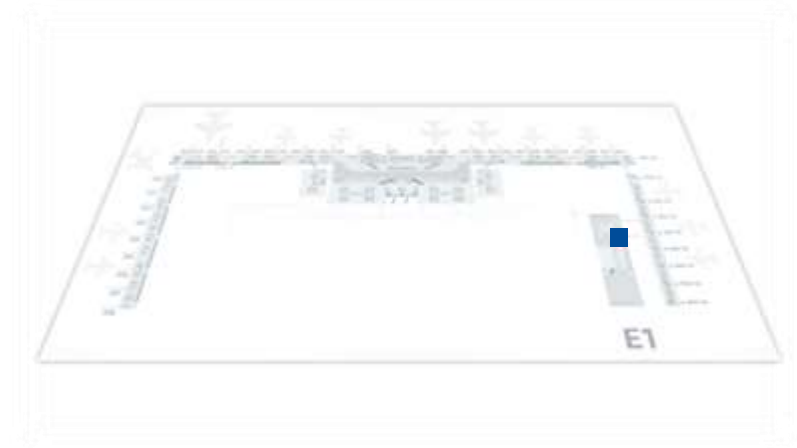

|                          |                         |
|--------------------------|-------------------------|
| <b>Ressourcennummer:</b> | 982-0001                |
| <b>Ort:</b>              | Terminal 2, Airside     |
| <b>Anzahl:</b>           | 1                       |
| <b>Laufzeit:</b>         | 1 Monat                 |
| <b>Preis*:</b>           | 6.215 €                 |
| <b>Sonstige Kosten*:</b> | 950 € Produktionskosten |
| <b>Größe:</b>            | 4.500 x 1.450           |

10%  
AE

\* Sämtliche Preise und Kosten vorbehaltlich Änderungen. Zu besonderen Messeveranstaltungen sind Preisauflschläge möglich.

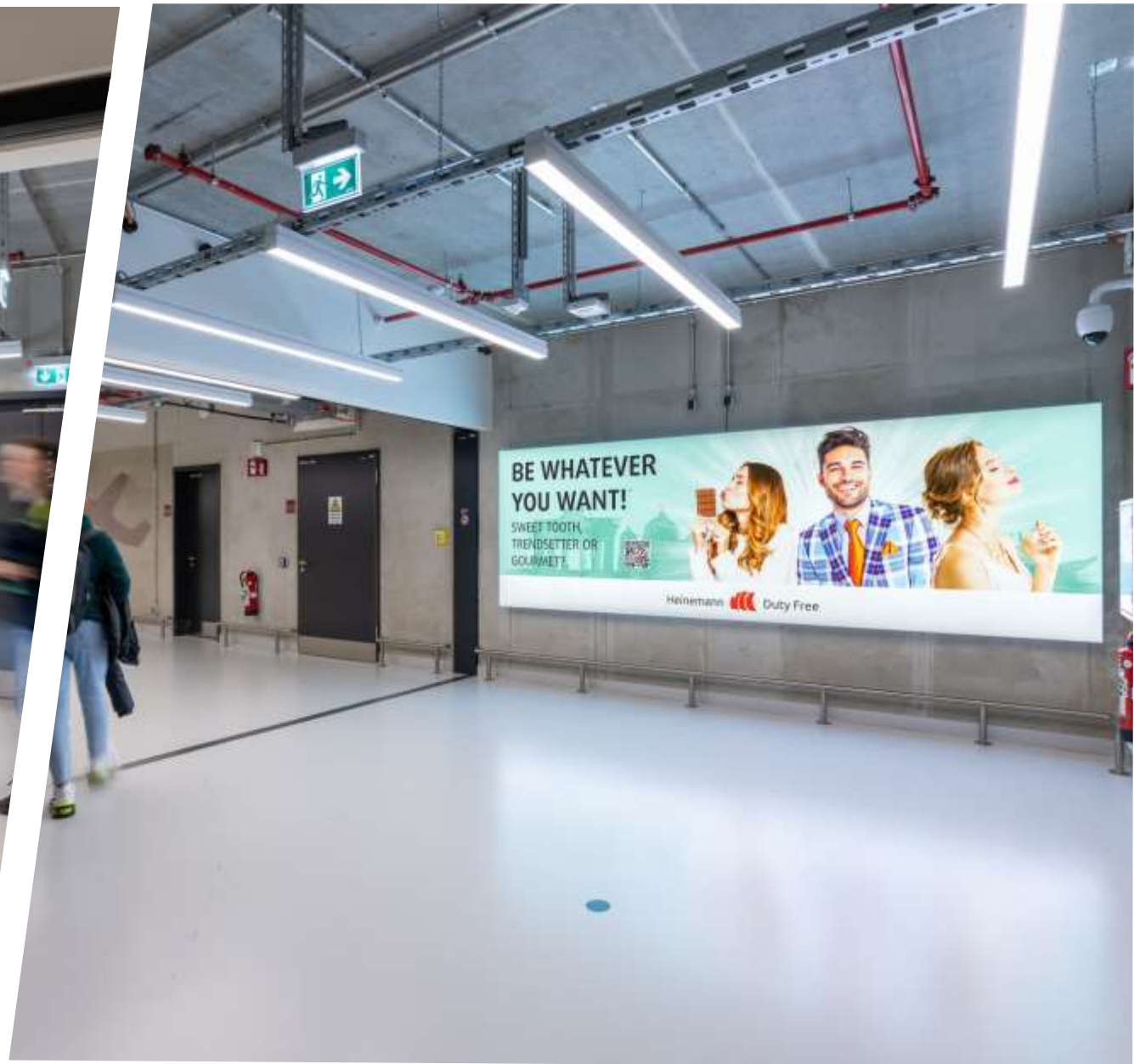
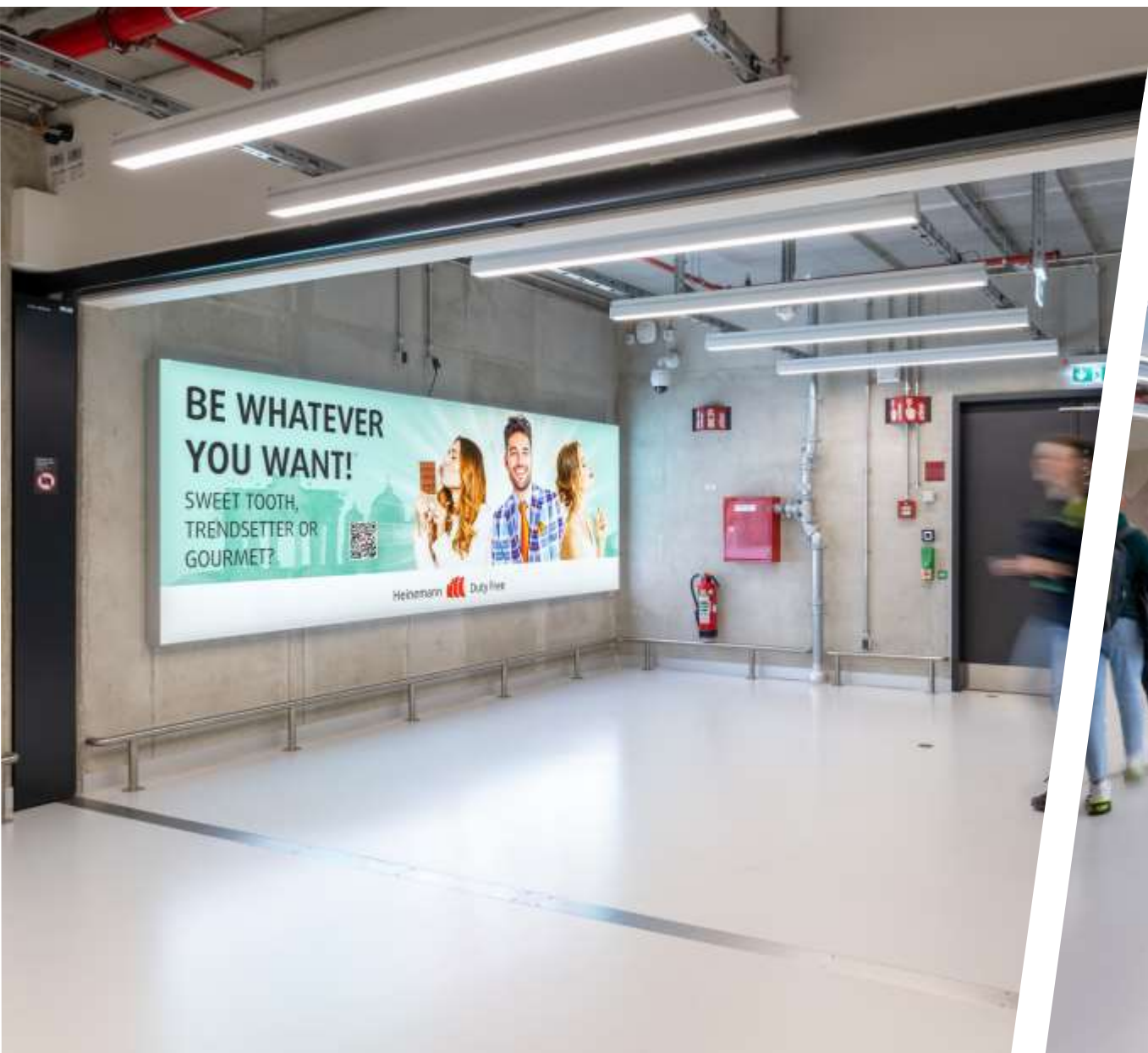

# MINI PROMOTION POINT BER

## TERMINAL 2



Fällt ins Auge

Beliebte Standorte

Shopping Umfeld

### Mittendrin!

- An einen der vier möglichen maximal sichtbaren Standorten im zentralen Marktplatz ist eine hohe Reichweite sicher
- Umgeben von Geschäften und Restaurants erreichen Sie abfliegende Passagiere in entspannter Atmosphäre

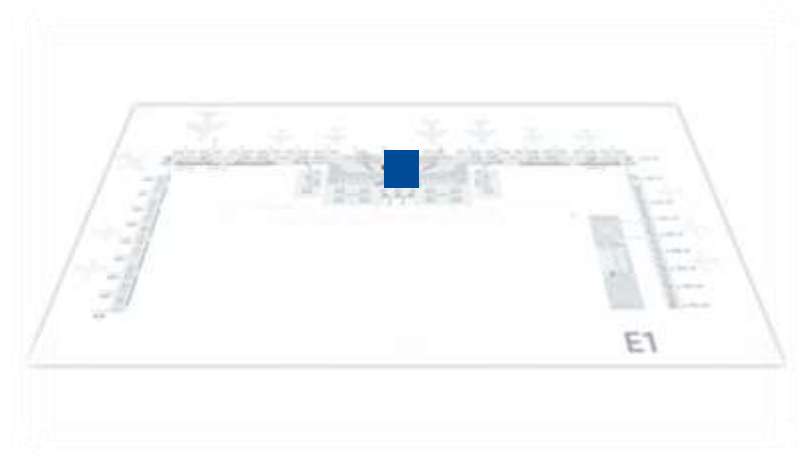

|                          |                               |
|--------------------------|-------------------------------|
| <b>Ressourcennummer:</b> | 983-0001                      |
| <b>Ort:</b>              | Terminal 1, Marktplatz        |
| <b>Anzahl:</b>           | 1                             |
| <b>Passagiertyp:</b>     | Abfliegende Passagiere        |
| <b>Laufzeit:</b>         | 1 Monat                       |
| <b>Preis*:</b>           | 11.200 €                      |
| <b>Sonstige Kosten*:</b> | Produktionskosten auf Anfrage |
| <b>Größe:</b>            | 1.250 x 3.100                 |

10%  
AE

THIS WAY



Heinemann

BYRONIA

MCM

RELE



# RIESENPOSTER BER

## OUTDOOR



**Abflieger und  
Meeter & Greeter**

**Unübersehbar**

**Beeindruckendes Format**

### Unübersehbar vor dem Abflug

- Der Hingucker für abfliegende Passagiere und Meeter & Greeter – das Riesenposter am Parkhaus P7.
- Optimale Sichtbarkeit von der Zufahrtsstraße sowie der Airport City vor Terminal 1 garantiert.



**Ressourcennummer:** 984-0001

**Ort:** Terminal 1 – Zufahrt, Parkhaus P7, Außenbereich

**Anzahl:** 1

**Passagiertyp:** Abflieger, Meeter & Greeter

**Laufzeit:** Min. 1 Monat

**Preis\*:** 72.450 € (Monat); 869.400 € (Jahr)

**Sonstige Kosten\*:** 17.250 € Produktionskosten

**Sichtmaß (B x H):** 31.180 x 11.040 mm

\* Sämtliche Preise und Kosten vorbehaltlich Änderungen. Zu besonderen Messeveranstaltungen sind Preisaufschläge möglich.

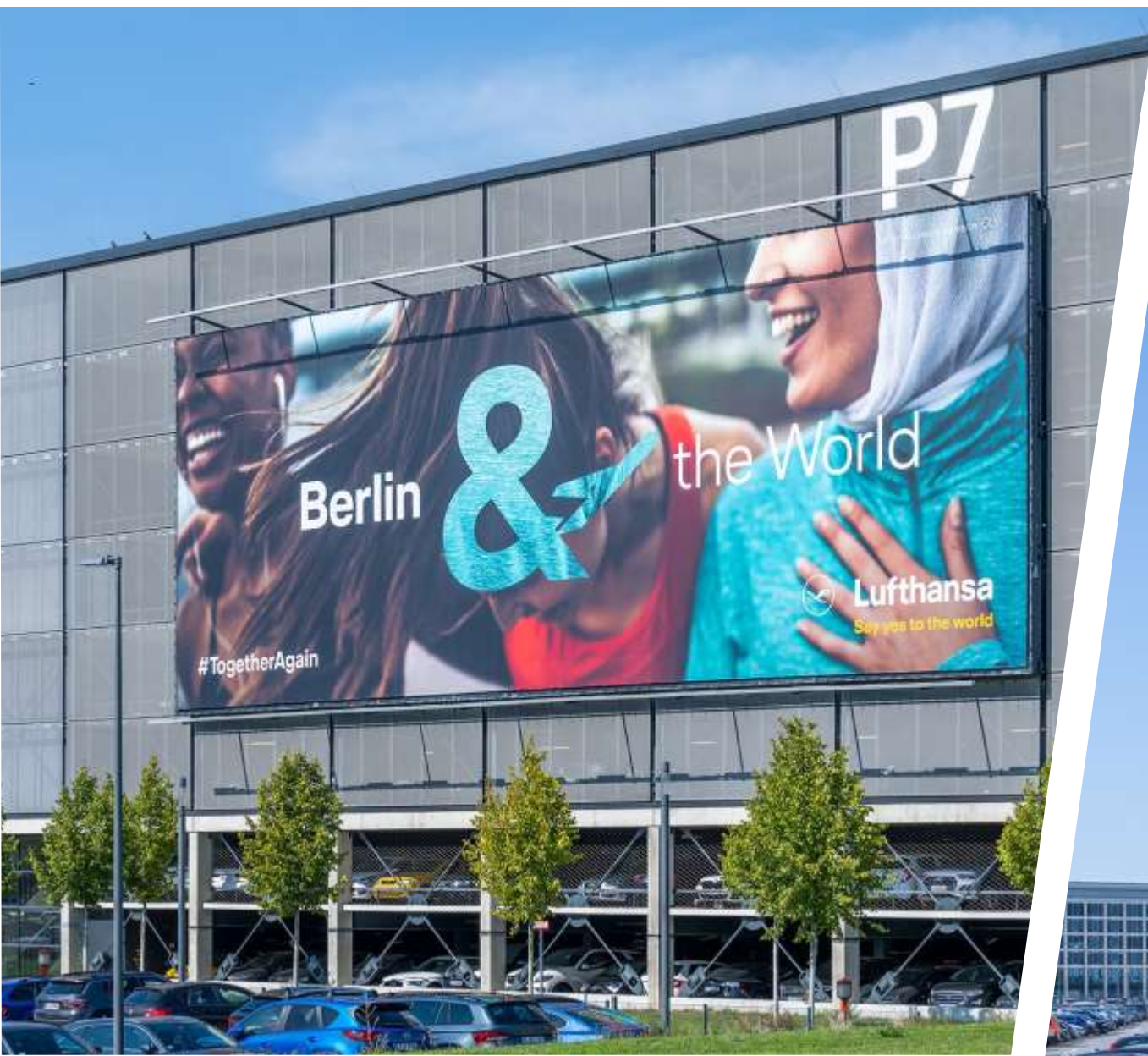

# WALL PANELS BER

## TERMINAL 2



Shopping Impulse

Hochfrequentierter Standort

Abflieger

### Unterwegs Passanten erreichen

- Erreichen Sie abfliegende Passagiere auf dem Weg zum Walk Through Duty Free und dem darauffolgenden Marktplatz
- Die Werbeflächen sind perfekt platziert, um Fahrgäste in Kauflaune zu versetzen.

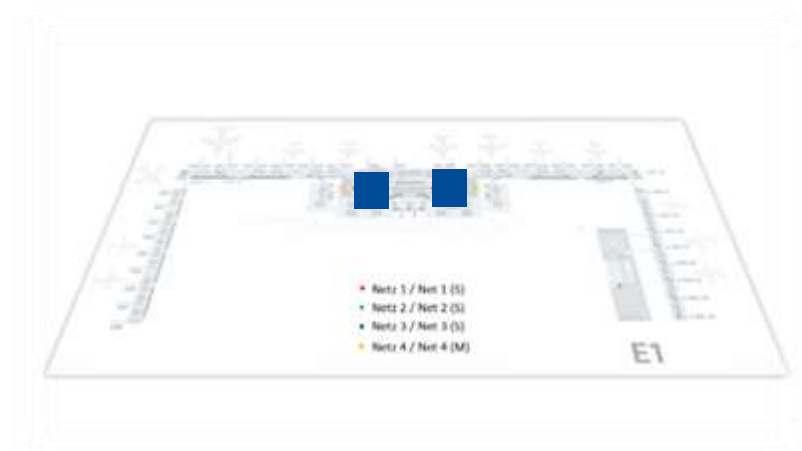

|                          |                           |
|--------------------------|---------------------------|
| <b>Ressourcennummer:</b> | NW-981-001                |
| <b>Ort:</b>              | Terminal 1, Marktplatz    |
| <b>Anzahl:</b>           | 2                         |
| <b>Passagiertyp:</b>     | Abfliegende Passagiere    |
| <b>Laufzeit:</b>         | 1 Monat                   |
| <b>Preis*:</b>           | 9.450 €                   |
| <b>Sonstige Kosten*:</b> | 1.080 € Produktionskosten |
| <b>Größe:</b>            | 3.700 x 1.700             |

10%  
AE





# DIGITAL PRIME BOARDS DUS

## Am gesamten Flughafen



Hohe Reichweite

Hoher Werbedruck

Über den gesamten Flughafen

### Premium Screens!

- Bietet optimale Präsenz am gesamten Flughafen mit hoher Reichweite und hohem Werbedruck
- An stark frequentierten Stellen des Flughafens platziert, sorgen die Werbeträger für starke Markenbotschaften und eine intensive Wirkung und werden so zum Hingucker für Flugreisende und Gäste.

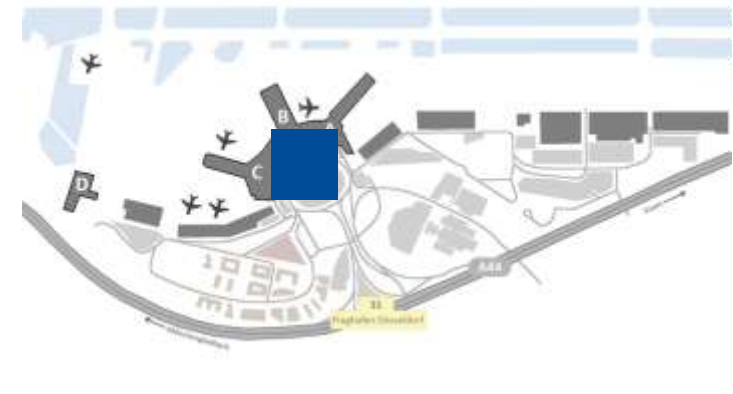

|                          |  |
|--------------------------|--|
| <b>Ressourcennummer:</b> | NW-905-001   |
| <b>Ort:</b>              | Am gesamten Flughafen  |
| <b>Anzahl:</b>           | 7  |
| <b>Passagiertyp:</b>     | Abfliegende und ankommende Passagiere                                  |
| <b>Slots:</b>            | 1/18   |
| <b>Laufzeit:</b>         | 1 Woche (Belegung ab Montag)   |
| <b>Spotlänge:</b>        | 10 Sek.  |
| <b>Preis*:</b>           | 8.095 €  |
| <b>Sonstige Kosten*:</b> | 1.750 € Handling fee   |
| <b>Größe:</b>            | 6.700 x 3.800, 5.100 x 2.900, 4.100 x 2.300, 4.920 x 2750, 5000 x 2750 |

\* Sämtliche Preise und Kosten vorbehaltlich Änderungen. Zu besonderen Messeveranstaltungen sind Preisauflschläge möglich.

# DIGITAL PRIME BOARDS - DUS

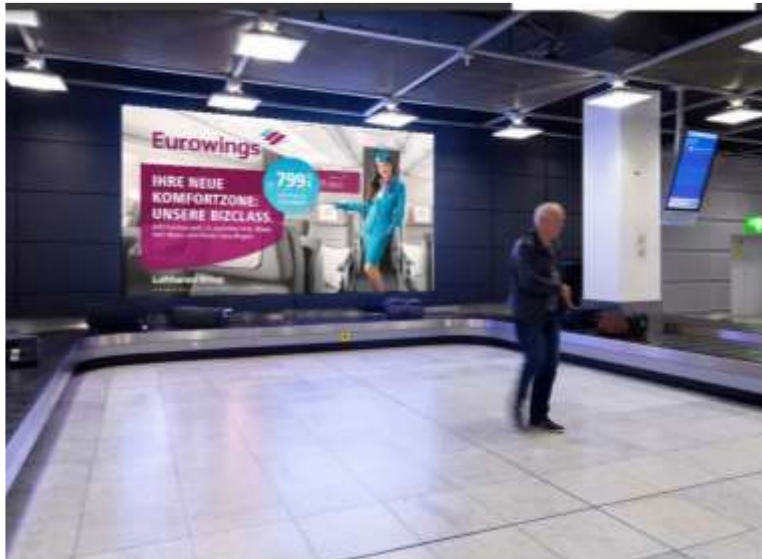

# DIGITAL PRIME BOARDS HAM

## NETZWERKE – TERMINAL 1 & 2



11 Flächen

Customer Journey

Hamburger Flughafen

### Von Frankfurt nach Hamburg: Die Verlängerung Ihrer Werbereise

- Die Digital Prime Boards erweitern Ihre Reichweite bis hinein in den Hamburger Flughafen.
- Die 11 Flächen von fast 10 und 6 m<sup>2</sup> sind entlang der Customer Journey clever positioniert.
- Mit den Motiven erreichen Sie sowohl abfliegende Passagiere im öffentlichen Bereich sowie im Sicherheitsbereich ankommende und abfliegender Passagiere des Schengen-Raums.

**Weitreichend.**



|                          |                                  |
|--------------------------|----------------------------------|
| <b>Ressourcennummer:</b> | NW-109-001                       |
| <b>Ort:</b>              | Terminal 1 & 2                   |
| <b>Anzahl:</b>           | 11 Screens                       |
| <b>Slots:</b>            | 1/6                              |
| <b>Laufzeit:</b>         | 1 Woche (Belegung ab Montag)     |
| <b>Spotlänge:</b>        | 10 Sek.                          |
| <b>Spots am Tag:</b>     | Mind. 1.200 Ausstrahlungen       |
| <b>Preis*:</b>           | 16.900 €                         |
| <b>Sonstige Kosten*:</b> | 1.750 € Handling Fee             |
| <b>Größe:</b>            | 4080 x 2300 mm<br>3100 x 1790 mm |

\* Sämtliche Preise und Kosten vorbehaltlich Änderungen. Zu besonderen Messeveranstaltungen sind Preisaufschläge möglich.

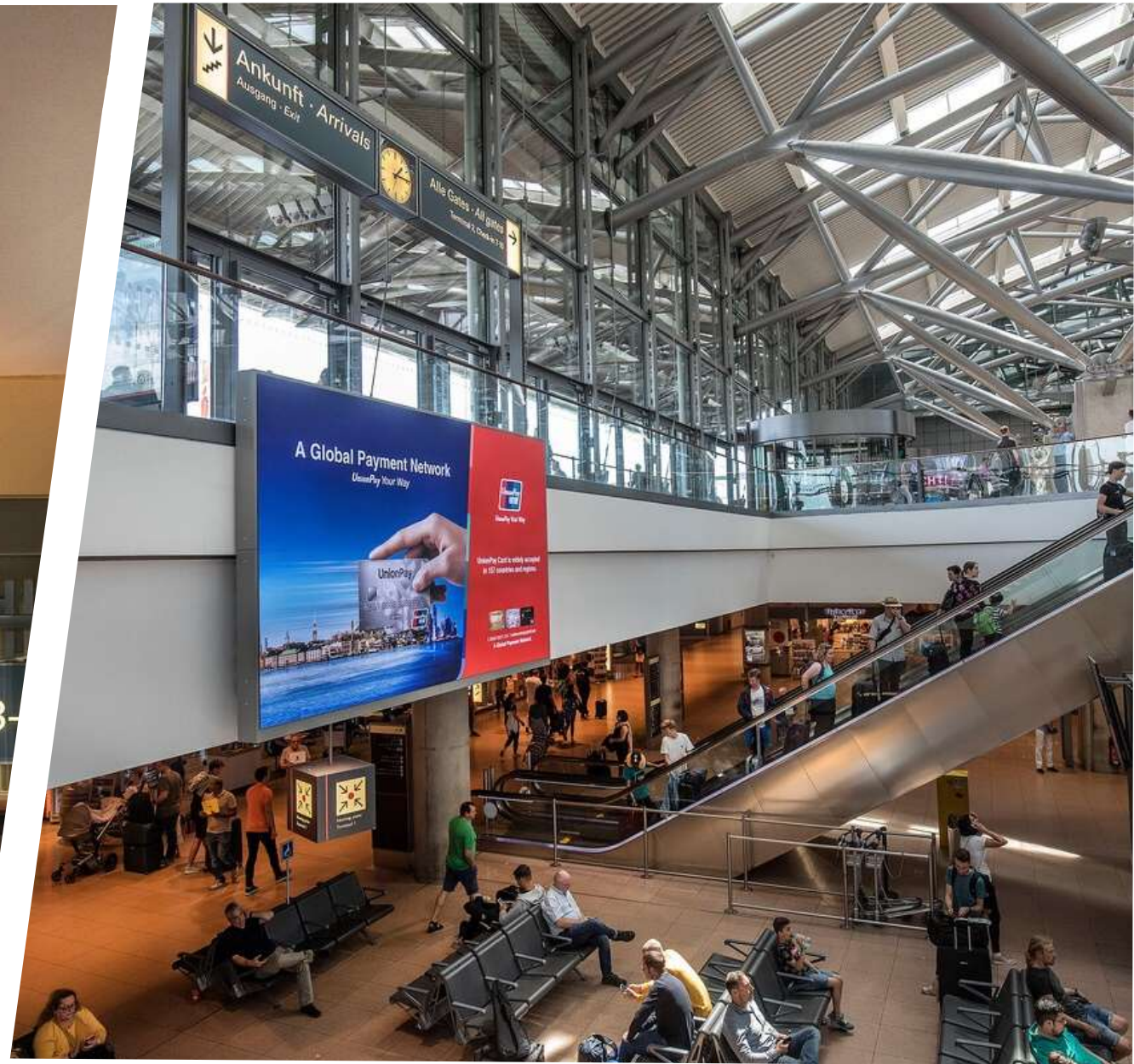

# PROMOTION POINT / PRIME BOARD HAM

## TERMINAL 2



Fällt ins Auge

Hohe Verweildauer

Shopping Umfeld

### Nutzen Sie den Mittelpunkt!

- Promotion Point einzeln oder in Kombination mit dem Digital Prime Board buchbar
- Direkt nach der zentralen Sicherheitskontrolle
- Hohe Verweildauer mit diversen Einkaufs- und Gastronomiemöglichkeiten



Ressourcennummer: NW-400-079

Ort: Terminal 1,

Anzahl: 1

Passagiertyp: Abfliegende Passagiere

Laufzeit: 1 Monat

Preis\*: 20.000 € (nur Promotion Point)  
27.800 € (Promotion + Digital Screen)

Sonstige Kosten\*: 1.500 € Handling fee (Promotion)  
1.750 € Handling fee (Digital Screen)

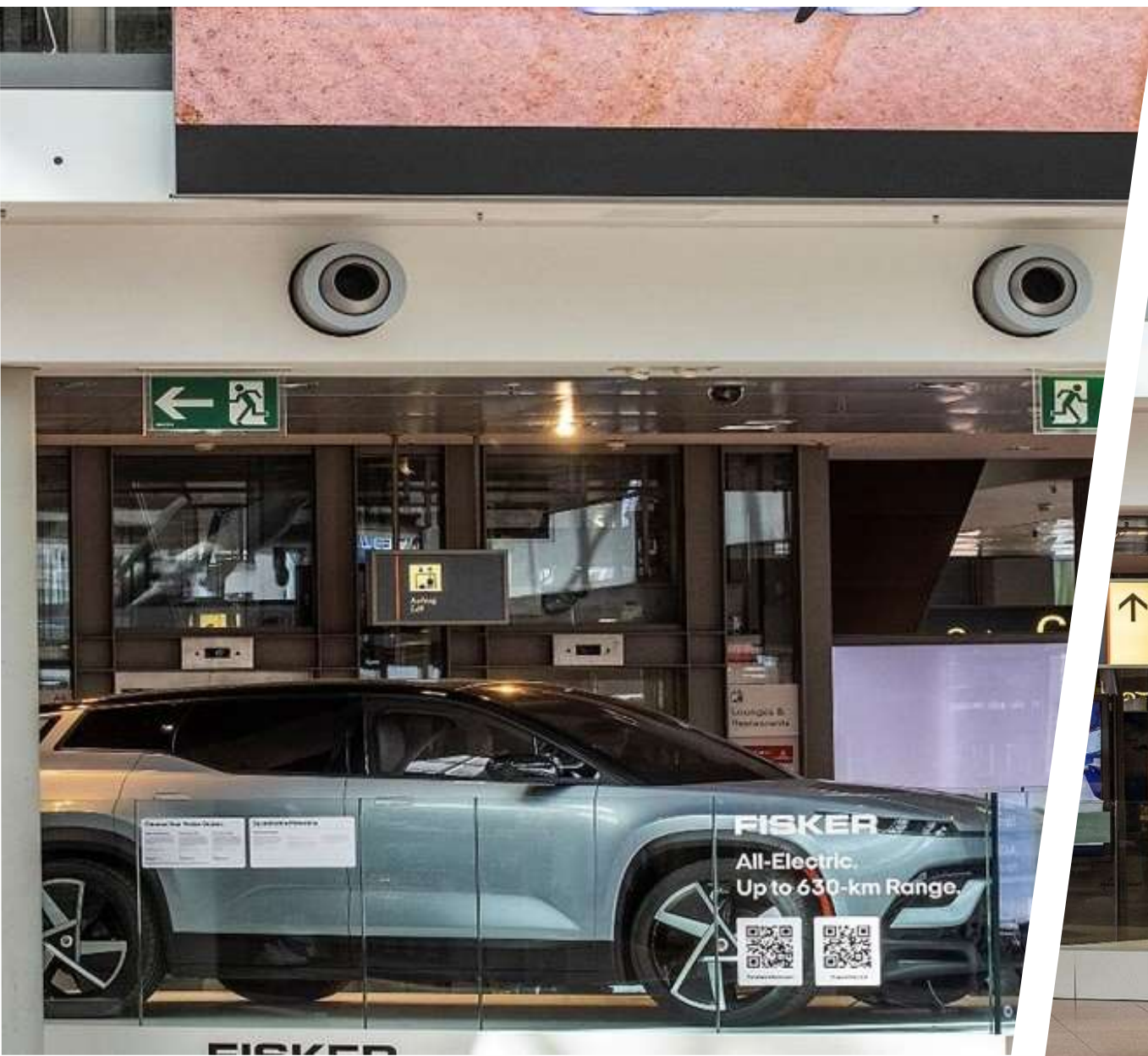

# DIGITAL WELCOME NETWORK HAM

## NETZWERKE – TERMINAL 1 & 2



38 Screens

Abdeckung des  
Ankunftsbereichs

Hamburger Flughafen

### Ihre Star Alliance – auch an den Gepäckbändern in Hamburg

- Das Digital Welcome Network bietet Ihnen eine unschlagbare Position an den Bändern der Gepäckausgabe auch am Flughafen Hamburg.
- Kombiniert mit dem Digital Welcome Network am Frankfurter Flughafen erhalten Sie eine unschlagbare Reichweite.
- Die 19 doppelseitigen Stelen mit 38 Screens in 40 Zoll werden synchron bespielt – was die Aufmerksamkeit bei den ankommenden Passagieren nochmals verstärkt.
- Die lange Verweildauer an den Gepäckbändern ist geradezu prädestiniert für unterhaltsamen Creative Content.

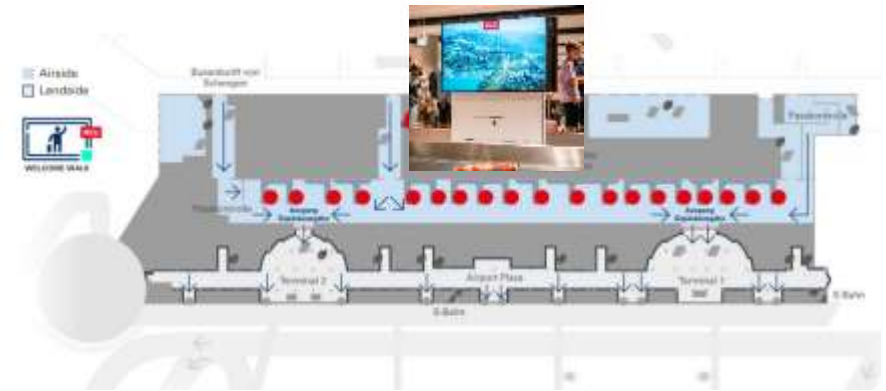

|                          |                                |
|--------------------------|--------------------------------|
| <b>Ressourcennummer:</b> | NW-904-001                     |
| <b>Ort:</b>              | Terminal 1 & 2, Gepäckausgabe  |
| <b>Anzahl:</b>           | 38 Screens                     |
| <b>Slots:</b>            | 1/6                            |
| <b>Laufzeit:</b>         | 1 Woche (Belegung ab Montag)   |
| <b>Spotlänge:</b>        | 10 Sek.                        |
| <b>Preis*:</b>           | 4.500 €                        |
| <b>Sonstige Kosten*:</b> | 1.750 € Handling Fee           |
| <b>Größe:</b>            | 38 x 55" screens (16:9 Format) |

\* Sämtliche Preise und Kosten vorbehaltlich Änderungen. Zu besonderen Messeveranstaltungen sind Preisaufschläge möglich.





# DIGITAL ARRIVAL WALLS STR

## NETZWERKE – TERMINAL 3



14 Videowalls

Hohe Verweildauer

Stuttgarter Flughafen

### Von Frankfurt nach Stuttgart: Wir verlängern Ihre Werbereise

- Die digitalen Mediaflächen erweitern Ihre Reichweite vom Airport Frankfurt bis hinein in den Stuttgarter Flughafen.
- Die Flächen sind die ideale Bühne für eine nachhaltige Markenwerbung.
- Ankommende Passagiere haben an dieser Stelle eine hohe Verweildauer – perfekt für lang andauernde Awareness.



|                          |                                 |
|--------------------------|---------------------------------|
| <b>Ressourcennummer:</b> | NW-902-001                      |
| <b>Ort:</b>              | Terminal 1 & 3                  |
| <b>Anzahl:</b>           | 14 Screens                      |
| <b>Slots:</b>            | 1/5                             |
| <b>Laufzeit:</b>         | 1 Woche (Belegung ab Montag)    |
| <b>Spotlänge:</b>        | 2x10 oder 1x20 Sek.             |
| <b>Preis*:</b>           | 11.900 €                        |
| <b>Sonstige Kosten*:</b> | 1.750 € Handling fee            |
| <b>Größe:</b>            | 12x 46" Screens, 2x 98" Screens |

\* Sämtliche Preise und Kosten vorbehaltlich Änderungen. Zu besonderen Messeveranstaltungen sind Preisaufschläge möglich.

# DIGITAL DEPARTURE NETWORK STR

## NETZWERKE – TERMINAL 1



Direkt nach der  
Sicherheitskontrolle

Parallelschaltung

Dominant

### Top Werbestandort

Die digitalen Werbescreens eignen sich hervorragend um Ihre Werbebotschaft exklusiv innerhalb eines zentralen, qualitativ hochwertigen Marktplatzes mit Gastronomie und Angebot an Premium- und Luxusmarken zu platzieren.

- Der Top-Standort direkt hinter dem Security-Check und im Gatebereich garantiert eine hohe Frequenz
- besonders hoher Anteil nationaler und internationaler Passagiere mit einer außerordentlich großen Kaufkraft

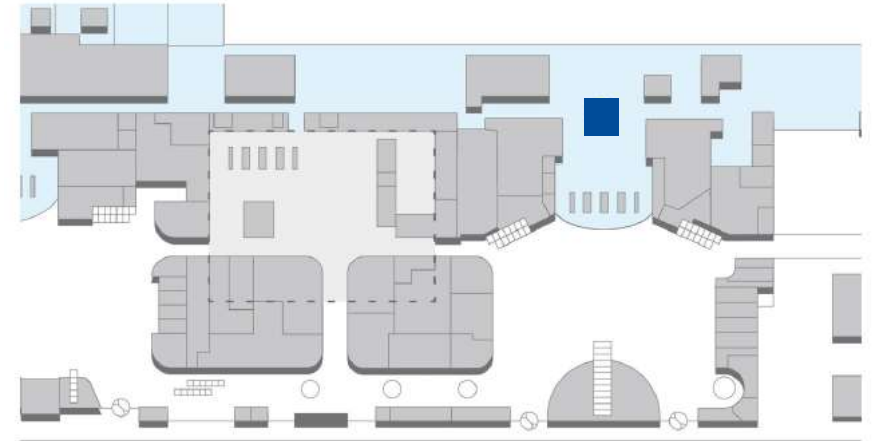

|                          |                                       |
|--------------------------|---------------------------------------|
| <b>Ressourcennummer:</b> | NW-902-002                            |
| <b>Ort:</b>              | Terminal 1                            |
| <b>Anzahl:</b>           | 10 Screens                            |
| <b>Slots:</b>            | 1/6                                   |
| <b>Laufzeit:</b>         | 1 Woche (Belegung ab Montag)          |
| <b>Spotlänge:</b>        | ab 10 Sek.                            |
| <b>Preis*:</b>           | 4.500 €                               |
| <b>Sonstige Kosten*:</b> | 1.750 € Handling fee                  |
| <b>Format:</b>           | 2160 x 3840, 3840 x 2160 (9:16, 16:9) |

\* Sämtliche Preise und Kosten vorbehaltlich Änderungen. Zu besonderen Messeveranstaltungen sind Preisaufschläge möglich.

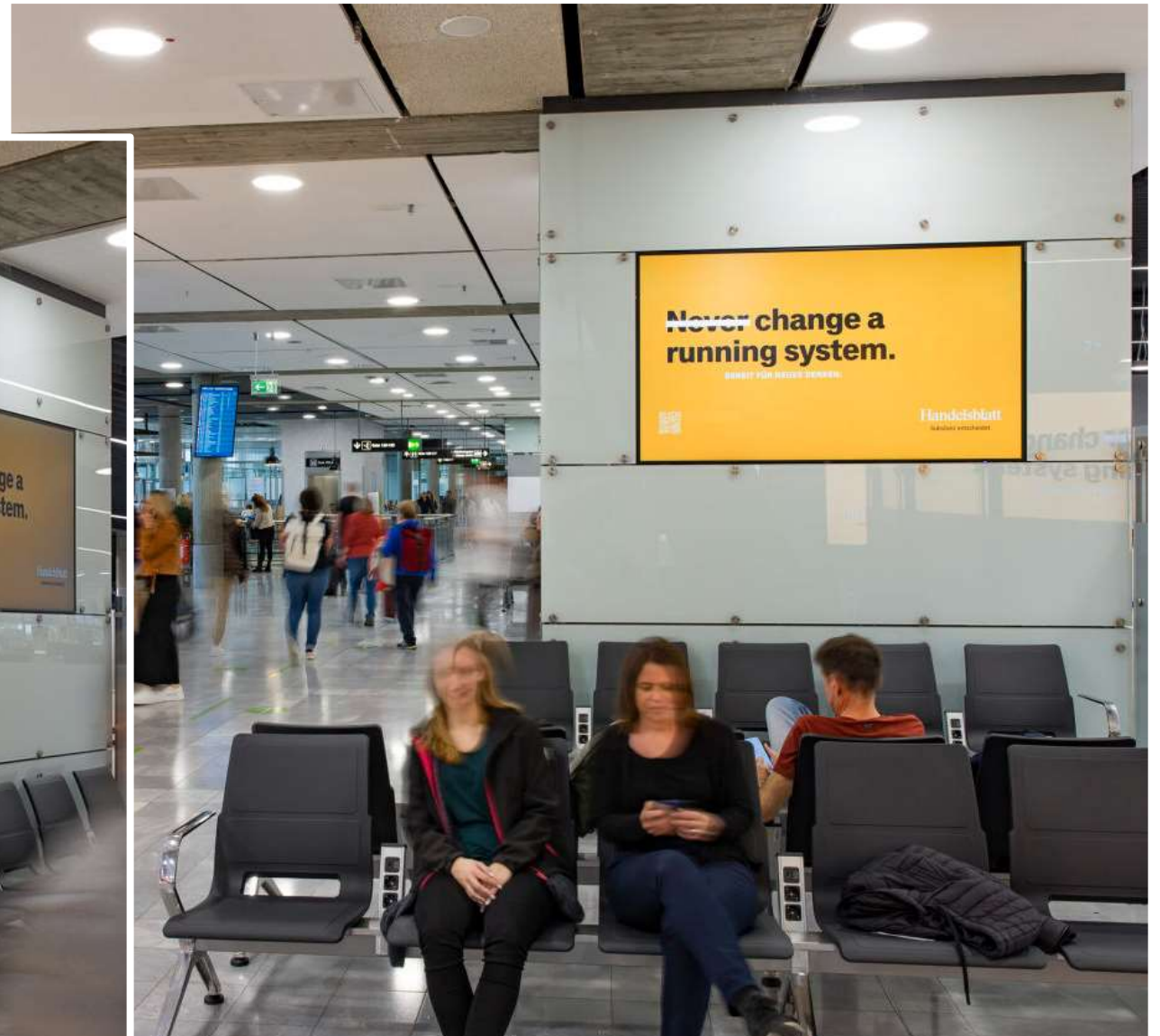

# DIGITAL ARRIVAL WALLS VIE

## NETZWERKE – TERMINAL 3



2 Screens

15m<sup>2</sup> & 18m<sup>2</sup>

Vienna International Airport

### Von Frankfurt nach Wien: Wir verlängern Ihre Werbereise

- Die Digital Arrival Walls erweitern Ihre Reichweite vom Airport Frankfurt bis hinein in den Wiener Flughafen.
- Die 2 synchron geschalteten Flächen von 15 und 18 m<sup>2</sup> sind die ideale Bühne für eine nachhaltige Markenwerbung.
- Ankommende Passagiere haben an dieser Stelle eine hohe Verweildauer – womit Sie 100 % Abdeckung erreichen.
- In Kombination mit dem Digital Welcome Network dehnen Sie die aufmerksamkeitsstarke Customer Journey von Frankfurt bis nach Wien aus.

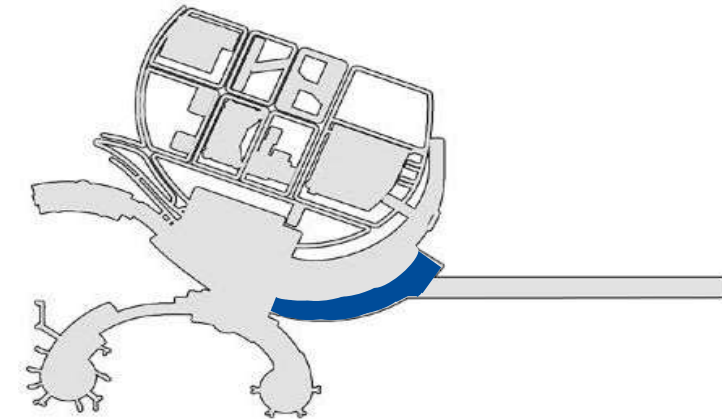

|                          |                                     |
|--------------------------|-------------------------------------|
| <b>Ressourcennummer:</b> | NW-901-002                          |
| <b>Ort:</b>              | Gepäckausgabe im Terminal 3         |
| <b>Anzahl:</b>           | 2 Screens                           |
| <b>Slots:</b>            | 1/5                                 |
| <b>Laufzeit:</b>         | 1 Woche (Belegung ab Montag)        |
| <b>Spotlänge:</b>        | 1x20 Sek.                           |
| <b>Preis*:</b>           | 7.364 €                             |
| <b>Sonstige Kosten*:</b> | 1.750 € Handling fee                |
| <b>Größe:</b>            | 15m <sup>2</sup> & 18m <sup>2</sup> |

\* Sämtliche Preise und Kosten vorbehaltlich Änderungen. Zu besonderen Messeveranstaltungen sind Preisauflschläge möglich.

# DIGITAL GATEWALK VIE

## NETZWERKE – TERMINAL 1



**Business Reisende**

**10 Screens**

**Vienna International Airport**

### Von Frankfurt nach Wien: Wir verlängern Ihre Werbereise

- Der Gatewalk erweitert die Reichweite Ihrer Business-Kommunikation vom Airport Frankfurt bis hinein in den Wiener Flughafen.
- Die 10 Screens mit 84 Zoll begegnen am Wiener Terminal 1 Flugsteig Nord und Ost Ankommern und Umsteigern aus den Schengen-Destinationen.
- In Kombination mit dem Digital Welcome Network dehnen Sie die aufmerksamkeitsstarke Customer Journey von Frankfurt bis nach Wien aus.

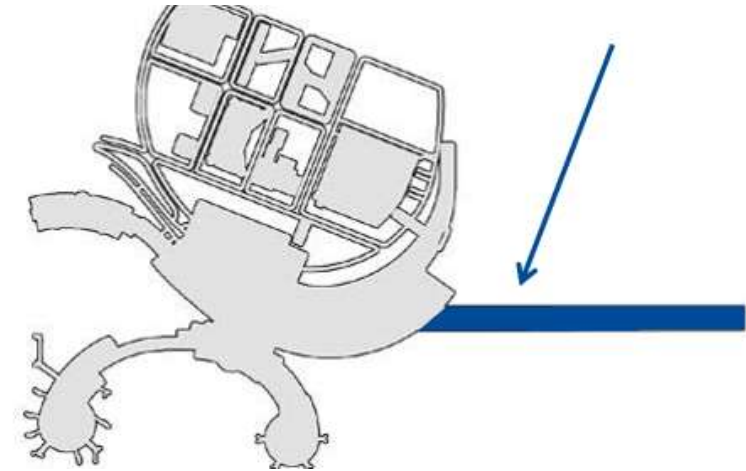

|                          |                                 |
|--------------------------|---------------------------------|
| <b>Ressourcennummer:</b> | NW-901-003                      |
| <b>Ort:</b>              | Terminal 1 Flugsteig Nord & Ost |
| <b>Anzahl:</b>           | 10 Screens (Querformat)         |
| <b>Slots:</b>            | 1/6                             |
| <b>Laufzeit:</b>         | 1 Woche (Belegung ab Montag)    |
| <b>Spotlänge:</b>        | 2x10 Sek.                       |
| <b>Preis*:</b>           | 5.942 €                         |
| <b>Sonstige Kosten*:</b> | 1.750 € Handling fee            |
| <b>Größe:</b>            | 10 Screens, 84" UHD, Querformat |

\* Sämtliche Preise und Kosten vorbehaltlich Änderungen. Zu besonderen Messeveranstaltungen sind Preisaufschläge möglich.

# DIGITAL LOUNGE SCREENS VIE

## NETZWERKE – TERMINAL 1



**Business Reisende**

**Hoge Verweildauer**

**Entspannte Atmosphäre**

### Nutzen Sie die Emotionen!

- Insgesamt 6 Werbeflächen am Aufgang zur Vienna Lounge und direkt am Eingangs- und Aufenthaltsbereichs
- 2.500 m<sup>2</sup> Platz für bis zu 500 Gäste
- Erreicht werden vor allem Vielflieger und Businessreisende sowie Premium Card Inhaber div. Kreditkartenfirmen.

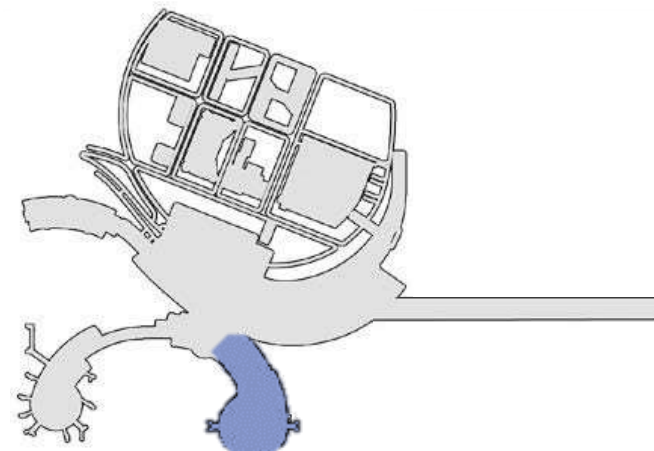

|                          |                              |
|--------------------------|------------------------------|
| <b>Ressourcennummer:</b> | NW-901-004                   |
| <b>Ort:</b>              | Terminal 2                   |
| <b>Anzahl:</b>           | 6                            |
| <b>Slots:</b>            | 1/6                          |
| <b>Laufzeit:</b>         | 1 Woche (Belegung ab Montag) |
| <b>Spotlänge:</b>        | 2x10 Sek.                    |
| <b>Preis*:</b>           | 3.422 €                      |
| <b>Sonstige Kosten*:</b> | 1.750 € Handling fee         |
| <b>Größe:</b>            | 2 x 65", 4 x 98", 16:9       |

\* Sämtliche Preise und Kosten vorbehaltlich Änderungen. Zu besonderen Messeveranstaltungen sind Preisauflschläge möglich.

# DIGITAL WELCOME NETWORK VIE

## NETZWERKE – TERMINAL 3



120 Screens

46-Zoll Screens

Vienna International Airport

### Ihre Star Alliance – auch an den Gepäckbändern in Wien

- Das Digital Welcome Network bietet Ihnen eine unschlagbare Position auf allen Bändern der Gepäckausgabe auch am Flughafen Wien und dessen Terminal 3.
- Kombiniert mit dem Digital Welcome Network am Frankfurter Flughafen erhalten Sie eine unschlagbare Reichweite.
- Zusammen genommen 164 Screens in 46 Zoll können an benachbarten Standorten synchron bespielt werden – was die Aufmerksamkeit bei den ankommenden Passagieren nochmals verstärkt.
- Die lange Verweildauer an den Gepäckbändern ist geradezu prädestiniert für unterhaltsamen Creative Content.

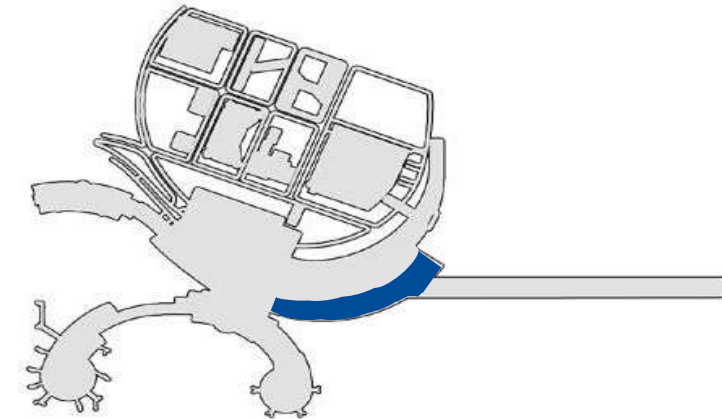

|                          |  |
|--------------------------|--|
| <b>Ressourcennummer:</b> | NW-901-001   |
| <b>Ort:</b>              | Gepäckausgabe im Terminal 3                            |
| <b>Anzahl:</b>           | 144 Screens  |
| <b>Slots:</b>            | 1/9  |
| <b>Laufzeit:</b>         | 1 Woche (Belegung ab Montag)                           |
| <b>Spotlänge:</b>        | 5x20 Sek.  |
| <b>Preis*:</b>           | 10.125 €   |
| <b>Sonstige Kosten*:</b> | 1.750 € Handling fee                                   |
| <b>Größe:</b>            | 15x4 Monitore<br>46" Flatscreen Displays (16:9-format) |



# DIGITAL WELCOME NETWORK ZRH

## Arrival 1 & 2



Hohe Wartezeiten

Aufmerksamkeitsstark

Auf Augenhöhe

### Ihre Marke als Eye Catcher am Flughafen Zürich

- Das Digital Welcome Network bietet Ihnen eine unschlagbare Position an der Gepäckausgabe bei Arrival 1 und 2, wo Sie Schengen- und Non-Schengen-Passagiere erreichen können.
- Werbebotschaften begrüßen Geschäftsreisende, internationale Touristen und einheimische Urlaubsrückkehrer direkt nach der Landung.
- Die lange Zeit, die man an den Gepäckausgabebändern verbringt, ist genau der richtige Ort für unterhaltsame, kreative Inhalte.

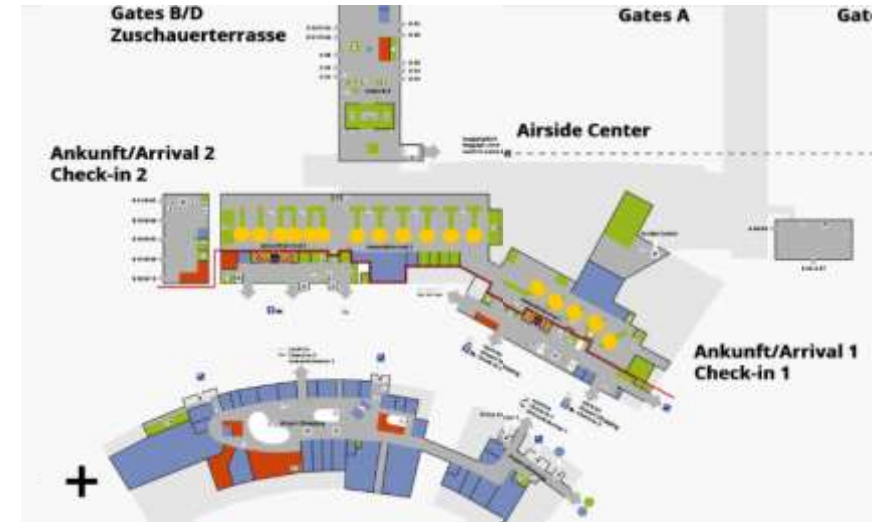

|                          |                              |
|--------------------------|------------------------------|
| <b>Ressourcennummer:</b> | NW-903-001                   |
| <b>Ort:</b>              | Arrival 1 & 2, Gepäckausgabe |
| <b>Anzahl:</b>           | Über 30 Screens              |
| <b>Slots:</b>            | 1/6                          |
| <b>Laufzeit:</b>         | 1 Woche (Belegung ab Montag) |
| <b>Spotlänge:</b>        | 10 Sek.                      |
| <b>Preis*:</b>           | 8.400 €                      |
| <b>Sonstige Kosten*:</b> | 1,750 € Handling fee         |
| <b>Größe:</b>            | 40" screens (16:9 Format)    |

5 %  
AE

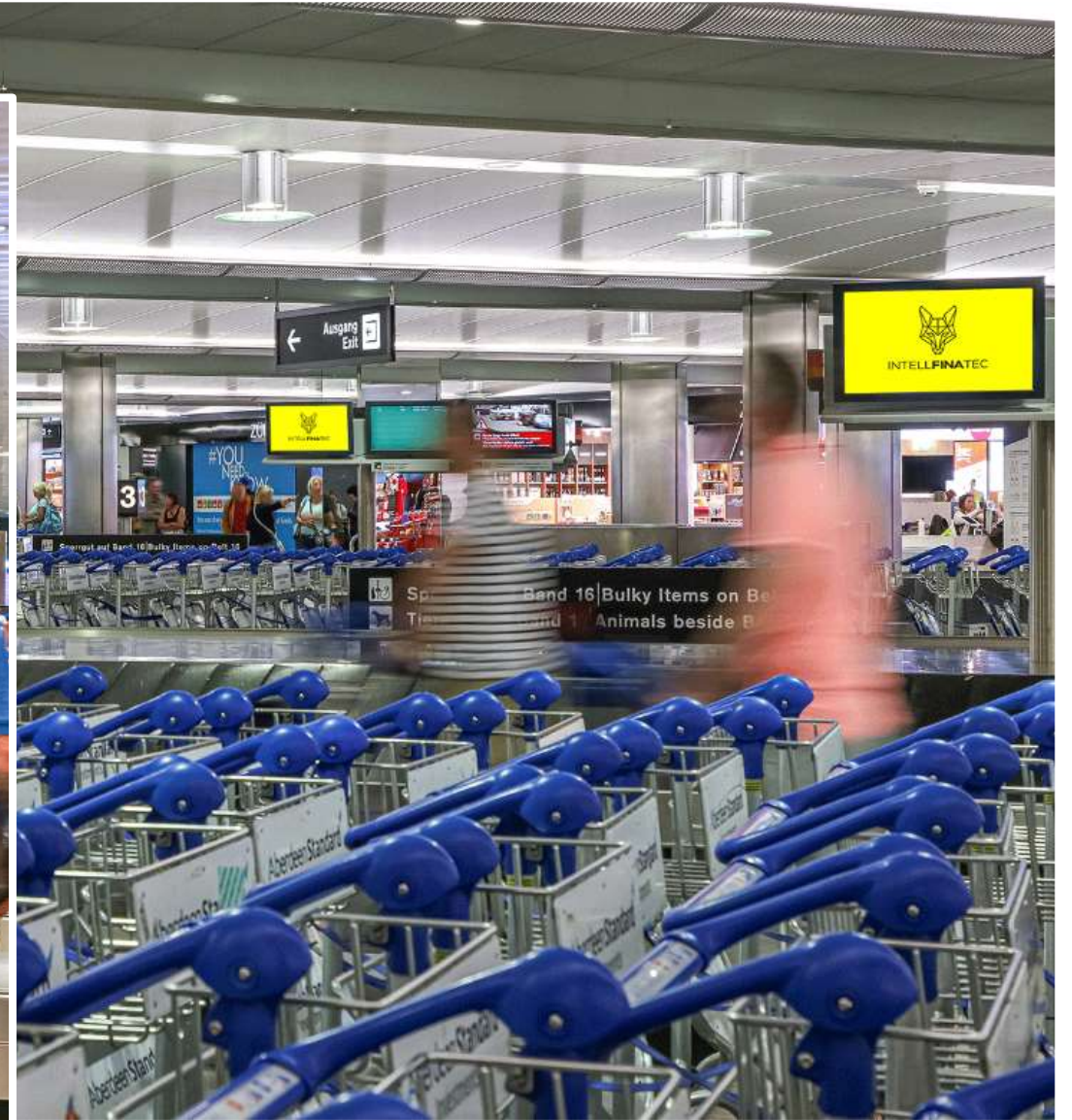

# DIGITAL DEPARTURE NETWORK ZRH

## Gate A & B



Entlang der Laufwege

Aufmerksamkeitsstark

Langer Aufenthalt an den Gates

### Vervielfachen Sie die Kontakte am Flughafen Zürich

- Auffällige Screens entlang der Customer Journey bis zu den Gates und direkt an den Gates.
- Werbebotschaften richten sich an Geschäftsreisende, internationale Touristen und Einheimische vor ihrem Urlaub
- Die Gates A und B sind die Anlaufstellen für Passagiere, die in den oder aus dem Schengen-Raum reisen

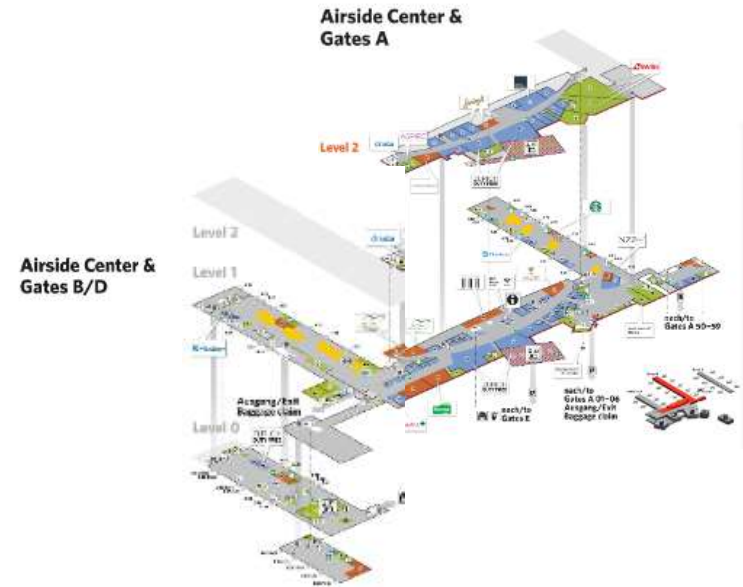

|                          |  |
|--------------------------|--|
| <b>Ressourcennummer:</b> | NW-903-003                                     |
| <b>Ort:</b>              | Gate A & B                                     |
| <b>Anzahl:</b>           | Über 25 Screens                                |
| <b>Slots:</b>            | 1/6  |
| <b>Laufzeit:</b>         | 1 Woche (Belegung ab Montag)                   |
| <b>Spotlänge:</b>        | 10 Sek.  |
| <b>Preis*:</b>           | 14.700 €                                       |
| <b>Sonstige Kosten*:</b> | 1.750 € handling fee                           |
| <b>Größe:</b>            | 16 x 65/70", 10 x 55/65" screens (16:9 Format) |

5 %  
AE

\* Sämtliche Preise und Kosten vorbehaltlich Änderungen. Zu besonderen Messeveranstaltungen sind Preisauflschläge möglich.

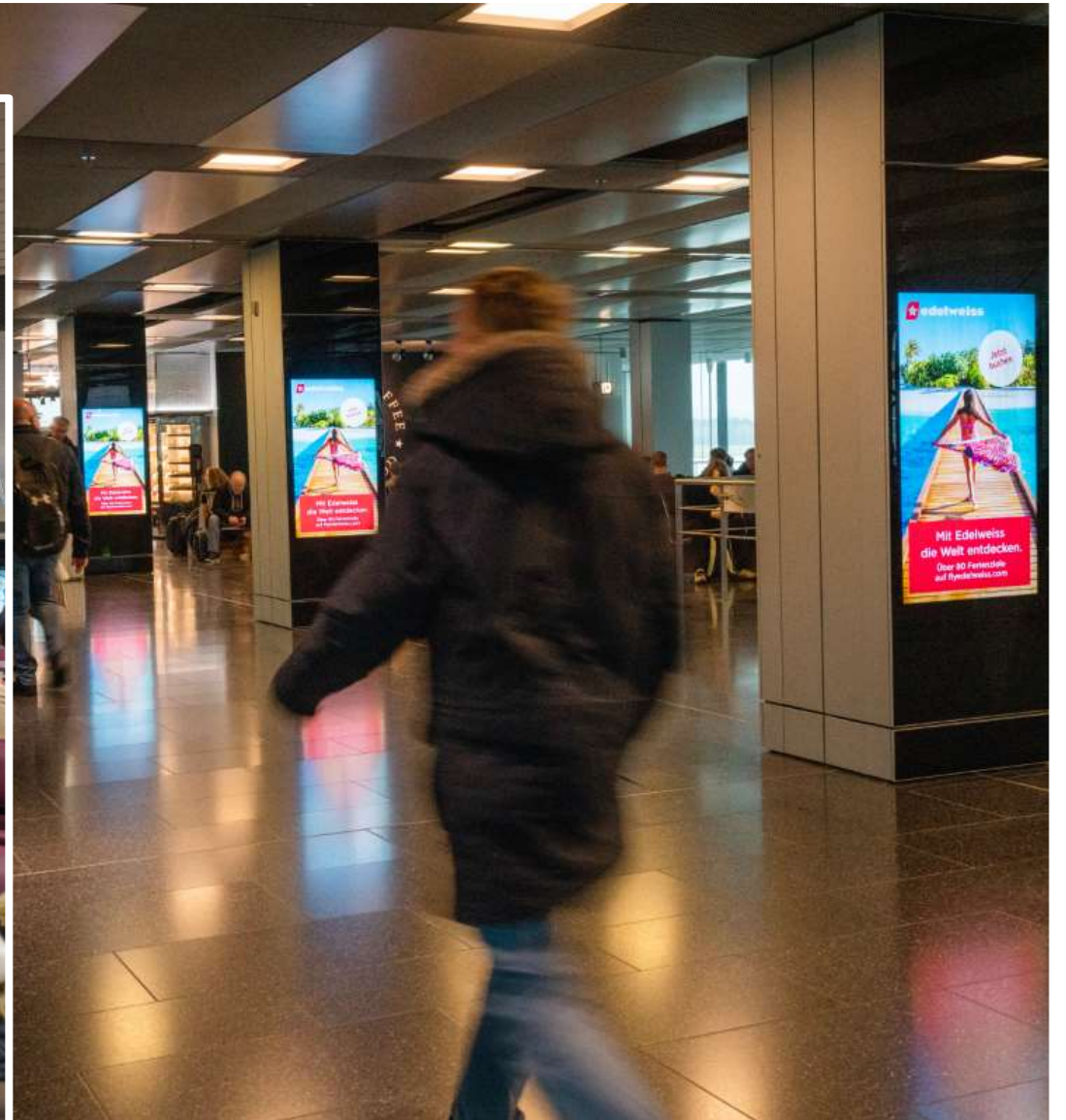

# DIGITAL DELUXE NETWORK ZRH

## Airside Center & Gate A



Shoppingbereich

Abfliegende Passagiere

Luxus Zielgruppe

### Luxusreisende erreichen

- Im Airside Center, im Passagierbereich nach der Sicherheitskontrolle, ist die Vielfalt und Exklusivität der Stores schlicht überwältigend.
- Hochwertige Marken ziehen die Luxuszielgruppe an.
- Präsentieren Sie Ihre Marke in einem exklusiven Umfeld.

### Airside Center & Gates A

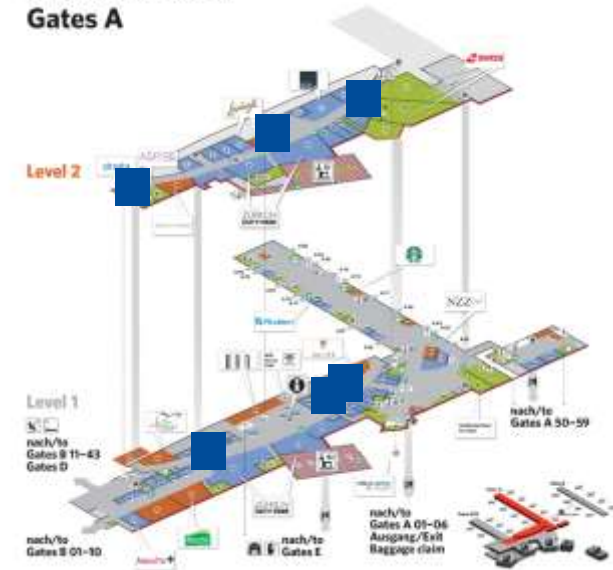

|                          |                                 |
|--------------------------|---------------------------------|
| <b>Ressourcennummer:</b> | NW-903-004                      |
| <b>Ort:</b>              | Airside Center & Gates A        |
| <b>Anzahl:</b>           | 6                               |
| <b>Slots:</b>            | 1/6                             |
| <b>Laufzeit:</b>         | 1 Woche (Belegung ab Montag)    |
| <b>Spotlänge:</b>        | 10 Sek.                         |
| <b>Preis*:</b>           | 21.700 €                        |
| <b>Sonstige Kosten*:</b> | 1.750 € handling fee            |
| <b>Größe:</b>            | 75" & 85" screens (1080 x 1920) |

5 %  
AE

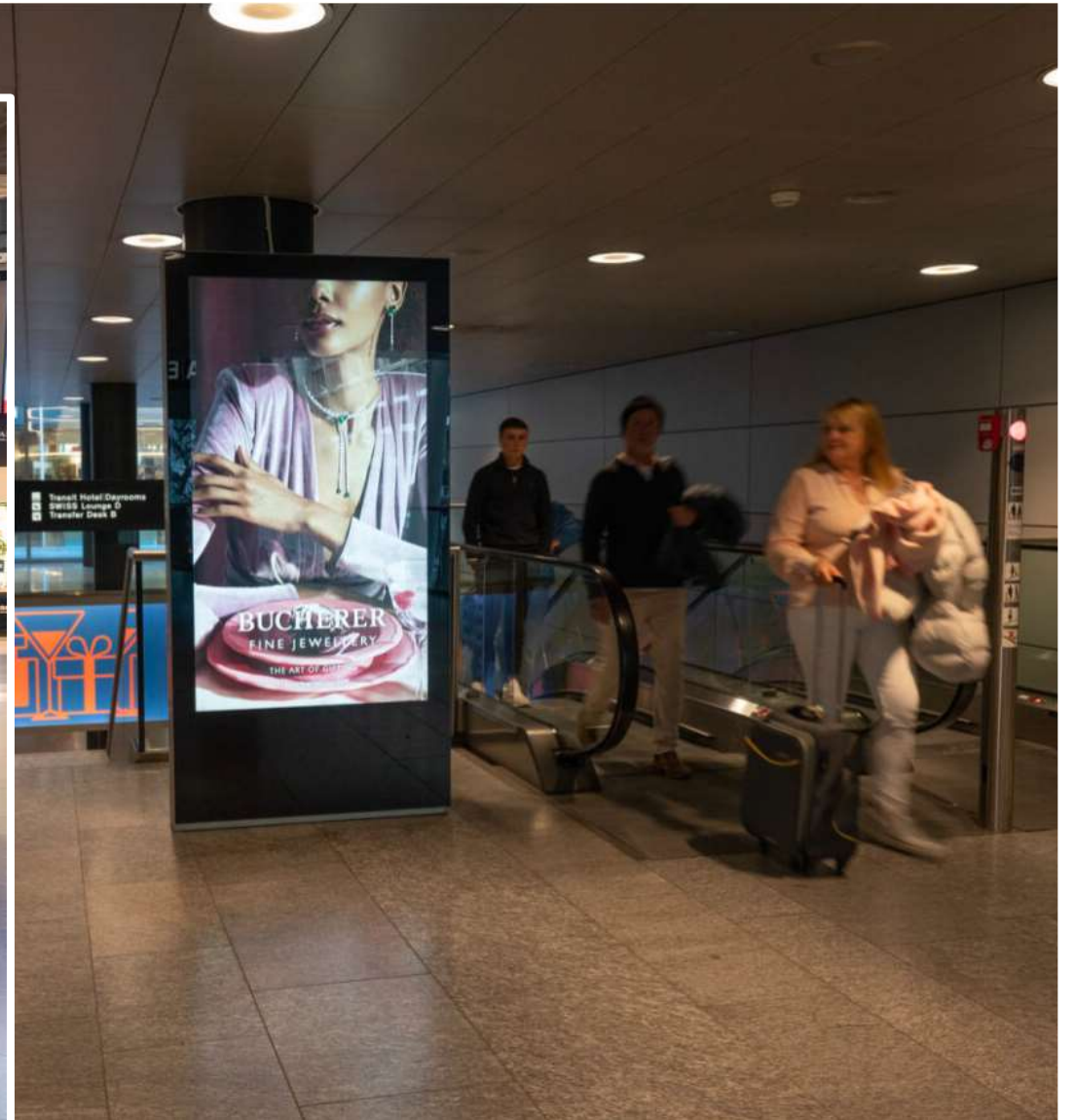

# KONTAKT

**Media Frankfurt GmbH**  
+49 (0) 6969708-55  
[sales@media-frankfurt.de](mailto:sales@media-frankfurt.de)

Media Frankfurt  
Frankfurt am Main  
Kontakt  
Sales